

Testi in pavese orientale

Autor(en): **Galli, Ettore / Meriggi, P.**

Objektyp: **Article**

Zeitschrift: **Vox Romanica**

Band (Jahr): **13 (1953-1954)**

PDF erstellt am: **26.09.2024**

Persistenter Link: <https://doi.org/10.5169/seals-14278>

Nutzungsbedingungen

Die ETH-Bibliothek ist Anbieterin der digitalisierten Zeitschriften. Sie besitzt keine Urheberrechte an den Inhalten der Zeitschriften. Die Rechte liegen in der Regel bei den Herausgebern.

Die auf der Plattform e-periodica veröffentlichten Dokumente stehen für nicht-kommerzielle Zwecke in Lehre und Forschung sowie für die private Nutzung frei zur Verfügung. Einzelne Dateien oder Ausdrucke aus diesem Angebot können zusammen mit diesen Nutzungsbedingungen und den korrekten Herkunftsbezeichnungen weitergegeben werden.

Das Veröffentlichen von Bildern in Print- und Online-Publikationen ist nur mit vorheriger Genehmigung der Rechteinhaber erlaubt. Die systematische Speicherung von Teilen des elektronischen Angebots auf anderen Servern bedarf ebenfalls des schriftlichen Einverständnisses der Rechteinhaber.

Haftungsausschluss

Alle Angaben erfolgen ohne Gewähr für Vollständigkeit oder Richtigkeit. Es wird keine Haftung übernommen für Schäden durch die Verwendung von Informationen aus diesem Online-Angebot oder durch das Fehlen von Informationen. Dies gilt auch für Inhalte Dritter, die über dieses Angebot zugänglich sind.

Testi in pavese orientale

di Ettore Galli

Premessa. Avendo trovato nell'autore, appassionato e profondo conoscitore del proprio dialetto una fonte d'informazione, come raramente capita alla dialettologia di trovarne una, l'ho pregato, mentre attendeva a comporre un dizionario pavese, di scrivermi dei testi, di cui qui, grazie all'ospitalità della Rivista, presentiamo un saggio sperando che sembrino utili anche ai romanisti, come son parsi a me preziosi, perchè genuini e sicuri.

La grafia adottata qui è rigorosamente fonetica, pur avendo per semplicità accettato il sistema scolastico italiano di usare il grave nell'indicazione delle vocali condizionate *è* e *ò* (aperte, solo toniche) e quindi *é* e *ó* per le chiuse (accentate). Del resto ' segna l'accento, ma è tralasciato, pure secondo l'uso nostro, quando andrebbe sulla penultima vocale, cioè sul penultimo segno di vocale (piena; quindi non si tien conto delle semivocali *ï* e *ÿ*, sempre indicate così). Qualche volta l'accento è stato aggiunto per maggior chiarezza, specie per distinguere omofoni.

Ecco uno specchietto dei segni usati:

i e (è) a α (ò) o u ö ü ï ÿ l r k g ñ ċ ġ ŷ t s z n f v p b m

1.

al kar növ.

Riku – *Ind vè-t nè? Pipin, insí α pé guidénd ki dü kaváï lí ke ï an' bèï e vastí kuñ kulana, tiránt, braga e kuñ fina i kuñzübi?...*¹ –

Pipin – *Vò α tö al kar dal laxyamè. –*

R. – *Ke kar, nè? –*

P. – *al kar faj ad növ. –*

R. – *ad növ?... E parkè? –*

¹ cinghie che congiungono la briglia di un cavallo con la collana dell'altro.

α indica una variante di *a* di timbro incupito difficile a definirsi. \grave{n} indica l'*n* velare, a cui si riduce quasi ogni *n* in fin di sillaba, in condizioni che restano ancora da precisare e non mancano oscillazioni¹. η è l'*n* palatale; *s* è sempre sordo, *z* è l'*s* sonoro; \check{c} e \acute{g} sono il *ci* e *gi* italiani.

Non abbiamo osato, per non complicare troppo la grafia, dare neppure un accenno ai fattori musicali (intensità sintattica, durata e altezza), che veramente danno anima al testo. L'innovazione, giacchè ben poco si possiede per ora in questo campo, ci è parsa troppo ardita, e poi l'andamento ritmico-melodico dei nostri dialetti risulta in generale sufficientemente da quello dell'italiano provinciale di questa zona, che ogni romanista può aver occasione relativamente facile di sentire.

Il paese, di cui si rispecchia qui la parlata, è Baróna [dial. *Baruna*] sull'Olóna [*Ulóna*], frazione di Albuzzáno [*Albüsán*], situato quindi fra i 4 punti dell'*AIS*: 273 Bereguardo a nord-ovest, 159 Isola S. Antonio a sud-ovest, 282 Montù Beccaria a sud-est e 274 S. Angelo Lodigiano a nord-est, e precisamente a metà strada tra quest'ultimo e Pavia, da cui dista circa 10 km. di strada, v. cartina.

P. Meriggi

¹ L'autore nella revisione delle bozze mi osserva: la *n* seguita da vocale o da dentale resta di solito dentale. Se però segue pausa o s'insiste sulla parola, la *n* tende a farsi velare.

Tuttavia una regolarizzazione m'è parsa, per le ragioni che ogni dialettologo conosce, sconsigliabile.

I

Il carro nuovo

ico – Dove vai nèh? Peppino, così a piedi guidando quei due cavalli lì che sono belli e vestiti con collana, tiranti, braga e persino con le congiubie? –

Peppino – Vado a prendere il carro dal falegname. –

ico – Quale carro, vèh? –

– Il carro fatto di nuovo. –

ico – Di nuovo? ... e perchè? ... –

- P. – *Parkè l altar l è tüüt sfrakasá... l ò sfrakasá meì in parsuna.* –
- R. – *Ke dia(v)ul?... –*
- P. – *ò fai una stravakada¹ ke m soñ nò rut... l òs dal kòl par mi-rakul! –*
- R. – *α t sè un kavalánt da pòk!... –*
- P. – *E!... l me kar fjö! al ta kapitarés anka α ti!... al kavalánt al straváka, al frè al sa brüza i mañ, al savatéì al ruvina i skarp, al sart al zbalìa al tai... ag n è par tüiti!... Zà! ak fa, fala – diza l pruèrbi... – e ki nò fá i α zbalá!... –*
- R. – *Km è-la staja, nè?... –*
- P. – *Seri kargá ad laηa fòrta: un pez müit. Ind un inkuntar m soñ tirá da part, ma er piuvú, la riva bayá l á čedú, e meì kuñ kar e kaváì soñ burlá zu dal rivón, fin ind la ruza. Un dizastar! Meì e i kaváì as sam salvá ind una kuai manera, ma l kar l è andáì in tòk. L er un kar veg; e i bö k am čamá par sčinká-l² föra, ì an fai al rèst. L am tirá sü α pes e bukón... –*
- R. – *Ma al dueva ves mars!... –*
- P. – *Sí, l er veg... ma sa kapiteva nò la dazgrasià, l andeva anka-mò... ma peñsa!... i dü skaléì³ ke i furmañ al leč dal kar, i s an rut in dü; i kurént kuì travers⁴, istés, e ì as⁵, urmáì sütil, ke ad laη ag n er kuazi pü, ì an andáì in briz⁶. Ma peñsa!... fina i ranğón, ki dü bazal⁷ ke i pògañ ins i dü skay e i susteyan al leč⁸ sura i rōd, i s an rut kme i füsxn ad pasta frōla! I du rōd da dré sfasá! –*
- R. – *Ma in ke manera?... –*
- P. – *S kapís ke kul trañ-trañ ad tüiti i dí ì andevan, ma ad risistensa ag n evan pü. I serč ì an ñi zu, i gāvéì⁹ i s an daskadná, i raz¹⁰ püsè ad mitá föra dla testa¹¹: g-er pü ñent ad san! Fin i asál, parkè ì eran da kuai ankamò ad laη, i s-an sflá nò (parkè ì eran tñi daì süé¹²), ma i s-an rut α ranz¹³ al skay¹⁴.*

¹ rovesciata del carro. ² strapparla.

³ le due metà del letto del carro, che per la loro intelaiatura sembrano due scale.

⁴ i correnti con i traversi dei detti scalini.

⁵ le tavole che formano il letto stesso.

⁶ briciole. ⁷ ranğoni, o baggioli su cui si appoggia il letto.

⁸ letto. ⁹ gavelli, sezioni della circonferenza della ruota.

- ?. – Perchè l'altro è tutto fracassato... l'ho fracassato io in persona. –
- R. – Che diavolo? –
- ?. – Ho fatto una ribaltata, che non mi son rotto... l'osso del collo per miracolo! –
- R. – Sei un cavallante da poco! ... –
- ?. – Eh! mio caro figliolo! ti capiterebbe anche a te! il cavallante ribalta, il fabbro ferraio si brucia le mani, il ciabattino rovina gli stivali, il sarto sbaglia il taglio... ce n'è per tutti!... Già! chi fa falla, dice il proverbio... e chi non fa le dà ad intendere... –
- R. – Come è stata nèh? ... –
- ?. – Ero carico di legna forte: un peso grave. In un incontro mi son tirato da parte, ma era piovuto, la ripa bagnata ha ceduto, ed io con carro e cavalli son caduto giù dall'alta ripa fin nella roggia. Un disastro! Io e i cavalli ci siamo salvati in qualche modo, ma il carro è andato in pezzi. Era un carro vecchio, e i buoi che abbiamo chiamato per strapparlo fuori, han fatto il resto. Lo abbiamo tirato su a pezzi e bocconi. –
- R. – Ma doveva esser marcio!... –
- ?. – Sì, era vecchio... ma se non capitava la disgrazia, andava ancora... pensa! i due scalini che costituiscono il letto del carro si son spezzati in due; i correnti con i traversi pure, e le tavole, oramai assottigliate che di legno ce n'era quasi più, sono andate in briciole. Ma, pensa! fino i rangoni, quei due bàggioli che si appoggiano sui due scanni e sostengono il letto sopra le ruote, si son rotti come fossero di pasta frolla. Le due ruote posteriori sfasciate! –
- ?. – Ma in che modo? –
- R. – Si capisce che col tran-tran di tutti i giorni andavano avanti, ma di resistenza non ne avevano più. I cerchi si son smontati, i gavelli si sono discatenati, i raggi più di metà fuori dal mozzo; non c'era più nulla di sano! Persino gli assali, perchè erano di quelli ancora di legno, non si sono sfilati (perchè erano tenuti dai chiudelli) ma si sono spezzati rasente allo scanno. –

¹⁰ raggi. ¹¹ mozzo della ruota.

¹² *chiudelli*, che impediscono alla ruota di uscire dall'assale.

¹³ rasente. ¹⁴ sedile o rialzo che poggia sull'assale e sostiene il letto.

- R. – *Ma alura l er un marsimòni sul!* –
- P. – *at pö admá kapí! tüt i dí suta: strapás kuì strá da maladát, ind i marsíd¹ e pr i rizá², kuñ la malta fin aì test; a l akya kyand piöva, ins l èra al zgakón³ dal su, föra al vent... a n g vör altar a tö-g la vita! nanka se i füsani ad fèr!... In suma am purtá a ka un müg ad rutám!* –
- R. – *E i kavái? sè-ì fai yent?* –
- P. – *yent nò: vöi al s è plá una gamba, l altar al s è skuarsá l stumag kuñ un rampón dla kulana, ke la s-è vèrta: ma in feì un mal ke l è guari. Ma i furnimént⁴, braga, kulana, kuì sò alyás⁵, fin la bria!... tüt sčinká!* –
- R. – *al tò patrón al t avará dai un bèl rifilé!... –*
- P. – *Nò! ta zbalìa-t. Kyand al m á vist, la prima ròba ke l m á dí l è staija: – s è-t fai yent? E i kavái? Si-v salav? Bei! al rèst ka l vaga. – Kyand l an pasá am fai al kuntrát, al m a dumandá: – è-t mai stravaká? – siur si! – g-ò raspòst; – t sè l me òm – al m á dí, – l è insáy ke t sè s l è ke g è ad növ! –*
- R. – *E adès? –*
- P. – *adès vò a tö l kar növ! L ò vist ier. L è un belè, al par un kar da risèrva. –*
- R. – *Sa vör-al dí: kar da risèrva? –*
- P. – *I fitául, ultra a tüti i kar da laúr ke ì an pütòst a la buna, parkè i sa strapasañ kuñ tüt i püsè brüt masté, i teyañ un kar par kyand as va par lí⁶, o s fa di vitür ad riguárd, o s va a tö l úga⁷, o in čitá. L è un kar tüt a la via⁸, tüt invarnizá, magari pitürá, ke l sa teya ripará in rimèsa. –*
- R. – *E kyast ke t vè a tö è-l da risèrva? –*
- P. – *Nò, nò! L è da laúr; ma l è finí pròpi kme s al füs da lüsu. Peñsa ke l è kyazi tüt ad laya fòrta! testa di ród ad rur⁹, ma stağuná, kuì kyatar sfriz¹⁰ ad fèr alt un did, raz ad rübéi¹¹ ke l g-a i kòrd¹² luñg e fòrt kme l frasañ, e gavéi¹³ razgá föra da un tasé¹⁴ d ulam ke l è pgañ¹⁵ e tyis¹⁶ mé la pubia¹⁷, ma fòrt*

¹ marcite. ² campo di riso. ³ sferza. ⁴ finimenti. ⁵ legni della col-lana. ⁶ fuor di paese. ⁷ l'uva dell'Oltrepò per far il vino di famiglia. ⁸ ben pulito e ordinato. ⁹ rovere. ¹⁰ cerchietti sul mozzo della ruota. ¹¹ robinia. ¹² fibre. ¹³ gavelli, pezzi della corona.

1. - Ma allora era un marciume solo! -
2. - Puoi ben capire! Tutti i giorni impiegati: strapazzi con strade maltenute, nelle marcite e per le risaie, con il fango fino ai mozzi, all'acqua quando piove, sull'aia alla sferza del sole, fuori, al vento... ci vuol altro per togliergli la vita! neanche se fossero di ferro!... In somma abbiam portato a casa un mucchio di rotame. -
3. - E i cavalli? non si son fatti nulla? -
4. - No, niente: uno si è spellata una gamba, l'altro si è lacerato il petto con un rampone della collana che si era aperta; ma in fine un male che è guarito. Ma i finimenti, braga, collana, con i suoi legnacci, persino la briglia... tutti lacerati!
5. - Il tuo padrone ti avrà dato una bella ramanzina!... -
6. - No! t'inganni! Quando mi ha visto, la prima cosa che mi ha detto è stata: «ti sei fatto male? e i cavalli? siete salvi? Bene! Il resto che vada.» Quando l'anno scorso abbiamo fatto il contratto, mi ha chiesto: - hai mai ribaltato? - Signor sì - gli ho risposto - Sei l'uomo per me - mi disse - è segno che sai quel che c'è di nuovo. -
7. - E adesso? -
8. - Adesso vado a prendere il carro nuovo! L'ho visto ieri. E' una bellezza, sembra un carro di riserva. -
9. - Che vuol dire carro di riserva? -
10. - I fittabili, oltre a tutti i carri da lavoro, che sono piuttosto alla buona, perchè si strapazzano con tutti i più brutti lavori, tengono un carro per quando si va fuori paese, o si fanno vetture di riguardo, o si va a provvedere l'uva, o in città. E' un carro tutto ben pulito, tutto verniciato, magari dipinto, che si tiene riparato in rimessa. -
11. - E questo che vai a prendere è di riserva? -
12. - No, no, è da lavoro, ma è rifinito come se fosse di lusso. Pensa che è quasi tutto di legna forte, testa delle ruote di quercia, ma stagionata, con i quattro cerchi di ferro alti un dito, raggi di robina che ha le fibre lunghe e forti come il frassino, e gaveli segati fuori da un tassello di olmo che è tiglioso e tenace come il pioppo,

¹⁴ tassello, tavolone ottenuto rifendendo un tronco. ¹⁵ tiglioso.

¹⁶ tenace. ¹⁷ pioppo nero.

kme la rur, a fá la kuruna¹; e serč tirá sü a fög, e ad binda² larga kxatar dida, ke i pastañ ma i fan nò i karzón ind i pasañ. -

R. - L è pròpi faj seña rasparmi... -

P. - Sì! senza rasparmi, kuñ tüt kxal ke s ag vör: test kuñ büsal³ ad giza bej turní ke i intrans azát⁴ ins al masč dl asál, e i zgiàn⁵ kme l öli, kul sò süé kuñ l ané k la teja a pòst. E peña ke i g-an mis anka al falkuré⁶, ke l è un bastón ad fèr intrè l masč dl asál e la testa dal rangón, üzu una kulunata, par rinfòrs dal leč. -

R. - Bene!⁷ am piaz! -

P. - Pö tüt finí bej: i dü skaléj dal leč i an ad pubja kuñ al sò mez punt, ke l è l asa in mez a dü skaléj ke la pòrta dü büz pr i du stantèrañ⁸, ki dü paj, vè... , ke i s infilàn kxand as karga fei o paj, e pö l asa o bazal⁹ da dnañč, e sura a kxast anka al sò kasát par máta-g kòrd, kavgól¹⁰ e mesasia, e par satása-g sü kxal ka gvida.

R. - Ma kxand s è kargá, inda sta-l al kavalánt? -

P. - In pé, ins la paladga. -

R. - Ma ks è-la sta paladga? -

P. - L è kme una bardela larga, ke la sèrva pr al stèrs; parkè la pòga ins la kua, e kxand as vö vultá, la gira anka lé, kuñ l asál e i ròd da dnañč, inturàn al masč, ke l è kal kavgúlón¹¹ ad fèr (ke l va dal leč a travèrs al skaj fin a l asál), bej, kla bardela lí, vöj dí la paladga, ind al sò müz da dnañč la inkastra l timón e la pòrta, bej inkavgúlá, da d sura un asón¹² tüt-a la luiga ke la čamañ la balansa. La balansa pö a du stramitá la pòrta dü ög ad fèr par taká-g i balanséj dí kavá, e ins al mez la g-a la sò bankina par pugá-g i pé al kavalánt ka gvida.

R. - La m par stüdiá bej la ròba! -

P. - Sì, l è stüdiá bej parkè kxal ka gvida da kxelunike part sa stèrsa, lü, al kavalánt, al pö sta sempar in pé, kòmad e sikúr. La stèrsa pö, vöj dí al skaj lí a la stèrsa, al pòrta al starsiró, ke l è kal serč ad fèr ke l susteja al pez dal kar kxand al gira e l sa

¹ corona della ruota. ² di nastro. ³ bussole o cuscinetti interni. ⁴ esatte. ⁵ scivolano. ⁶ falcorello, sostegno, fulcro. ⁷ forma italiana per enfasi. ⁸ pali da fieno. ⁹ baggioio. ¹⁰ cavicchiole. ¹¹ chiave di ferro. ¹² tavolone.

ma forte come la quercia, a fare la corona; e cerchi tirati su a fuoco e a nastro largo quattro dita, che pestano ma non fanno profonde carreggiate dove passano –

R. – E' proprio fatto senza risparmio... –

P. – Sì, senza risparmio, con tutto quel che ci vuole: testa con le bussole di ghisa ben tornite, che entrano esattamente sul maschio dell'assale e scivolano come l'olio, col loro chiudello con l'anello che lo tiene a posto. E pensa che ci han messo anche il falcorello che è un bastone di ferro tra il maschio dell'assale e la testa del rangone, come una colonnetta, per rinforzo del letto. –

R. – Bene! Mi piace! –

P. – Poi, tutto rifinito bene! i due scalini del letto sono di pioppo con il loro mezzo ponte, che è la tavola in mezzo ai due scalini, la quale porta due fori per le due stanghe, quei due pali, sai?... che si infilano quando si carica fieno o paglia, e poi l'asse o baggioolo davanti e sopra di questo anche il suo cassetto per riporci corde, cavicchioli, e comesisia, e per sedercisi su quello che guida. –

R. – Ma quando si è caricato, dove sta il cavallante? –

P. – In piedi, sulla palatica. –

R. – Ma che cosa è questa palatica? –

P. – E' come una bardella larga, che serve per lo sterzo; perchè si appoggia sulla coda, e quando si vuole voltare, gira anche essa con l'assale e le ruote davanti, attorno al maschio, che è quella grossa chiave di ferro che va dal letto a traverso allo scanno fino all'assale; bene, quella bardella lì, voglio dire la palatica, nel suo muso davanti, incastra il timone, e porta, ben inchiovata, al di sopra una grossa tavola per tutto il lungo, che la chiamano bilancia. La bilancia poi alle due estremità porta due occhi di ferro per attaccarci i bilancini dei cavalli, e nel mezzo ha la sua panchina per appoggiarci i piedi il cavallante che guida. –

R. – Mi pare studiata bene la cosa. –

P. – Sì, è studiata bene, perchè chi guida, da qualunque parte si sterza, esso, il cavallante, può star sempre in piedi, comodo e sicuro. Lo sterzo poi, voglio dire lo scanno là allo sterzo, porta lo sterziolo, che è quel cerchio di ferro che sostiene il peso del carro, quando gira, e si volta da una parte o dall'altra. – Non ti

vöлта да una part o да l'altra. – T'ò nammò dí ke intrè un asál e l'altar, a ligá i dü skañ ke i rezañ tüt al pez, i g-an mis par kua, o s at vörat, kme tiránt, una skvadradüra¹ ad rur ke la tira un kanón, tant l'è gajarda! e da dré la finisa kun dü riñfors, ke i an i dü kuéi². –

R. – Bei... dí-m una ròba: i skañ è-i sikúr? –

P. – Sikürisam! parkè i an ligá a asál kun dü bragón³ ad fèr ke i a brasañ sü da föra, e kun i puzmásč⁴ ke i an dü kavíg⁵ ad fèr ke i pasañ drenta tüt atravers. –

R. – as vada ke l'è un lahamè ke l'sa l'sò masté!... –

P. – Sí, sí! E pö al g-a mis da dré al kürlát⁶ par girá-g aturan i kòrd kuanđ as liga la karga dal kar; e l'g-a piántá anka la makinika a röd par franá se ukúr. Parkè l'bravu kavalánt l'a da savé andá zvèlt sü pr i muntá, e pr i tarzéng⁷ e adazi e franá kuanđ al va zu di dös o se ag kapíta i vultá. Vé, vé a vad anka ti! –

LaHAMÈ – ò!... Sèt kí kuí kavái? G-è tüt prunt! g-è anka dai l'öli a i röd! ta vdarè: l'è un kar sak ke l'čoka kme na kampana. Tuka a ti adès a teja-l un pò da künt e ja-m ja sempar bèla figüra... Sa!... suta i kavái! guarda ki balánséi lí ke i an taká a la balánsa kuí vèram! ke i an püsè sikúr ke i rampéi.

P. – Benisam! vadi anka ke ins la punta dal timón i mis i guínsái ad fèr kuí kadán da taká a la kulana di kavái kuanđ i an da dá indré!... E sa-g dizi al me patrón? –

L. – Ke narò me i a parlá-g. –

P. – Va béi. – Sü, Riku, vé sü anka ti... Va la, mòru! via!... čaj, lahamè!

L. – Čaj...

2.

al marká ad Balgúz⁸

Seri un fiulutél d un sèt o vòt an. Par la me atá seri zgağá, e iütevi me padar – ke l'er un plandón – ind i masté in stala e in kampana; e sevi⁹ tanti ròb, ma evi¹⁰ mai mis al naz föra dal nòs paiz, ke l'er pikul e föra ad mañ.

¹ stanga ben quadrata. ² codini. ³ grosse brache avvitate. ⁴ maschio o cavicchio nascosto, passante attraverso. ⁵ cavicchio. ⁶ verri-cello. ⁷ accesso dalla strada al campo. ⁸ Belgioioso. ⁹ sapevo. ¹⁰ avevo.

ho ancora detto che tra un assale e l'altro, a legare i due scanni che reggono tutto il peso, ci hanno messo per coda, o, se vuoi, come tirante, una squadratura di rovere che tira un cannone, tanto è robusta! e di dietro finisce con due rinforzi che sono i due codini. –

3. – Bene... dimmi una cosa: gli scanni sono sicuri? –
2. – Sicurissimi! perchè sono legati agli assali con due bragoni di ferro che li abbracciano dal di fuori, e con i postmaschi che sono due cavicchi di ferro che passano dentro, del tutto attraverso. –
3. – Si vede che è un falegname che sa il mestiere suo!... –
2. – Sì, sì! e poi ci ha messo di dietro il curletto per girarci attorno le corde quando si lega il carico del carro, e ci ha piantato anche la machinica alle ruote per frenare se occorre. Perchè il bravo cavallante ha da saper andar lesto su per le salite, e per le trasiende, e adagio e frenare quando va giù dai dossi o se gli capitano delle voltate. Vieni, vieni, a vedere anche tu! –
- Falegname – oh... sei qui con i cavalli? C'è tutto pronto! C'è anche dato l'olio alla ruote! vedrai: è un carro secco che schiocca come una campana. Tocca a te adesso a tenerlo un po' di conto e farmi fare sempre bella figura... Qua! sotto i cavalli! Guarda quei bilancini lì che sono attaccati alla bilancia con i vermi! che sono più sicuri che i rampini. –
2. – Benissimo! Vedo anche che alla punta del timone avete messo i guinzagli di ferro con le catene da attaccare alla collana dei cavalli quando han da dare indietro... E che cosa dico al mio padrone? –
3. – Che verrò io a parlargli. –
2. – Va bene! Su, Rico, vieni su anche tu... Va là, moro! Via! Ciao, falegname! –
3. – Ciao.

II

Il mercato di Belgioioso

Ero un ragazzetto di sette od otto anni. Per la mia età ero disinvolto, e aiutavo mio padre – che era un pelandone – nei mestieri di stalla ed in campagna; e sapevo molte cose, ma non avevo mai messo il naso fuori del nostro paese, che era piccolo e fuori di mano.

E un di Sèlmu, al pularó¹, al me vzéi, al m á dí:

– Sè-t mai stai α Balgúz? – Nò – g ò raspòst. – Vö-t yi kuñ meì al marká? andám kul karát. –

– Vuláintera, se i mé i vörañ. – E kxand me padar al m a dí ad sí, meì stevi pü ind la pèl dla kuñtantasa.

Meì evi mai vist un marká. Evi santi di völt α dí ke i dòn insama i fañ un gran marká, ke tanti i andevan al marká par vend furmént o malgá, o par intalijantá-s² d un kxai afari, o par tö una raspòsta o par krumpá un kxai kòs; e as pö admá kapí kma seri in ardeisa da vad.

La matina, vasti ad növ, sü ins al karát, e via.

Dòp un tri kuart d ura s è kumañsá α vad di ká, e Sèlmu al m a fai:

– Sam bèl e ke rüvá. – L er una kuntrá driča, kuì rutáì ad sas, e ká tüt taká vüna l altra in fila, da una part e l altra. am pareva da intrá nò ind un paiz kmé i nòs, ma adritüra ind una čitadela... Meì ... almén la m pareva una čitadela.

In feì dla kuntrá, ke l er luñga, sa vdeva una piasa gránda, ke g-er di guai³ α vad fiñ in fund.

Ins la driča un gran palasi, valt, ma seisa fnèstar. – Kxal lí l è al kastél – m a dí Sèlmu – l è l kastél ke ga sta drenta di siuri ad Milán. –

Da l altra part g er la géziα e tanti ká e butég.

– adès matarám zu karát e kavál al stalás e kuñsparò i öv. –

E difati l a vultá α driča ind una pòrta, e lí l a daskargá kxatar skòrb ad öv tüt impaiá, e s n er rut nañka vöi.

Intánt ke lü al parleva, meì ò fai kxatar pas, e m soñ truvá in mez al paiz.

G er una sflòta⁴ ad gènt tüt α muñtón, kme da nöi al dí dla fèsta⁵, ke i s muvevan adazi o i stevan fèram, e i parlevan intrè d lur ke s pudeva nañka pasá. G er di òm vasti bei, ke s kapiseva ke i eran gènt pulíd⁶, fitául o siuri, di altar ke i eran vasti dla festa, ma un pò α la va-t-la-tö⁷, magari kul kapé bèl, kuñ la kamiza biáñka, ma dazbutuná, e kuì skarp immaltaná, altar

¹ pollivendolo. ² prendere accordi. ³ si stentava. ⁴ massa.
⁵ sagra. ⁶ a modo. ⁷ come capita.

E un giorno Selmo, il pollivendolo, il mio vicino, mi ha detto: – Sei mai stato a Belgioioso? – No – gli ho risposto – Vuoi venire con me al mercato? andiamo col carretto. – Volontieri se i miei permettono –. E quando mio padre mi ebbe detto di sì, io non stavo più nella pelle per la contentezza.

Io non avevo mai veduto un mercato. Avevo sentito alle volte dire che le donne insieme fanno un gran mercato, che tanti andavano al mercato per vendere frumento o granturco, o per prendere accordi per qualche affare, o per prendere una risposta o comperare qualche cosa; e si può ben comprendere come fossi in ardore di vedere.

La mattina, vestito a nuovo, su, sul carretto, e via.

Dopo un tre quarti d'ora si cominciò a vedere delle case, e Selmo mi disse: – Siamo arrivati –

Era una via diritta, con le trottatoie di sasso, e case tutte unite l'una all'altra, in fila, da una parte e dall'altra. Mi pareva di entrare non in un paese come i nostri, ma addirittura in una cittadina. Io... almeno a me pareva una cittadina.

In fine della via, che era lunga, si vedeva una piazza grande, che si stentava a vedere fino in fondo.

Sulla destra un gran palazzo, alto, ma senza finestre.

– Quello è il castello – mi disse Selmo – è il castello che ci abitano dei signori di Milano –

Dall'altra parte c'era la chiesa, e tante case e botteghe.

– Adesso metteremo giù carretto e cavallo allo stallazzo, e consegnerò le uova. –

E infatti voltò a destra in una porta, e li scaricò quattro corbe di uova, tutte impagliate, e (non) se ne era rotto nemmeno uno.

Intanto che lui parlava, io feci quattro passi, e mi son trovato in mezzo al paese.

C'era una quantità di gente tutta ammassata, come da noi il dì della sagra, che si movevano adagio o stavano fermi, e parlavano fra loro, che non si poteva neppure passare. C'erano persone vestite bene, che si capiva che erano gente a modo, fittabili o signori, e altri che erano vestiti della festa, ma un po' come capita, magari col cappello bello, con la camicia bianca, ma sbottonata, e con le scarpe infangate, altri invece vestiti del giorno di lavoro, senza

inveçi vastí dal dí d lavú, seńsa gabán, in manag ad kamiza; don kuń la vlata, al panát in kò, magari kul kavayó al bras, ke s kapiseva ke i erań yi sù a krumpá unkuaičkòs: tüt ke i s muvevan in mez a la kalka.

òyi tant čarkevan da pasá in mez kuń karát a mań di òm o garzón ke i dzevan; largo, par piázé. Sa vdeva òyi tant unkuaidóji kuń di skartòč ad furmént ke i g gvardevan, la fevan pasá, la nazevan, e i parlevan kuń di altar lí inturan.

– Kyal lí l è un sansál – m a dí Sèlmu ke l m er yi adré – al g á dal furmént da vend pr unkuaidóji, e i altar lí inturan i an gènt kí par krumpá o par savé i presi. –

Intánt, lí da una part-as santeva a bakajá¹. I eran in tri ke pareva ke i g esan dal dá dí intrè d lur. Vöj, tüt rus in fača, al dizeva: t m è mańká d paròla, adès paga! E l altar: – ti t sè mat! meij g ò nent da spartí kuń ti! – Sí, ti t pagarè! – Nò, nańka a masá-m! – E l tès a čarká da kjetá-i, ura vöj ura l altar. Pö, risulút al g a dí: kumandı meij, ańdám insama, ki s artira paga. – E l a čapá pr un bras vöj e l altar, e i á tirá ind l ustaria lí arenta. Meij gvardevi e skultevi tüt in ardeńsa² da vad kyal ke süčadeva.

– Vé kí kuń meij – m a dí Sèlmu – ke g ò da krumpá un kuaičkòs, e farám al gir dal marká. –

Da una part e l altra, kuń tüt kal rüzebüz³ ad gènt, am seri nańka inkurzú ke g er un müg ad bańk e bańkát kuń ròba da vend d òyi ganarasióń. Meij soń rastá inkańtá. Evi mai vist un rabadáń kumpáy.

– Vé kí dal kurdè – m a faj Sèlmu. am faj kyatar pas in mez a un sprapòsat ad gènt ke i vuzevan kme i strasè, òyi-dóji par vend la sò markańsia, e da la part dal kastél adré l mür g er stu kurdè.

– Soń kí, Bunásk! I-v zía la kòrda ke v ò kumandı? –

– Sí! l è lí prunta. –

L er un umát ke l lavureva ku l sò uzgèj⁴. Un uzgèj ke l er kme un kavalát kuń una ròba, ke la g eva un rampèj ind al mez; un fjulòt al mneva la ròba kuń la manata, e l òm, fòrsi sò padar,

¹ discutere animatamente. ² desiderio vivo. ³ accalcarsi di gente. ⁴ utensili.

giacca, in maniche di camicia; donne con la veletta, il fazzoletto in capo, magari con il canestro al braccio, che si capiva che erano venute a comperare qualche cosa: tutte che si movevano in mezzo alla folla.

Di tanto in tanto cercavano di passare in mezzo con carretti a mano uomini o garzoni che dicevano: largo, per favore. Si vedeva ogni tanto qualcuno con cartocci di frumento, che ci guardavano, lo facevano passare, lo odoravano, e parlavano con altri lì intorno.

– Quello è un sensale – mi disse Selmo, che mi era venuto dietro – ha del frumento da vendere per qualcuno, e gli altri lì intorno sono gente qui per comperare o per sapere i prezzi. –

Intanto, lì da una parte, si sentiva a discutere. Erano in tre che pareva che avessero da dire tra loro. Uno, tutto rosso in faccia, diceva: mi hai mancato di parola, adesso paga! – E l'altro: sei matto! io non ho nulla da spartire con te. – Sì, tu pagherai! – No, neppure se mi ammazzi! – E il terzo a cercare di calmarli, ora l'uno, ora l'altro. Poi, risoluto ci ha detto: – Comando io, andiamo insieme, chi si ritira, paga. – E prese per un braccio l'uno e l'altro, e li tirò nella osteria lì vicina. Io guardavo e ascoltavo tutto in desiderio di vedere quel che succedeva.

– Vieni qui con me – mi disse Selmo – chè ho da comperare qualchecosa, e faremo il giro del mercato. –

Da una parte all'altra, con tutto quel guazzabuglio, non mi ero neppure accorto che c'era una gran quantità di banchi, banchetti con merce da vendere di ogni genere. Io son rimasto meravigliato. (Non) avevo mai visto un putiferio simile.

– Vieni qui dal cordaio – mi fece Selmo. Facemmo quattro passi in mezzo a una gran folla di gente che gridavano come stracci-vendoli, ognuno per vendere la sua merce, e dalla parte del castello, lungo il muro c'era questo cordaio.

– Sono qui, Boneschi! Avete preparato la corda che vi ho ordinato? –

– Sì, è pronta. –

Era un ometto che lavorava col suo strumento. Uno strumento che era come un cavalletto con una ruota, che aveva un gancio nel mezzo; un ragazzotto girava la ruota con la manovella, e

kuñ in brasa un spavént da stupa, na takeva un pò al rampéj ke l gireva, e la turzeva sü; e intánt lü ag la deva sempar suta, andénd a kü indré...: e... via a s feva la kòrda.

L a zmís un mumént, l a kuñsya a Sèlmu un kavás¹ bej pezánt, e pò l è turná al sò masté.

Sèlmu al s è kargá al kurdón in spala, e sam pasá in mez a kal tribüleri² ad bañkát e sam turná al stalás.

Intánt è ni sü di pularó kuñ kavayón³ e gabi⁴ gròs e pikul, pièj ad puì. Ki pòri besti, insi a la streñça i tramaskevan⁵, i vuzevan, e i s bakyevan intrè d lur.

E inturan una tròpa ad dòn ad kampaña kui sò kavayó par krumpá pulastar bèj alvá e prunt da fa kapón, pulastrín da mat a pulè, pulastréj apana nasú ke i fevan piu, piu, pavar e ukéj⁶, andòt⁷ e andéj⁸ e puléj⁹ e farayonéj. Manimán ke i krumpevan i a matevan ind al kavayó e la kyarčevan kui skusá apòsta.

Intánt apana lí föra, satá al sò daskát, un čavatéj, al gústeva savát e papúč¹⁰; un kadargè kuñ un marás e pòk altar arnéz al laureva a fa kadrég¹¹ un pò a la buna; e un fiulòt kuñ di kòrd ad liska¹² sturzú i a impajeva.

— Guarda un pò ki — m a faj Sèlmu — vada-t kl òm lí ke kul pé al skisa kal pedál lí e l fa andá inánč e indré al firlón? L è al turnidú ke kuñ kal fèr ke l g á in man, al manğa danimán al lax ka gíra, e la turnísa. —

Sübat lí è kapitá vöj, ke as kapiseva ke l er un laxamè, e l a krumpá kyatar gamb da tául bèj turní e lüstrá a kulúr nuz ke i lüzisevan. E in tèra g er un muntón ad ròb bèj e finí: spin da vasé¹³ e bazlòt¹⁴, sesul¹⁵ e kasú¹⁶, tòs¹⁷ e panaról¹⁸, pale palòt¹⁹, bun-dòn²⁰ e spinéj, kügè²¹ ad lax e manag²² par lim²³, kanél²⁴ da pasta e radón²⁵ da stè²⁶, asp²⁷ e gūindañ²⁸ da fá as²⁹ e gamisé³⁰, füz³¹

¹ capezzo. ² ammassarsi confuso. ³ grosso canestro rotondo. ⁴ gabbie. ⁵ si agitavano. ⁶ paperi e ochine. ⁷ anitrotti. ⁸ anitrini. ⁹ tacchinotti. ¹⁰ scarpe andanti a forma di babbucce. ¹¹ sedie. ¹² erba paluste, carice. ¹³ cannelle per botte. ¹⁴ scodellotti di legno. ¹⁵ sessole. ¹⁶ mestoli. ¹⁷ scodellini di legno senza piede. ¹⁸ pannarole. ¹⁹ pale grandi e piccole. ²⁰ cocchiumi. ²¹ cucchiai. ²² impugnature. ²³ lime. ²⁴ matterello. ²⁵ radone, legno da radere lo stajo. ²⁶ stajo.

l'uomo, forse suo padre, con in braccio una gran quantità di stoppa, ne appiccava un po' al gancio che girava e lo torceva; e intanto lui glie la dava sempre sotto andando a ritroso... e via, si faceva la corda.

Smise un momento, consegnò a Selmo un capezzo ben pesante, e poi tornò al suo mestiere.

Selmo si caricò la grossa corda in ispalla, e siam passati in quel confuso ammasso di banchetti, e siam tornati allo stallazzo.

Intanto son venuti su pollivendoli con grossi canestri e gabbie grosse e piccole, piene di polli. Quelle povere bestie, così addossate, si agitavano, gridavano, e si beccavano fra loro.

E intorno una folla di donne di campagna con i loro canestri per comperare polli già allevati e pronti per farne capponi, pollastrine da mettere nel pollaio, pulcini appena nati che facevano pio pio, paperi e tacchinotti, e faraoncine. Di mano in mano che comperavano, li mettevano nel canestro e lo coprivano con un grembiule apposito.

Intanto, appena li fuori, seduto, al suo deschetto, un ciabattino accomodava ciabatte e pappucci; un seggiolaio con un marraccio e pochi altri arnesi lavorava a far seggiole un po' alla buona, e un ragazzotto con delle corde di vetrice attorcigliato le impagliava.

– Guarda un po' qui – mi disse Selmo – vedi quell'uomo lì che col piede preme quel pedale lì e fa andare avanti e indietro il rulletto? E' il tornitore che col ferro che tiene in mano mangia a poco a poco il legno che gira, e lo tornisce. –

Subito lì è capitato uno che si capiva che era un falegname, e comperò quattro gambe di tavolo già tornite e lucidate a color noce, che splendevano. E in terra c'era un mucchio di oggetti belli e finiti: spine da botte e scodellotti, sessole e mestoli, scodellini di legno e pannarole, pale e palotti, cocchiumi e bischeri, cucchiali di legno e manichi per lime, mattarelli per pasta e radoni di staio, aspe e arcolai da fare matesse e gomitoli, fusi e rocche per filare,

²⁷ aspa per raccogliere il filo in matassa. ²⁸ arcolaio. ²⁹ matesse.

³⁰ gomitoli. ³¹ fusi per filare.

e ruk¹ da filá, büsal² e bazlát³ e masúk⁴, zuv da bö⁵ e zuát⁶ da vak, e mila altar ròb, ke Sèlmu al m indiçeva, e ke meĭ evi mai vist.

Lá aták un mulata kul sò intrakañ⁷ ke l pareva una karata in pé, al feva girá la röda kuñ la gamba dričá⁸, e kuĭ du mañ al tpeva kuñtra la möla k la ġireva un fèr da pra ke l zgariseva⁹ e l raġeva¹⁰ fög inturañ.

Sèlmu al ma mustreva lí inis al bañkát kurté mulá¹¹ e da lüstrá, fruzin¹² za α masté¹³, marás¹⁴ da fa-g al fil, razú da mat α la via, tampréĭ¹⁵ e fèr da imburní¹⁶.

– O!... čau, Sèlmu – s è santi α čamá – g ò da parlá-t – e i s an tirá da part indè g er nò ġent. E intánt meĭ am soñ mis α ġuardá ind una butega. L er una frarasa!¹⁷ Kar Siyúr! Kvañta ròb! Un müg ad fèr pustá al mür in pé: bakát tund e tundél¹⁸, skuadrón¹⁹ e reġ, fèr α T e kurníz²⁰ söli e skanalá ke meĭ kapisevi yent s i fusañ.

Pö d un altra part serč ad ród, reġ ad tüt i grusás; pö tnaĭ e marté, zgürbi e sküpe²¹, čav e karčáv²², pĭanul e pĭanuléĭ²³, rèzag e rfénd²⁴, rèzag α bindé²⁵ e razgón²⁶, lam da kurté, zgü²⁷ e zgülot²⁸, tanavél e tanavléĭ²⁹, skuadar e rigát³⁰, čòd e brukát³¹, kadnás e saradúr³², káñkañ e parpáĭ³³, vid e kavgól³⁴, muĭát e barnás³⁵, brañdiná e kadáñ da fög³⁶, furnél e tripé³⁷, furk e badí³⁸, badil e mas da feĭ³⁹, marás e pudaró⁴⁰, rañsiĭ e rasnyól⁴¹, lím e mañġaláñ⁴², busát e barnás⁴³, sap e sapón⁴⁴, sigís e msiró⁴⁵, msur e martladúr⁴⁶, rampón e spañulát⁴⁷, spául e spinás⁴⁸,

¹ rócche. ² bussole. ³ tafferie. ⁴ baggioli con contrappeso. ⁵ buoi. ⁶ zuv 'gioghi', zuát 'gioggetti', cioè gioghi corti per una sola bestia da tiro. ⁷ congegno. ⁸ destra. ⁹ strideva. ¹⁰ radiava. ¹¹ arrotati. ¹² forbici. ¹³ in ordine. ¹⁴ marracci da affilare. ¹⁵ temperini. ¹⁶ brunire. ¹⁷ ferrareccia. ¹⁸ sfilati di ferro tondi grossi e piccoli. ¹⁹ sfilati quadrangolari. ²⁰ cornici. ²¹ sgorbie e scalpelli. ²² chiavi e chiavistelli. ²³ pialle e piellini. ²⁴ seghe da taglio e seghe da fendere. ²⁵ seghe a nastro per impianti meccanici. ²⁶ seghe a grossa lama per tronchi d'albero. ²⁷ scuri. ²⁸ scure piccola. ²⁹ succhielli e succhiellini. ³⁰ squadre e regoli. ³¹ chiodi e stecchette. ³² catenacci e serrature. ³³ cardini e parpaglie o asole. ³⁴ viti e clavicole. ³⁵ molli e palette da fuoco. ³⁶ alari e catene da fuoco. ³⁷ fornelli e treppiedi.

bussole e tafferie, e baggioli armati, gioghi per buoi e gioggetti per vacche e mille altre cose che Selmo mi indicava e che io (non) avevo mai visto. —

Li vicinissimo un arrotino col suo congegno che pareva una carriola in piedi, faceva girare la ruota con la gamba destra, e con le due mani teneva contro la mola, che girava, una falce da prato, che strideva e radiava fuoco intorno.

Selmo mi mostrava lì sul banchetto coltelli arrotati e da lucidare, forbici già pronte, marracci da affilare, rasoi da mettere in ordine, temperini e ferri da imbrunire.

— Oh, . . . ciao, Selmo — s'è sentito chiamare — ho da parlarti — e si sono tirati da parte, dove non c'era gente. E intanto io mi son messo a guardare in una bottega. Era una ferrareccia. Caro Signore! quanti oggetti! Un mucchio di aste di ferro appoggiate al muro, in piedi; sfilati di ferro tondi, grossi e piccoli, squadroni e regge, ferri a T e cornici, lisci e scanalati che io non capivo niente che cosa fossero.

Poi da un'altra parte cerchi per ruote, regge di ogni spessore; poi tenaglie e martelli, sgorbie e scalpelli, chiavi e chiavistelli, pialle e piallini, seghe da taglio e da fendere, seghe a nastro e seghe grosse, lame da coltello, scuri e scurotti, succhielli e succhiellini, squadre e regoli, chiodi e stecchette, catenacci e serrature, cardini e parpaglie, viti e clavicole, molli e palette da fuoco, alari e catene da fuoco, fornelli e treppiedi, forche e vanghe, badile e lame da fieno, marracci e potatoi, roncole e roncoline, soffietti e palette, zappe e zapponi, seghetti messorini, falci messorie e martellatrici, ramponi e spagnolette, spatole e cardatoi, catene per greppie e canavole, coltri e orecchie per aratri, trappole

³⁸ forche e vanghe. ³⁹ pale da carrettiere e lame lunate per fieno. ⁴⁰ marracci e potatoi. ⁴¹ roncole e roncoline a serramanico. ⁴² lime per ferro e per legno. ⁴³ canne di ferro per soffiare nel fuoco e palette per camino. ⁴⁴ zappe e zapponi. ⁴⁵ falcette a mano a lungo manico e piccole falci messorie a manico corto. ⁴⁶ falci messorie e martellatrici per affilarle. ⁴⁷ ganci per finestre e spagnolette per imposte. ⁴⁸ spatole di legno per ripulire il lino dalle scorie, e spinacci o cardatori con denti di ferro per toglierle completamente.

kadán da grüpiα e kanául¹, kultar e urág da slòriα², trapul da rat e fèr da üzé³, rampinèr e muiát da pus⁴, manát e pumél da üs⁵, lam e bukát da kumò⁶; e ind un altra part asál e serč larg da kar⁷, büszal da röd e süé⁸, masč e kavgúlón⁹, kadnón da kar e güg da fakéi¹⁰, krik par karòs¹¹, fèral e rampón da tac¹², ad tüti mzür e luñgás... am gireva fin la testa...

– *Veñα-t – am diz Sèlmu – guarda kí!... – Lá ind un kantón un basté¹³ kuñ la sò mòrsa ad lax e l sò spag impezá e kui sedul¹⁴ in punta, üzu čavatéi, al küziseva un furnimént¹⁵. E inturn α lü bèi e prunt, g er pòrtastáng e sutpañsa¹⁶, brag e sutkúα¹⁷, brii e kavás¹⁸, redañ e tiránt¹⁹, kulán e bastisó²⁰, stríg e sunái²¹, früst e früstéi²², senč e sančón par makin e röd²³, maskadís e kurám²⁴, kurzól par zuv e par verg²⁵.*

Pö Sèlmu al m a dí: – Vé, ke andarám α ja un gir, lá in sü in mez α ki barák lá. –

E sam andái α un bañk piéi kargá ad furmág mòl e da granz, strakéi guvañ e gurgunzöla²⁶, karsensa e kuartiró; e pròpi lí a fiñk un altar bañk ad ròba ad nimál, kuñ salám e lügañgéi²⁷, lard e gras, bundiöl e büskéi²⁸, pansát e salám krüd, salsisa e büté.

Da l altra part, par tèra un müg da skarp e papúč, sòkal e süpé²⁹, savát e suklón³⁰, sibrát e bruké³¹, skarpát par òm e par dòn, par fiulát e fiuléi³²; e al valt, in da par lur, kuturañ e strivái³³ par malta e par nev.

Girénd sam kapitá dla part dla géziα, e kuazi ins al sakrá g er vöi ke i ga dzevañ al sigunè³⁴. L era kme satá ins un bañkát, ke ag salteva föra la lama d unα piánula; e lü l paseva inánč e indré di asát ad lax, e l feva föra ris³⁵ α tüt andá.

¹ catene per legare le vacche alla greppia, e collane di legno allo stesso scopo. ² coltri e orecchie per aratri. ³ trappole e ceppi. ⁴ aggeggi con più ganci e molle a gancio per pozzo. ⁵ maniglie e pomoli. ⁶ lame e bocchette per cassettoni. ⁷ cerchi larghi per carri. ⁸ bussole cuscinetto e fermagli per ruote. ⁹ assi e cavicchioni. ¹⁰ catene da carro e unghie di porco. ¹¹ krik per carrozze. ¹² lunghi chiodi e ganci per travi. ¹³ sellaio. ¹⁴ setole. ¹⁵ finimento. ¹⁶ portastanghe e sottopancia. ¹⁷ brache e sottocoda. ¹⁸ briglie e capezze. ¹⁹ redini e tirelle. ²⁰ collane e basti. ²¹ guinzagli e sonagliere. ²² fruste e frustini. ²³ cinghie e cinghioni per macchine e ruote. ²⁴ masche-

per sorci e ceppi per uccelli, rampiniere e molle da pozzo, maniglie e pomoli per porte, lame e bocchette per cassettoni; e in altra parte assali e cerchi larghi per carri, bussole per ruote e chiudelli, assi e cavicchioni, catenone da carro e unghie di porco, crik per carrozze, lunghi chiodi e ganci per travi di tutte le misure e lunghezze... mi girava la testa...

– Vieni – mi dice Selmo, – guarda qui... – là in un angolo un sellaio con la sua morsa di legno e il suo spago impeciato, con le setole in punta, come un ciabattino, cuciva un finimento. E intorno a lui, già pronti c'erano portastanghe e sottopancia, braghe e sottocoda, briglie e capezze, redini e tiranti, collane e basti, guinzagli e sonagliere, fruste e frustini, cinghie e cinghioni per macchine e ruote, maschericcio e corame, corregge per giogo e per verghe.

Poi Selmo mi disse: – Vieni che andremo a fare un giro, là in su, in mezzo a quelle baracche là. –

E siamo andati ad un banco, pieno carico di formaggio molle e di grana, stracchino giovane e gorgonzola, crescenza e quartirolo; e proprio lì a fianco un altro banco di roba di maiale, con salame e luganiche, lardo e grasso, bondiole e sanguinacci, pancette e salami crudi, salsiccia e burro. –

Dall'altra parte, per terra, un mucchio di scarpe e pappucci, zoccoli e sottopiedi, ciabatte e zoccoloni, sibrette e brocchini, scarpette per uomo e per donna, per ragazzetti e bambini; e, in alto, separati, coturni e stivaloni, per fango e per neve. –

Girando siam capitati dalla parte della chiesa, e quasi sul sagrato, c'era uno che lo chiamavano il bottaio, era come seduto su un panchetto che ci saltava fuori la lama di una pialla; e lui passava avanti indietro delle assicelle, e ne traeva riccioli continuamente.

riccio, alluda, cuoio pieghevole conciato con allume, e cuoio duro.

²⁵ corregge di maschericcio per gioghi e per verghe da battere.

²⁶ stracchino con fermento verde. ²⁷ luganiche, salsicce. ²⁸ bondiole,

pezzi di maiale in fusione nel vino e poi insaccati, e sanguinacci.

²⁹ zoccoli e sottopiedi di legno. ³⁰ ciabatte e scarpe con soles di

legno. ³¹ babbucce e stivaletti con elastici. ³² ragazze e bambini.

³³ coturni e stivaloni. ³⁴ bottaio. ³⁵ riccioli di legno.

– *Vada-t – ma dzeva Sèlmu – al sigunè al g a lí da rziná¹ un sigón², e l fa föra i duv³: vada-t ke l g a zamò rfáj⁴ la rziná⁴ aturañ e l g a bèl e zjá al fund ritúnd? Kxand i saráñ prunt i duv ke l è adré α laurá, i α matará in tira⁵ kuñ altar, al prazantará al fund ind la rziná, ke l è kla skanaladúra lí in fund, al ga tirará sü i serč ke i añ lí par tèra, e kuñ küni⁶ e marté i α strañ-zará, e l sigón al sará α masté⁷. –*

E lí inturañ, al sigunè al g eva un muntón ad ròb: sigón e sigunéi⁸, par bügá, vasléi e butaió⁹ par azéd⁹, sağ e sigéi¹⁰, brent e travazéi¹¹, pidari e pidarió¹², vasléi e čüféi¹³.

– *Gvarda – am feva vad Sèlmu – Kxast kí al laúra par l akxa e pr al vej, e st altar inveči al laúra e l kòsa¹⁴ tèra e tarálixa – e l m indičeva un pıatlè lí vzéi. al g eva lí par tèra tüta la sò batarıa: sküdel e sküdléi¹⁵, salvadanè e mari par skaldá-s¹⁶, bièl e stüfá¹⁷, padléi e kuparó¹⁸, vaz da fjur e pünát ad tèra¹⁹, buká e bavará²⁰, kadéi e büsal dla sá²¹, amul par l akxa e butèli par vej²², e pö lüméi par mòrt²³, kavaléi e pégur da gügá²⁴, uméi dal prazèpi²⁵ e altar milasiyati²⁶ ad ròb ke i erañ lá impilá.*

Un skuè ke l vuzeva α gula vèta, al g eva lí skuv ad sañguxanéi²⁷ e skuv ad malgata²⁸, skuéi da tául e smañsiró²⁹ da pulvar, gabi da fej e gabi da üzé, gabéi da fió e stantiró³⁰, čest kxadrá e kaváñ, spòrt e spurtin, skòrb e skurbón, sidás e kribiát³¹, val da vzlá e kribi da furmént³², nas e baltravé da paská³³, brüsč e spasát par vak e kavái³⁴, spurtéi da pas e da ran, častéi da früta e castéi da lxúr. . .

– *Sè-t s ò da di-t – al ma fá Sèlmu – al veñx tardi, e un pò in prèsixa andám lá invèr al stradón ad Pavıa, ak g ò da tö³⁵ di gamisé par me pá ke l fá l sart. –*

¹ caprugginare. ² mastello. ³ doghe. ⁴ caprugGINE. ⁵ fila. ⁶ conio, sparticerchi. ⁷ sará riparato. ⁸ mastelli e mastelletti. ⁹ orci e botticelle per aceto. ¹⁰ secchie e secchielli. ¹¹ brente e mastelletti per travasare. ¹² pevere ed imbuti. ¹³ botticine e ciuffetti. ¹⁴ tratta. ¹⁵ scodelle e scodelline. ¹⁶ salvadanari e scaldiglie. ¹⁷ teglie e stufati. ¹⁸ padellini e copparoli. ¹⁹ vasi per fiori e pentole di terra. ²⁰ boccali e boccantine. ²¹ catini e barattoli per sale. ²² grosse ampolle per acqua e bottiglie per vino. ²³ lumini per cimiteri. ²⁴ cavallucci

– Vedi, mi diceva Selmo – il bottaio ha lì da caprugginare un mastellone, e prepara le doghe; vedi che ha già rifatto la caprugGINE attorno, ed ha di già preparato il fondo rotondo? quando saranno pronte le doghe che sta a lavorare, le metterà in fila con le altre, applicherà il fondo alla caprugGINE, che è quella scanalatura lì in fondo, ci tirerà su i cerchi che sono lì per terra, e con conio e martello li stringerà, e il mastellone sarà riparato.

E lì attorno, il bottaio aveva un mucchio di roba: mastelloni e mastelletti per bucato, botticine e botticelli per aceto, secchie e secchini, brente e travasini, pevere ed imbuti, vasetti e ciuffetti.

– Guarda – mi diceva Selmo – questo qui lavora per l'acqua e per il vino, e quest'altro invece lavora e cuoce terra e terraglia – e mi indicava uno stovigliaio lì vicino. Aveva lì per terra tutta la sua batteria: scodelle e scodellini, salvadanai e scaldiglie, teglie e stufati, padelline e copparoli, vasi da fiore e pēntole di terra, boccali e boccaline, catini e bussole per sale, ampolloni per l'acqua e bottiglie per vino, e poi lumini per cimitero, cavallucci e pecorine per giuoco, ometti per presepio e innumerevoli cose che erano là impilate.

Uno scopaio che gridava a gola aperta, aveva lì scope di sanguine, e scope di saggina, scopini da tavola e scopini per la polvere, gabbie da fieno e gabbie per uccelli, gabbiette per bambini e carrucci di sostegno, ceste quadrate e cavagne, sporte e sportine, corbe e corboni, setacci e crivelli, vagli da vagliare e crivelli per frumento, nasse e bertuelli per pescare, raschie per vacche e cavalli, sportine da pesci e da rane, cestini da frutta e cestini da lavoro...

– Sai che ho da dirti? – mi fa Selmo – si fa tardi, e un po' in fretta andiamo là verso la strada di Pavia, che ho da comperare dei gomitoli per mio padre che fa il sarto. –

e pecorine per giuoco. ²⁵ figurine per presepio. ²⁶ innumerevoli. ²⁷ sàngvine, suffrutice dalle vermene sottili e forti insieme. ²⁸ scope di saggina. ²⁹ scopetti e spolveratori. ³⁰ gabbiette sostegno e carrucci per bambini. ³¹ setacci e crivelletti. ³² vagli per vagliare e crivelli per frumento. ³³ nasse e bertuelli per pescare. ³⁴ raschie e spazzole per vacche e cavalli. ³⁵ comperare.

Rüvam lá, e g er una fila ad bañkát piëi ad mîla strafúnj¹ da marsiró², ke meï sevi nañka s i erañ da ja. E Sèlmu l ma dzeva: - Guarda kyanta ròb pr i dòn! - I erañ petañ e patnát³, dazgarbiòn e patnéi⁴, butòn e takát⁵, pis e bindé⁶, string e kurdón⁷, sialp e vlat⁸, krusé e güg da kalsát⁹, rikám e spigát¹⁰, bòrd e burdéi¹¹, spilón e didá¹², raf da küzi e raf da rikám¹³, panát da naz e panát da mat in kò¹⁴, kulán e kadán da kòl¹⁵, ruzari e kruzéi¹⁶, pòrta-munéd e pòrta-fóji¹⁷, burséi ad pèl kuñ la mòla e kul sañcéi¹⁸, band ad lana par karaté e señč ad pèl par kalsón¹⁹, guant intrég e guant kuñ did muč²⁰. E pò, inš un bañkát in da par lü, kapé e kapléi in pila, infilá vöi sura ad l altax, birúnd e kuñ la sčapa²¹, kuñ bindé e kuñ kurdón inturax, urlá e nò urlá kuñ là sčafa e señsa, par òm e par fió, barát e bartéi²², kuñ ala e sens ala, bariól e bariuléi²³, sküfi rikamá e barlikutá²⁴, ad tüt i ras e ganarasiòn. Meï... am pareva kyazi da ves čuk!

Intánt è pasá un pari d ur da kyand seram rüvá, al neva tardi, e unkyaxidóji i kumañsevañ a dasjá i tend e mat via la ròbax.

La gent kuñ pak e skartòč, kuñ spurtin e kavaxjó i pasevañ ad prèsiä.

- Guarda - feva Sèlmu - al marká l è a la fei, la gent i kumeñsañ a andá a ká. añka nöi bzòña ka s iniviam. Prò pasám prima a mañgá un bukón, parkè dòp farám al gir a katá sü²⁵ i öv. -

E difati sam intrá ind l ustaria dal nòs stalás.²⁶

Drenta una kunfuziòn ad gent ki parlevañ, tanti in pé e tanti satá zu al taul kuñ da dnaxč bičér e buká.

G er da kyaxi ke i evañ tirá föra al pan e l sò skartòč, magari un salaméi o un bukón da strakéi o furmág, o un pò ad rapúblika²⁷ krumpá dal pusté²⁸, e kul sò bičèròt piëi i fevañ la sò

¹ cianciafruscole. ² merciaiolo. ³ pettini e pettinine. ⁴ pettini a denti radi e pettini fissacapelli. ⁵ bottoni e gancetti. ⁶ pizzi e nastri. ⁷ stringhe e cordoni. ⁸ sciarpe e drappi per collo. ⁹ uncinetti e ferri da calze. ¹⁰ ricami e spighette. ¹¹ bordure piccole e grandi. ¹² spilloni e ditali. ¹³ refe da cucire e da ricamo. ¹⁴ fazzoletti per naso e per capo. ¹⁵ collane e catenelle. ¹⁶ corone da rosario e crocette. ¹⁷ portamonete e portafogli. ¹⁸ borsellini con molla e con cinghietta. ¹⁹ bande per carrettiere e cinghie per calzoni. ²⁰ guanti interi e con le dita mozze. ²¹ cappelli tondi o con la piega. ²² berretti e berrettini. ²³ beriole

Arriviamo colà, e c'era una fila di banchetti carichi di mille ciacciafruscole da merciaiuolo, che io non sapevo neppure a che servivano, e Selmo mi diceva: – Guarda quanta roba per le donne! –: erano pettini e pettinine, scioglicernecchi e fissacapelli, bottoni e gancetti, pizzi e nastri, stringhe e cordoncini, sciarpe e drappi per collo, uncinetti e aghi da calze, ricami e spighette, bordi e bordini, spilloni e ditali, refe da cucire e refe da ricamo, fazzoletti da naso e fazzoletti da porre in capo, collane e catene da collo, rosari e crocette, portamonete e portafogli, borsellini di pelle con la molla e col cinghino, bande per carrettiere e cinghie di pelle per calzoni, guanti interi guanti con dita mozze.

E poi su un banchetto, separati, cappelli e cappellini in pila, infilati l'uno sopra l'altro, tondi e con la piega, con nastri e con cordoni attorno, orlati e non orlati, con lo schiaffo e senza, per uomini e per ragazzi, berretti e berrettini, con ala e senz'ala, beriole e beriolini, cuffie ricamate e cincischiate, di tutte le specie e varietà.

Io... mi pareva quasi di essere ubriaco!

Intanto era passato un paio d'ore da quando eravamo arrivati, veniva tardi, qualcuno cominciava a disfare le tende e a metter via la roba.

La gente con pacchi e cartocci, con sporte e canestri passava di fretta.

– Guarda – diceva Selmo – il mercato è alla fine, la gente comincia ad andare a casa. Anche noi bisogna che ci avviamo. Però passiamo prima a mangiare un boccone, perchè dopo faremo il giro a raccogliere le uova.

E infatti siamo entrati nell'osteria del nostro stallazzo. – Dentro, una confusione di gente che parlavano, molti in piedi e molti seduti al tavolo con davanti bicchieri e boccali.

C'erano di quelli che avevano tirato fuori il pane e il loro cartoccio, magari un salametto o un pezzo di stracchino o formaggio, o un po' di repubblica comperata dal salumiere, e col loro bicchierotto pieno facevano la loro colazione. Altri mangiavano il risotto

e berioline. ²⁴ cuffie ricamate e cincischiate. ²⁵ raccogliere.
²⁶ stallaggio. ²⁷ ritagli di banco del salumiere. ²⁸ salumiere.

kulasiòn. Altar i manǵevan al rizòt ke l jümeva, altar i bvevan di boñ butèli ke ind al vèr-i i sçukevan e i sçümevan.

E nõi as sam satá a un tául ind un sitéj libar, e Sèlmu l á kumañdá du pikul¹, vüna par lü e vüna par mej. am tirá föra al nòs pan, e kuñ un biçér ad vej am faj la nòsa kulasiòn d iñkánt.

Pö lü l a pagá al künt e sam jü föra a vasti al kavál.

Mej g evi la testa ke kyazi la m gireva par tüt i ròb k evi vist, strak mòrt dal gran girá da ki e da lá. E kyand sam stai ins al karát, e sam jü via, suneva l mezdí, al marká l er bèl e finí, e rasteva apaxa un kyaj karát e tend impaktá e prunt par la parteñsa.

3.

a la furnaza²

Lüiza – Dizè un pò, Lizéu; la me Rikèta la m á skrič ke l sò òm al laúra ind la furnaza. Dzarí ke mej soñ juranta... Ma la furnaza è-la un furan? –

Lizéu – Sigúr! l è pròpi kme un furan; ind al furan as köza al pan, ind la furnáz i közan i prej. –

Lí. – I közan i prej e i közan anka čèrti sas. –

Lü. – Sa dizí maj? I közan i sas? –

Lí. – Sí! čèrti sas... ag n è di muntáñ... i an kme kalčina, overosía, i an d una kumpuzisiòn ke a köz-i i dan una pulvar bjañka ke l è la kalčina. –

Lü. – Ma ksa dzi-v? –

Lí. – I a matan ind al furan, al fög i a fa jü rus e l ga kava kme l akya ke i g an drenta, i a fá jü kme una pulvar bjañka. Kla pulvar lí la s baxa kuñ l akya e la sabja; e la dveñta la malta-kalčina ke la fa preza kuj prej, la veña düra, e... s fa sü i mür. –

Lü. – O Sigúr! santè! Soñ pròpi juranta da tüt ki ròb lí... –

Lí. – E... bej! t sè pikula... T a dzevi donka dla furnáz da kalčina, ma nõi közam la tèra... nò la tèra sabja, ma la malta fòrta, kyala takaxa³. La malta fòrta difati, kyand l è bej süča, a

¹ porzioni di vivanda. ² fornace. ³ attaccaticcia.

che fumava, altri bevevano delle buone bottiglie che nell'aprirle schioccavano e spumavano.

Noi ci siamo seduti ad un tavolo in un angolo libero, e Selmo comandò due porzioni, una per sè e una per me, abbiám tirato fuori il nostro pane e con un bicchiere di vino abbiám fatto la nostra colazione magnificamente...

Poi lui pagò il conto, e siamo venuti fuori a vestire il cavallo.

Io avevo la testa che quasi mi girava per tutte le cose che avevo visto, stanco morto per il gran girare di qua e di là. E quando siamo stati sul carretto e siam venuti via suonava il mezzogiorno, il mercato era bello e finito, e rimaneva appena un qualche carretto e tenda impacchettata e pronta per la partenza.

III

Alla fornace

isa – Dite un po', Liseo, la mia Richetta mi ha scritto che suo marito lavora alla fornace. Direte che io sono ignorante... ma la fornace è un forno? –

seo – Sicuro! E' proprio come un forno; nel forno si cuoce il pane e nella fornace cuociono le pietre. –

isa – Cuociono le pietre? –

seo – Cuociono le pietre e cuociono anche certi sassi. –

isa – Che dite mai? cuociono i sassi? –

seo – Sì, certi sassi... ce n'è delle montagne... sono come calcina, ovvero sono di una composizione che a cuocerli danno una polvere bianca che è la calcina. –

isa – Ma che dite? –

seo – Si mettono nel forno, il fuoco li fa diventar rossi, ci leva come l'acqua che han dentro, e li fa venire come una polvere bianca. Quella polvere li si bagna con l'acqua e la sabbia, e diventa la malta-calcina che fa presa tra le pietre, diventa dura e... si fa su i muri. –

isa – Oh Signore! sentite! son proprio ignorante di tutte quelle cose lì. –

seo – E... bene! sei piccola... dicevo dunque della fornace da calce, ma noi cuociamo la terra... non la terra sabbia, ma la malta forte, quella attaccaticcia. La malta forte infatti, quando è ben secca,

mat-la al fög la veġa rusa e diura parkè la g a drenta kme dal vedar, overosia un kuaikòs ke kul fög al veġa dūr; e in kla manera li i kōzan i kuaadréj par fa i ká. anka mej kí adès laúri par la furnaza. –

Lü. – Km è? vü adès sí kí ind al kamp a badilá... –

Li. – Sí, soñ kí a skavá la tèra par truá la malta fòrta da fá matariál... da mür. –

Lü. – a fá i sas?... –

Li. – Nò i sas... i prej. I sas i an kme i bevul¹, i an dūr ad sò stes, e i s kōzan nò; i prej inveçi i an ad malta, kōca kul fög. –

Lü. – E vü sa fí adès kí ind al kamp? –

Li. – Mej kí levi la kudga dal prá kuñ la tèra grasa, e la mati da part. Pö skavi la tèra fòrta ke g è suta e la mani² lá kuñ la karata, lá inns kla kavala lá, e pö arbati ankamò drenta la tèra grasa. –

Lü. – E da kla kavala lá s na fí-v? –

Li. – La manam lá inns l era ind g è la furnaza... l è-t vista la furnaza? –

Lü. – Mej nò... ò vist ad luntán un kaméj valt... –

Li. – Sí... la manam lá, e fam la malta... Sí... la bajam kuñ l akya, la völtam e rvöltam parkè l akya bzòya k la pasa bej par tüt, e fam al pastón... e kul pastón a s fa i lötán. –

Lü. – I lötán? Sa vuri dí?... –

Li. – Tajam al pastón in tòk da kōz... –

Lü. – Ki sa sa dzari a senta-m a parlá insi da tarlúk...³ ma la me purantitá l è pròpi tañta. –

Li. – Kuantì ròb!... t sè ankamò fiöla... vé kuñ mej ke vò inns l era e t farò vad. –

Lü. – Sí! grasja! è-la luntana? –

Li. – Nò, apana da d lá dal paiz...

Guarda, kuaast l è l muntón ad malta, al pastón bèl e zia: kí g è l kavalát kuñ i kuaatar gamb, kuñ la tauláta ke l è kme na meza da fá l pan, kul kuñkéj ad l akya. Mej čapi una maná

¹ be(v)ola, lastra di gneis. ² meno, conduco. ³ zotico.

a metterla al fuoco, diventa rossa e dura perchè ha dentro come del vetro, ovvero qualche cosa che col fuoco diventa duro; e in quella maniera li cuociono i mattoni per far le case. Anch'io qui adesso lavoro per la fornace. –

.– Com'è? voi adesso siete qui nel campo a vangare... –

– Sì, son qui a scavare la terra per trovare l'argilla da far materiale... da muro. –

.– E fare i sassi?... –

– Non i sassi... le pietre. I sassi sono come le beole, sono dure per se stesse, e non si cuociono; le pietre invece sono di malta forte, cotta al fuoco. –

.– E voi che cosa fate adesso qui nel campo? –

– Io qui levo la cotica del prato con la terra grassa, e la metto da parte. Poi scavo la terra forte che c'è sotto, e la meno là con la carriola, là su quella cavalla là, e poi ributto ancora dentro la terra grassa. –

.– E di quella cavalla là che cosa ne fate? –

– La meniamo là sull'aia dove c'è la fornace... l'hai vista la fornace? –

.– Io no... ho visto di lontano un camino alto... –

– Sì... la conduciamo là e facciamo la malta... Sì, la bagniamo con l'acqua, la voltiamo e rivoltiamo perchè l'acqua bisogna che passi bene per tutto, e facciamo il pastone... e col pastone si fanno le lòtone. –

.– Le lotone? che volete dire?... –

– Tagliamo il pastone in pezzi da cuocere... –

.– Chi sa che direte a sentirmi a parlare così da zotica... ma la mia ignoranza è proprio molta... –

– Quanti riguardi!... sei ancora ragazza... vieni con me che vado sull'aia, e ti farò vedere... –

.– Sì, grazie! è lontana? –

– No, appena di là dal paese... –

Guarda, questo è il mucchio della malta, il pastone già preparato; qui c'è il cavalletto a quattro gambe, con la tavoletta, che è come una mensa da far il pane, col conchetto dell'acqua. Io prendo una manata grande di pastone, e la metto in questa cassetta qui

gròsa ad pastòn e la mati in kla kasatina ki seinsa fund, guarda!
 kuñ kɥatar urág par čapá-la, ke l è l mudél dal kɥadrél, ag mati
 drenta la malta, la kalki, la sölji kuñ l akɥa dal kuñkéj, la tiri
 zu dal bañkát e kuñ una maná ad sabja la stravaki ins l èra a
 ská² al su... insi kme kɥasti ke t vada-t. –

Lü. – E par fa i kup? –

Li. – Fam kɥazi l istés. as čapa kal mudél ki ke l è una kasatina püsè
 sütila, l è, kum at vada-t, ad jër, un urlát bizlúng, alt un dida:
 s ag mata drenta una brañká ad pastòn ki ins al bañkát, sa g
 fa čapá bej la furma, pö al sa sölja kuñ l akɥa, al sa fa zgiá
 sura kal masč ki ke l è ad laɣ e l g a la furma dal kup, e l sa
 pòrta añka lü ins l èra a fa ská. –

Lü. – E... gɥardè-g nò a la me kuriuzitá... dizè-m... av pag-i bej
 ad gurná? –

Li. – Nöj laúram par nòs künt, püsè na fam e püsè gɥadajam. Čapam
 un tant òyi čent. Sigúr ke par kavá-g una buna gurná, g è da
 mátag-la³. Bzòja möva-s suta al su ke d istáj al brüza... e s fa
 di südád!... ma s fa mustra da yent, e sa g dá dré parkè kɥast
 l è un masté da fa al su. –

Kɥand i lötán ins l èra as vada ke i añ yí dūr, a vüna a vüna
 i s matañ in kòsta par fa-i sügá da tüt i part; e kɥand i añ sak,
 kuñ la karata i a manam a rikòvar lá, suta ki barkát lá, faj
 kuñ kɥatar piántón e kɥatar kup sura. E se veja di barság o
 di stravént i a gɥarnam kuñ di stór⁴ ad malgata⁵ o d liskón⁶...
 ke se di völt s impajam⁷ un pò e l pžöva, tüt al nòs laurá l va in
 yent, e alura i lötán bzòja kačá-i ins al müg e impastá-i ad
 növ.

E la furnáz t l è nò vista, nè?... –

Lü. – S vada apana l kaméj ad luñtán. –

Li. – L è valt, vera? L è valt parkè la furnáz l è kme l nòs fög... ma
 püsè gròsa; e inura añka al kaméj l a da ves valt par fa tirá l fög.

Bej, vé kí, ke t farò vad. Gɥarda, l è un furan, ma un furan
 grand, da kɥaj ke i üzan adès, ke i añ püsè kumpliká ke kɥaj
 ke i fevan da ki indré; parkè l è bizlúng e spartí in tanti kamar,
 ke i añ òyi-dúna un furan püsè pikul. I s'impinisañ ad lötán

¹ seccare. ² metterci tutto l'impegno. ³ stuoie. ⁴ saggina.

⁵ grosso carice, erba palustre. ⁶ ci indugiamo.

senza fondo... guarda!... con quattro orecchie per prenderla, che è il modello del mattone, ci metto dentro la malta, la calco, la liscio con l'acqua del conchetto, la tiro giù dal banchetto-mensola, e con una manata di sabbia la rovescio sull'aia a seccare al sole... così come questo che tu vedi. -

- E per fare le tegole? -

- Facciamo quasi lo stesso. Si prende quel modello qui che è una cassetina più sottile, è, come vedi, di ferro, un orletto bislungo, alto un dito; ci si mette dentro una manata di pastone, qui sul panchetto, ci si fa prendere bene la forma, poi si liscia con l'acqua, si fa scivolare su questo maschio qui che è di legno, e ha la forma della tegola, e lo si porta anch'esso sull'aia a far seccare. -

- E... scusate la mia curiosità... ditemi... vi pagano bene di giornata? -

- Noi lavoriamo per conto nostro, più ne facciamo e più guadagniamo. Prendiamo un tanto ogni cento. Sicuro che per cavarci una buona giornata, c'è da mettercela. Bisogna muoversi sotto il sole che d'estate brucia... e si fanno certe sudate!... ma si fa mostra di niente e ci si dà dentro, perchè questo è un mestiere da fare col sole. -

Quando le lòtone sull'aia si vede che sono indurite, ad una ad una si mettono in costa per farle asciugare da tutte le parti; e quando sono secche, con la carriola le conduciamo a ricovero là sotto quel barchetto là, costruito con quattro piantoni e quattro tegole sopra. E se capitano degli acquazzoni o degli straventì, le ripariamo con delle stuoie di saggina o di liscone... che se alle volte ci indugiamo un po', e piove, tutto il nostro lavoro va in nulla, e allora le lòtone bisogna buttarle sul mucchio e impastarle di nuovo. -

E la fornace? non l'hai vista eh?... -

- Si vede appena il fumaiolo di lontano. -

- E' alto, nevvero? E' alto perchè la fornace è come il focolare... ma più grande; e allora anche il camino deve essere più alto per far tirare il fuoco. Bene, vieni qui che ti mostrerò. Guarda, è un forno, ma un forno grande, di quelli che usano adesso, che sono più complicati che quelli che facevano per il passato, perchè è oblungo e spartito in tante camere, che sono ognuna un forno più

bej sak, in maniera ke drenta ag pöda girá l fög. Pö as karga la buka ad laxa. –

Lü. – ag na vör tanta? –

Li. – at pö bej kapi! ag na vör adritüra di meg¹! E kxand al fög l è bèl e pis, e s ag vör di dí, al pasa a travèrs di lòtan e i a köza.

adès inveci dla laxa i drövan al karbón, ke l fa l masté püsè pračiz. al fög al va... e da manimán i g guntan karbón dai bukát dal vòlt.

Kxand ind una kamra i prej i an köč, as vèra un altra kamra, e via ad seguit, as pasa inánč.

Kxand g è frag lá kamra, as vèra la sò pòrta e s leva i kxadréj köč e s ag mata i lòtan növ e sa stòpa. E insi as fa kuž altar, e la furnáz la laxa seppar seusa mai farmá-s.

Sigür ke ag vör tanti òm a laurá-g aturan; ag vör al fugista nõč e dí, a guntá-g seppar karbón, ag vör i furnazéj a kargá i lòtan e lvá i kxadréj köč. ag vöram nõj lutnè, e pö ag vör anka i survejiánt, al magaziné, e pö anka i badilánt o piásè a kavá la tèra fòrta e mat-la in kavala.

E t avarè vist kxanti kxadréj impilá, kxanti müg ad kup e kupón... –

Lü. – Ma km è-la ke čerti kxadar ad préj, kme kxaj lá, i an kme negar, e di altar i an rus e di altar i an čer, čer?... –

Li. – I an trè kxalitá difarént. I prim i an čapá tròp fög, e i s an stranzú e sturzú; tanti i an adritüra marxòj², ke i a drövan apaxa ind i fundamént; kxaj rus i an prej fòrt ke i kustan püsè, i a drövan da fa müer al bas o indé ag vör dla ròba ad risistènsa; e kxaj püsè čer, i an la mzanéla, püsè kròj³ ke la va bej ins l alt, al süč, e l á da purtá men pez.

E ki l è un va e vé ad kar e karát. Prò adès i n venđan un pò men. Prima i müradúr i févan i müer gròs seusa rasparmi, ad kxatar test overosia ad dü kxadréj, e pö suta i kup i druevan magari i lòtan parkè ins la süča. Pö i an truvá ke s pö laurá anka a du test: un quadrél sul... Inalura bzòna ke l müradúr al sapjia bej al sò masté, e laurá güst, sa di nõ va a munt burlón⁴ tütta la baraka.

¹ cataste. ² bruciatoni informi. ³ fragile. ⁴ a catafascio.

piccolo. Si riempiono di lotone belle secche, in modo che dentro ci possa girare il fuoco. Poi si carica la bocca di legna. –

1. – Ce ne vuole molta? –

. – Puoi ben capire! ce ne vuole addirittura delle cataste! E quando il fuoco è ben acceso – e ci vogliono dei giorni – esso passa attraverso delle lotone e le cuoce.

Adesso invece della legna adoperiamo il carbone, che fa l'opera più precisa. Il fuoco va... e di mano in mano vi aggiungono carbone dalle bocchette della volta.

Quando in una camera le pietre sono cotte, si apre un'altra camera, e via di seguito, si passa avanti.

Quando è fredda la camera, si apre la sua porta, si levano i mattoni cotti, e ci si mettono lotone nuove e si chiude. E così si fa con le altre, e la fornace lavora sempre senza mai fermarsi.

Certo che ci vogliono molti uomini a lavorarci attorno: ci vuole il fuochista notte e giorno, per aggiungerci sempre carbone, ci vogliono i fornaciai a caricare le lotone e levare i mattoni cotti, e poi occorrono anche i sorveglianti, il magazziniere, e poi anche i badilanti o piazzisti a cavar la terra forte e metterla in cavalla.

E avrai visto quanti mattoni impilati, quanti mucchi di tegole e tegoloni... –

1. – Ma come è che certi mucchi di pietre, come quelle là sono come annerite e delle altre sono rosse e delle altre sono chiare?... –

. – Sono tre specie differenti. Le prime han preso troppo fuoco, e si sono ristrette e contorte; molte sono addirittura bruciatoni informi, che li usano appena nelle fondamenta; quelle rosse sono le pietre forti e costano di più, e le adoperano a far muro al basso, dove ci vuole materiale di resistenza; e quelle più chiare sono la mezzanella, più fragile, che va bene sull'alto, all'asciutto, e deve portare meno peso.

E qui è un andare e venire di carri e carretti. Però adesso ne vendono un po' meno. Prima i muratori facevano i muri grossi senza risparmio, di quattro teste ovvero di due mattoni, e poi, sotto le tegole, adoperavano magari le lotone, perchè all'asciutto. Poi han trovato che si può lavorare anche a due teste, un mattone solo... Allora occorre che il muratore sappia bene il suo mestiere, e lavorare esatto, se no va a catafascio tutta la baracca.

Ma pö sè-t ke laxúr i faxn kí in furnáz? Tanti altar ròb, vè! -

Lü.- A sí?!... -

Lì.- Fam anka di tavél e tavlón¹ e vaz da fìur e bavaró e kupón² e kiñó e inkastar³, e piròt⁴ e kanáì⁵ e tübi⁶ e burdúr⁷ e òral e skòs par fnèstar e tundón par fa ark e anka di bazlón⁸. In çerti altar sit, kuñ çerti stamp i faxn anka di bèi furmín⁹ fìurà e magari kuñ figúr; anğal¹⁰ par fnèstar da gèzià e par pòrt ad palasi... -

Nöi ki fam ròba püsè andanta: fam tavél da fa sufit¹¹, ke i teçan beì indré l kald e l frag, i tavlón par fa stèran¹² di kasín e di stal, ke, mis intrè un kantír¹³ e l altar i pòrtan di pez da sprapòzat¹⁴; e pö fam anka i piànél ke i an püsè sütil, e d una pasta püsè fina, seña sabìa, par fa i söl¹⁵ ad ka, e na va tanti parkè adès òyi-dóì vör la ká kul sò bravu söl ad kòt¹⁶. -

Lü.- Sí, sí... ò vist di söl ad preì o piànél kma dzí vü, ma beì... kme marmurizá... -

Lì.- A!... sí!... Drövam alura du kyalitá ad malta, kyala sküra e kyala püsè biànka, ag dam una vultada insama ind al mudél, e i véçan föra kme tüt vená üzu i ás ad lax o i maram, e i stan beì kumè!

Ma va tant anka i genar ad vaz da fìur, piròt ritünd e pezánt par fa bev i pui¹⁷, kupón pr i kulam di tač, kiñó par fa ark di fnèstar, e kyadréi kuñ la skanaladüra par fa inkastar. Kyand ind i fòs bzòça fa la fèrma ad l akya par dakya, ad sá e d lá dal fòs as fa i du spal ad mür, e s ag mata in fila i kyadréi kuñ la skanaladüra, e s furma l'inkastar par pasá-g drenta pö la paradura¹⁸ o i sfuió¹⁹, km as vör, a fa la sçunfa²⁰ e tirá l akya ins al kamp. -

Lü.- Kyanti, kyanti bèi ròb ke m-i²¹ küntá!... -

Lì.- Adès ke t m-è²² skultá, vö-t yi a fa la lutnèra? -

Lü.- Vü skarsi!... -

¹ tabelle, mattoni-tavolette rettangolari, grossi e piccoli. ² abbeveratoi e coppi. ³ cunioli per archi e incastri. ⁴ abbeveratoi per polli. ⁵ canali. ⁶ tubi per far ponti. ⁷ bordure. ⁸ catinoni. ⁹ formelle. ¹⁰ angeli. ¹¹ soffitti. ¹² pavimenti robusti. ¹³ robusto tra-

Ma poi, sai che lavori fanno qui in fornace? Tante altre cose veh! –

– Ah! sì?... –

– Facciamo anche tavelle e tavelloni e vasi da fiori e abbeveratoi e tegoloni e cunioli e incastri, e abbeveratoi per polli e canali e tubi per ponti, e bordure e orli e soglie per finestre e tondoni per archi e anche catinoni.

In certi altri siti, con certi stampi fanno anche belle formelle a fiori e magari a figure; angeli per finestre di chiesa e per porte di palazzi...

Noi qui facciamo roba più andante: facciamo tavelle per soffitto, che tengono ben indietro il caldo e il freddo, tavelloni per fare i pavimenti robusti di cascine e di stalle, che, collocati tra un cantiere e l'altro, portano pesi straordinari; e poi facciamo anche le pianelle, che sono più sottili e di una pasta più fine, senza sabbia per fare pavimenti di casa, e ne vanno tante perchè adesso ognuno vuole la casa col suo bravo pavimento in cotti. –

– Sì, sì... ho visto dei pavimenti di mattoni o pianelle, come dite voi, ma belle... come marmorizzate... –

– Ah!... sì... adoperiamo allora due qualità di argilla, quella scura e quella più bianca, ci diamo una voltata insieme nel modello, ed escono come tutte venate come le asse di legno o i marmi, e stanno bene assai!

Ma vanno anche molto le specie di vasi di fiori, perotte rotonde e pesanti per abbeverare i polli, tegoloni per i culmini dei tetti, cunioli per fare archi di finestre, e mattoni con scannellatura per fare incastri. Quando nei fossi bisogna far la chiusa dell'acqua per irrigare, di qua e di là del fosso si fanno due spalle di muro, e ci si mettono in fila i mattoni con la scannellatura; e si forma l'incastro per passarci dentro poi la paratoia o gli sfoglioli, come si vuole, a far l'invaso e tirar l'acqua sul campo. –

– Quante, quante belle cose che mi avete raccontato!... –

– Adesso che mi hai ascoltato, vuoi venire a fare la lotoniera? –

– Voi scherzate!... –

vetto. ¹⁴ straordinario. ¹⁵ pavimenti. ¹⁶ materiale cotto. ¹⁷ i polli.
¹⁸ paratoia. ¹⁹ pezzi divisi di paratoia. ²⁰ elevazione del livello, invaso. ²¹ mi avete. ²² mi hai.

- Li.* – *G-è-t¹ pagüra dal su?...* –
Lü. – *Dal su... nò ma...* –
Li. – *Parkè at sè ankamò pikula?... at ridà-t?... –*
Lü. – *S ò mai da savè fa mei?... –*
Li. – *T am iütaresa-t. La mé rigüra, se apaxa la g á temp, la veña anka lé a fa lòtaxì... E veña anka la mé Klamenta, la mé fjöla; la g a dudz an, ma la s dazgaga² anka lé! la fa nammò lòtaxì parkè l è ankamò pikula ma l è buna da impastá, da zia la sabia, da vultá i lòtaxì par fa-g čapá ariá, e anka da kargá la karata a sò padax... –*
Lü. – *A!... sí!... Mei vuraresi pütòst fa la sarta... sa dzi-v?... –*
Li. – *Sí!... brava! fa la sarta... ma impará a fa-la bej... Čau.*
Lü. – *Grasja, Lizéu, čau... –*

4.

adrié al riz

- Tòni* – *Ind vè-t nè?... inisi ad prèsjá?... –*
Lütz – *Vò al riz. ag l ò ins l èra, e l è kyazi l ura da fa-l sü: l a čapá una bèla basura³, e vò a tra-l in kavala e kyarčá-l inánč ke l piöva. –*
T. – *at vureva-t pü savé-g-an ad riz, parkè l er un laxurá da mat, e... inveči... t-ag sè burlá drenta ankamò... –*
L. – *S ò-t⁴ já-g⁵. Evi⁶ infati gürá: riz mai ne mai pü! e pö ò vü⁷ da rmendá-m⁸, e sbasá la testa. Kuñ ki an ki sa skèrsa nò; bzòxa mat sutá l darnón⁹, sa d nò g è di gyaì a tirá l akya al müléj. I fjö i vöran manjá, e... bzòxa fa-s nò lez la vita¹⁰. Kuñ kal pòk ka l g á un plandunéj, al stanta a fa tèra¹¹ se l sa dá nò da büit¹² in tüit i manér. –*
T. – *Laxúra-t a gurná? –*
L. – *Mai pü! ò töj sü la traska¹³ fin da st invèran. al fitául ke l ma kuyusa, e, bzòxa dí kmá l è, l ma vör bej, vdend ke ma strüsjevi¹⁴ a tirá inánč la baraka, al m a dí: – e bej? Tòni, yresa-t nò, istán, a da-m anka tí una man? Sumani l riz. Se at veña-t t am fè un*

¹ hai. ² si spiccia, lavora disinvolta. ³ pomeriggio. ⁴ che vuoi.
⁵ farci. ⁶ avevo. ⁷ dovuto. ⁸ cedere. ⁹ schiena. ¹⁰ criticare.

- . - Hai timore del sole?... -
 1.- Del sole... no... ma... -
 . - Perchè sei ancora piccola?... ridi?... -
 1.- Che ho da saper fare io? -
 . - Mi aiuteresti. La mia reggiora, se appena ha tempo, viene anche lei a fare le lotone... E viene anche la mia Clementa, la mia figliola; ha dodici anni, ma si dà attorno anche lei! non fa ancora lotone perchè è ancor piccola, ma è capace di impastare, di preparare la sabbia, di voltare le lotone per far loro prendere aria, e anche di caricare la carriola a suo padre... -
 1.- Ah!... sì?... Io vorrei piuttosto fare la sarta... che dite?... -
 . - Sì!... Fa la sarta... ma impara a farla bene. Ciao. -
 1.- Grazie, Liseo, ciao.

IV.

Attorno al riso

- onio - Dove vai, vèh?... così di fretta?...
 uigi - Vado al riso, ce l'ho sull'aia, ed è quasi l'ora di ammucciarlo: ha preso un bel pomeriggio, e vado a metterlo in cavalla, e coprirlo prima che piova. -
 - (Non) volevi più saperne di riso perchè era un lavoro da pazzi, e... invece... ci sei caduto dentro ancora... -
 - Che vuoi farci? Avevo infatti giurato: riso mai nè mai più, e poi ho dovuto arrendermi, e abbassare la testa. Con questi anni qui non si scherza; bisogna metter sotto la schiena, se no si stenta a tirar l'acqua al mulino... I figlioli vogliono mangiare, e... non ci si deve far criticare. Con quel poco che ha, un pelandoncino stenta ad andare avanti se non si dà intorno in tutti i modi... -
 - Lavori a giornata? -
 - Affatto! Ho assunto la tresca fin da quest'inverno. Il fittabile, che mi conosce, e, bisogna che dica com'è, mi vuol bene, vedendo che mi affaticavo troppo a tirar avanti la baracca, mi disse - ebbene? Tonio, non verresti quest'anno a darmi anche tu una mano? Semino il riso. Se vieni, mi fai un favore, ti lascio scegliere

¹¹ andar avanti. ¹² darsi attorno. ¹³ tresca, pezzo di campo.

¹⁴ affaticavo troppo.

piázé. at lasi sarní l pòst ke t vöra-t. – E meĭ g ò pañsá un pò. e pö g ò dí: – Sí, siur Karal, veĭi vulantera. Tuaresi sü una traska, e ańka s l è un pò gròsa, fa ĩent, g ò a ká tanta fiuláĭa, e a g zĭaresi da tramaská un pò ĩnsama kuń meĭ – Beĭ! – al m a faĭ lü – ĩnura, kyańd ag sará da sumná t la farò dí, e t ĩarè a ĩütá. –

- T. – A!... sí! E da kyańd t è¹ kumańsá kal laurá ki?*
- L. – Fin da prańčipi, fin da la primavera. –*
- T. – E i tò masté ĩn kampaĭa e ĩn stala? –*
- L. – I a fevi istés, un pò meĭ, un pò la mé dóna e i fiö: adès ag n ò un kyańdóĭ ke i sań bəl e dasparslá-s. Però al laúr dal riz ĩns al prańčipi l è nò tröp grev... –*
- T. – ĩn prańčipi? Ma kyańd? –*
- L. – Kyańd zĭa-m al fund par sumná. –*
- T. – È-l pö un masté luĭg a zĭa al kamp? –*
- L. – Kuńfurma². Se l fund l è fòrt e l teĭa l akya, al masté l è abastańsa spadiéńt. Se nò g è da travaiá di pü. ĩntánt, par pudè mat-al suta³, vuré dí, tirá-g sü l akya, bzòĭa fa-g i arzi⁴ ĩnturań, e se l è nò dal tüť ĩn piáń ukúr da spartí-l ĩn čap⁵ e čapéĭ kuń di altar arzi, se nò al riz al nòda nò. Parkè, at la savarè, ke al riz l á da stá sut l akya. –*
- T. – Ma se la tèra l è sabĭuza e la beva, km a l da fa l riz?... Bəl e prast al rèsta ĩns la süča. –*
- L. – at g è razón, ma ki bòĭa da ki fitául i a stüdiáń tüti. I g rièsań a fa teĭ ańka se l fund l è un kribi⁶!... –*
- T. – Diául! a l par nańka da krad! –*
- L. – Se pròpi l è gèra e sabĭa viva, ĩnura s pö nò adritüra, as piánta lí, e bunx sira! Ma se l taréĭ l è lińgér, ma nò gèra o sabĭéĭ, al sa mata a masté benone. –*
- T. – A!... sí?... E kma fa-i? –*
- L. – T la pańsaresa-t nò ĩn mil an. Sè-t s i fań? i g dan l akya kme s i avesáń da sumná, e pö i g matań drenta la slòriá kuń bö e kaváĭ, e i aráń ĩnd l akya. Dòp ará, i aran e i arpegań ańkamò ĩnd l akya, e l tulbar⁷ e l nitón⁸ ke s furma, al pasa suta e l stòpa i büz e l sara la tèra ke la finisa a teĭ benone. Pö ĩntánt ke l akya*

¹ hai. ² secondo i casi. ³ sommergerlo. ⁴ argini. ⁵ chiappe, piani. ⁶ crivello. ⁷ torbido. ⁸ melma.

il posto che vuoi. – Ed io ci ho pensato un po' e poi gli ho detto: – Sì, Signor Carlo, vengo volentieri. Assumerei una tresca, e, anche se è un po' grossa, non importa, ho tanta ragazzaglia e ci preparerei da travagliare un po' insieme con me... – Bene – mi disse lui – allora quando ci sarà da seminare, te lo farò dire, e verrai ad aiutare. –

- Ah... sì? e da quando hai cominciato questo lavoro qui? –
- Fin da principio, fin dalla primavera. –
- E i tuoi lavori in campagna e nella stalla? –
- Li facevo lo stesso un po' io, e un po' la mia sposa e i figlioli; adesso ne ho alcuni che sanno ben disimpegnarsi. Però il lavoro del riso in sul principio non è troppo pesante... –
- In principio?... ma quando? –
- Quando prepariamo il fondo per seminare. –
- E' poi un affare lungo preparare il campo? –
- Secondo. Se il fondo è forte e tiene l'acqua, il compito è abbastanza spedito. Se no, c'è da faticare di più. Intanto, per poter metterlo sott'acqua, vorrei dire tirargli su l'acqua, occorre fargli gli argini intorno, e, se non è del tutto in piano, bisogna spartirlo in chiappe e chiappine con altri argini, se no, il riso non è sommerso; perchè saprai che il riso ha da stare sotto l'acqua. –
- Ma se la terra è sabbiosa e beve, come ha da fare il riso?... bello e presto rimane sull'asciutto. –
- Hai ragione, ma quei diavoli di quegli agricoltori le studian tutte, e riescono a far tenere anche se il fondo è un crivello!... –
- Diavolo! non pare neppure cosa da credere! –
- Se proprio è ghiaia o sabbia viva, allora non si può addirittura, e si pianta lì, e buona notte! Ma se il terreno è leggero, ma non ghiaia o sabbietta, si mette in funzione benone. –
- Ah!... sì?... E come fanno? –
- Non te lo immagineresti in mille anni. Sai che fanno? Ci dànno l'acqua come se avessero da seminare, e poi ci metton dentro l'aratro con buoi e cavalli, e arano nell'acqua. Dopo arato, arano ancora (una volta) e erpicano nell'acqua, e il torbido e la melma che si forma, passa sotto e chiude i buchi, serra la terra che finisce a tenere benone. Poi intanto che l'acqua è ancora torbida, dentro l'uomo con la cavagna a seminare, ma seminare

l è ankamò tulbrenta, drenta l òm kuì la kavara a sumná, ma sumná sčasag¹ tant. Intánt al tulbar, kyañd al dá zu, al kyarča pulito² l riz, ke pö al nasa tüt. –

T. – E ti sa g-è-t da fa alura? –

L. – Mei laúri ad badi iüténd a fa arzi, a spasá i fòs, a vèr bukát³, a spjaná i dusát⁴, a stupá tupinè⁵, a tirá l akya, e magari anka a sumná.

Pö nöi al mumént am finí. Tuka apana al kampè⁶ a stá atént ke i rat e i tòp⁷ i fagañ nò büz, ke d una kyañ part as pèrda nò l akya, e, sa kapita, kambia bukát d intrada, parkè se l akya l è tròp fraga e la bata sempar ins una mira⁸ al riz ne l nasa bei ne l krasa. –

T. – E dòp g avari pü nent da fá pr un bèl pes⁹. –

L. – L er insí prima: ma adès l è tüt altar. Adès i an stüdiá la manera da fa kras al riz püsè a la zvèlta, e riasí a fa dü rikòlt a l an! –

T. – O!... ma ksa diza-t? –

L. – L è pròpi insí! prima i sumnevan una kyalitá ad furmént ka veva da taxá a San Pedar, 29 ad gün, adès i an truvá una rasa ad furmént ke l è pusè basa, ke la veva a marüdañsa kyindaz dí prima. Inura al fitául drenta i slòri e al rüd, al vara¹⁰ ad növ, al ga pñanta al riz, ke al fa temp a marüdá in satembar ò utubar. –

T. – ma in ke manera? –

L. – L è pròpi ki la manera!... Ind g er al furmént, föra i slòri, as fa i arzi, e pö una fila ad òm e dòn i rañkan i pñantín dla rizèra ad prima, ke l è un vivè sumná sčasag apòsta, e i a arpñantañ in fila; pö s ag dá l akya, e la rizèra növa l è bèl e in pé. E mei g evi la me traska lí. –

T. – E pr al mumént alura t eva-t finí? – è? –

L. – Mai pü! G ò avú ankamò da sumná. Ma t invina-t nò ke ròba! am sumná i pas¹¹! –

T. – Ke diául?! –

L. – Sí! al me patrón na stüdiá sempar vüna ad növ. L a purta a ka tanta tòl¹² pñen d öv e ad pasléj ad tenka, e n i a faj sumná

¹ spesso. ² ben bene. ³ bocche di presa. ⁴ piccoli dossi.
⁵ fori delle talpe. ⁶ camparo che sorveglia lo stato dei

spesso molto. Intanto il torbido, quando dà giù, copre per bene il riso che nasce tutto. –

! – E tu che hai da fare allora? –

. – Io lavoro di badile, aiutando a far argini, a spazzare i fossati, ad aprire bocchetti, a spianare i piccoli dossi, a chiudere i fori di talpe, a tirar l'acqua, e magari anche a seminare.

Poi noi, al momento, abbiamo finito. Tocca appena al camparo a stare attento che sorci e topi non facciano buchi, che da qualche parte non si perda l'acqua, e, se capita, cambiare bocchetti di entrata, perchè se l'acqua è troppo fredda e batte sempre su un punto, il riso nè nasce bene nè cresce. –

. – E dopo (non) avrete più nulla da fare per un bel pezzo. –

. – Era così prima; ma adesso è tutt'altro. Adesso hanno studiato la maniera di far crescere il riso più in fretta, e riescire a fare due raccolti all'anno! –

. – Oh!... ma che cosa dici?... –

. – E' proprio così! Prima seminavano una qualità di frumento che veniva da tagliare a San Pietro, 29 di giugno, adesso han trovato una specie di frumento che è più basso, e viene a maturazione quindici giorni prima. Allora l'agricoltore dentro gli aratri e lo stallatico, ara di nuovo e ci semina il riso, che fa a tempo a maturare in settembre o ottobre. –

. – Ma in che maniera? –

. – E' proprio qui la maniera!... Dove c'era il frumento, fuori gli aratri, si fanno gli argini, poi una fila di uomini e donne, levano le piantine dalla risaia di prima, che è un vivaio seminato fitto apposta, e le ripiantano in fila; poi si dà l'acqua, e la risaia nuova è bella e in atto. Ed io ci avevo la mia tresca lì.

. – E per il momento allora avevi finito eh? –

. – Ma che! Ho avuto ancora da seminare. Ma non indovini che cosa! Abbiamo seminato i pesci! –

. – Che diavolo?! –

. – Sì, il mio padrone ne inventa sempre una di nuovo. Ha portato a casa tante latte piene di uova e pesciolini di tinca, e ce li ha

campi. ⁷ talpe. ⁸ posto. ⁹ molto tempo. ¹⁰ ara. ¹¹ pesci.
¹² latte.

drenta ind i fòs dakyatòri e zu pr al riz. E kyañd veña l rikòlt, as taija e s čapx i pas. –

T. – Bej pañsá! –

L. – Ma al laurá vero al kumeñsa in güy, kyañd g è la muñda. Ind la rizèra drenta l akya e sut al su veña föra èrba e arbasón ad milasiñati, ke i krasañ e i sufegañ adritüra al riz ke kui sò pñantéj tenar al pö nò fa-g-la di. Veña föra al sarfó¹ ke al nöda kui sò fuiéj, e i pednibi² ke i veñañ valt e i fañ sübat al fiur gald, al gavón³ ke l è pastifar; al sumeja tüüt al riz, ma l g á i radiz fund; e l pañtón⁴, e l èrba murnèra⁵, ke la fa čòp, e la gramaxa ke la möra mai, e l zej⁶, ke kui sò frask al par una mağustra, e l fa i kòrd luñg ke i finisañ pü; e rimaz⁷, e bastunág⁸ gròs e fòrt ke ag vò l diául a ranká-⁹... e mila altar arbasón¹⁰.

Kuñ tüta sta zizanija al riz al murarés. E inura bzòña kačá-s drenta ind al riz, fa-s sü i bras e mata-s a strapá a vita pèrsa... Ind l akya fina a¹¹ znög¹¹, suta l su ke l brüza, g è da rumpx-s la sčana a ranká!... e as vada nò l ura¹² ka veña l mezdí par dazmát.

Insama kuñ nöj g è anka di tròp ad dòn: i an i mundin, katá sü¹³ ind al kuñturañ, ke i fañ la stağón dla muñda. Lur i an gvañ e par pasá l temp i čičarañ, magari i kañtañ... Ma l kapòm, ke i a kumañda, ad suéñs al ga dev dá ins la vuz¹⁴ parkè i s pèrdañ fačil a čakulá e i s fèrmañ da laurá. Però, par la pü part, kuñ la sò kaplina ad paia in kò e tanti kui kalsatón par difeñda-s un pò da èrb e malta, i teñañ zu la göba anka ke la g döra.¹⁵

E kyañd dazmatam, nöj vejam a ka, e lur i s ritirañ in kasina a mañgá. Tüt insama, ind una kya¹⁶ manera; suta i pòrtag o ind i ka a pòsta, par fa-¹⁷ anka durmí; un pò süparsü, magari ins la paia biañka... ma tròp a müg e di vòlt kuñ skañdul... –

T. – al sará nò un laúr tant luñg... –

L. – L è luñg sí! parkè a s va ináñč a lent, a lent ins i pruzón, kuñ

¹ trifoglio. ² ranuncoli. ³ panico. ⁴ loglio. ⁵ graminacea primaverile dalle foglie allungate biancastre. ⁶ falsa fragola.

fatti seminare dentro nei fossi irrigatori e giù per la risaia. E quando viene il raccolto si taglia riso e si prendono i pesci. –

– Ben pensata! –

– Ma il lavoro vero comincia in giugno, quando c'è la monda. Nella risaia e dentro l'acqua e sotto il sole, vien fuori erba ed erbacce di ogni specie, che crescono e soffocano addirittura il riso, che con le piantine tenere non può imporsi. Vien fuori il trifoglio che nuota con le sue foglioline, e i ranuncoli che vengono alti e fanno subito il fiore giallo, il panico che è pestifero: somiglia tutto al riso, ma ha le radici profonde; e il loglio, e l'erba molinaria che fa cespugli, e la gramigna che non muore mai, e la falsa fragola, che con le sue foglie pare una fragola, e fa le corde lunghe che non finiscono più; e rumici e pastinache grosse e forti che ci vuole il diavolo a estirparle... e molte altre erbacce.

Con tutta questa zizzania il riso morirebbe. E allora bisogna buttarsi dentro nel riso, rimboccarsi le braccia, e mettersi a strappare disperatamente...

Nell'acqua fino al ginocchio, sotto il sole che brucia, c'è da rompersi la schiena a strappare... e non si vede l'ora che venga mezzogiorno per interrompere.

Insieme con noi ci sono anche frotte di donne: sono le mondine, raccolte nel contorno, che fanno la stagione della monda. Loro sono giovani e per passare il tempo chiacchierano, magari cantano... Ma il capo uomo che le comanda, di sovente gli deve dare sulla voce, perchè si perdono facilmente a chiacchierare e si fermano di lavorare. Però per lo più, con la loro cappellina di paglia in capo, e molte con i calzettoni per difendersi un po' da erbe e fango, tengono giù la gobba anche se gli duole. –

E quando smettiamo, noi veniamo a casa, e loro si ritirano in cascina a mangiare. Tutte insieme, in qualche maniera, sotto i portici o in case apposite, per farle anche dormire, un po' di qua e di là, magari sulla paglia bianca... ma troppo ammucciate, e alle volte con scandalo... –

– Non sarà un lavoro molto lungo... –

– E' lungo sì! perchè si va avanti lentamente sulle grosse aiuole,

⁷ rumici, lapazi. ⁸ pastinache. ⁹ strapparli. ¹⁰ erbacce. ¹¹ ginocchi. ¹² non si aspetta altro. ¹³ raccolte. ¹⁴ richiamarle. ¹⁵ dolga.

tant èrba!... e pö bzòya pasá una sikunda munda parkè d èrba n i veña sempar sü un spavént; e, sa kapíta, una tèrsa muñda. -

T. - Ma, dòp, par un kyal mez g avari pü yent da fá... -

L. - Sì, pr un kyal mez... e alura al riz al veña sü bèl, tüt pari ke l par un tául. Pö al fa spiga driča e... manimán k al marúda al mata i spigéj, e via via i a dubíga¹... e pö i veñan kulumbí² e gald ke bzòya guardá-g par maravilja!

alura kumensam a fa l pòst suta i pòrtag, a zja i kas³ da tèra, a fa nat l èra ad čimént⁴, parkè bèl e prast bzòya mat a mañ la msura⁵. E kyand al patrón al diz al fatúr da mat zu i òm⁶, alura nöj tüti ke andám a tajá, a la matina bunura, kuñ la msura infilá da dré ind al gambar⁷, marté e martladura in spala, kuda e kudè ind la senča⁸, a pé par tèra... parkè i stivalón i an da sjuri... marčam kul kap-òm in testa... -

T. - Ma parkè marté e martladura? -

L. - Par via ke kul laurá la msura la sa rmuka⁹, e nöj kul marté e la martladura ag tiram sü l fil.

Nöj dla traska čapam al nòs pruzón, e i altar pjasè... ke pr al pü i an pjasè... i s matañ òni-döj in s un pruzón e kumensam. Intánt ke la pü part a masó, a masó¹⁰, la fa la köva¹¹, vöj a pòsta, kuñ dü masó inkruziá¹² al fa l ligám e l liga la köva. E as va inánč a fa balá la msura a la zvelta, parkè kyazi tüti i laúrañ nò a gurná, ma a bòt¹³, i fañ püsè laurá, i stan meñ ind l akya, e i pòrtan a ka a la fej un bèl palpé¹⁴. L è fadiga vè!... parkè a sta tüt al di ind l akya e tramaská¹⁵ a sčana basa, va zu i ran¹⁶, as veña fjak, e sa sta sempar in s l ardüzia¹⁷ ka veña l mezdí par yi föra e surá¹⁸ un pò. a mezdí, rüva la nòsa rigura kul dizná; e suta la gabá¹⁹ o in s un arzi vèram al nòs matu²⁰ kavayó, dam da mañ a la sküdelá dla mnèstra, e tram in kastél...²¹

Dòp ke as sam arpusá, martelam la msura, e pö drenta ankamò ind al riz a da-g una sikunda mañ fin in s la basura.

¹ piegare. ² biondeggiano. ³ vani del portico. ⁴ aia di cemento. ⁵ falce messoria. ⁶ condurre sul lavoro. ⁷ gancio. ⁸ cote e portacote nella cinghia. ⁹ ottunde ¹⁰ manipolo. ¹¹ covone. ¹² incrociati. ¹³ cottimo. ¹⁴ gruzzolo. ¹⁵ darsi attorno. ¹⁶ le reni.

con tanta erba!... e poi occorre passare una seconda monda perchè di erba ne vien sempre su una quantità spaventosa: e, se capita, una terza monda. –

- Ma dopo per qualche mese (non) avrete più nulla da fare... –
- Sì, per qualche mese... e allora il riso vien su bello, tutto pari che sembra un tavolato; poi fa la spiga diritta e... di mano in mano che matura emette piccole spighe, e via via le piega... e poi si fanno bionde e gialle che bisogna guardarle per meraviglia!

Allora cominciamo a fare il posto sotto i portici, a preparare i vani terreni, a ripulire l'aia di cemento, perchè bell'e presto bisogna metter mano alla falce messoria... E quando il padrone dice al fattore di metter al lavoro i lavoratori, allora noi tutti che andiamo a mietere, alla mattina presto, con la messoria infilata dietro nel gambero, martello e martellatrice in ispalla, cote e portacote nella cinghia, a piedi nudi... perchè gli stivaloni sono da signori... marciamo col capo-uomo in testa... –

- Ma perchè martello e martellatrice? –
- Per la ragione che col lavoro la messoria si ottunde e noi col martello e la martellatrice le tiriamo su il filo.

Noi della tresca prendiamo la nostra aiuolona, e gli altri piazzisti... che per lo più sono piazzisti... si mettono ognuno su una grossa aiuola, e cominciamo.

Intanto che la maggior parte, a manipolo a manipolo fa il covone, uno apposito, con due manipoli incrociati fa il legaccio, e lega i covoni. E si va avanti a far ballare la messoria alla svelta, perchè quasi tutti non lavorano a giornata, ma a cottimo, fanno più lavoro, stanno meno nell'acqua, e portano a casa alla fine un bel gruzzolo. E' fatica vèh!... perchè star tutto il dì nell'acqua a darsi attorno, a schiena bassa, van giù i reni, si diventa fiacchi, e si sta sempre nella brama che arrivi la nostra reggiora con il desinare; e sotto il filare o su un argine apriamo il nostro amato canestro, diam mano alla scodella della minestra, e mettiamo in castello...

Dopo che ci siamo riposati martelliamo la messoria, e poi dentro ancora nel riso, a darci una seconda mano fino al pomeriggio.

¹⁷ brama. ¹⁸ rifarsi un po'. ¹⁹ filare di pioppi. ²⁰ amato.
²¹ mangiare.

Iñtánt ke nöi taiam, al nõs patrón ke l è kačadúr, al fa kača ad gílardín¹.

T. – A!... sí?... Mα km è-la, nè? –

L. – Drenta ind la rizèra i gílardín, kè i an üzé d akya, gras kme i duldar², i matañ zu l sò nei³ e i fan rasa, e i stan kyač⁴ e i paskúlan al riz. Santénd nöi α tramaská, i kurañ sempar inánč. al patrón al sa pòsta da dré da nöi, al mañda inánč al kañ α fa-ì alvá, e lü i α punta e i α masa. Se t avés-at da vad ke bèi ke i an! as fa di rustéi da rè.

Kyand am finí òñi-döi al nõs tòk fisá, föra tüti, e kuñ aram e bagáì vejam α ka, α kambia-s e α mat α la via la msura par l indumán. –

T. – In fei dla sunada α v truari strak, meì dizi... –

L. – at pö bei kapí. Sempar ind l akya, fadigá, mangá α una kyazi manera, e par kyindaz dí, la veja veja⁵! pö as tröva fiak, magar... e tanti i vejan gald e skarasa⁶. E par nöi ke g am la traska, la vija⁷ l è nammò finí, e kyazi la kumeñsa alura. Parkè, finí da taiá, bzòja mná⁸ α ka.

Inura, dreñta kar kuñ bö α tir da kyatar. Ind al maltón i röd i fundañ fin α la testa, i karazañ⁹ tantu fund ke fina i süé i s immaltan, e l kar pö al süféla¹⁰. Dü òm, vöi par part, α fa balá i köv inñ al kar, un òm α lugá-i, al bulk α gvidá e vuzá: va lá... vé sá... vé kí-és!... e i bö kuñ la testa α tèra i s fan ind un grup, fund fin ai znög, e... punta... e... dá-ì... i strapañ föra al kar!... Kyand i sčinkañ nõ e kadnón e kyant ag n è.

α ka i daskargam suta l pòrtag o suta l bark o inñ l èra se g è pü sit, e i s kyarčan kuñ paia, kaz ka piöva. –

T. – E sta-l un pes al riz insí in muntón? –

L. – Kuñfurma al temp km al sa mata. Mα ad sòlit s ag dá adré par bat. Kyand ke s bata l è una bèla muésča¹¹! gent ka stravaka i köv inñ l èra, dòn ke i dazligañ, òm ke i α dasteñdañ, beì rigulá kme un leč; e pö l kavalánt al veja kuñ la tròpa¹² di kaváì in fila, al sa mata ind al mez, al da la vuz e i α fa trutá

¹ starne. ² tortore. ³ nido. ⁴ quiete. ⁵ troppo lunga la sonata. ⁶ sciupati. ⁷ la musica. ⁸ condurre. ⁹ fanno carreggiate.

Intanto che noi mietiamo, il nostro padrone, che è cacciatore, fa caccia alle gilardine. –

- Ah! si!... Ma come è nèh? –
- Dentro la risaia le gilardine, che sono uccelli d'acqua, grassi come le tortore, mettono giù il loro nido, e fanno razza, e stanno quatti e pascolano il riso. Sentendo noi agitarci, corrono sempre avanti. Il padrone si apposta dietro di noi, manda avanti il cane a farle levare, e lui le punta e le uccide. Se avessi a vedere che belle che sono! si fanno rostini da re!

Quando abbiamo finito ognuno il nostro pezzo fissato, fuori tutti, e con armi e bagagli veniamo a casa, a cambiarci e a mettere all'ordine la messoria per l'indomani... –

- In fine della sonata vi troverete stanchi, io dico... –
- Puoi ben capire. Sempre nell'acqua, faticare, mangiare in qualche modo, e per quindici giorni, vien vecchia (la musica)! E per noi che abbiamo la tresca, la suonata non è ancor finita, e quasi comincia allora... perchè, finito di tagliare, occorre condurre a casa.

Allora, dentro carri con buoi a tiro da quattro. Nel grosso fango le ruote affondano fino alla testa, carreggiaon tanto profondamente, che fino i chiudelli si infangano, e il carro poi sibila. Due uomini, uno per parte, a far ballare i covoni sul carro, un uomo ad allogarli, il bifolco a guidare e incitare: va là, vien qua... va di là... e i buoi, capo a terra, si fanno in un nodo, affondati fino al ginocchio, e... punta... e... dai... strappano fuori il carro... quando non spezzano e catenone e quant'altro c'è.

A casa li scarichiamo sotto il portico o sotto il barco o sull'aia se non c'è più sito, e si coprono con paglia nel caso che piova. –

- E rimane un pezzo il riso così a mucchio? –
- Secondo il tempo come si mette. Ma di solito ci si dà dietro per trebbiare.

Quando si trebbia è un bel movimento: persone che rovesciano i covoni sull'aia, donne che li slegano, uomini che li distendono ben regolati come un letto; e poi il cavallante viene con la mandra dei cavalli in fila, si mette nel mezzo, dà la voce, e li fa trottare sul

¹⁰ fischia. ¹¹ opera febbrile. ¹² mandra.

inś al riz par bat-al. Taxnti völt inveci as taka al burlón¹, ke l è un big² valt un vutañta čantim³ e pasa, tüt skanalá, kuĵ dü pòli e la braga. al sa taka a dü kaváĵ, al sa fa burluná inturan, inturan inś i spig.

Dòp i dòn, kuĵ furk ad lax i völtan al leč par pudé da-g da l altra part. E a la fej, indè ke g è anmò di spig s ag da sü kuĵ verg⁴. Una fila da una part e l altra da l altra s ag dá drenta e s ag kava l rèst.

Faija la pasada, tüti kuñ furk e furkát i levan la paĵa, i dòn la fan balá fin ke la rdüan⁵ ind un muntón luntán par purtála ind un pra libar da fa ska parkè la paĵa dal riz l è sempar un pò verda.

Suta alura kuñ i skuv a spasá sü la büla, kuñ pal e rasté a fa a muntón fin ke in tüta l èra as vada una fila ad kavál⁶ ad rizón⁷ ĵald, km at vada-t kí adès.

a la sira al sa kyarča kuñ tilón e kuñ paĵa, e al dí dòp al sa zlargá. E parkè ad sòlit l èra l è tròpa strenča, e s pò nò dastènda-l a grana a grana par fa-g čapá beĵ al su, alura la fam tüt a skaléĵ; e dòp una kyaĵ ura kul rasté rumpam i skaléĵ e na fam di altar in mòd e manera da fa-l ska tüt. –

T. – Kapisi ke g avari da laurá beĵ!... –

L. – Sí, ma se l temp al veña adrè⁸, s ag dá drenta beĵ. Se inveci l taka⁹ a pišov, nuñ sò di-t ke tribüleri! Fa sü in muntón, dasténd, turná a fa sü, kyarča... e di völt al sa teja inś l èra par di sman, fin ke magari al büta¹⁰!

L è vera ke l riz al g a una vèsta düra, e l risista asè... .

Se Diu vör, a la fej al sa mzüra, al sa insaka, e i paizán la pòrtan inś al granè, e nöĵ pòrtam a ka la nòsa part. –

T. – E saka-l tüt ind l istés temp? –

L. – Kuñfurma: se l è vardòz¹¹ kyand al sa taija o se l è sak, se l è d una kyalitá o d un altra. La grana gròsa la g a püsè da fa a muri ke la grana pikula. Se l è riz ad l ula o vjalón ke l è gròs, al g a püsè da fa, se l è ĵapunéĵ ke l-è pikul al fa püsè prast. –

T. – S è-t di? riz ad l ula? vjalón? –

¹ rullone. ² tronco. ³ centimetri. ⁴ verga, bastone legato con correggia alla punta di un bastone che fa da manico.

riso per batterlo. Tante volte invece si attacca il rullone, che è un tronco alto un ottanta centimetri e più, tutto scannellato, con i due poli e la braga, si attacca a due cavalli, si fa rotolare attorno sulle spighe.

Dopo, le donne con le forche di legno voltano il letto per poter batterlo dall'altra parte. E alla fine dove che c'è ancora delle spighe, ci si dà su con le verghe. Una fila da una parte e l'altra dall'altra ci si dà dentro, e si cava il resto.

Fatta la passata, tutti con forche e forchetti levano la paglia, le donne la fan ballare fin che la riducono in un mucchio lontano, per portarla in un prato libero da far seccare, perchè la paglia del riso è sempre un po' verde.

Sotto allora con le scope a spazzare su la pula con pale e rastrelli a far a mucchio fin che in tutta l'aia si vede una fila di cavalle di risone giallo, come vedi qui adesso.

Alla sera si copre con teloni e con paglia, e il giorno dopo lo si allarga. E perchè di solito l'aia è troppo stretta, e non si può distenderlo a grana a grana, per fargli prender bene il sole, allora lo facciamo tutto a scalini; e dopo una qualche ora col rastrello rompiano gli scalini e ne facciamo altri in modo e maniera di farlo seccar tutto. –

- Capisco che avrete da lavorare assai!... –
- Sì, ma se il tempo ci viene a seconda, ci si dà dentro bene. Se invece comincia a piovere, non so dirti che tribolazione... Far su a mucchi, distendere, tornare a far su, coprire... e alle volte lo si tien sull'aia per delle settimane, fin che magari germoglia!
E' vero che il riso ha una veste dura, e resiste abbastanza...
Se Dio vuole, alla fine si misura, lo si insacca, e i contadini lo portano sul granaio, e noi portiamo a casa la nostra parte. –
- E secca tutto nello stesso tempo? –
- Secondo, se è verdiccio quando si miete o se è secco; se è d'una qualità o di un'altra. La grana grossa ha più da fare (stenta) a morire che la grana piccola. Se è riso dell'olla o vialone, che è grosso, stenta di più; se è giapponese, che è piccolo, fa più presto. –
- Che hai detto? *dell'olla, vialone?* –

⁵ riducono. ⁶ cavalle, lunghi mucchi. ⁷ risone, riso vestito della sua buccia gialla. ⁸ seconda. ⁹ comincia. ¹⁰ germoglia. ¹¹ verdiccio.

L. – *T' è¹ da savé ke i Kapèli, fitául ad Marsyá, un dí an truvá ind al kamp una spiga püsè alta, püsè gròsa, kuì granón ke i evan maì vist. I an katá² la spiga, i an sumná i gran ind un ula. L an vjend i an sumná i granón par tèra; i an argüésč, e l an dòp i an turná a sumná, e i an faj una sumensa nõva kuì gran gròs luñg, dūr ad köčá³, ke ins al marká l á kuìstá un gran kredit.*

E l vjalón l è stai furmá kuzi ind la stesa manera dai De-Věč, fitául dla casiná Vjalón arenta a Lardirá. Al riz vjalón l è stai püsè furtüná, tüti l an traj zu⁴ e adès tüit al riz püsè čerk⁵ l è kyal lí ke l è l püsè boñ.

al ġapunéi inveci l g á la grana pikula; e gn è ad du kyalitá, vüna kuñ la barba čera, ke l è al ġapunéi bičank, e l altra kuñ la barba sküra, ke l è al ġapunéi negar. al ġapunéi al veña un pò püsè tardi, e parkè l è pikul al saka un pò püsè prast. Ma la čerkan men, parkè l è meñ boñ. –

T. – *Ma km è-la ke l riz l è nõ tüit boñ a na manera? . . . –*

L. – *anika lí sikúnd: g è i kyalitá bun e kuzi boñ pòk: pò al fund al pò ves magar o gras, e pò sikúnd ke s ag dá l akya. Se al riz ag mañka l akya par tanta temp, al krasa istés, ma la grana l è kròia, l sa spápula fačil ind la püñata e l è pòk boñ; se inveci l akya la g dūra sempar, alura al krasa fòrt, l è dūr ad köčá, e l è püsè boñ. Zá! al riz al nasá ind l akya, al krasa ind l akya. . . al mör ind l akya.*

Kla me kavala ki ad vjalón – e dumán la tuarò sü⁶ – ta dzarò ke nõi l am⁷ batú km a t ò dí parkè al nõs patrón al g a tanta parsunál da fa laurá; ma ò vist ke in altar sit i g an i trabiatrič. G è una mákina fugón ke la va a vapúr, e kuñ un sančón la fa andá la trabiatrič. E l laúr l è spadiént. Un òm al zbata i kõv dal kar ins la söia dla trabiatrič, una dõna la zliga i kõv, ag i a da a un òm, l imbukadúr. L imbukadúr l a kača ind al burlón dantá ke l ġira da spavént e l zbrama via⁸ e l sfrantüma kyal ke g va drenta. E la belitá⁹ l è lí, ke pò da una part veña föra l rizón bèl nat, da un altra i gran mat, e da un altra la paia bèla e batú, ke i dòn kuì furk la fan balá ins al muntón. Pò al riz al sa fa ská al

¹ hai. ² colta. ³ cottura. ⁴ seminato. ⁵ ricercato. ⁶ leverò dall'aia. ⁷ abbiamo. ⁸ afferra via. ⁹ il bello.

- . - Hai da sapere che i Capelli, agricoltori di Marcignago, un dì trovarono nel campo una spiga più alta, più grossa, con granoni che (non) avevano mai visto. Hanno colta la spiga, han seminati i grani in un'olla. L'anno successivo han seminato i grani per terra; li han raccolti e l'anno dopo li han tornati a seminare, e han fatto così una semenza nuova con i grani grossi, lunghi, duri di cottura, che sul mercato acquistarono un gran credito.

E il *vialone* è stato formato quasi nella stessa maniera dai De-Vecchi, agricoltori della cascina Vialone presso Lardirago. Il riso vialone è stato più fortunato; tutti lo hanno seminato, e adesso tutto il riso più ricercato è quello lì, che è il più buono.

Il giapponese invece ha la grana piccola; e ce n'è di due qualità, con la barba chiara, che è il giapponese bianco, e l'altra con la barba scura, che è il giapponese nero. Il giapponese matura un po' più tardi, e, perchè è più piccolo, secca un po' più presto. Ma lo ricercano meno perchè è meno buono. -

- . - Ma come è che il riso non è tutto buono ad un modo?...
- . - Anche li secondo: c'è le qualità buone e quelle poco buone; poi il fondo può essere magro o grasso, e poi secondo che gli si dà l'acqua. Se al riso manca l'acqua per molto tempo, cresce lo stesso, ma la grana è fragile, si spappola nella pentola, ed è poco buono; se invece l'acqua dura sempre, allora cresce forte, è duro di cottura, ed è più buono. Già!... il riso nasce nell'acqua, cresce nell'acqua... muore nell'acqua.

Questa mia cavalla qui di vialone - e domani la leverò - ti dirò che l'abbiamo trebbiata come t'ho detto, perchè il nostro padrone ha tanto personale da far lavorare; ma ho visto che in altri siti hanno le trebbiatrici. C'è una macchina caldaia che vada a vapore, e con un cinghione fa andare la trebbiatrice. E il lavoro è spedito. Un uomo butta i covoni dal carro sulla soglia della trebbiatrice, una donna slega i covoni, li dà a un uomo, l'imboccatore. L'imboccatore li caccia nel rullone dentato che gira spaventosamente e sbrana via e frantuma quel che ci va dentro. E il bello è che poi da una parte vien fuori il risone bel netto, da un'altra il grano matto, e da un'altra la paglia bella e battuta, che le donne con le forche fan ballare sul mucchio. Poi il riso si fa seccare al sole. Mi

su. I m dizañ però ke unkuaidòj i g an un sakatòj ke kul fög la fan ska, e i g an la furtünα da kuñsüma-n mañ mia nañka kyand al piöva. Ma al nòs patròn fòrsi al tuará la trabiatriča, ma al sakatòj pr adès, nò. –

T. – E l riz biǎnk?... –

L. – Dòp, al rizòn, ke l è pö l riz vasti dla sò rüska galdα, l va zgüsá. al sa mañda α la pila. Lá g è una rōda üzu kyala da mülej, ke la alsa e la sbasa di pilòn ad lañ ke i pastañ al riz ke g è sutα, e adazi, adazi i g tövañ la sò vèsta. Pö al sa kribia, la güsα la s trá via, e veñα föra al bèl riz biǎnk da mat ind la pünata. –

T. – Bej!... È-t bzön ke t dagi una mañ?... –

L. – Nò, grasiα!... am kyazi finí! Ma son kuntént ke intánt m è pasá al temp α čačará kuñ tì.

Glossario

A

andα: anitra.

andéj: piccolo dell'anitra, anitrino, anitrotto.

andón: maschio dell'anitra.

armenda-s: emendarsi, arrendersi, cedere.

arpegá, erpigá, arpgá: lavorare la terra con l'erpice.

artirá-s: ritirarsi.

asa: 1. asse, tavola di legno; 2. acciaio, matassa di filo.

asál: 1. acciaio; 2. assale, mozzo della ruota del carro.

avé: avere.

avé-g dal da di: avere materia di cotesa, avere rancore.

B

bakajá (baccheggiare): discutere animatamente, contendere.

bαndα: 1. banda, corpo musi-

cale; 2. fascia colorata per cingere e fermare i calzoni.

barkát: 1. piccolo barco; 2. piccola barca per traghetto di canali o fiumi.

barság (VERSATICUM): grosso nubifragio, pioggia violenta con vento e tuoni e fulmini.

basté: sellaio.

bastisó: piccolo basto, cuscinetto che si adatta alla schiena del cavallo, e nella sua parte superiore di legno, sostiene, per mezzo del portastanghe, il peso del carretto.

basura: ora bassa del giorno, pomeriggio.

bavaró, bevaró: abbeveratoio per polli.

bavaróla: bavagliola.

bavaróla, bevaróla: bicchiere di coccio con becco per beverci.

belitá: abilità, bellezza.

dicono però che alcuni hanno un seccatoio, che col fuoco lo fa seccare, e hanno la fortuna di non consumarne mai neppure quando piove. Ma il nostro padrone forse acquisterà la trebbiatrice, ma il seccatoio, per adesso, no. —

- E il riso bianco?
- Dopo il risone, che è poi il riso vestito della sua scorza gialla, va sbucciato. Lo si manda alla pila. Là c'è una ruota come quella del mulino, che alza ed abbassa dei piloni di legno che pestano il riso che c'è sotto, e adagio adagio gli levano la sua veste. Poi si crivella, la scorza si butta via, e vien fuori il bel riso bianco da mettere nella pentola. —
- Bene!... Hai bisogno che ti dia una mano?... —
- No, grazie!... abbiám quasi finito! Ma son contento che intanto m'è passato il tempo a chiacchierar con te.

bévula (dall'ital.) lastra di gneis.

binda: nastro grande, benda.

bindé, bindél: fettucia, nastro.

braga: 1. braga, lista di cuoio che imbriglia l'addome del cavallo; 2. telaietto che sulla botte sostiene la pevera quando si versa il vino; 3. conio che ferma la botte sulle calastre.

búsla, búsula: 1. bussola, scatola di legno; 2. manicotto di ferro che riveste l'interno della testa della ruota del carro.

bruké: stivaletto senza legacci, fornito di due pezzi elastici laterali che li tengono stretti al piede.

bukát: bocchetto, apertura del fosso irrigatorio per attirare acqua sul campo.

büskéi: busecchino, sanguinaccio insaccato in budello di maiale.

buta: botte dalle doghe non molto robuste, cerchiata di ferro o di legno, senza maniglie, per trasporto di vino, olio e simili.

C

čapa: chiappa.

čapéi: piccola chiappa, piccolo ritaglio di campo.

čavatéi, savatéi: ciabattino.

čop: cespuglio, gruppo di piante, di animali, di persone.

čüféi: 1. piccolo ciuffo; 2. botticina a fondo ovale, più alta che larga.

D

dá: dare.

da ins la vuz: richiamare, rimproverare.

da-g adré: persistere, continuare, dare opera continuamente, attenderci con assiduità.

drenta, dentar: dentro.

duré: dolore.

E

èrba murnèra: graminacea dalle foglie biancastre, erba molinaria.

F

fèrla: 1. ramo lungo e liscio, pieghevole, pollone; 2. chiodo molto lungo per travi.

firlón, furlón: frullone, specie di fuso che vien fatto girare col torcere e ritorcere di una cordicella in esso infilata nel mezzo; (rulletto del tornio).

frarasa, ferarèsa: ferrareccia, negozio di oggetti e arnesi di ferro.

fruzina, furbzina: forbicina.

G

gamisé, gamisé: gomito.

gùga: 1. ago; 2. grosso palo di serro unghiato per muovere fassi e pesi, unghia di porco.

gurgunzöla: stracchino dalla pasta ricca di fermento verde, che prende nome dal paese di Gorgonzola dell'alto milanese.

I

imburní: imbrunire metalli.

inkòrsa-s: accorgersi.

K

kadargè: seggiolaio.

kadéj: catino.

kanéla: 1. cannella; 2. pezzo di bastone, matterello.

karčav: controchiave, gheriglio della serratura.

karsensa: crescita; stracchino grasso, deliquescente.

kasina: 1. cascina; 2. fienile; 3. agglomerato di case nella

campagna, per abitarvi lavoratori di azienda agricola.

katá: 1. (rac)cogliere; 2. sorprendere.

kavazón: grossa cavagna, grosso canestro composto di due cavagne sovrapposte, con coperchio girevole, a tenervi pulcini.

kavás: capezzo, raccolta di cose ordinate per capi.

kavgúlón: grossa clavicola di ferro per tener insieme travi o grosse parti di un carro e simili.

ki: qui. *da ki indré*: di qui indietro, per il passato, gli antenati.

kuarčá (COOPERULUM): coprire con coperchio, coprire in genere.

kuartiró: quartirolo, stracchino che si confeziona col latte autunnale del quarto taglio di erba, ricco di trifoglio che dà latte grasso.

kuartiróla: erba di quarto taglio autunnale, ricca di trifoglio ladino (TRIFOLIUM REPENS).

kügè: cucchiaio.

kunfurma: conformemente, secondo.

kunka: (conchiglia): 1. vaso piatto oblungo, scavato in un tronco per tenervi acqua o mangime per animali; 2. vaso simile di terracotta; 3. bacino chiuso ma apribile per far salire o scendere barche in un canale a vari livelli.

kunšá: consegnare.

kunzúbja: ciascuna delle due liste di cuoio che congiungono incrociatamente la briglia del-

- l'uno con la collana dell'altro dei due cavalli sotto il carro perchè procedano d'accordo.
kuparó: piccola tegghia, piccolo coppo per pappine.
kurént: corrente, trave principale, trave o travetto che sostiene traversine.
kürlát: curletto, cilindro di legno o di ferro che si sottopone a pesi per trascinarli, rullo, verricello.
kusá (da *kòsa* = causa): fare, lavorare (in senso indeterminato).

L

- lavú*: lavoro, cosa, mestiere; *dí-d-lavú*: giorno feriale.
léz: leggere; *léz la vita*, palesare tutti i fatti altrui, criticare, censurare.
liská: erba palustre dalle foglie tenaci, carice.
liskón: liscone, grande erba palustre dal fusto pieghevole, usata per fare stuoie, carice grande.
lòtna (LUTUM): pezzo di fango seccato, mattone crudo, lòtona.
lutnè: lavoratore che fa lotone, mattoni da cuocere in fornace.

M

- maladát*: maledetto, cattivo, ingannatore; *andà da maladát*, andare molto disagiata;
avé-g dal maladát: essere infido, essere subdolo.
maltá: malta, fango; *maltá fórtá*: argilla.
manǵalǵnǵa: mangialegna, lima a denti grossi per limare legni.
marsimóni: marciume, cosa mar-

cia, cumulo di cose in disfaccimento.

masá: 1. mazza, grosso martello di legno per battere su scure da spaccare o su conio di ferro.

masá dal féi: lama grossa di ferro, lunata, montata su un bastone con pedale, che serve a tagliare fieno a colpi di piede.

masč: 1. maschio; 2. grosso mastio, perno che passa per lo scanno anteriore del carro, e rende possibile la sterza.

maskadís: maschereccio, alluda, cuoio pieghevole conciato con allume.

maslé (MINISTERIUM): mestiere, lavoro, affare, compito, imbroglio; *mal a maslé*: mettere a lavorare, correggere, rintuzzare un impertinente; *vés a maslé*: essere pronto per l'uso, essere occupato.

masúik: mazzucco, contropeso, pezzo di legno pesante che si applica alla estremità posteriore del baggiolo quando si porta in ispalla un solo peso, secchio, ecc.

mal: mettere; *mal zu*: cessare, interrompere un lavoro; *mal zu i òm*: condurre gli uomini al lavoro, assegnare loro il lavoro; *malá-g-lá*: metterci tutto l'impegno; *mal suta*: sottomettere; mettere sott'acqua, allagare; *mal suta lá göbá*: sottomettersi a lavorare.

matu: 1. matto; 2. amato.

meza (MENSA): mensa, tavola abbastanza ampia per impartarvi pane, tavola mobile.

milasiṇati (vocabolo tolto dalla Bibbia): moltitudine di persone di varia condizione, folla multiforme.

mira: 1. mira, punto di riferimento; 2. luogo, posto, posizione.

msiró, msüró: messirolo, piccola falce messoria, per cogliere erba.

mudél: 1. modello di abiti, di oggetti, disegno; 2. modulo, apertura misurata per passaggio di acqua, bocca misurata di acqua di irrigazione.

muésčá: mossa, agitazione, opera febbrile.

müǵ: mucchio, ammasso.

muǵata: molletta, piccola molla; *muǵata da fög*: molle per caminetto; *muǵata da pus*: gancio a molla per inchiodarvi il manico del secchio che scende a prender acqua nel pozzo.

muntburlón (monte che rotola): ammasso che precipita; *andá a muntburlón*: andare a catafascio, andare in rovina.

müt: muto; *pez müt*: peso grave, peso di cosa non soffice, che non risuona, più grave del normale, dell'aspettato.

N

nilón: deposito di pantano, melma densa.

nudá: 1. nuotare, star a galla; 2. stare sommerso.

ni, vni: venire.

P

pala: pala, arnese di legno con manico per rimuovere granaglia, sabbia, acqua, ecc.

palót: palotto, pala con labbro rialzato, quasi conca, per rimuovere e contenere acqua, terra, ecc.

palpé, parpé: involtino, piccola somma di danaro.

panát: piccolo panno, pezzuola; *panát da naz*: moccichino; *panat da mat in kò*: fazzoletto, panno per coprirsi il capo.

papuč, papús: papuccio, scarpa rozza fatta come babbuccia, da servire per lavori nei campi;

paradura, palidura: paratoia per acqua, tavola per chiudere acqua di irrigazione mediante incastro.

parpáia: 1. farfalla; 2. ciascuno dei due o più occhioli di porta o finestra a forma di ala di farfalla, che girano sui cardini corrispondenti.

pavaréi: paperino, il piccolo dell'oca, appena nato.

pés: 1. pezzo, pezzo di roba; 2. pezzo, tavolone di legno, tassello; *pes ad rur*, tassello di quercia; 3. *pes, un pes*: tratto lungo di tempo.

piròta: pirota, abbeveratoio rotondo di terra cotta a forma di cono tronco, basso, per polli.

prazantá: 1. presentare; 2. provare, applicare porte, finestre ecc. se si adattano al telaio loro.

pudaró: potatoio.

puǵ: pollo, gallinaccio in genere, da cortile.

puléi: 1. piccolo del tacchino, tacchinotto; 2. tacchino grosso, da mangiare.

puzmásč: postmaschio, clavicola secondaria che lega il *raňgón* allo *skay* nel carro.

R

radón: rasiera, regolo, materello per radere lo stajo ripieno di grano.

raǵá: radiare; *raǵá fög*: radiar fuoco, mandare scintille di fuoco.

raňgón: rangone, traverso che, poggiando sul pilastro (*skay*) del carro, si stende un po' in fuori sostenendone il letto e proteggendo la ruota.

raňsía: roncola montata su pertica per tagliare rami in alto dell'albero.

rapúblika, *repúblika*: 1. repubblica; 2. racimolatura, ritagli di carne, salame, lardo e altro, che fa il salumiere.

razgón, *rezgón*: sega a grossa lama e forti denti, tirata da due uomini, e serve a segare grossi tronchi.

rasnóla: coltello a serramanico a lama ricurva.

rdüv: sorprendere, cogliere sul fatto; ridurre a, raccogliere, riunire.

reǵa: reggia, nastro di ferro di varia larghezza e lunghezza per cerchiare carri, botti, ecc.

rfenda, *refenda*: sega a nastro montata nel mezzo del telaio, e serve a rifendere, segare per mezzo tavole di legno.

rigát: regolo, righetto.

rimaz, *rümaz*: rumice, lapazio.

rmuká: ottundere.

rzina, *arżina*: capruggine, solco

che tiene le doghe unite al fondo della botte, del mastello.

rüzebüz (spingi e fa buchi): confusione, miscuglio confuso; *α rüzebüz*: a catafascio.

S

sap, *sapa*: 1. ceppo, parte della pianta, dell'albero che sta nel terreno; origine prima; 2. tagliola.

sčasag, *sčasig*: spesso, fitto, denso.

sčinká, *sčanká*: spezzare via, strappare, lacerare.

sčuká, *čuká*: schiacciare.

sčunfa: gonfiamento, ingorgo d'acqua, invaso, piena in un canale, dell'acqua di irrigazione.

zeĭ: falsa fragola, erba che con corde serpeggianti infesta rapidamente il terreno.

sflóta: frotta, gruppo numeroso di persone, di animali.

sfrakasá: fracassare.

sfuió: sfoglioli, pezzi liberi di paratoia d'acqua, che scorrono nel relativo incastro.

skaléĭ: 1. gradino di scala; 2. piccola scala; 3. ciascuna delle due intelaiature del letto del carro, costituita da due correnti legati da traversi, che sembra una piccola scala, su cui si stendono le tavole a formare il letto del carro stesso.

skay: 1. sedile di legno a tre piedi, con o senza spalliera (*armá*); 2. ciascuno dei due rialzi o pilastri che poggiano sull'assale del carro a quattro

- ruote, e sostengono il letto o piano del carro stesso.
- ziá*: allestire, preparare.
- siǵón, seǵón*: mastellone.
- sigís*: seghetto per erba a forma di mezza luna, inastato su un manico di circa sessanta centimetri che serve a segare erba lungo i fossi e le rive accidentate.
- zmansiró*: scopetto a mano, spolverino.
- znǒǵ, znóč*: ginocchio.
- spayla*: spatola di legno o di ferro per liberare le fibre del lino dalle scorie.
- spinás*: 1. spinaccio, ortaggio largamente coltivato; 2. cardatoio, piccolo arnese per pettinare lino o canapa, formato da una assicella da cui sporgono molti denti di ferro.
- srapòzat, sprupòsit*: sproposito; *gròs da srapòzat*: straordinariamente grosso.
- strakéi*: stracchino, formaggio molto giovane, tenero, di pasta molle.
- strasè*: straccivendolo, raccogli-tore di stracci; *vuzá kmé un* *strasè*: gridare a squarciagola come fa il raccogli-tore di stracci per le vie.
- striǵa, strik*: strettoia, lista di cuoio che dal morso del cavallo arriva al sommo della collana, e mira a tener sollevata la testa del cavallo.
- strafún*: spiegazzamento, cosa spiegazzata, cosa di nessun importanza, cianciafruscola.
- zuv*: giogo per buoi.
- zuát*: giogo piccolo per un solo bue.
- suklón*: scarpe con sottopiede di legno.
- sutkúa*: sottocoda; 1. braga breve, semplice, fatta di una lista di cuoio che passa sotto la coda del cavallo; 2. rimprovero aspro; *dá un sutkúa*: rimproverare aspramente.

T

- taká*: 1. attaccare; 2. cominciare.
- taréi, teréi*: terreno.
- tarsenga* (TRANSIENDA): passaggio tra la via e il campo; 'accesso trasverso dalla strada a luoghi adiacenti.
- teŋ*: tenere; *teŋ da künt*: risparmiare.
- tèra*: terra; *ja tèra*: procedere, far progressi.
- testa*: testa; *testa dal quadrél*: mezzo mattone; *mür ad quat-tar test*: muro dello spessore di quattro teste, di due mattoni.
- tira*: fila, serie.
- tö*: togliere, prendere; *α la va-t-l-α-tö*: vai a prendertela, come capita.
- torz, torǵ*: torcere.
- tòs*: scodellino di legno tornito, senza piede.
- tribüleri*: agitazione, confusione.
- tulbrént*: tutto torbido, molto torbido.
- tundél*: leggermente tondo;
1. legno arrotondato, bastone di legno, di ferro arrotondato;
 2. crusca di frumento ricca di farina.
- tunidón*: 1. grosso piatto rotondo; 2. pezzo di arco di terracotta per fare archi.

U

ukéj: ochino, papero molto sviluppato, ma non ancora oca, che ancora ha la voce in falsetto.

urájα: 1. orecchio; 2. orecchio, fianco ripiegato dell'aratro che rivolta la zolla, vomero.

V

vasé, vasél: botte dalle doghe forti, dai cerchi robusti, con due anse davanti e due dietro per poterla trasportare.

vèram: 1. verme; 2. anello a forma di spirale.

verga: verga, bastone snodato, formato di un manico (*manαg*) e di un battitoio (*skusurα*) che

serve a battere, trebbiare le messi.

viα: via; *mat α la viα*: preparare (per la via; per andare in pubblico), addobbare, ornare.

viηα: vigna; 2. *viηα = fiηu-fiηu*: suono stridulo di va e vieni tra due legni che si sfregano, musica noiosa.

vitα: vita; *fa vitα*: faticare; *α vitα pèrsα*: a perdita di vita, disperatamente.

vlαα: veletta, fazzoletto che la donna si mette al collo per ornamento, per decoro.

vará: arare.

Z vedi sotto S

Indice

I. Il carro nuovo	p. 302
II. Il mercato di Belgioioso	p. 310
III. Alla fornace	p. 326
IV. Attorno al riso	p. 336
Glossario	p. 352

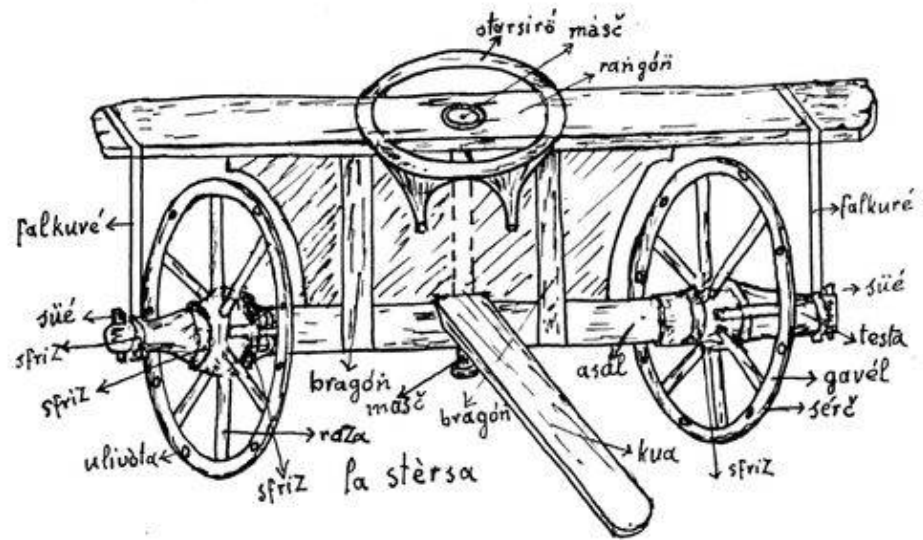
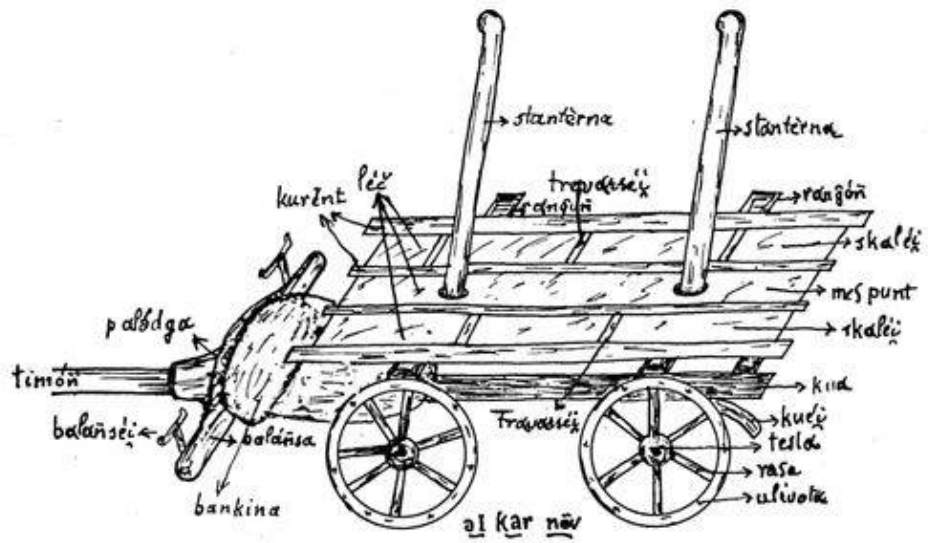

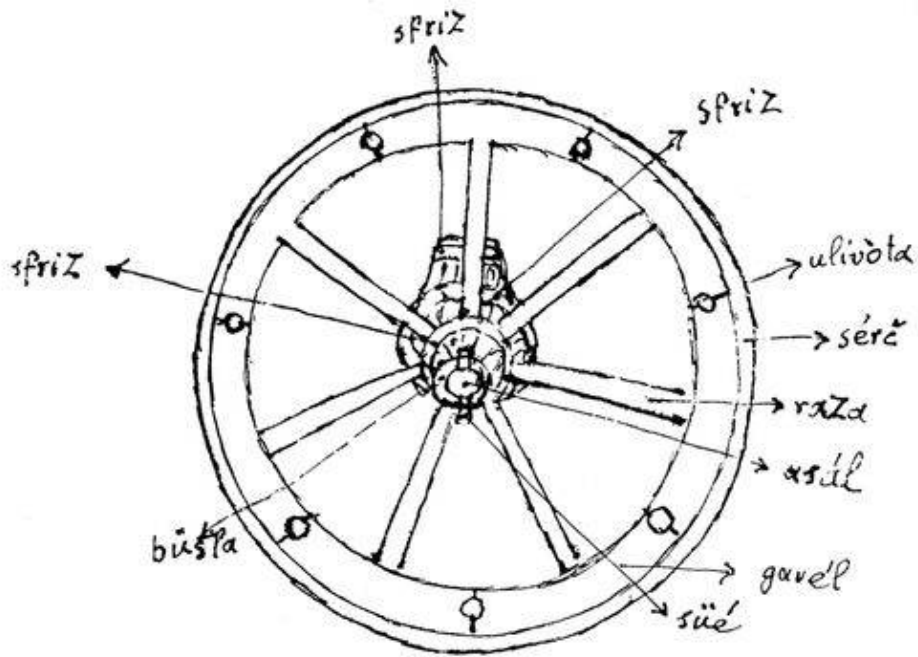

röda dal kar

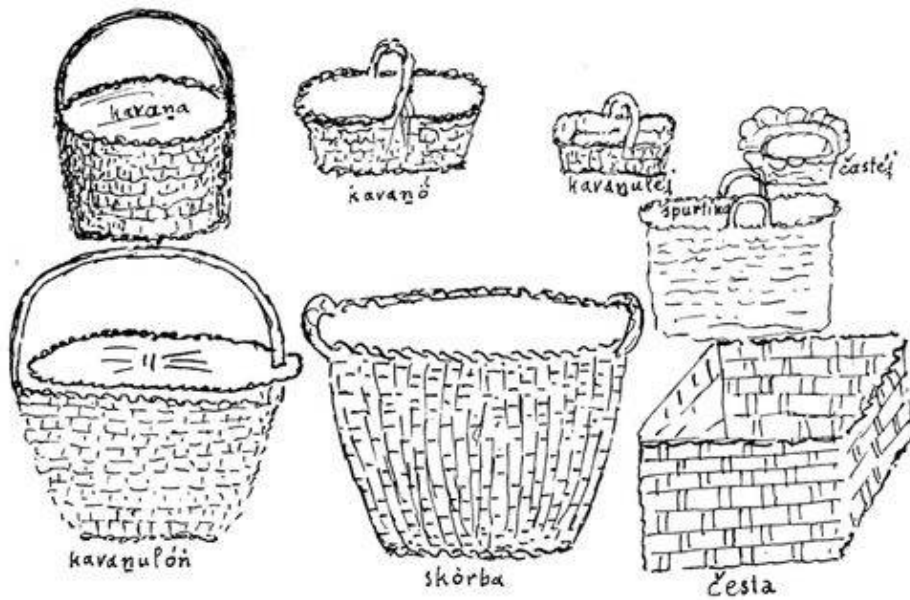



nasa

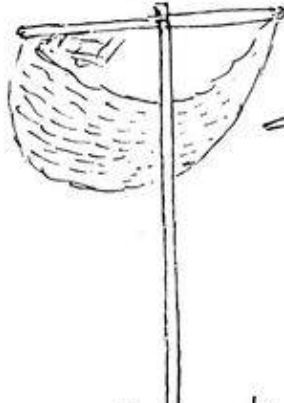

rūzōn (arqūs)

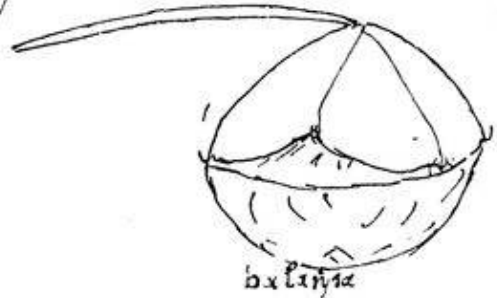

balīnīa



baltravé

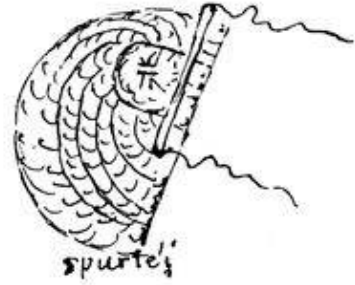

spurteĵ

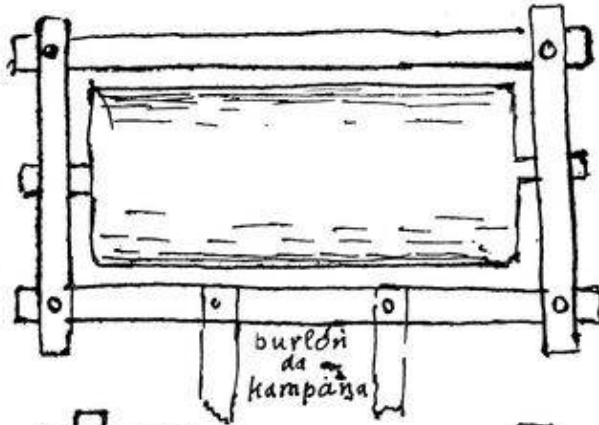

burlōn
da
kampāna

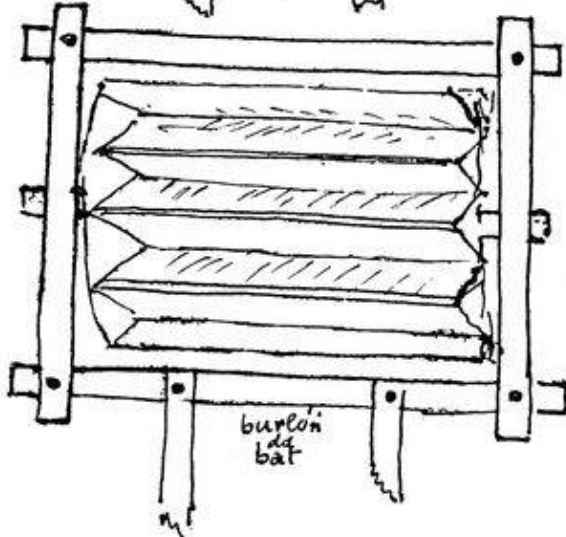

burlōn
da
bat

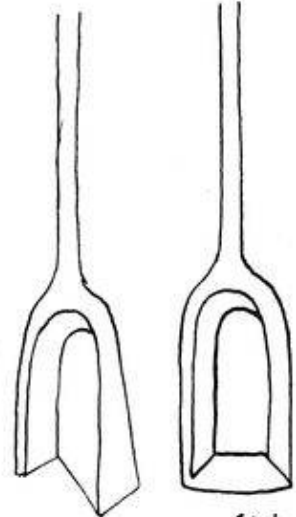

pala

palōt



masōla



sparsu



marté

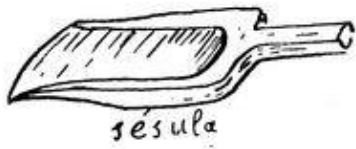

sésula

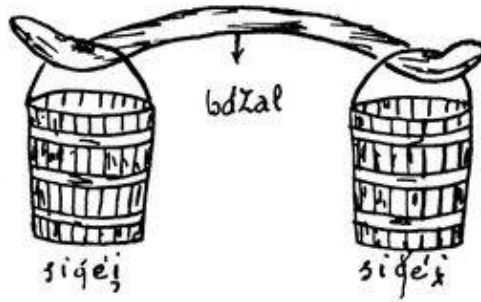

siqej

siqej

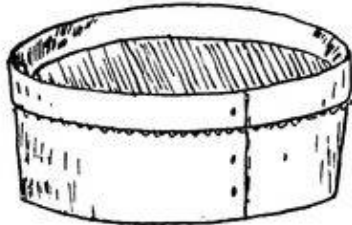

kribjat

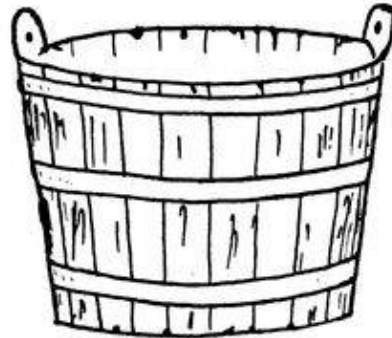

sigón



val

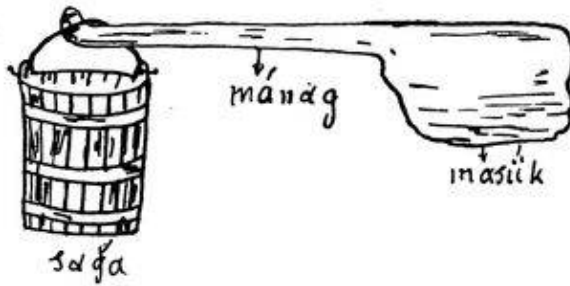

saqa

masik



saqa



sigunel's

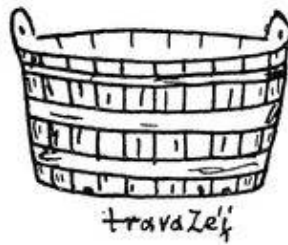

travalej



brenta

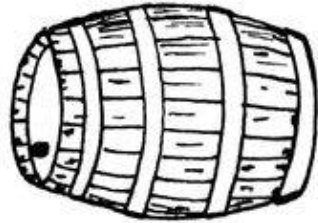

buta



vase'

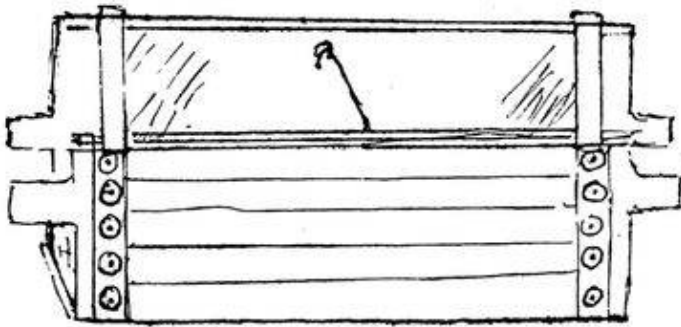

navdsa

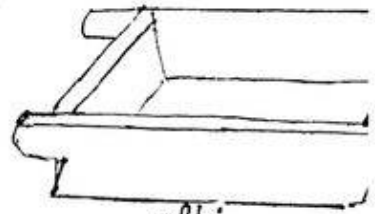

albi

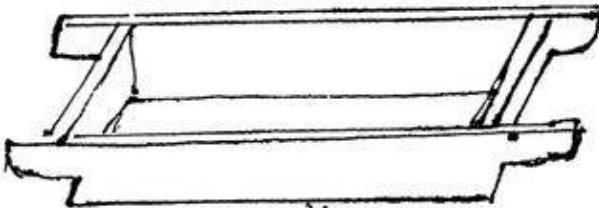

navasdt

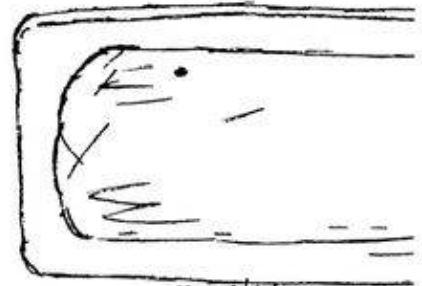

kunka



albi^o



kunkéi

