

Objekttyp: **Advertising**

Zeitschrift: **Tec21**

Band (Jahr): **137 (2011)**

Heft 27-28: **Unter der Oberfläche**

PDF erstellt am: **20.09.2024**

Nutzungsbedingungen

Die ETH-Bibliothek ist Anbieterin der digitalisierten Zeitschriften. Sie besitzt keine Urheberrechte an den Inhalten der Zeitschriften. Die Rechte liegen in der Regel bei den Herausgebern. Die auf der Plattform e-periodica veröffentlichten Dokumente stehen für nicht-kommerzielle Zwecke in Lehre und Forschung sowie für die private Nutzung frei zur Verfügung. Einzelne Dateien oder Ausdrucke aus diesem Angebot können zusammen mit diesen Nutzungsbedingungen und den korrekten Herkunftsbezeichnungen weitergegeben werden. Das Veröffentlichen von Bildern in Print- und Online-Publikationen ist nur mit vorheriger Genehmigung der Rechteinhaber erlaubt. Die systematische Speicherung von Teilen des elektronischen Angebots auf anderen Servern bedarf ebenfalls des schriftlichen Einverständnisses der Rechteinhaber.

Haftungsausschluss

Alle Angaben erfolgen ohne Gewähr für Vollständigkeit oder Richtigkeit. Es wird keine Haftung übernommen für Schäden durch die Verwendung von Informationen aus diesem Online-Angebot oder durch das Fehlen von Informationen. Dies gilt auch für Inhalte Dritter, die über dieses Angebot zugänglich sind.

Ein Dienst der *ETH-Bibliothek*
ETH Zürich, Rämistrasse 101, 8092 Zürich, Schweiz, www.library.ethz.ch

<http://www.e-periodica.ch>



Schweizerische Eidgenossenschaft
Confédération suisse
Confederazione Svizzera
Confederaziun svizra

Finanzdepartement EFD
Bundesamt für Bauten und Logistik BBL
Bereich Bauten
Projektmanagement

Neue Zollanlage Bielstrasse 1, Brig-Glis

Projektwettbewerb für Architekten mit Verbindlichem Einbezug von Fachplanern

(Ingenieure HLKKS und Baustatik)

Auftraggeberin

Bundesamt für Bauten und Logistik BBL, Projektmanagement

Verfahrensadresse

Bundesamt für Bauten und Logistik (BBL), Öffentliche Ausschreibungen
Projekt (b1112) Neue Zollanlage Bielstrasse 1, Brig-Glis
Fellerstrasse 21, CH-3003 Bern

Wettbewerbsaufgabe

Mit dem Neubau einer Zollanlage in der Gewerbezone der Stadtgemeinde Brig-Glis soll an strategisch günstiger Lage eine Infrastruktur geschaffen werden, die die Bedürfnisse des zivilen Zolles sowie des Grenzwachtkorps (GWK) zur Wahrnehmung sämtlicher anfallender Aufgaben der Zollstelle Brig, (Kontrolle und Abfertigung des Handels- und z.T. des privaten Personenverkehrs) entlang der Passstrasse Simplon abdecken kann.

Verfahren

Der Wettbewerb untersteht dem GATT/WTO-Übereinkommen und dem Bundesgesetz über das öffentliche Beschaffungswesen (BöeB, WV 172.056.01) und seine Verordnung (VöeB, WV 172.056.11). Es handelt sich um einen einstufigen Projektwettbewerb im offenen Verfahren für Architekten mit verbindlichem Einbezug der Fachplaner für Baustatik und HLKKS-Ingenieure. Die SIA-Ordnung 142 (Ausgabe 2009) wird subsidiär zu den gesetzlichen Bestimmungen angewendet; das Wettbewerbsprogramm ist SIA-Reglement-konform und liegt in deutscher Sprache vor.

Preisgericht

Architekten

WINKLER Hanspeter, BBL, Architekt ETHZ/SIA-Vorsitz
GALETTI Olivier, Kantonsarchitekt Kt. Wallis, Architekt EPFL/SIA/FAS
GUIBAT Céline, Architektin ETHZ/SIA-Stellvertreterin
IMHOF Roland, Stadtarchitekt Brig, Architekt EPFL/SIA
THURSTON Patrick, Architekt BSA/SIA
SUTER Barbara, BBL, Architektin ETHZ
TRAUTMANN Mona, Architektin EPFL/SIA/FAS

Sachpreisrichter

AMHERD Viola, Stadtpräsidentin Brig-Glis
BORLA Fabrizio, Eidgenössische Zollverwaltung OZD
SOMMER Adrian, Portfoliomanager BBL

Teilnahmeberechtigung

Teilnahmeberechtigt sind Architekten mit Wohn- oder Geschäftssitz in der Schweiz oder einem Vertragsstaat des GATT/WTO-Übereinkommens über das öffentliche Beschaffungswesen, soweit dieser Staat Gegenrecht gewährt. Sie müssen zum Zeitpunkt der Einschreibung **eine** der nachstehenden Bedingungen erfüllen:

- Diplomabschluss einer schweizerischen oder anerkannt ausländischen Hoch- oder Fachhochschule
- Im REG A oder B eingetragen
- Ordentliches Mitglied des SIA (Einzelmitglied) oder des BSA
- Mitglied einer Architektenkammer (Deutschland, Österreich)

Vorgesehene Termine

- Publikation, Bezug der Unterlagen ab 6. Juli 2011
- Grundstückbesichtigung findet keine statt
- Fragestellung (über E-Mail) bis 29. Aug. 2011
- Abgabe der Wettbewerbspläne 11. Nov. 2011
- Abgabe der Modelle 25. Nov. 2011

Einschreibung und Dokumentenbezug

Über die E-Mail Adrs. www.simap.ch erfolgt die Einschreibung. Sämtliche Dokumente können unter dieser Internetadresse eingesehen und heruntergeladen werden. Massgebend für den gesamten Wettbewerbsablauf sind die Bestimmungen des Wettbewerbsprogramms und die Rechtsmittelbelehrung der Publikation auf «simap.ch».



Gemeinde Küsnacht ZH

Zentrumsentwicklung Küsnacht Offener, anonymer Projektwettbewerb in zwei Stufen

Veranstalterin

Politische Gemeinde Küsnacht ZH.

Aufgabe

Der Bahnhof Küsnacht liegt an zentraler Lage. Das Areal um den Bahnhof weist grosses Entwicklungspotenzial auf und stellt heute keine Visitenkarte für Küsnacht dar. Die künftigen Nutzungen und Angebote sollen diesen zentralen Ort beleben und dem Zentrum ein neues Gesicht verleihen. In der ersten Stufe liegt der Schwerpunkt der Bearbeitung in der städtebaulichen Gesamtlösung und der Freiraumkonzeption. In der zweiten Stufe sind Projektvorschläge für das Areal Parkplatz Zürichstrasse mit Hochbauten von rund 10 000 m³ und Freiräumen von rund 2000 m² auszuarbeiten.

Verfahren

Das Wettbewerbsverfahren untersteht dem GATT/WTO-Übereinkommen über das öffentliche Beschaffungswesen und dem Binnenmarktgesetz und wird als zweistufiger Projektwettbewerb im offenen Verfahren gestützt auf die SIA-Ordnung 142 durchgeführt. Es wird gemäss § 11 der Submissionsverordnung des Kantons Zürich öffentlich ausgeschrieben.

Aus den eingereichten Eingaben der ersten Stufe werden 10 Eingaben zur Vertiefung der städtebaulichen Entwürfe auf Projektstufe ausgewählt.

Die Sprache des Verfahrens ist Deutsch.

Teilnahmeberechtigung

Teilnahmeberechtigt sind Fachleute mit Wohnsitz in der Schweiz oder einem Vertragsstaat des GATT/WTO-Übereinkommens über das öffentliche Beschaffungswesen.

Zur Teilnahme am Projektwettbewerb anmelden können sich Teams, welche die Fachbereiche Architektur (Federführung) und Landschaftsarchitektur abdecken.

Für die zweite Stufe wird der Beizug von Experten aus den Bereichen Bauingenieurwesen, Lärmschutz und Nachhaltigkeit empfohlen.

Beurteilungskriterien

Die Beurteilungskriterien sind im Wettbewerbsprogramm ersichtlich.

Fachpreisgericht

Peter Ess, Architekt; Marie-Claude Bétrix, Architektin; Franz Eberhard, Architekt; Beat Nipkow, Landschaftsarchitekt; Andreas Sonderegger, Architekt; Kornelia Gysel, Architektin (Ersatzpreisrichterin).

Gesamtpreisumme

Zur Prämierung der Projekte (Preise und Ankäufe) steht eine Summe von Fr. 210 000.– exkl. MwSt. zur Verfügung.

Bezug Wettbewerbsprogramm/Anmeldefomular

Das Programm und das Anmeldefomular können auf den Websites <http://www.simap.ch> und <http://www.kuesnacht.ch> eingesehen und heruntergeladen werden.

Termine

- Anmeldung bis 22. Juli 2011
- Bezug Grundlagen ab 12. August 2011
- Bezug Modell 22. bis 26. August 2011
- Begehung 22. August 2011
- Abgabe erste Stufe 24. Oktober 2011
- Start zweite Stufe 13. Februar 2012

Komfortlüftung mit Wärmerückgewinnung

Helios. Immer die erste Wahl. Im Gebäudebestand und Neubau.

Helios bietet Komfortlüftungssysteme mit Wärmerückgewinnung von 60 bis 1800 m³/h. Intelligente Energiespar-Lösungen für Einzelräume, als zentrale oder dezentrale Einheiten für den Geschossbau, das Einfamilienhaus und den Gewerbeinsatz. Ideal für Gebäudebestand und Neubau. Fordern Sie Unterlagen an.

NEU!
EcoVent, die intelligente Energiesparlösung für Komfortklima in Einzelräumen.



greentec
by helios

KWL EC 200 bis 450. Kompakte Wandgeräte für die zentrale Be- und Entlüftung von Wohnhäusern und Etagenwohnungen.

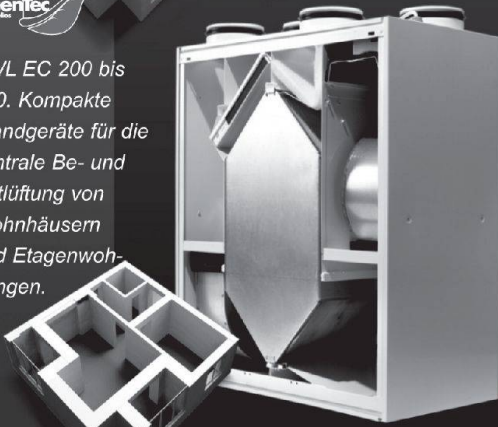

greentec
by helios

30 Jahre Erfahrung

Helios Ventilatoren AG
Lufttechnik

Helios Ventilatoren AG
Steinackerstrasse 36 · 8902 Urdorf
Tel. 044 735 36 36 · Fax 044 735 36 37
www.helios.ch · info@helios.ch

Alles unter Dach und Fach.

**Master of Advanced Studies (MAS)
Real Estate Management**

Informationsabend
Donnerstag, 7. Juli 2011, 18.00 Uhr

Karrierebegleitend
studieren: fh-hwz.ch

HWZ | Hochschule für
Wirtschaft Zürich

Preis-Leistung verbindet –
Anfragen lohnt sich. Immer.



AEPLI
Stahlbau

Industriestrasse 15
9201 Gossau
Tel. 071 388 82 82
Fax 071 388 82 92
stahlbau@aepli.ch
www.aepli.ch

Preis und Leistung stehen bei uns täglich im Mittelpunkt. Geringere Kosten bedeuten nicht automatisch weniger Qualität oder mangelnde Flexibilität. Fragen Sie uns an.