

Objektyp: **Advertising**

Zeitschrift: **Schweizer Schule**

Band (Jahr): **59 (1972)**

Heft 22

PDF erstellt am: **20.09.2024**

### **Nutzungsbedingungen**

Die ETH-Bibliothek ist Anbieterin der digitalisierten Zeitschriften. Sie besitzt keine Urheberrechte an den Inhalten der Zeitschriften. Die Rechte liegen in der Regel bei den Herausgebern. Die auf der Plattform e-periodica veröffentlichten Dokumente stehen für nicht-kommerzielle Zwecke in Lehre und Forschung sowie für die private Nutzung frei zur Verfügung. Einzelne Dateien oder Ausdrucke aus diesem Angebot können zusammen mit diesen Nutzungsbedingungen und den korrekten Herkunftsbezeichnungen weitergegeben werden. Das Veröffentlichen von Bildern in Print- und Online-Publikationen ist nur mit vorheriger Genehmigung der Rechteinhaber erlaubt. Die systematische Speicherung von Teilen des elektronischen Angebots auf anderen Servern bedarf ebenfalls des schriftlichen Einverständnisses der Rechteinhaber.

### **Haftungsausschluss**

Alle Angaben erfolgen ohne Gewähr für Vollständigkeit oder Richtigkeit. Es wird keine Haftung übernommen für Schäden durch die Verwendung von Informationen aus diesem Online-Angebot oder durch das Fehlen von Informationen. Dies gilt auch für Inhalte Dritter, die über dieses Angebot zugänglich sind.

## Chemie

*P. R. Taube und J. I. Rudenko: Die Chemischen Elemente.* Aulis-Verlag, Köln 1971. 300 Seiten, 57 Abb., DIN A5. DM 16,80.

Wie in der Einleitung bemerkt wird, handelt es sich beim vorliegenden Buch um ein fesselnd geschriebenes populärwissenschaftliches Werk aus der UdSSR. Die Autoren verstehen es vortrefflich, dem naturwissenschaftlich interessierten Laien die Elemente, deren Entdeckung, Vorkommen und deren Bedeutung im täglichen Leben nahe zu bringen. Durch die Fülle der Information bringt dieses Buch auch dem Fachlehrer für Chemie wertvolle Anregungen. An vereinzelt Stellen ist noch ein leiser Hauch des kalten Krieges zu spüren, den man aber großzügig übersehen soll.

J. Bösch

## Methodik

*Bauer, F. Herbert u. a.: Fachgemäße Arbeitsweisen in der Grundschule.* Verlag Jul. Klinkhardt, Bad Heilbrunn OBB. 1971. 204 Seiten, kartoniert, DM 14.-

In diesem Werk setzen sich fünf Grundschul- und Fachdidaktiker mit der Vermittlung fachgemäßer Arbeitsweisen im Sachunterricht auseinander. RABENSTEIN beschreibt zuerst die Sozialformen als Lernziele im Sachunterricht des 1. und 2. Schuljahres. GLOEKEL stellt Beispiele für den kindgemäßen Zugang zur Geschichte im 3. und 4. Schuljahr zusammen, während ENGELHARDT mit der Einführung in das Arbeiten mit thematischen Karten einen Beitrag zur Anbahnung geographischen Denkens liefert. BAUER behandelt den physikalischen und chemischen Aspekt des Sachunterrichtes in den ersten vier Schuljahren. KNOLL bespricht am Schluß Arbeitsweisen und Problemlösungsverhalten im Biologieunterricht.

Diese kurze Zusammenfassung weist auf, daß hier «Heimatkunde» neu durchdacht und neu konzipiert wird, wobei im Mittelpunkt das Anliegen steht, das bloße Anlernen von Arbeitstechniken zu vermeiden. Primarlehrer, die sich mit Sachunterricht näher befassen wollen, können aus diesem Buch viele Anregungen entnehmen.

Dr. Lothar Kaiser

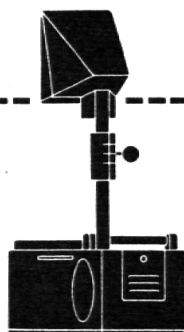
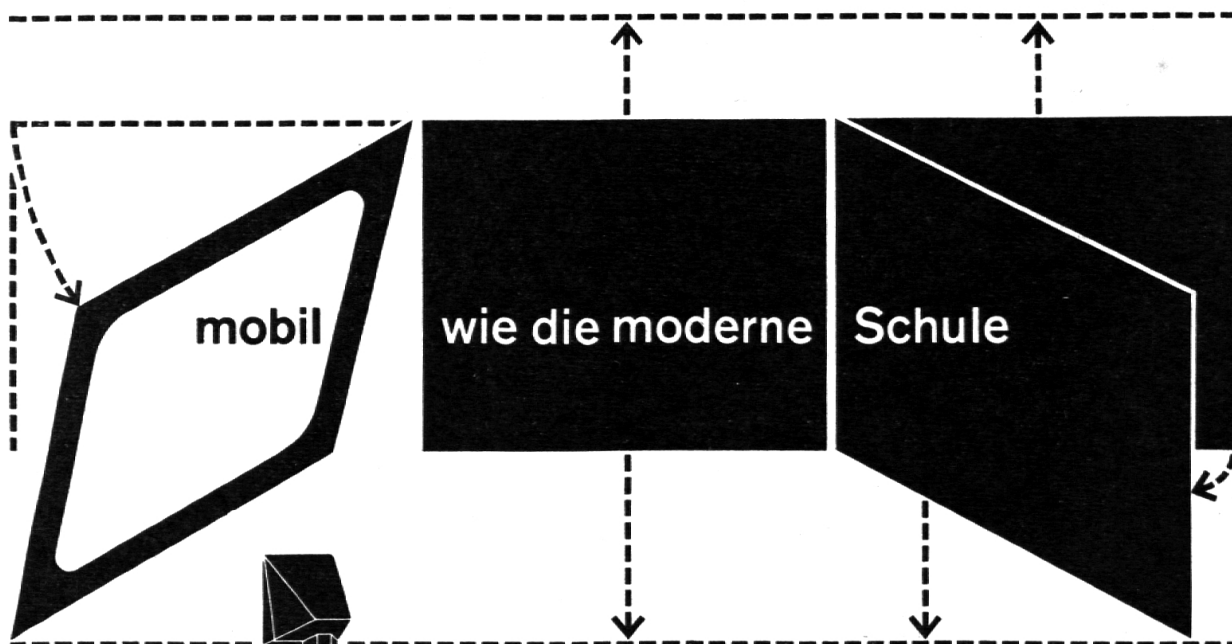

Beweglichkeit ist unser Prinzip. In den Wandtafel-, Projektionswand- und Kartenaufhänge-Kombinationen. Im Aufgabenbereich vom Kindergartenzimmer bis zum Universitätshörsaal. Und in der Anpassung an konstruktiv-bauliche Voraussetzungen.

Stellen Sie unsere Beweglichkeit auch für die Lieferdistanz und Lieferfrist auf die Probe!

# H1

# hunziker

Hunziker AG,  
8800 Thalwil,

Telephon (01) 7205621

bis November 1972 Telephon (01) 925623



# BEKANNTE AUSFLUGSZIELE UND IHRE GASTSTÄTTEN

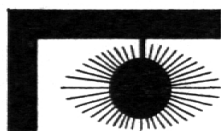

## SKISPORTWOCHE Landschulwochen einmal anders!

Im Januar stark reduzierte Preise!

**Einen vollen Pensionstag pro Teilnehmer schenken wir unseren Gästen** bei Aufenthalt in der Zeit zwischen dem 17. März und 7. April 1973 (mind. 5 Pensionstage)

Für Landschulwochen im Winter: Häuser mit separaten Arbeitsräumen für Schularbeiten.

Verlangen Sie ein Angebot bei:



Dublett, Ferienheimzentrale  
Postfach 41, 4020 Basel  
Telefon von 08.00—11.45 und von  
13.30—17.30 Uhr: 061 - 42 66 40

## Ferienheim Moos Unterägeri

Ideale Unterkunft für VU-Lager und Schulen.  
Mit oder ohne Pensionsverpflegung.  
Beste Referenzen.

Anmeldung und Auskunft:

**Albert Iten, Molkerei**  
6314 Unterägeri ZG, Telefon 042 - 72 13 71

25-147357

Zu vermieten

### Ferienhaus Guggitalblick Brusti ob Attinghausen

Das neu umgebaute Ferienhaus Guggitalblick eignet sich besonders gut für Klassenlager, die ihre Ferien in einem prächtigen Ski- und Wandergebiet verbringen möchten.

Das Haus bietet Platz für 20 Personen (2 Schlafzimmer, Matratzenlager), elektr. Küche, elektr. Heizung, warmes Wasser, Dusche und Aufenthaltsraum.

Nähere Auskunft erteilt gerne:  
Familie Leu, Attinghauserstraße 50  
6460 Altdorf, Telefon 044 - 2 14 13.

## HELLO

SO - LA - 1973

Das **Jugendheim «Carmen» in Seedorf** ist noch frei. – 40 Personen – Moderne Küche – 5 Minuten vom Urnersee entfernt. – Seerundfahrten – Pässefahrten – Bergtouren – Wanderungen – all dies können Sie von hier aus unternehmen.

Entspricht dies Ihren Wünschen, so melden Sie sich bald bei Telefon 044 - 2 13 20.

Wir empfehlen das «Carmen» auch für Weekend.

25-147529

Sommer- und Winterlager im

## Klima-Kurort Churwalden

Wir bieten im alten Pfarrhaus originelle Unterkunft für 37 Personen, mit Kochgelegenheit. Schönes Wander- und Skigebiet. Da Absage: Dezember und Januar noch frei.

Auskunft und Reservation:

Frl. Dorli Hemmi, Hauptstr. 115, 7075 Churwalden  
Telefon ab 20.00 Uhr: 081 - 35 11 14

25-147559

## Skilager in Engelberg

Die **Gemeinde-Unterkunft «Espen»** kann in der Zeit

vom 11. Januar bis 4. Februar und  
vom 25. Februar bis 15. März 1973

noch Skilager aufnehmen.

Neuzeitliche Unterkunft für 80 bis 120 Personen. Moderne Küche für Selbstkocher. Der Kurort bietet abwechslungsreiche Winterferien in gesunder Höhenlage. Leistungsfähige Bergbahnen und Skilifts. Gepflegte Skipisten, Eisfelder, Schlittelbahn. Nähere Auskunft erteilt:

**Verwaltung der Gemeinde-Unterkunft «Espen»**  
6390 Engelberg, Telefon 041 - 94 11 63.

25-51720

# WIR BASTELN FÜR WEIHNACHTEN



Alle basteln mit:



bühler-holzspan  
Carl Bühler  
3711 Ried-Frutigen  
Telefon 033 - 71 17 83

abtrennen und einsenden

Senden Sie mir bitte einen Prospekt für:

- Spandosen zum bemalen
- Bastelspan

Adresse:

Zu jeder Bestellung Gratisanleitung

25-14098

## ARM

Webrahmen  
Handwebstühle

für Sonderschulen  
Arbeitsschulen  
Hauswirtschaft

vom Spezialhaus ARM AG  
CH-3507 Biglen/Schweiz, Telefon 031 - 91 54 62.

Alle einschlägigen Artikel  
zum Selbstbasteln für  
klein und groß aus dem  
Spezialgeschäft

## Schumacher+Co

6002 Luzern

Hobbyartikel und  
Farbenfachgeschäft: Mühlenplatz 9  
Telefon 041 - 23 25 25

alles klebt mit

KP 1/71

# Konstruvit

Sonderangebot  
für Schulen

Gross-  
packungen zu 500 g  
und 1 kg, für  
Handarbeitsunter-  
richt in den Schulen.

Mit der Aus-  
gussdüse können  
die Stehdosen  
auf einfache Art  
immer wieder nach-  
gefüllt werden.



Verkauf durch den  
Fachhandel und durch  
Baumann+CoAG, Papeterie-  
artikel, 8703 Erlenbach/ZH  
Telefon 01/90 09 26



# Weihnachts- arbeiten

## **Weihnachtsdekorationen aus organischem Glas**

Aus Schmelzgranulat können im gewöhnlichen Haushaltbackofen leuchtende Fensterscheiben gegossen werden. Der Werkkasten «Scheiben gießen» kostet Fr. 26.80. Granulat einzeln in 7 verschiedenen Farben, 1 kg Fr. 4.20

## **Perlen weben**

Der Werkkasten «Perlen weben» enthält einen Perlenwebapparat, Perlen in verschiedenen Farben, Nadeln, Faden und eine reich illustrierte Anleitung. Er kostet Fr. 54.–. Die Perlen sind einzeln erhältlich.

## **Strohsterne**

Material: Edelstroh, 1 Bund zu Fr. 1.70 reicht für 5 Schüler. Anleitung: «Neue Strohsterne», Fr. 6.30

## **Weihnachtsschmuck aus Metallfolien**

Material: Metallfolien, beidseitig Gold- und Silberpapier. Anleitung: «Es glänzt und glitzert», «Für häusliche Feste», je Fr. 5.70

## **Kerzen schmücken**

Material: Kerzen, farbiger Wachs, Farben. Für 10 Schüler 5 Tafeln Wachs, je Fr. 1.70

## **Christbaumschmuck und Krippenfiguren aus Zinn**

Der Werkkasten «Zinggießen» enthält alles, was Sie zur Herstellung von kleinen Gegenständen aus Zinn benötigen: Gipsplättchen, Werkzeuge, Zinn und Drahtform usw. Der komplette Werkkasten kostet Fr. 30.60. Das Material ist auch einzeln erhältlich.

## **Handdruck auf Stoff und Papier**

Material: Druckfarben, Linolmesser, Stoff. Anleitung: «Handdruck auf Stoff und Papier», Fr. 6.60

## **Batik**

Material: 1 Batik-Werkkasten. Batik-Wachs, Anleitung: «Batik», Fr. 3.–

## **Emaillieren**

Material: 1 Email-Werkkasten mit Anleitung, Emailfarben, Ofen, Werkzeugen und Kupferteilen.



**Franz Schubiger Winterthur**

8400 Winterthur, Mattenbachstr. 2, Tel. (052) 29 72 21

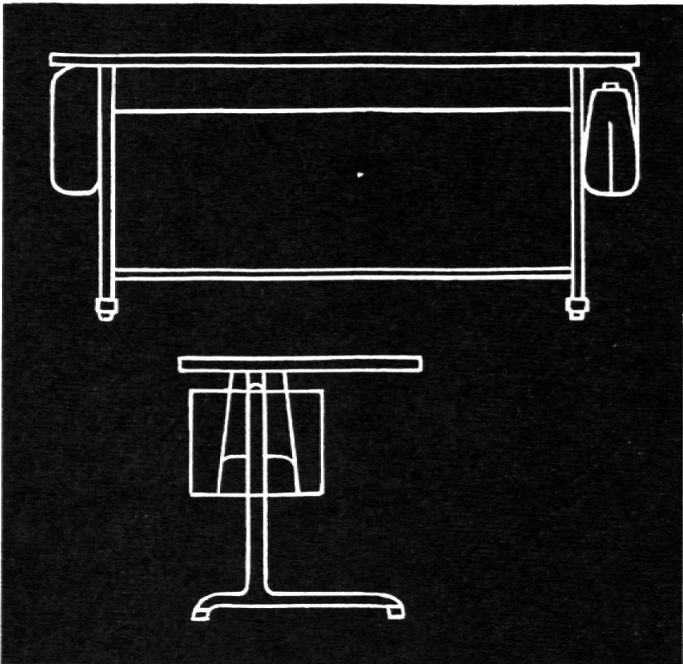
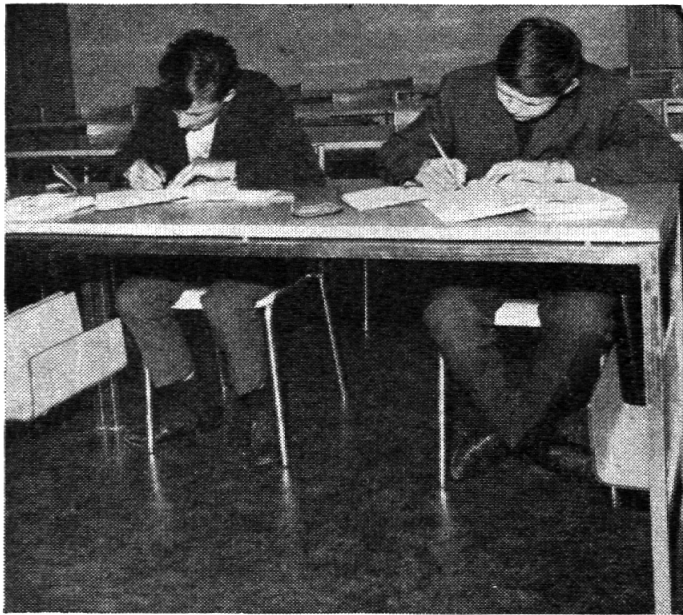

**Gewerbeschultische müssen solid sein!**

Gerade bei älteren Schülern muss man an Schultische höchste Anforderungen stellen. LIENERT-Gewerbeschultische sind auf maximale Beanspruchung konstruiert.

Verlangen Sie unsern Prospekt.



**B. Lienert  
Eisenwarenfabrik  
8840 Einsiedeln  
Zur Klostermühle  
Tel. 055/61723**

# Als Praktiker brauchen Sie diese Bücher!

Lorenz Rogger

## **Pädagogik als Erziehungslehre**

neu bearbeitet von H. H. Leo Dormann, Seminardirektor.  
Preis geb. Fr. 12.70.

Lorenz Rogger

## **Pädagogische Psychologie**

für Lehrerseminare und zum Selbststudium.  
3., völlig umgearbeitete Auflage. Preis geb. Fr. 12.70.

Diese beiden Werke sind speziell für die Lehrerseminare geschaffen und eignen sich vorzüglich für den Unterricht der Lehramtskandidaten.

Professor E. Achermann

## **Methodik des Volksschulunterrichts**

stark erweitert, 600 Seiten, mit vielen Illustrationen, davon 2 vierfarbig, und viele schematische Wandtafelzeichnungen. Preis Fr. 25.—, geb. in Leinen.

Professor E. Achermann

## **Kleine Ur- und Frühgeschichte der Schweiz**

mit vielen schematischen Darstellungen.  
Preis (nur geheftet) Fr. 8.50.

Professor E. Achermann

## **Kleine Schweizergeschichte**

Das Werk enthält vier farbige Schemata und viele Kartenzeichnungen und Illustrationen in Schwarzdruck. 288 Seiten Preis (nur broschiert) Fr. 14.—.

Professor E. Achermann

## **Kleine Geschichte des Altertums**

in reich illustrierter Neuauflage, ergänzt mit vielen Illustrationen. Preis (nur broschiert) Fr. 10.—.

Professor E. Achermann

## **Kleine Geschichte der abendl. Erziehung**

Reich illustriert. Umfang 224 Seiten.  
Preis (nur broschiert) Fr. 9.—.

Professor E. Achermann

## **Geschichte des Abendlandes**

in Längs- und Querschnitten. Reich illustriert (viele Kartendarstellungen und Zeichnungen). Umfang 456 Seiten, in Ganzleinen gebunden. Fr. 17.60.

Zu beziehen in jeder Buchhandlung.

**Martinusverlag  
6280 Hochdorf LU**

# ROTTENBURGH SOLO-BLOCKFLÖTEN

Friedrich von Huene hat die in vielen Museen sich befindlichen Blockflöten der Barockzeit untersucht und aus den dabei gewonnenen Erkenntnissen die Rottenburgh-Soloblockflöten entwickelt. In der Form sind es Kopien nach J.-H.-J. Rottenburgh (1672–1765).

Große Klangfülle über mehr als zwei Oktaven, sauberste Intonation durch die ganze Chromatik, spielend leichte Ansprache.

## Sopran

Nr. 229	Ahorn, gerader Windkanal	Fr. 75.–
Nr. 329	Pflaume, mit 2 Elfenbeinringen und gewölbtem Windkanal	Fr. 115.–
Nr. 429	Palisander, Ausführung wie 329	Fr. 150.–
Nr. 529	Grenadill, Ausführung wie 329 und 429	Fr. 190.–

## Alt

Nr. 239	Ahorn, gerader Windkanal	Fr. 135.–
Nr. 339	Ahorn oder Pflaume, mit 2 Elfenbeinringen und gewölbtem Windkanal	Fr. 200.–
Nr. 439	Palisander, Ausführung wie 339	Fr. 270.–
Nr. 539	Grenadill, Ausführung wie 339 und 439	Fr. 335.–

Doppel-Etui für Sopran- und Altflöte in Kunstleder mit Plüschinlage

Fr. 68.–

## Tenor

Nr. 249	Ahorn, gerader Windkanal	Fr. 195.–
Nr. 349	Ahorn, mit 2 Elfenbeinringen und gewölbtem Windkanal	Fr. 280.–
Nr. 449	Palisander, Ausführung wie 349	Fr. 365.–

Alle Modelle ohne Klappen

**Zwei Jahre Garantie auf alle Instrumente**

**Eigener Reparaturservice in der Schweiz**

Besuchen Sie uns in unseren stark **erweiterten Ausstellungs- und Verkaufsräumen**. Eigene Parkplätze

**Unsere NEUE Adresse:**

**MUSIKHAUS ZUM PELIKAN, 8044 ZÜRICH**

Hadlaubstraße 63 – Telefon 01 - 60 19 85

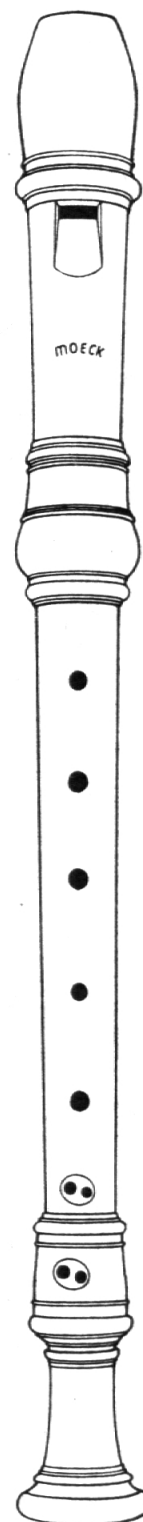

25-14714



# <sup>dufco</sup> CRISTAL

selbstklebende, glasklare Bücherfolie



Christal Bücherfolie:

- vergilbt nicht -
- einfach in der Handhabung -
- erhältlich in praktischen Rollenbreiten -
- günstig im Preis -

Bezugsquellen-Nachweis:  
Dufner + Co., 1020 Renens

## 10 000 Dias auf kleinstem Raum archiviert

Es gibt kein Suchen mehr!  
Diese moderne Archivierung ermöglicht die Sichtung und Auswahl aus großen Diabeständen erschöpfend bis zum letzten Dia in absolut kürzester Zeit. — 15 Modelle in Holz, Stahl und Kunststoff für 1000 bis 10 000 Dias. — Beleuchtetes Betrachtungsfeld. — Register für die Vorwahl. Erweiterungsfähiges Baukastensystem. Unsere Lieferungen erfolgen zu Festpreisen per Möbelwagen in die gesamte Schweiz. Bitte Spezialofferte anfordern.

**abodia - A. Bonacker KG**  
Abteilung Export Schweiz,  
D - 2820 Bremen 77



**abodia**

PELLICULE ADHÉSIVE

**HAWE**®

SELBSTKLEBEFOLIEN

P.A. Hugentobler 3000 Bern 22  
Mezenerweg 9 Tel. 031/42 04 43

## Kern-Schulreißzeuge jetzt mit Minenhalter

Zum technischen Zeichnen braucht es nicht nur Zirkel und Reißfeder, sondern auch einen gut gespitzten Bleistift. Deshalb enthalten jetzt die vier beliebtesten Schulreißzeuge einen Minenhalter. Der praktische Druckstift besitzt eine normale 2-mm-Mine, einen Clip und im

# NEU!



Druckknopf einen Minenspitzer. Übrigens: alle 14 Kern-Schulreißzeuge sind jetzt im neuen, gepolsterten Etui aus weichem Kunststoff erhältlich.

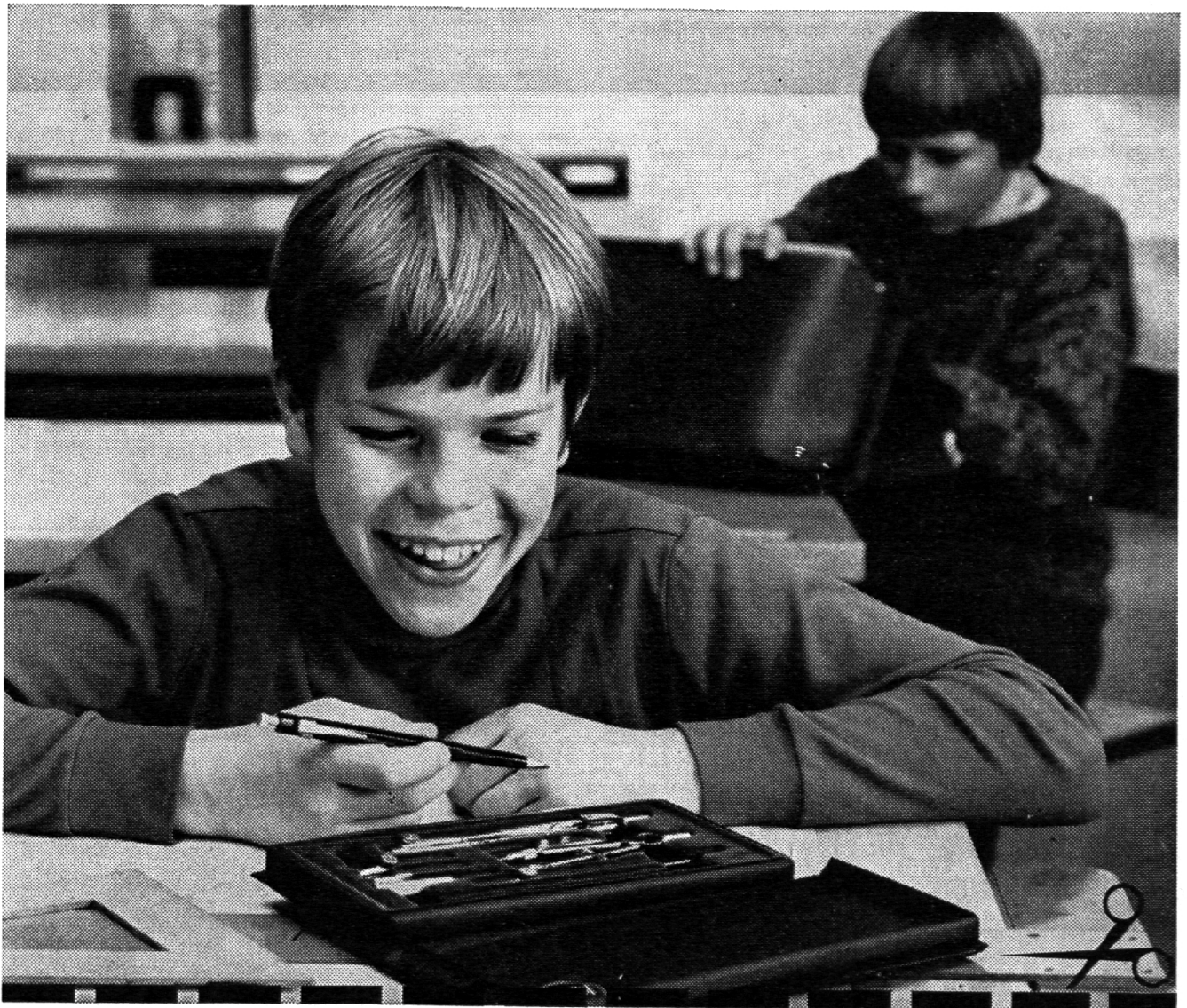

Senden Sie mir bitte für meine Schüler  
\_\_\_\_\_ Prospekte über die neuen Kern-  
Schulreißzeuge.

Name \_\_\_\_\_

Adresse \_\_\_\_\_

\_\_\_\_\_

Kern & Co. AG  
Werke für Präzisionsmechanik und Optik  
5001 Aarau



Kern-Reißzeuge sind in allen guten  
Fachgeschäften erhältlich

## Postkartenkalender 1973

### Caritas-Kalender 1973

12 Reproduktionen von Glasmalereien aus der Klosterkirche Kappel am Albis (um 1330). Mit liturgischem Kalendarium.  
Fr. 6.50

### Lukas-Kalender 1973

12 Reproduktionen der schönsten Felder aus der romanischen Bilderecke von Zillis  
Fr. 8.80

### Aries-Ikonenkalender 1973

12 slawische oder griechische Ikonen.  
Fr. 8.80

Zu beziehen in Buchhandlungen und Papeterien oder direkt beim

CARITAS-VERLAG LUZERN

Fach 902, 6002 Luzern, Telefon 041 - 23 22 95  
Verlangen Sie bitte unsere ausführlichen Prospekte über Kalender und Kunstkarten.

25-14136

## Primarschule Bülach

Auf Beginn des Schuljahres 1973/74 suchen wir wegen altershalbem Rücktritt des jetzigen Stelleninhabers **eine Lehrkraft** für die Übernahme unserer

### Klasse für fremdsprachige Schüler

Es handelt sich dabei um eine kommunale Sonderklasse für die Einschulung vorwiegend italienisch sprechender Kinder. Die Besoldung entspricht den kantonalen Ansätzen zuzüglich freiwillige Gemeindegulage und ist bei der kantonalen Beamtenversicherungskasse versichert. Auswärtige Dienstjahre werden angerechnet.

Bei der Wohnungsbeschaffung ist die Schulpflege auf Wunsch gerne behilflich.

Anmeldungen mit den üblichen Unterlagen sind zu richten an die Primarschulpflege Bülach, Sekretariat, Hans-Hallergasse 9, 8180 Bülach, Telefon 01 - 96 18 97, wo auf Wunsch weitere Auskünfte gerne erteilt werden.

Bülach, 6. November 1972

Die Primarschulpflege

25-147592

# Fussbälle + Handbälle

Dank

**Gross-Direkt-Import** nirgends so günstig

# BON

Schneiden Sie diesen Bon aus, und Sie erhalten eine detaillierte Offerte.

**MM-Sport-Versand**, Wildbachstrasse 46  
8034 Zürich, Telefon 01 55 44 40





## Sekundarschule Rapperswil-Jona

Die Gegend von Rapperswil-Jona am Zürichsee ist dank der reizvollen Landschaft und der günstigen Lage ein bevorzugtes Wohngebiet. Unsere Schule ist deshalb in raschem Wachstum begriffen. Auf den Frühling 1973, wo wir eine neue, moderne Schulanlage mit Großturnhalle beziehen werden, suchen wir noch

### 1 Sekundarlehrer(in)

der sprachlich-historischen Richtung (phil. I)

Sie werden bei uns finden:

- gutes kollegiales Verhältnis
- mit den neuzeitlichen Hilfsmitteln ausgerüstete Unterrichtsräume
- großzügige Besoldung und hohe Ortszulage
- für schulische Fragen aufgeschlossene Bevölkerung

Wenn Sie geneigt sind, Ihre Kraft in den Dienst unserer Schule zu stellen, so wenden Sie sich bitte an den Präsidenten des Sekundarschulrates, Herrn Dr. F. Tschudi, Haus Meienberg, 8645 Jona, Telefon Geschäft: 055 - 2 41 21; privat 2 13 80.

25-147586

### Reallehrer

(Fähigkeitszeugnis des Kantons Zürich), interessiert sich an der **Übernahme** einer bereits bestehenden oder neu zu bildenden **Berufswahlschule** in einer modernen, aufgeschlossenen Schulgemeinde, die ihre Schüler in einem 9. oder 10., freiwilligen Schuljahr auf ihre Berufswelt vorbereiten möchte.

Offerten unter Chiffre 25-147584 an «Permedia», Hirschmattstraße 36, 6002 Luzern.

## Sekundarschule Weinfelden

Wir suchen auf das Frühjahr 1973

### Sekundarlehrer(in)

Neben Sprachen und Geschichte könnten auch Mädchenturnen und Gesang erteilt werden.

Anmeldungen möglichst rasch an den Schulpräsidenten, Herrn Dr. H. Spöhl, Brauereistraße, 8570 Weinfelden. Auskünfte: Tel. 072 - 5 07 03.

41-23810

## Schulgemeinde Wallisellen

Auf Beginn des Schuljahres 1973/74 sind an unserer Schule folgende Stellen neu zu besetzen:

### 1 Lehrstelle Sekundarschule

mathematisch-naturwissenschaftlicher Richtung

### 1 Lehrstelle Real-/Oberschule

### 1 Lehrstelle Primarschule

#### Sonderklasse

Unter- bzw. Mittelstufe

einige Lehrstellen Primarschule Unter- bzw. Mittelstufe.

Die Gemeindezulagen entsprechen den gesetzlichen Höchstansätzen, auswärtige Dienstjahre werden angerechnet. Eine Wohnung könnte evtl. vermittelt werden.

Bewerberinnen und Bewerber, die gerne in einer aufgeschlossenen Gemeinde in der Nähe der Stadt zum Wohle der Schuljugend arbeiten möchten, richten ihre Anmeldung mit den üblichen Unterlagen an den Präsidenten der Schulpflege, Herrn Dr. A. Hartmann, Nelkenstraße 10, 8304 Wallisellen (Telefon 01 - 93 33 26).

Schulpflege Wallisellen

25-147593

## Wer interessiert sich für Arbeits- und Betriebspsychologie?

Wir bieten Ihnen eine praxisnahe Einführung in dieses hochinteressante Gebiet. Verlangen Sie das detaillierte Kursprogramm. Es lohnt sich!

### INSTITUT MÖSSINGER

Räffelstraße 11, 8045 Zürich Tel. 01 - 35 53 91

Ja, ich interessiere mich für Arbeits- und Betriebspsychologie. Informieren Sie mich unverbindlich über das Kursprogramm. SSU 3

Name \_\_\_\_\_

Straße \_\_\_\_\_

PLZ/Ort \_\_\_\_\_

**Lehrmittel und  
Demonstrationsmaterial für  
den naturwissenschaftlichen  
Unterricht  
Einrichtungen für Physik-,  
Biologie- und Sammlungsraum**

**AWYCO AG Olten**  
Ziegelfeldstraße 23 Tel. 062 2184 60



hat geprüft,

verglichen und dann den Leitz Diascriptor 4 als Schreib- und Zeichenprojektor gewählt.

Lehrer Frei und seine Schüler loben das klare Bild und die gute Schärfe. Die Augen der Schüler ermüden nicht, weil das Bild kontrastreich ist und die Farben kräftig leuchten.

Mit dem Diascriptor 4 zeigt Leitz einmal mehr, wie gut Projektoren sein können. Zu dieser Leistung tragen bei: das eigene optische Forschungslabor, das eigene Optik-Rechenzentrum und die eigene Optik-Fabrikation.

Leitz-Qualität jetzt auch bei Schreibprojektoren in den 2 Modellen des Diascriptor 4. Wann dürfen wir Ihnen die Dokumentation zustellen? Oder ein Gerät für einige Tage zur Probe überlassen?



**BON** für eine Dokumentation über Leitz-Projektoren

Name: \_\_\_\_\_

Adresse: \_\_\_\_\_

Einsenden an PETRA AV, Postfach 412,  
2501 Biel-Bienne

Zentrum für Unterrichtstechnik, Projektion und angewandte Fotografie



PETRA AV 2501 Biel-Bienne  
Silbergasse 4, rue d'Argent  
Tel. 032 - 3 06 09

## Schulgemeinde Rorschach

Auf Beginn des Schuljahres 1973/74 (24. April) sind folgende Lehrstellen neu zu besetzen:

### **Sekundarlehrer sprachlich-historischer Richtung**

an unserer städtischen Sekundarschule (14 Lehrstellen). Junges Lehrerteam. Verschiedene Fächerkombinationen möglich. Auskünfte über die Schulorganisation erteilt der Vorsteher von 11.15 bis 12.00 Uhr unter Telefon 071 - 41 20 37.

### **Primarlehrer mit guten Italienisch- oder Spanischkenntnissen**

an eine Übergangsklasse für fremdsprachige Schüler, die besonders sprachlich auf den Übertritt in eine Normalklasse vorzubereiten sind. Maximal 18 Schüler im 3. bis 6. Schuljahr.

Das Schulsekretariat, Telefon 071 - 41 20 34, erteilt gerne weitere Auskünfte über diese Lehrstellen und über die Anstellungsverhältnisse, die einen Vergleich aushalten. Bewerber oder Bewerberinnen sind freundlich eingeladen, ihre Anmeldung mit den üblichen Angaben und Unterlagen dem **Schulpräsidenten, Dr. med. Hans Tobler, Kirchstraße 26, 9400 Rorschach, einzureichen.**

33-14704

## Primarschule Schönenbuch

In Schönenbuch BL, einer kleineren Gemeinde vor den Toren Basels, ist auf Beginn des Schuljahres 1973/74 (24. April 1973) eine

### **Lehrstelle**

für die 5. (und evtl. 6.) Primarklasse zu besetzen. Besoldung gemäß kantonalem Reglement. Wenn Sie Interesse daran haben, in einer noch ländlichen Gegend und doch in Stadtnähe eine Klasse mit kleiner Schülerzahl in einem neuerstellten Schulpavillon auf den Übertritt in die weiterführenden Schulen vorzubereiten, so richten Sie Ihre Bewerbung mit den üblichen Unterlagen (Lebenslauf, Bildungsgang, Zeugnisse) bis 15. Januar 1973 an den Präsidenten der Schulpflege, Herrn Dr. G. Hegar, Im Tiergärtlein 1, 4124 Schönenbuch, der Ihnen auch gerne für weitere Auskünfte zur Verfügung steht (Telefon 061 - 39 15 44).

25-147578

## Schulgemeinde Oberrieden (am Zürichsee)

Auf Frühjahr 1973 ist an der

### **Primarschule**

eine Lehrstelle neu zu besetzen (Unterstufe)

Das Dorf Oberrieden ist in starker Entwicklung begriffen (nicht industriell). Es liegt landschaftlich prächtig, ist ruhig und sonnig und verfügt über sehr gute Verbindungen sowohl in die Stadt Zürich wie auch in die Berge. Das moderne, neue Primarschulhaus enthält eine Lehrschwimmhalle. Die Besoldung richtet sich nach den Bestimmungen der kantonalen Verordnung. Für die freiwillige Gemeindegulage gelten die gesetzlichen Höchstansätze, zuzüglich allfällige Teuerungszulagen und Kinderzulagen. Treueprämien. Auswärtige Dienstjahre werden angerechnet. Der Beitritt zur kantonalen Beamtenversicherungskasse ist obligatorisch.

Bewerber(innen) werden gebeten, ihre Anmeldung mit den üblichen Unterlagen sowie einem Stundenplan an den Präsidenten der Schulpflege, Herrn Dr. K. Brugger, Hintere Bergstraße 28, 8942 Oberrieden, einzureichen. Weitere Auskünfte erteilt das Schulsekretariat (Telefon 01 - 92 51 51).

Schulpflege Oberrieden

## Unterseminar Pfäffikon SZ

Auf Beginn des **Schuljahres 1972/73** (Ende August 1973) sind an unserer im Aufbau begriffenen Mittelschule am Zürichsee folgende neueröffnete Lehrstellen zu besetzen:

### 1 Hauptlehrstelle phil. I

(**Deutsch** oder **Französisch** und 1 bis 2 weitere Fächer oder ähnliche Kombinationen)

### 1 Hauptlehrstelle

Mathematik/Physik

### 1 Hauptlehrstelle

Turnen/Zeichnen

Mit fortschreitendem Ausbau der Schule besteht die Möglichkeit, sich mit Vollpensum auf das Haupt- und evtl. ein Nebenfach zu beschränken.

- **Gelegenheit** zur Mitarbeit und Mitsprache am Aufbau der jungen Schule,
- kleines Kollegenteam in gutem Schulklima,
- vorzügliche Verkehrs- und Wohnlage (Nähe Zürich, Zürichsee, Sportzentrum Hoch-Ybrig),
- Besoldung nach kantonaler Verordnung.

**Anforderungen:** Mittelschullehrer oder entsprechende akademische Ausbildung bzw. Fachausbildung mit Abschluß, wenn möglich praktische Schulerfahrung.

**Anfragen** und **Anmeldungen** mit den üblichen Unterlagen bis spätestens **23. Dezember 1972** an: Rektorat Unterseminar Pfäffikon SZ

Schützenstraße 15

**8808 Pfäffikon SZ**

Telefon 055 - 5 50 29

oder 055 - 48 20 29 (ab 16. November 1972)

Rektor privat:

Telefon 055 - 7 22 80

oder 055 - 63 22 80 (ab 16. November 1972)

Erziehungsdepartement des Kts. Schwyz

25-147572

## Realschule Frenkendorf

Auf Beginn des neuen Schuljahres (24. April 1973) suchen wir infolge Ausbaus unserer progymnasialen Abteilung

### 3 Lehrkräfte

### sprachlich-historischer oder mathematisch-naturwissenschaftlicher Richtung

Die Lehrkräfte sprachlich-historischer Richtung sollten unbedingt Latein oder Englisch unterrichten können. Es sind verschiedene Fächerkombinationen möglich.

Frenkendorf liegt verkehrstechnisch günstig (SBB, Autobahn). Unsere Schulanlage ist neu, modern ausgerüstet und enthält unter anderem eine Schwimmhalle.

Interessenten erhalten gerne Auskunft über Anforderungen und Besoldung durch das Rektorat: Telefon 061 - 94 54 10 oder 061 - 94 39 55.

Richten Sie bitte Ihre Anmeldung mit den üblichen Unterlagen an Herrn Dr. K. Schärer, Untere Flühackerstraße 11, 4402 Frenkendorf.

25-147573

Hauszeitschriften  
Periodika  
Dissertationen  
Privat-  
drucksachen

Buchdruckerei  
Kalt-Zehnder, Zug

Grienbachstraße 11  
Telefon 042 31 66 66

## Schulgemeinde Mels

(St. Galler Oberland)

Auf Beginn des Schuljahres 1973/74 sind an unserer **Primarschule** folgende Stellen neu zu besetzen:

### 1 Lehrstelle

für die 1. Klasse

### 2 Lehrstellen

für die 3. Klasse

### 1 Lehrstelle

für die 5. Klasse

Bewerberinnen und Bewerber werden eingeladen, ihre Anmeldungen mit den üblichen Unterlagen an das Schulsekretariat, 8887 Mels, zu richten, das gerne auch nähere Auskünfte erteilt.  
Telefon 085 - 2 27 83

25-147575

## Primarschule Pfeffingen BL

(12 km südlich von Basel)

An unserer fünfteiligen Primarschule (5 Lehrkräfte für 1. bis 5. Klasse) ist auf Frühjahr 1973

### 1 Lehrstelle an der Mittelstufe oder Unterstufe

neu zu besetzen. Durch interne Umbesetzung hat die neue Lehrkraft die Wahl, nach Wunsch die 3. oder die 1. Klasse zu übernehmen.

Turnus Unterstufe: 1. bis 2. Schuljahr

Turnus Mittelstufe: 3. bis 5. Schuljahr

Anmeldungen mit den üblichen Unterlagen sind zu richten (bis 30. November) an den Präsidenten der Schulpflege Pfeffingen, Herrn J. Brunner, Waldschule, 4148 Pfeffingen, Telefon 061-78 14 14.

Primarschulpflege Pfeffingen

## Thurgauische Vorschule für Pflegerberufe Frauenfeld

Für die Fächer Deutsch, Französisch oder Italienisch, Staatskunde, Kunstgeschichte, Lebensfragen, Gesang und Turnen **suchen wir** auf Beginn des Schuljahres 1973/74

### Hauptlehrer oder Hauptlehrerin

Die Thurgauische Vorschule wird als 10. Schuljahr (Sekundarschulstufe) geführt und dient der Vorbereitung für den Eintritt in eine Krankenpflegeschule.

Das Schuljahr umfaßt 40 Schulwochen (5-Tage-Woche).

Die Besoldung entspricht in der Regel derjenigen eines Sekundarlehrers in Frauenfeld. Träger der Vorschule ist der Kanton Thurgau.

Interessenten wollen ihre Anmeldung unter Beilage der üblichen Ausweise an die Präsidentin der Aufsichtskommission, **Frau Elisabeth Groß-Quenzer**, Rügerholzstraße 5, 8500 **Frauenfeld**, richten, wo auch alle weiteren Auskünfte erteilt werden. Telefon 054 - 7 25 97.

[REDACTED]

Auf Frühjahr 1973 ist bei uns eine Lehrstelle für

## Sekundarlehrer

oder

## Sekundarlehrerin

phil. II

neu zu besetzen.

Sie finden hier ein angenehmes Arbeitsklima in kollegialem Lehrerteam an bewährter, staatlich anerkannter Privatschule mit kleinen Klassen.

Sehr gute Besoldung und Sozialleistungen.  
Circa eine halbe Autostunde von Zürich

**Privatschule Schloß Kefikon**, 8546 Islikon-Kefikon  
Telefon 054 - 9 42 25

41-338  
[REDACTED]

## Oberengadin S'chanf Neues Schul- und Ferienlager mit Komfort

Nähe Nationalpark und Skilifte. 60 Plätze, Zentralheizung, Duschen, verschiedene Spiel- und Aufenthaltsräume, Eßsaal und große Küche. Selbstverpflegung (evtl. mit Köchin), frei ab 24. Februar 1973.

**Hans Müller-Vismara, 7524 Zuoz**  
Telefon 082 - 7 13 62

25-14699



## Realschule Allschwil

Für unsere Realschule mit progymnasialer Abteilung suchen wir auf Frühling 1973 je

### 1 Lehrer(in) phil. I und phil. II

### 1 Zeichenlehrer(in)

Unsere Realschule entspricht den Bezirks- bzw. Sekundarschulen anderer Kantone.

Kennen Sie Allschwil?  
Es ist Vorort von Basel.

Das bedeutet: stadtnah – doch mit eigenem Charakter; Einkaufszentren, Gartenbad, Kunsteisenbahn, Theater, Musik, Universität, Ausflüge ins reizvolle Elsass.

Unsere Schule: moderne Schulräume, neuzeitliche Hilfsmittel (Sprachlabor, Hellraumprojektor), junges Kollegium, 27 Pflichtstunden

Wir erhoffen eine gute Zusammenarbeit mit initiativen Lehrkräften.

Es werden ausgerichtet: max. Ortszulage, Teuerungszulage (indexgemäß), Treueprämie (halber Lohn nach dem 1. Jahr). Die Arbeitsplatzbewerbung ist bereits erfolgt.

**Anmeldungen** sind erwünscht bis zum 15. Dezember 1972 an den Schulpflegepräsidenten, Herrn Dr. R. Voggensperger, Baslerstraße 360, 4122 Neuallschwil.

Weitere Auskünfte erteilt gerne der Rektor:  
G. Müller, Tel. 061 - 39 92 73, privat 061 - 39 74 31.

25-147565

Infolge der Demission des bisherigen Amtsinhabers ist die nebenamtliche Stelle eines

## kantonalen Berufsberaters

für die allgemeine Berufsberatung der männlichen Jugend neu zu besetzen.

Die Stelle kann wiederum nebenamtlich oder auch in einer vollamtlichen Kombination besetzt werden, die mit der Übernahme einer weiteren Beratungsfunktion auf dem Gebiete der Jugendhilfe und Jugendberatung verbunden wäre.

Einem jungen Pädagogen, Psychologen oder Sozialarbeiter, der bereit wäre, sich in die Probleme der Berufsberatung und der Jugendhilfe einer Kleinregion einzuarbeiten, bietet sich ein weites und sehr selbständiges Wirkungsfeld.

Stellenantritt auf 1. Januar 1973 oder nach Vereinbarung.

Handschriftliche Bewerbungen mit Beilageblatt über Lebenslauf, Ausbildungsgang, bisherige Tätigkeit, Besoldungsansprüche und Zeugnisabschriften sind zu richten an Erziehungsdirektor Dr. I. Britschgi, 6060 Sarnen.

25-147552

Für die *Früherfassung* geistig behinderter und cerebralgelähmter Kinder suchen wir (nach Übereinkunft) ausgebildete

## Heilpädagogin oder Heilpädagoge

Der Unterricht wird ab 1. Lebensjahr bis zum Eintritt in den Kindergarten teils zu Hause, teils in den Therapieräumen (auch in Gruppen) erteilt.

## Ergo-Therapeutin oder -Therapeut

Wir bieten die Gelegenheit einen Dobath-Kurs zu absolvieren.

Für Kinder verschiedenen Alters

## Logopädin oder Logopäde

für den Sprachheilunterricht von geistig behinderten, cerebralgelähmten und normalen Kindern (die Gelegenheit zur Absolvierung eines Dobath-Kurses wird geboten).

Wir bieten gute Entlohnung, Pensionskasse, geregelte oder fließende Arbeitszeit, Externat.

Stiftung zugunsten geistig Behinderter und Cerebralgelähmter, Engelbergstraße 41, 4600 Olten, Telefon 062 - 22 32 22.



PANO-Vollzicht-Klemmleiste

# PANO

Produktion AG  
8050 Zürich  
Tel. 01 46 94 27

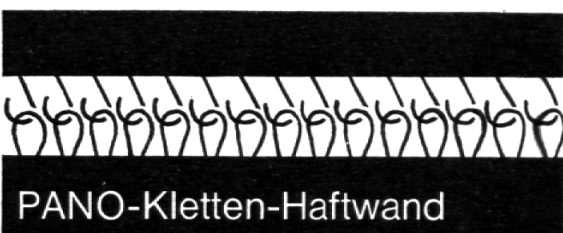

PANO-Kletten-Haftwand

**Bitte berücksichtigen Sie unsere Inserenten**



## Gemeinde Oberägeri ZG

Wir suchen für das nächste Schuljahr (Eintritt 20. August 1973)

# einige Lehrkräfte

für die Unter-, Mittel- und Oberstufe der Primarschule (Lehrerinnen oder Lehrer).

Sie finden bei uns ein sehr gutes Arbeitsklima und eine schulfreundliche Gemeinde.

Anmeldungen mit den üblichen Unterlagen nimmt das Schulpräsidium, Herr Dr. D. Pfister, bis Ende Dezember 1972 gerne entgegen.

Unser Rektorat steht für weitere Auskünfte gerne bereit.

Telefon 042 - 72 22 62 oder 72 26 86

Die Schulkommission

25-147558

## Oberengadin

Für das Schuljahr ab Frühjahr 1973 suchen wir

### Werkshullehrer(in) oder Primarlehrer(in)

für die 7. bis 9. Klasse unserer Primarschule (Werkshule) sowie

### Lehrerin oder Lehrer

mit heilpädagogischer Ausbildung für die Hilfsklasse.

Besoldung gemäß Gesetz, zuzüglich Ortszulagen. Versicherungskasse.

Bewerbungen erbeten an den Schulrat der Regionalschule Samedan-Pontresina-Celerina, z. Hd. von Dr. G. Ramming, 7505 Celerina.

13-28750

## Kath. Primarschule Rapperswil SG

Auf das Frühjahr 1973 suchen wir für unsere Hilfsschule – Mittelstufe –

### eine tüchtige Lehrkraft

Gehalt: das gesetzliche zuzüglich Sonderzulage und Ortszulage. Für die Ausbildung zum Hilfsschullehrer werden großzügige Beiträge ausgerichtet. Nähere Auskünfte erteilt gerne der Schulkassier, Herr Jakob Rizzi, Telefon 055 - 2 23 00. Bewerbungen sind an Herrn Felix Schmid, Präsident, Zürcherstraße 55, 8640 Rapperswil, zu richten.

25-147548



## Gemeinde Freienbach am Zürichsee

Wir suchen auf den Herbst 1973

### 1 Lehrkraft an unsere Hilfsschule

Sollten Sie noch nicht im Besitze eines für diesen Schultyp erforderlichen Ausweises sein, ermöglichen wir Ihnen eine berufsbegleitende Ausbildung. Die Studienkosten werden von der Gemeinde übernommen.

Nähere Auskünfte erteilt Ihnen gerne: V. Halter, Riedbrunnen 20, 8808 Pfäffikon, Tel. 055 - 5 45 14 (ab Mitte November 055 - 48 15 04).

25-147427

## Katholische Primarschulgemeinde Gossau

Wir suchen auf Beginn des Schuljahres 1973/74 (Schuljahresbeginn: 24. April 1973) zufolge Demissionen und Neueröffnungen von Klassen

### Lehrer(innen)

aller Stufen. Die 1. und 2. Klasse werden in gemischten Abteilungen von einer Lehrkraft unterrichtet. Wer eine Abteilung der 3., 5. oder 7. Klasse übernimmt, führt sie auch in der 4., 6. oder 8. Stufe. Unser 9. freiwilliges Schuljahr wird von einer auf zwei Abteilungen erweitert.

Unsere gut eingerichteten Klassenzimmer, das ausgezeichnete Verhältnis unter den Lehrerinnen und Lehrern und die günstige Lage des Dorfes ermöglichen eine Arbeit in angenehmer Atmosphäre.

Das Gehalt ist gesetzlich geregelt, dazu kommt eine großzügige Ortszulage.

Anmeldungen mit den üblichen Unterlagen (Zeugnisse, Lebenslauf, Referenzen und Foto) sind zu richten an Schulratspräsident Dr. Anton Häfliger, Fliederstraße 13, 9202 Gossau, der auch gerne Auskunft über die zu besetzenden Stellen erteilt. Tel. privat 071 - 85 38 21, Geschäft 071 - 22 23 34

33-47321



## Realschule mit pro- gymnasialer Abteilung des Kreises Therwil BL

### Stellenausschreibung

Wir suchen auf den 24. April 1973

### Reallehrer oder Reallehrerin

phil. I: Deutsch, Geschichte, evtl. Geographie  
phil II: Mathematik, Geographie, evtl. Biologie

#### Wir bieten:

- kameradschaftliche Aufnahme im Lehrkörper
- gute Zusammenarbeit mit aufgeschlossenen Schulbehörden
- moderne Schulräume mit Sprachlabor
- fortschrittliche Besoldung mit maximaler Ortszulage

Bewerbungen mit den üblichen Unterlagen müssen bis zum 15. Dezember 1972 an den Präsidenten der Realschulpflege, Herrn Dr. Clemens Kocher, Pappelstraße 20, 4106 **Therwil**, eingereicht werden.

Der Rektor der Realschule Therwil, Herr Peter Brodmann, Ettingen, erteilt gerne nähere Auskunft, Telefon 061 - 73 13 46.

61.040.010



### Seminar für Angewandte Psychologie Zürich

Ausbildung in Angewandter Psychologie mit den Studienrichtungen Betriebspsychologie, Erziehungsberatung, Psychologische Diagnostik und Beratung, Schulpsychologie. Offizielle deutschschweizerische Ausbildung in Berufsberatung kombiniert mit Jugendpsychologie.

Beginn der Semester: Ende April und Ende Oktober.

Nähere Auskunft und detaillierte Programme sind erhältlich durch das Sekretariat, Zeltweg 63, 8032 Zürich, Telefon 01 - 32 16 67.

25-14496



## Realschule Gelterkinden

Auf Frühjahr 1973 wird für unsere Realschule gesucht:

### 1 Reallehrer(in) phil. I

**Gelterkinden:** aufgeschlossene Gemeinde, Zentrum des Oberbaselbiets, vorzügliches Klima, gute Schulungsmöglichkeiten (Gymnasium und Seminar Liestal, Universität Basel), gute Verkehrslage, neues Hallen-Freibad.

**Unsere Schule:** 16 Klassen, 6.–9. Schuljahr, Anschluß an Gymnasium usw., oder Abschluß, modernes Schulhaus in schöner Lage, Neubau zur Erweiterung (mit Sprachlabor), sehr stabile Schulverhältnisse, verschiedene Fächerkombinationen möglich.

Besoldung kantonal neu geregelt. 27 Pflichtstunden. Auswärtige Dienstjahre werden angerechnet. Verlangt werden mind. 6 Hochschulseester. Auskünfte über den Schulbetrieb erteilt Ihnen der Rektor der Realschule, Herr Hans Wullschlegler-Jenzer, Föhrenweg 6, 4460 Gelterkinden, Telefon 061 - 99 17 12.

Gerne erwarten wir Ihre Anmeldung mit den üblichen Unterlagen bis 1. Dezember 1972 an den Präsidenten der Realschulpflege, Herrn H. Pfister-Husmann, Berufsberater, Im Baumgärtli 4, 4460 Gelterkinden.

61.040.010

## Amriswil

eine aufgeschlossene, fortschrittliche Gemeinde im schönen Oberthurgau sucht Lehrkräfte für die

### Abschlußklassenschule

Gute Wohn- und Verkehrslage unweit des Bodensees, nahe der Kantonsschule Romanshorn und der Stadt St. Gallen. Aktives kulturelles Leben.

Unsere Schule ist gutausgebaut: Hobel- und Metallunterricht, Fremdsprachen, freiwilliges neuntes Schuljahr, usw. Reichliche Ausstattung mit modernen Unterrichtsgeräten und Anschaffungsmaterial. Rund 225 Schüler in neun Klassen. Ein Schulhausneubau steht bevor. – Möchten Sie ihn mitgestalten? Dann wenden Sie sich bitte an M. Grob, Schulpräsident, Bahnhofstraße 11, Telefon 071 - 67 18 26 oder K. Willi, Schulvorstand, Weiherstraße 16, Telefon 071 - 67 13 04.

Wenn Sie es vorziehen, vorläufig keine Bewerbung zu schreiben, sondern lediglich nähere Auskünfte zu erhalten, genügt ein Anruf oder eine Postkarte. Wir sind gerne bereit, Ihnen eine Dokumentation über unsere Schulgemeinde zuzustellen, oder Sie zu einem unverbindlichen Gespräch nach Amriswil einzuladen.

25-147316

## Katholische Primarschulgemeinde Gossau

Auf das Schuljahr 1973/74 (Schuljahresbeginn am 24. April 1973) suchen wir für unsere dann 41 Abteilungen umfassende Primarschule (1. bis 6. Klasse, Abschlußklassen, 9. Schuljahr)

### Turnlehrer(in)

Die Turnklassen bestehen je aus 12 bis 15 Knaben oder Mädchen. Die Schulgemeinde kann ein neues Hallenschwimmbad mitbenutzen, so daß auch die Möglichkeit besteht, Schwimmunterricht zu erteilen.

Unsere gut eingerichteten Turnhallen, das ausgezeichnete Verhältnis unter den Lehrerinnen und Lehrern und die günstige Lage des Dorfes (an der Linie St. Gallen-Zürich), am Eingang zum Appenzellerland) ermöglichen eine Arbeit in angenehmer Atmosphäre und Umgebung.

Das Gehalt ist auf Grund der Ausbildung, der bisherigen Tätigkeit und der zu übernehmenden Stundenzahl zu vereinbaren.

Anmeldungen mit den üblichen Unterlagen (Lebenslauf, Zeugnisse, Referenzen, Foto) sind zu richten an Schulratspräsident Dr. Anton Häfliger, Fliederstraße 13, 9202 Gossau, der auch gerne Auskunft über die zu übernehmende Aufgabe erteilt. Telefon privat: 071 - 85 38 21, Geschäft: 071 - 22 23 34.

33-47319

**Freis** **Handelsschule Luzern**

**Seit 1897**

**Tages- und Abendschule**

Handel  
Sekretärinnen  
Arztgehilfinnen  
Vorbereitung  
für PTT, SBB  
Verwaltungen  
Telefon  
041 - 22 11 37/38  
Direktion:  
Dr. Gerh. Frei  
Dr. René Frei  
6000 Luzern

Haldenstrasse 33

# Kodak Carousel S-AV

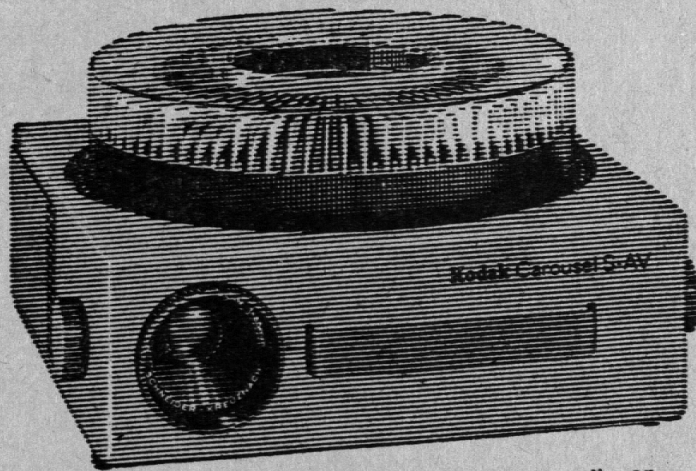

Er hat alles und er kann alles. Das hat dieser vollautomatische Dia-Projektor im härtesten professionellen Dauereinsatz bewiesen. Ob automatische Dauerprojektion mit einem Gerät, manuell gesteuerte Projektion mit mehreren Geräten oder der Ausbau zum aus mehreren Hundert Projektoren bestehenden System mit automatischer Steuerung — der Carousel S-AV hat die Technik für alle diese Möglichkeiten. Serienmäßig! — Rundmagazin für 80 Dias. Vorführung vorwärts, rückwärts, non stop und manuell ausser der Reihe. Möglichkeit der Überblendungs- und Mischprojektion. 250-Watt-Halogenlampe. Nullstellungsschalter. Flüsterndes Kühlgebläse. Temperaturbegrenzer. Und vor allem Zuverlässigkeit.

Die 4 Modelle der Kodak Carousel S-Serie sind Spezialisten für alle Projektionsaufgaben.

Kodak Carousel S-AV — der Projektor, auf den man sich verlassen kann.

Unsere Spezialisten für audiovisuelle Produkte beantworten gerne alle Ihre Fragen.

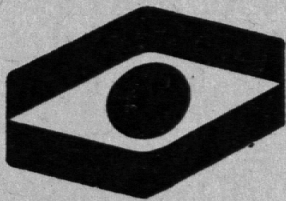

Kodak Société Anonyme  
Case postale  
1001 Lausanne

Avenue de Rhodanie 50  
Tel. 021/277171





Herrn  
W. Abächerli-Steudler, Lehrer  
6074 Giswil

AZ 3600 Zug

# Alles für den anspruchsvollen Bastler

In unserem  
großen Sortiment  
finden Sie unter  
anderem:

**Wir führen laufend Bastelkurse durch**  
Ein Besuch bei uns lohnt sich!



**Bastel-Center**  
**6000 Luzern**

Neustadtstraße/Neuweg Telefon 041 - 22 72 00

Emailfarben  
Diverse Gegenstände zum  
Emaillieren  
Brennöfen  
Holzartikel zum Bemalen und  
Schleifen  
Mosaik, Plastik  
Bleiverglasen  
Glas- und Holzperlen  
Selbstklebepapier und -Stoffe  
Lederwaren  
Ton, Keramik und Porzellan  
Bastlermaschinen  
(Skil, Black & Decker, AEG)  
und vieles andere mehr

25-147450