

Zeitschrift: Schutz und Wehr : Zeitschrift der Gesamtverteidigung = revue pour les problèmes relatifs à la défense intégrale = rivista della difesa integrale
Herausgeber: Schweizerische Luftschutz-Offiziersgesellschaft; Schweizerische Gesellschaft der Offiziere des Territorialdienstes
Band: 37 (1971)
Heft: 11-12

Werbung

Nutzungsbedingungen

Die ETH-Bibliothek ist die Anbieterin der digitalisierten Zeitschriften auf E-Periodica. Sie besitzt keine Urheberrechte an den Zeitschriften und ist nicht verantwortlich für deren Inhalte. Die Rechte liegen in der Regel bei den Herausgebern beziehungsweise den externen Rechteinhabern. Das Veröffentlichen von Bildern in Print- und Online-Publikationen sowie auf Social Media-Kanälen oder Webseiten ist nur mit vorheriger Genehmigung der Rechteinhaber erlaubt. [Mehr erfahren](#)

Conditions d'utilisation

L'ETH Library est le fournisseur des revues numérisées. Elle ne détient aucun droit d'auteur sur les revues et n'est pas responsable de leur contenu. En règle générale, les droits sont détenus par les éditeurs ou les détenteurs de droits externes. La reproduction d'images dans des publications imprimées ou en ligne ainsi que sur des canaux de médias sociaux ou des sites web n'est autorisée qu'avec l'accord préalable des détenteurs des droits. [En savoir plus](#)

Terms of use

The ETH Library is the provider of the digitised journals. It does not own any copyrights to the journals and is not responsible for their content. The rights usually lie with the publishers or the external rights holders. Publishing images in print and online publications, as well as on social media channels or websites, is only permitted with the prior consent of the rights holders. [Find out more](#)

Download PDF: 16.04.2026

ETH-Bibliothek Zürich, E-Periodica, <https://www.e-periodica.ch>

Als *Schwergewichtsmittel* auf Stufe Regiment soll eine schwere, direkt dem Regiment unterstellte Ls Kp ausgerüstet werden. Diese würde einen Bestand von rund 200 Mann aufweisen. Die Leute sind aus den Beständen der dem Regiment unterstellten Luftschutz-Verbände zu rekrutieren. Bestandesmässig dürften die Personalabtretungen nicht so sehr ins Gewicht fallen, da jede Kompanie durchschnittlich nur etwa 10 bis 12 Mann zu stellen hätte. Die vorgeschlagene Lösung hätte den Vorteil, dass ohne Vermehrung des Totalbestandes der Luftschutztruppen zusätzliches Material bereitgestellt werden kann, welches bei Katastrophen dringend benötigt wird. Ferner könnte noch in jedem Regiment innerhalb eines einzelnen Ls Bat eine *Auszugs-*

kompanie gebildet werden, welche als Pikett-Kompanie für den Katastropheneinsatz in Friedenszeit geeignet wäre. Diese Kompanie würde ebenfalls mit zusätzlichem Material ausgerüstet. Durch Anordnung einer gestaffelten WK-Leistung wäre die permanente Bereitschaft dieser Einsatztruppe gewährleistet.

Nach dieser kurzgefassten — vorläufig noch «inoffiziellen» — Schilderung der verschiedenartigen Einzelprobleme, die dann allmählich das Gesamtmosaik über die Bedürfnisse der Luftschutztruppen ergeben, rufe ich alle Luftschutzoffiziere auf, durch positive Vorschläge aktiv an der Planung über die Zukunft der Luftschutztruppen mitzuhelfen.

Verlag, Druck und Administration: Vogt-Schild AG, 4500 Solothurn 2, Telefon (065) 2 64 61, Telex 3 46 46.
Inseratenverwaltung: VS-Annoncen, Vogt-Schild AG, 4500 Solothurn 2 und VS-Annoncen, Kanzleistrasse 80, 8026 Zürich.
Jahresabonnementspreis: Schweiz Fr. 15.—, Ausland Fr. 20.—.
 Postcheckkonto 45-4.

Redaktion: Allg. Teil: Oblt Klaus Erzer, Verlag Vogt-Schild AG, Postfach, 4500 Solothurn 2, Teil SLOG (Beiträge direkt an diese Adresse): Major H. Stelzer, Sonneggstrasse 51, 8006 Zürich. Teil SGOT: Oberstlt Hugo Faesi, Schlossfach 1419, 3001 Bern. **Einsendungen an Redaktion «Schutz und Wehr», Verlag Vogt-Schild AG, Postfach, 4500 Solothurn 2.**

Allison GETRIEBEAUTOMATEN FÜR LASTWAGEN



1) Continental Trailways: Bus und Autocar
 Motor: GM-Diesel 6 V-53 (182 PS)
 Getriebe: Allison MT-41 (Automat)

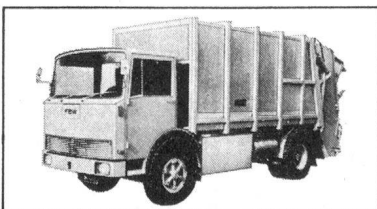
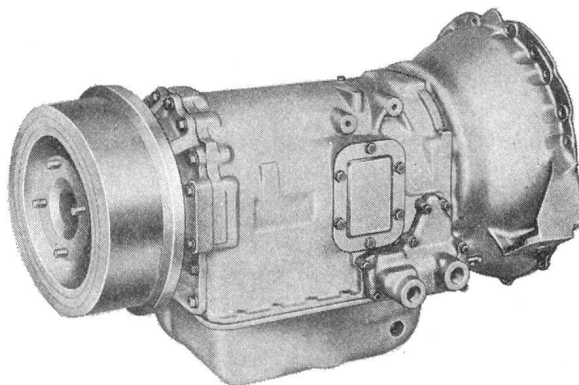

2) FBW: L 35 U Kehrichtwagen
 Motor: FBW - CUA (130 PS)
 Getriebe: Allison MT-41 (Automat)

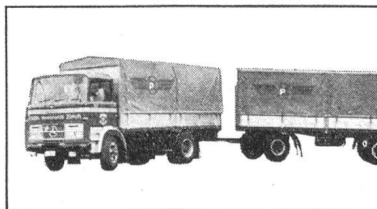

3) Mercedes: 1417 Überlandlastwagen
 Motor: Mercedes OM 327 (170 PS)
 Getriebe: Allison MT-41 (Automat)

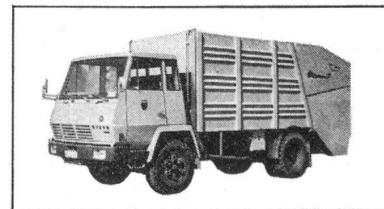

4) Steyr: 990 Kehrichtwagen
 Motor: Steyr WD. 614.01
 Getriebe: Allison MT-41 (Automat)

40



GENERAL MOTORS SUISSE S.A. BIEL
 INDUSTRIE-ABTEILUNG

TEL. (032) 2 61 61 - 3 72 72



Mitteilung an die Abonnenten und Leser von «Schutz und Wehr»

Wie Sie dem Leitartikel dieser Nummer entnehmen konnten, stellt die Zeitschrift «Schutz und Wehr» das Erscheinen auf Ende 1971 ein. Ihre bisherige Thematik wird ab 1972 in der Monatszeitschrift

«Zivilschutz»

integriert, wo inskünftig die Probleme der Gesamtverteidigung eingehend behandelt und auch die Belange der SGOT und SLOG spezifisch hervorgehoben werden.

Wir möchten Ihnen deshalb die Zeitschrift

«Zivilschutz»

Offizielles Organ des Schweizerischen Bundes für Zivilschutz, des Zivilschutz-Fachverbandes der Städte und der Schweizerischen Gesellschaft für Kulturgüterschutz

zum Abonnement empfehlen. Das Jahresabonnement kostet Fr. 8.—, Ausland Fr. 16.—. Bitte teilen Sie uns mit dem untenstehenden Coupon mit, ob wir Ihnen ab 1972 anstelle von «Schutz und Wehr» den «Zivilschutz» im Abonnement zustellen dürfen.

Das Abonnement von Fr. 8.— jährlich ist ein Sonderpreis für die bisherigen Bezüger der Zeitschrift «Schutz und Wehr» der SGOT und der SLOG. Es handelt sich um ein besonderes Entgegenkommen des Schweizerischen Bundes für Zivilschutz.
Verlag Vogt-Schild AG



Bestellschein

Wir wünschen anstelle von «Schutz und Wehr» ab 1972 die Zeitschrift «Zivilschutz» im Abonnement zu beziehen. Jahresabonnementspreis Fr. 8.—, Ausland Fr. 16.—.

Adresse: _____

Bitte ausschneiden und einsenden an: Verlag Vogt-Schild AG, «Zivilschutz», 4500 Solothurn 2

Einbanddecken

für «Schutz und Wehr»
Zeitschrift für Landesverteidigung

in Ganzleinen, mit Titelaufdruck
und Jahrgang, zum Preise von
Fr. 4.50 zuzüglich Porto, erhältlich
bei

Vogt-Schild AG, Buchdruckerei und Verlag
4500 Solothurn 2

Für Buchdruck
Offset
Zeitungsrotation
Siebdruck

065 26461

Vogt-Schild AG
Buchdruckerei und
Verlag
4500 Solothurn 2

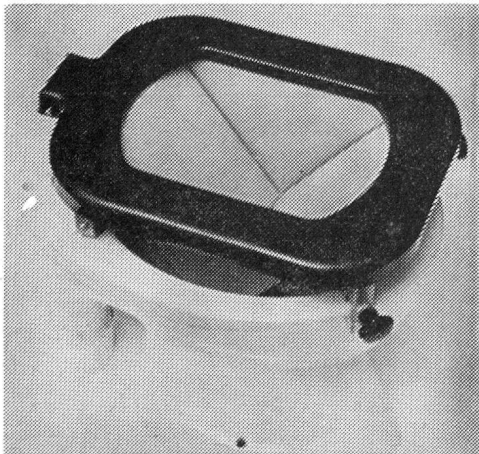

Der neue Klosettaufsatz

Mod. «Widmer» ⚡ Pat. Nr. 453 616

bietet folgende wichtige Vorteile:

- sehr einfache Montage
- solide Befestigung
- beidhändige Bedienung

Herstellung und Verkauf durch:

Walter Widmer, Techn. Artikel
5722 Gränichen Telefon 064 451210

Jede Zivilschutzstelle braucht **fixona** -Gipsbinden

fixona-Gipsbinden

sind bei sachgemässer Lagerung über 10 Jahre lang haltbar ohne Einbusse ihrer Qualität.

fixona-Gipsbinden

verfügen über aussergewöhnliche Biege- und Zugfestigkeit.

fixona-Gipsbinden

sind leicht modellierbar und angenehm zu tragen.

fixona-Gipsbinden

erhärten **schnell** und **ohne** Gipsverlust.

Legen Sie noch heute einen Vorrat an! (10 Jahre haltbar).

Rosa: Fixona I normal
Grün: Fixona II **wasserfest**

Beide in der praktischen Verpackungseinheit von 10 Stück je Karton erhältlich.

fixona
Schnell-Gipsbinden
Schweizer Produkt

Verbandstoff-Fabrik Zürich AG

Seefeldstrasse 153, 8034 Zürich, Tel. 051 32 50 25



Hersteller von mechanischen Zündern aller Art, der in der ganzen Welt bekannten **-elna**-Nähmaschinen und der ersten in Grossfabrikation hergestellten elektrischen Zahnbürste.



tavaro s/a
genève



Demonstrationsmaterial für Zivilschutzübungen

- Brandgranaten
- Elektrontöpfe
- Rauchpulver
- Bombeneinschläge
- Signal- und Alarmraketen
- Elektronspäne
- Schmelzthermit
- Zündpillen für Elektronspäne
- Feuerwehralarmraketen
- Bengalfammen (rot)

Hans Hamberger AG

3854 Oberried (Brienzersee)
Telefon 036 49 12 12



Vom Stromnetz unabhängige

Hochleistungssirenen

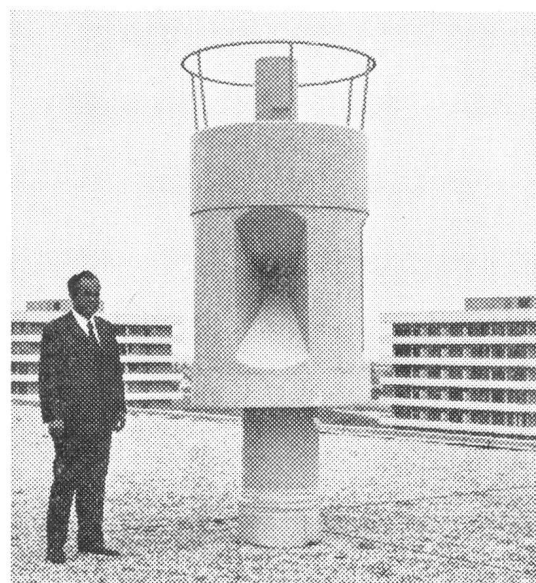

Modernste und lautstärkste Zivilschutzsirenen mit eigenem Diesellaggregat, Kompressor und Reserve-Luftbehälter (System Dipl. Ing. Hörmann).
Beratung, Verkauf, Installation und erstklassiger Kundendienst durch:

TIG BICORD AG, 6331 Hünenberg ZG
Telefon 042 36 20 71, Telex 78 784

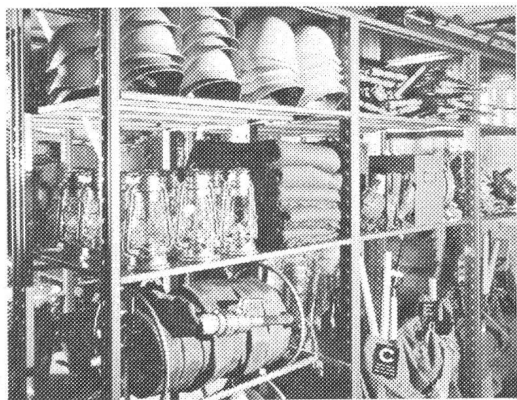

Beispielhafte Anlage

Wenn Sie wissen möchten, wo Sie Zivilschutzräume – ausgestattet mit subventionsberechtigten Lagergestellen – finden. Rufen Sie an – schreiben Sie – verlangen Sie die Unterlagen

22 – 71

8213 Neunkirch SH
Tel. 053-61481
Telex 76143

Lagern
Transportieren
Bereitstellen

emag norm

Lonstroff AG
Schweiz. Gummiwarenfabrik
Aarau Tel. 064/22 35 35

Wir fabrizieren
technische
Gummiwaren
für alle
Industriezweige -
z. B. Schläuche
und Faltenbälge

LONSTROFF

