

**Zeitschrift:** Wasser- und Energiewirtschaft = Cours d'eau et énergie  
**Herausgeber:** Schweizerischer Wasserwirtschaftsverband  
**Band:** 49 (1957)  
**Heft:** 4

## Werbung

### Nutzungsbedingungen

Die ETH-Bibliothek ist die Anbieterin der digitalisierten Zeitschriften auf E-Periodica. Sie besitzt keine Urheberrechte an den Zeitschriften und ist nicht verantwortlich für deren Inhalte. Die Rechte liegen in der Regel bei den Herausgebern beziehungsweise den externen Rechteinhabern. Das Veröffentlichen von Bildern in Print- und Online-Publikationen sowie auf Social Media-Kanälen oder Webseiten ist nur mit vorheriger Genehmigung der Rechteinhaber erlaubt. [Mehr erfahren](#)

### Conditions d'utilisation

L'ETH Library est le fournisseur des revues numérisées. Elle ne détient aucun droit d'auteur sur les revues et n'est pas responsable de leur contenu. En règle générale, les droits sont détenus par les éditeurs ou les détenteurs de droits externes. La reproduction d'images dans des publications imprimées ou en ligne ainsi que sur des canaux de médias sociaux ou des sites web n'est autorisée qu'avec l'accord préalable des détenteurs des droits. [En savoir plus](#)

### Terms of use

The ETH Library is the provider of the digitised journals. It does not own any copyrights to the journals and is not responsible for their content. The rights usually lie with the publishers or the external rights holders. Publishing images in print and online publications, as well as on social media channels or websites, is only permitted with the prior consent of the rights holders. [Find out more](#)

**Download PDF:** 17.04.2026

**ETH-Bibliothek Zürich, E-Periodica, <https://www.e-periodica.ch>**

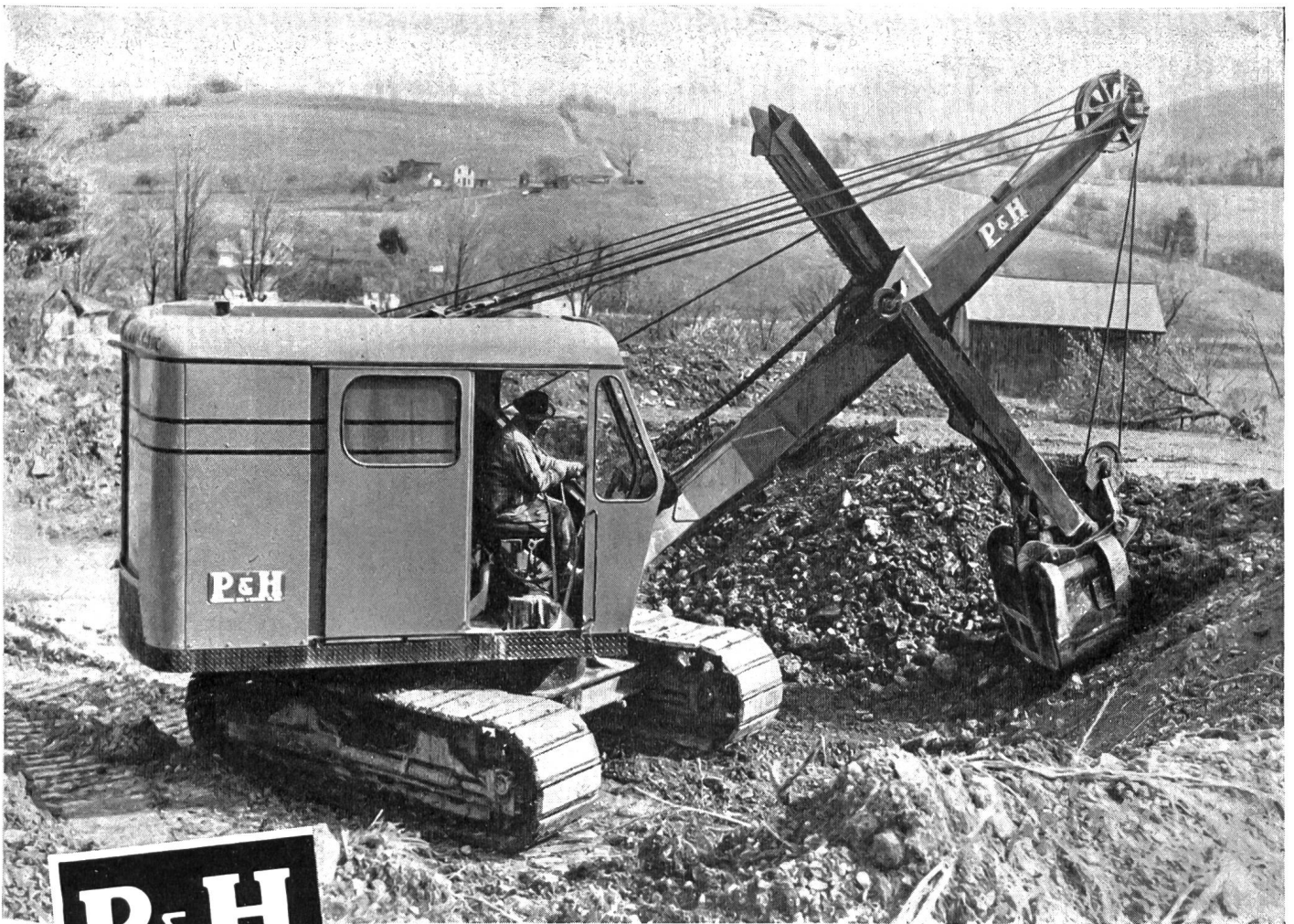

**P & H**

## Krane & Bagger ...

USA-Qualitätsnormen zu geringeren europäischen Kosten

### **P & H** Raupenbagger Typ 255 A

Gewinnbringende Merkmale

- ★ Kübelinhalt:  $\frac{3}{4}$  yd = 600 l
- ★ Richtige Traktorenraupen
- ★ Vollständig geschweisste Konstruktion
- ★ Hydraulische Niederdrucksteuerung ergibt bessere Arbeitsleistung des Baggerführers
- ★ Dreifach gesichertes Auslegerhubwerk
- ★ Der Laufrollenring verschafft geschmeidiges, leichtes Schwenken

Jetzt können Sie von den grossen Vorzügen der P & H (USA)-Normen profitieren, die nun auch in der Konstruktion von schweren Kranen und Baggern angewendet werden. Und diese überlegenen Erdbewegungsmaschinen sind zu «Made in Europe»-Kosten erhältlich.

Ein überzeugendes Beispiel: Die von P & H vervollkommnete hydraulische Niederdrucksteuerung für Krane und Bagger ist direktwirkend. Für jede Bewegung ist eine besondere Steuerung vorgesehen. So kann der Baggerführer die Belastung tatsächlich «fühlen»; er wird weniger beansprucht und damit weniger ermüdet. **Diese Ausrüstung macht bis zu 180 bei mechanischen Steuerungen benötigte Bestandteile überflüssig.**

Bitte wenden Sie sich für ausführliche Angaben über den Raupenbagger P & H 255 A und andere P & H-Modelle an den Generalvertreter in der Schweiz.

### **HARNISCHFEGER INTERNATIONAL CORPORATION**

Milwaukee 46, Wisconsin, USA, Telegramme: «HARNINCO»  
Europa-Niederlassung: Harnischfeger Vertriebs GmbH.,  
Alleestrasse 33, Düsseldorf, Deutschland

Alleinvertretung für die Schweiz:

**ULRICH AMMANN, Baumaschinen, Langenthal**

Telephon 063/2 2702

**P & H**

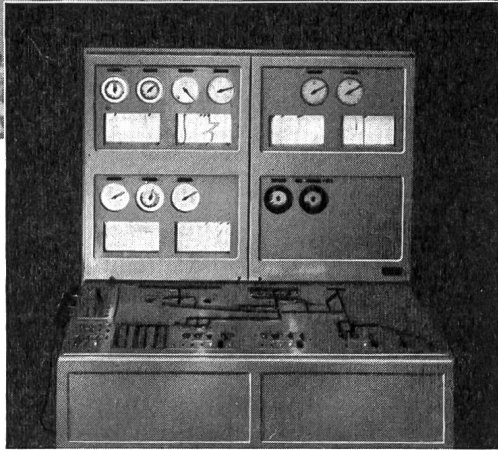
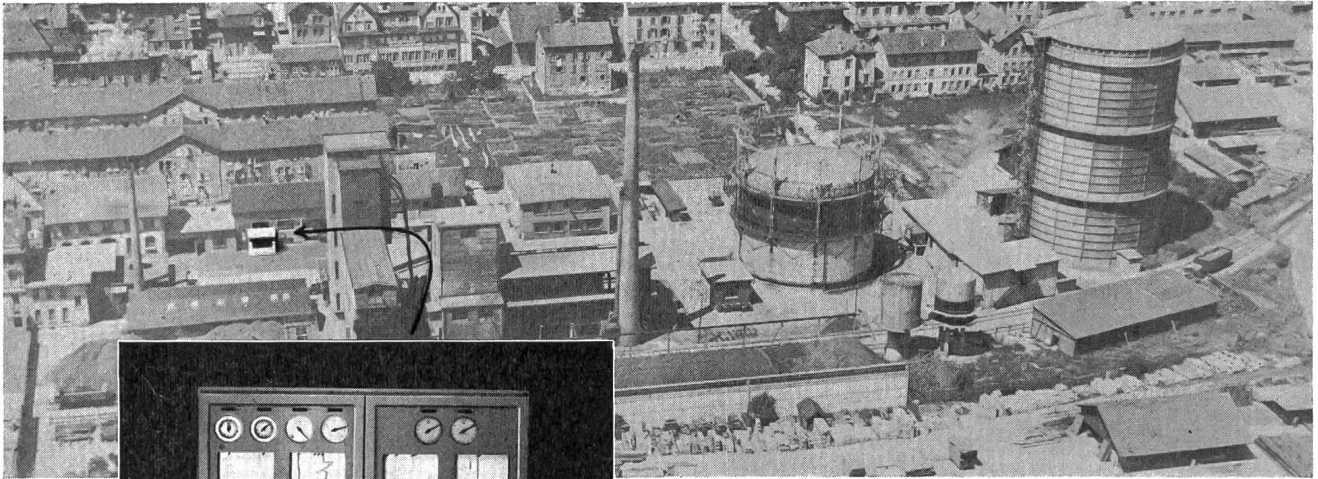

**Kommandostelle einer Gemeinde-  
Wasserversorgung mit größerem  
Einzugsgebiet**

**CHR. GFELLER AG., Bern-Bümpliz und Flamatt (FR)**  
Unser MUBA-Kollektivstand: Halle 3b, Nr. 1061

Alle Sorten

# LICHTPAUS- und PAUSPAPIERE

**ED. AERNI-LEUCH, BERN**

Fabrik technischer Papiere  
Reproduktionsanstalt

Tel. 031 . 5 49 47





C A B L E S E L E C T R I Q U E S



*Cortailod*



# BRUN



## Laufkrane in Kraftwerkzentralen

Die Anpassung der Krane an alle betrieblichen Anforderungen und die auch für das Auge gefällige Einfügung in die Architektur eines gepflegten Innenraumes ist unsere Spezialität.

Beispiel: Zentrale Bolzach  
Kraftwerk Isenthal  
des EW Altdorf

Verlangen Sie  
auch unsere Beratung

**Brun & Cie. AG Nebikon LU**  
Telephon (062) 9 51 12

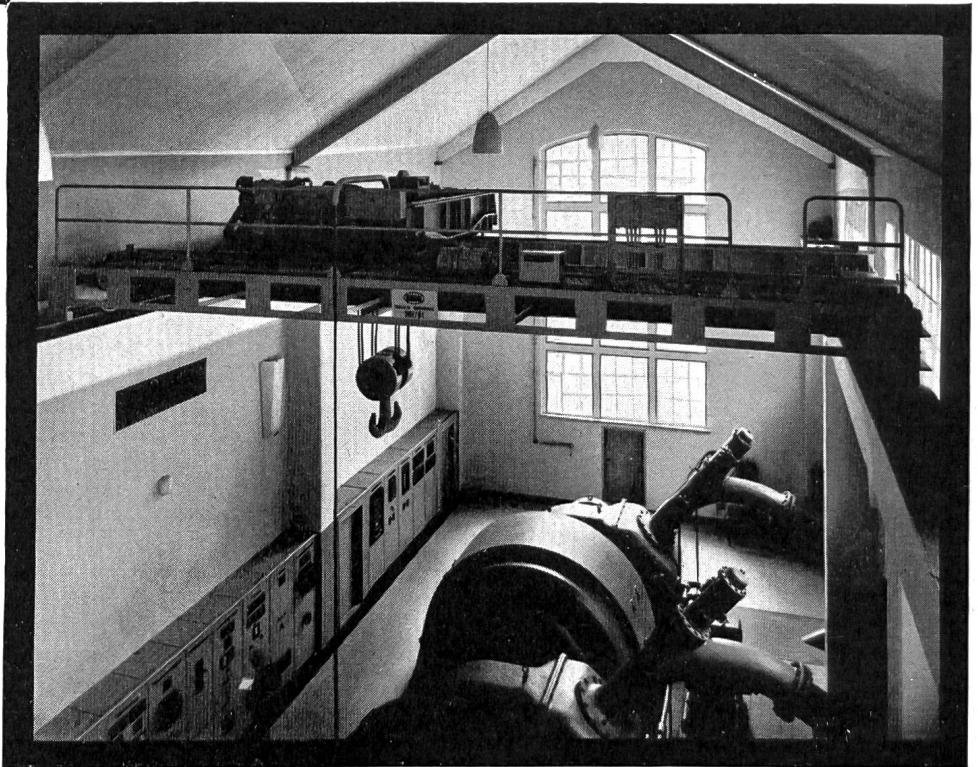

## Rechenreinigungs- Maschinen

für Hoch- und Niederdruck-  
Kraftwerke,  
Kühlwasserfassungen  
von therm. Zentralen,  
Abwasserkläranlagen  
usw.

Maschinenfabrik **JONNERET AG, GENÈVE**

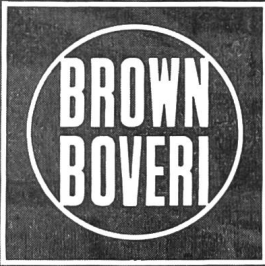

an der  
Mustermesse Basel  
jetzt in

**Halle 6** Stand 1552

zeigt  
Maschinen zur Erzeugung von elektrischer  
Energie sowie Schalt- und Schutzapparate  
für die Energieverteilung

Halle 6, Stand 1580: Schweissmaschinen

**AG. BROWN, BOVERI & CIE., BADEN**



# worauf es ankommt...

Qualität —  
Leistung —  
Fortschritt



Michigan Traktor-Bagger



Denken Sie deshalb  
bei Ihrem nächsten  
Ankauf daran: für  
höchste Ansprüche  
eine Charles Keller  
Baumaschine —  
sie leistet mehr!

## Charles Keller

Baumaschinen

Wallisellen-Zürich  
Bureau Lausanne

Telephon 051/933933  
Telephon 021/235901

  
**SIEMENS**  
MESSTECHNIK

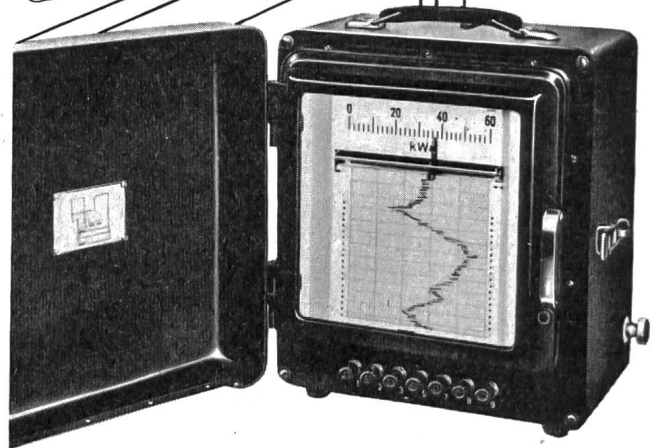
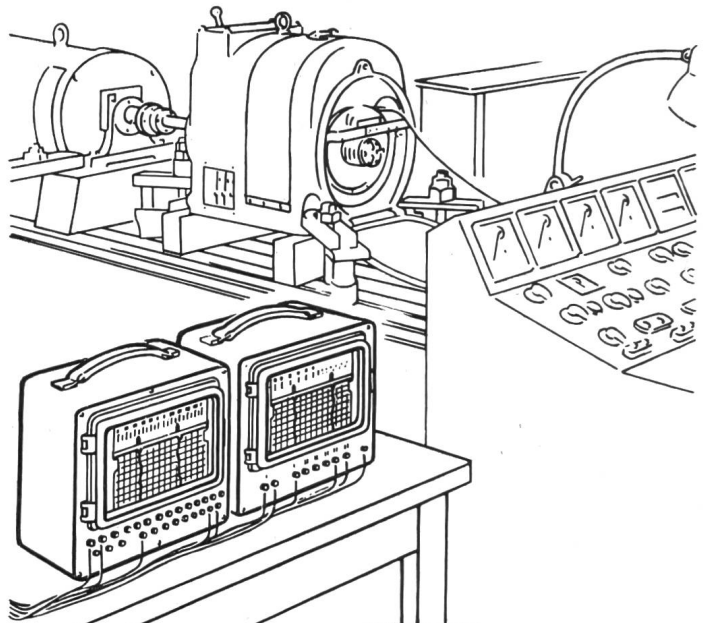

MS 54

### *Klarheit schaffen*

über Belastung, Betriebszustand und Verhalten von Anlagen und Maschinen setzt das Aufzeichnen des Verlaufs der kennzeichnenden Meßwerte voraus.

TRAGBARE

## SIEMENS-TINTENSCHREIBER

lassen sich überall einsetzen; sie werden geliefert als:

Vielbereich-Strom- und Spannungsschreiber  
Vielbereich-Leistungsschreiber  
Multizet-Schreiber

SIEMENS & HALSKE AKTIENGESELLSCHAFT

GENERALVERTRETUNG FÜR DIE SCHWEIZ:

SIEMENS ELEKTRIZITÄTSERZEUGNISSE AG  
ZÜRICH

LOWENSTRASSE 35 · TELEPHON (051) 253600



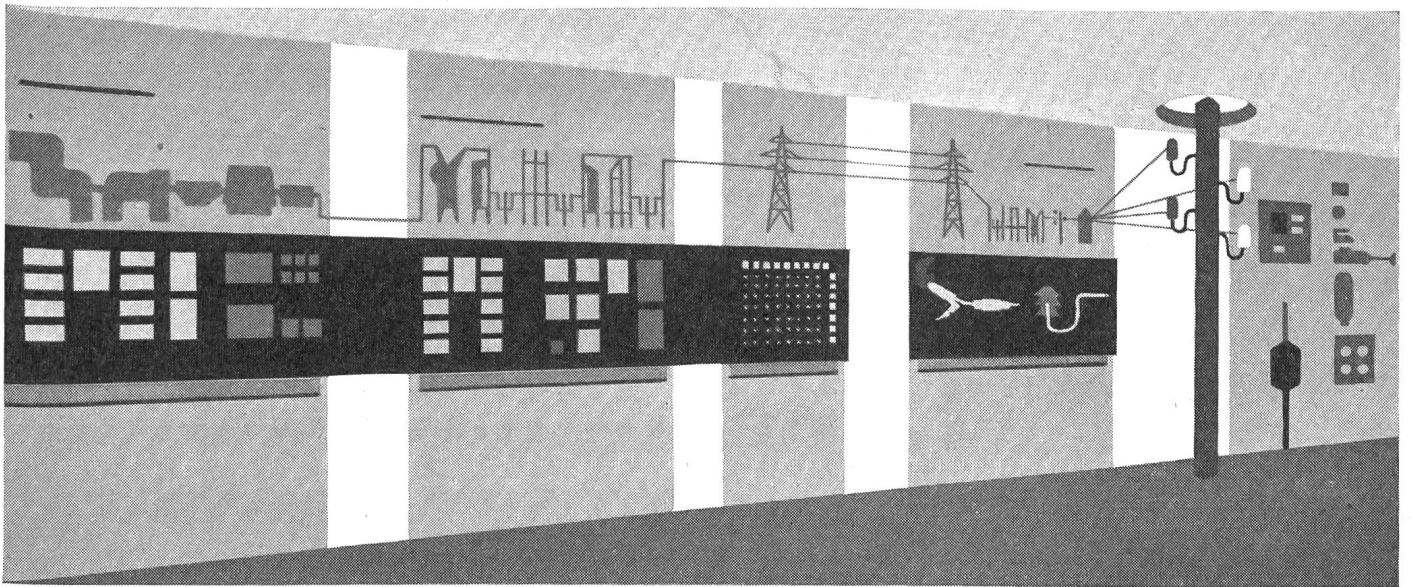

Wir erwarten Sie an der Schweizer Mustermesse 1957 in Halle 3, Stand 791. Interessanter denn je wird unser Stand für Sie sein. Wir zeigen Ihnen unser ganzes Programm – sowohl elektrotechnische Bedarfsartikel wie auch Messinstrumente für Elektro- und Wärmetechnik. Neben Bekanntem und Bewährtem finden Sie bei uns Neuheiten der führenden Industrien und Marken.



# Camille Bauer AG Basel

RS-1956-45

## Gebrauchsfertige Drahtseilschlingen der American Chain & Cable Company

Wir liefern Drahtseilschlingen in genormten Ausführungen für jeden Anwendungszweck, in Traglasten bis 70 000 kg pro Seilquerschnitt. Seil- $\phi$  3 bis 140 mm.

Wir beraten Sie unverbindlich und stellen Ihnen Kataloge zur Verfügung.

Wirksame Unfallverhütung und Kostenverminderung im Betrieb durch Verwendung der genormten ACCO-Drahtseilschlingen.

Die ACCO-Drahtseilschlingen sind mit der patentierten Doppelpfleyung versehen. Flexibel — hochflexibel — drallfrei — nicht rotierend — spannungsfrei.

Das ACCO-Drahtseil mit der hohen Lebensdauer. Jede Seilschlinge wird sorgfältig geprüft. Prüfprotokolle für jede Seilschlinge.

**RAUSSER & CO. AG, WERKZEUGMASCHINEN**

Mühlebachstraße 72  
Telephon (051) 34 12 34 **ZÜRICH 8**

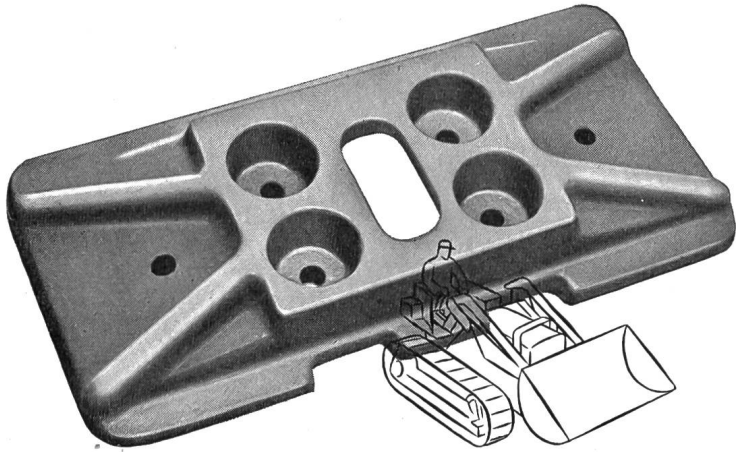

## RAUPENKETTEN

Bodenplatten, Kettenglieder, Tragrollen und Laufrollen aus gesenkgeschmiedetem Mangan-Vanadium-Spezialstahl

**für alle Raupenfahrzeuge**

ab Lager lieferbar. Tel. (051) 93 62 10

## SIEBAG AG GLATTBRUGG

### Mehr als 5 Milliarden Franken

beträgt die Bausumme der in der Schweiz im Werden begriffenen Wasserkraftwerke. Durch Inserate in der «**Wasser- und Energiewirtschaft**», dem offiziellen Organ der Schweiz. Wasserwirtschaftsverbandes, erreichen Sie die Kreise, welche die Bauaufträge zu vergeben haben.

Inseraten-Regie: **Guggenbühl & Huber Verlag**  
Hirschengraben 20, Zürich

### MAMMUT-SEILE

- gedreht und geflochten aus Hanf, Baumwolle, Sisal, Manila, Jute und Nylon

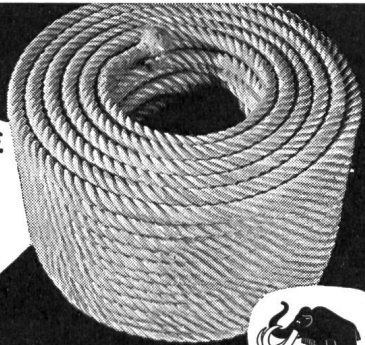

SEILERWARENFABRIK AG, LENZBURG

# MUSTERMESSE

**Wir laden Sie ein**  
zum Besuch unseres  
Messestandes

**Halle 3, Parterre**  
**Stand Nr. 821**

Stand Tel. (061) 23 12 47  
Messedauer 27. April/7. Mai

**ELEKTROTECHNISCHE BEDARFSARTIKEL EN GROS**  
**OTTO FISCHER A.G. ZÜRICH 5**  
SIHLQUAI 125 POSTFACH ZÜRICH 23 TELEPHON (051) 42 33 11

### Wasserkraftnutzung und Energiewirtschaft der Schweiz

Verbandsschrift Nr. 33

### Forces hydrauliques et économie énergétique de la Suisse

Verbandsschrift Nr. 34

### Water Power Utilization and Electricity Economy in Switzerland

Verbandsschrift Nr. 35  
(erscheint demnächst)

Preis pro Exemplar mit Karte . . . . .	Fr. 9.—
Beim Bezug von 25 und mehr Exemplaren . . . . .	Fr. 8.—
Beim Bezug von 100 und mehr Exemplaren . . . . .	Fr. 7.50
Karte allein, gefalzt oder ungefalzt . . . . .	Fr. 3.—

Zu beziehen durch das Sekretariat des Schweizerischen Wasserwirtschaftsverbandes, St. Peterstraße 10, Zürich 1, Telephon (051) 23 31 11

## Röhren sind unsere Spezialität!

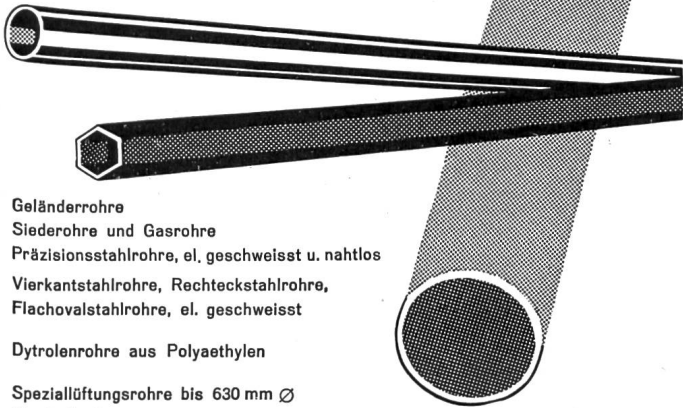

Geländerrohre  
Siederohre und Gasrohre  
Präzisionsstahlrohre, el. geschweisst u. nahtlos  
Vierkantstahlrohre, Rechteckstahlrohre,  
Flachovalstahlrohre, el. geschweisst  
Dytrolenrohre aus Polyäthylen  
Speziallüftungsrohre bis 630 mm Ø  
für Stollenbau



**Birnstiel + Fischer AG**  
**Zollikofen-Bern** Tel. (031) 65 10 22

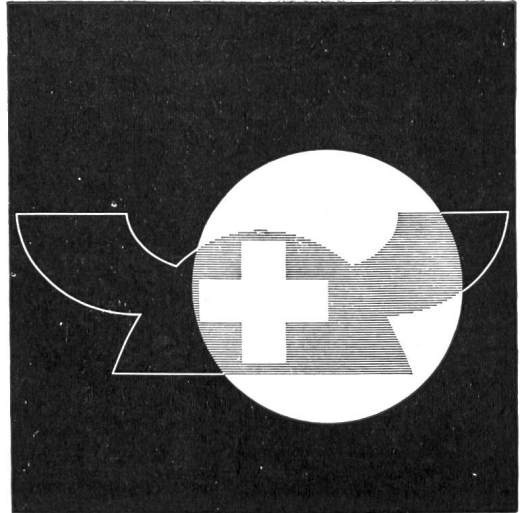

**Schweizer**

**Mustermesse**

**Basel**

**27. April - 7. Mai**

**1957**

Tageskarten  
à Fr. 2.50  
am 1., 2., 3. Mal  
ungültig  
Besondere  
Einkaufertage:  
1., 2., 3. Mai  
Einfache Bahnbillette  
auch für die  
Rückfahrt gültig.

**17 Industriegruppen  
in 21 Hallen**



# Kunststoffkabel Bleikabel



## Kabelwerke Brugg AG

Muba Halle II Stand Nr. 564





**Sécheron**

**A**lternateurs et moteurs pour des puissances supérieures à 150 kW. Transformateurs mono- et triphasés pour toutes puissances et tensions. Equipements complets pour la traction électrique. Installations de redresseurs sans pompes, à vapeur de mercure et gaz rare. Régulateurs automatiques ultra-rapides pour les réglages les plus divers. Electrodes et appareils pour le soudage à l'arc.

**S.A. des Ateliers de Sécheron, Genève**

**A la Foire de Bâle, visitez nos stands 742 - halle 3 et 1520 - halle 6**

**Hasler-Leistungen der  
Trägerfrequenz-Telephonie:**

**5+5 Kanalsysteme  
für kurze Distanzen für zivile  
und militärische Zwecke**

**12... 60 Kanalsysteme  
für symmetrische Leiter**

**Vielkanalsysteme  
für koaxiale Kabel**

**Ein- und Mehrkanalsysteme  
auf Hochspannungsleitungen**

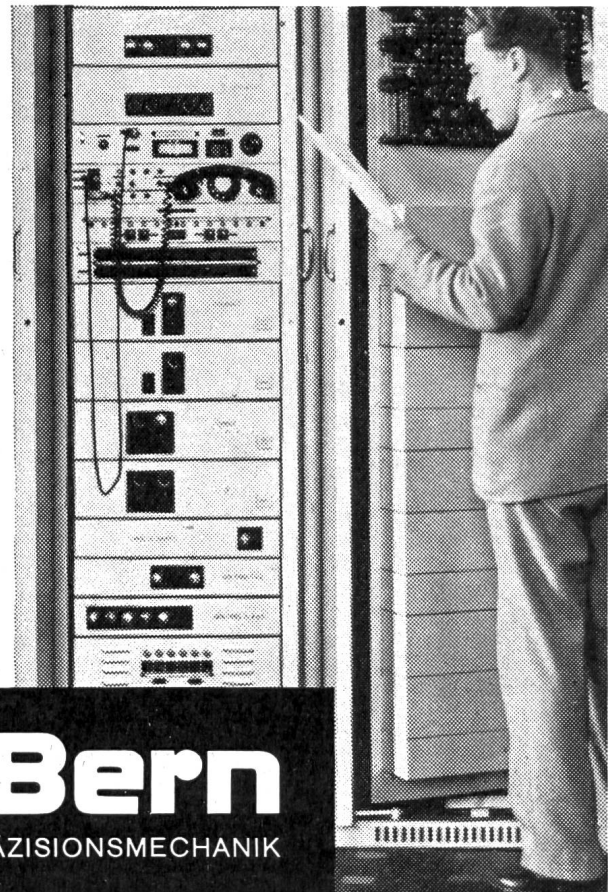

**Hasler *AG* Bern**

WERKE FÜR TELEPHONIE UND PRÄZISIONSMECHANIK

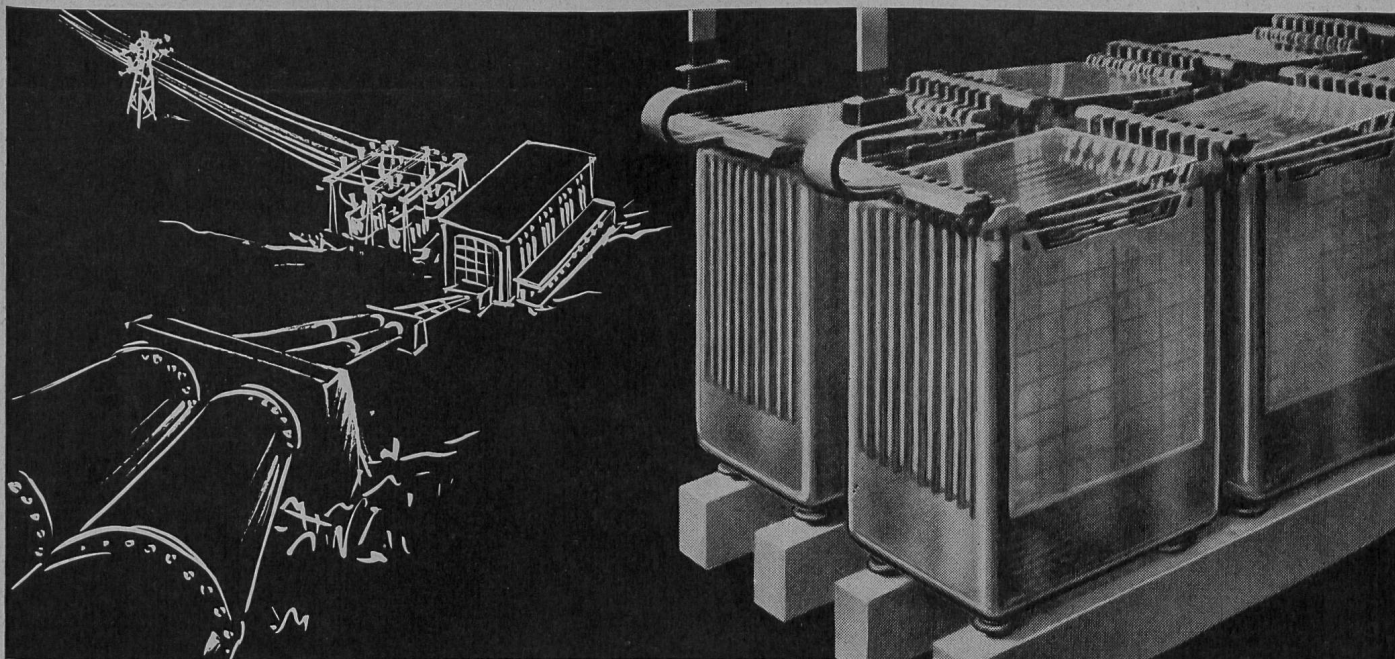

ACCUMULATEURS  
STATIONNAIRES AU PLOMB  
pour centrales électriques,  
centraux téléphoniques, etc.

STATIONÄRE  
BLEI-AKKUMULATOREN  
für Elektrizitätswerke,  
Telefonzentralen, usw.

# LECLANCHÉ SA

YVERDON

## SILOS UND BETONTÜRME

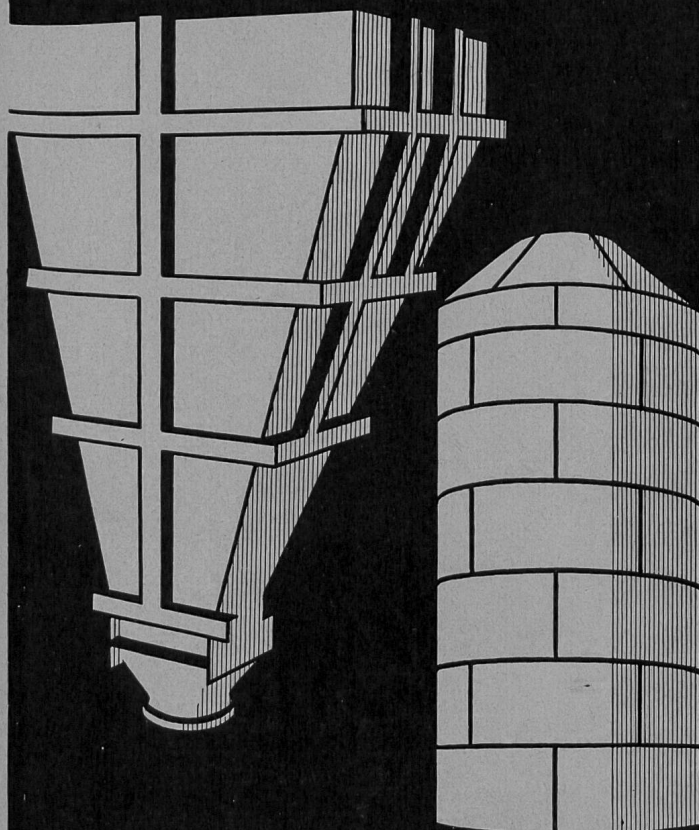

**CATTANEO** S A  
FERRIERE  
GIUBIASCO

1903—1957  
54 JAHRE WILD - MURI

**Druckleitungen  
Druckschacht-Panzerungen**

für Wasserkraftwerke

Ventilations- und Druckluftrohre  
in laufender Fabrikation für Stollen-  
und Tunnelbauten

**OTTO WILD AG**  
**MURI** Aarg.

Röhrenfabrik und Kesselschmiede



# STAND 811

## HALLE III

Tel. (061) 22 13 01

# MUBA

27. April bis

7. Mai

1957



**Wir zeigen:**

Elektrizitätszähler

Fernsteuerungsanlagen

Fernmessenanlagen

Mess- und Regelapparate

für die Wärmetechnik

Messgeräte für die

**Kernphysik**



# LANDIS & GYR AG. ZUG