

Zeitschrift: Werk, Bauen + Wohnen
Herausgeber: Bund Schweizer Architekten
Band: 101 (2014)
Heft: 5: Sakral = Sacré = Sacred

Werbung

Nutzungsbedingungen

Die ETH-Bibliothek ist die Anbieterin der digitalisierten Zeitschriften auf E-Periodica. Sie besitzt keine Urheberrechte an den Zeitschriften und ist nicht verantwortlich für deren Inhalte. Die Rechte liegen in der Regel bei den Herausgebern beziehungsweise den externen Rechteinhabern. Das Veröffentlichen von Bildern in Print- und Online-Publikationen sowie auf Social Media-Kanälen oder Webseiten ist nur mit vorheriger Genehmigung der Rechteinhaber erlaubt. [Mehr erfahren](#)

Conditions d'utilisation

L'ETH Library est le fournisseur des revues numérisées. Elle ne détient aucun droit d'auteur sur les revues et n'est pas responsable de leur contenu. En règle générale, les droits sont détenus par les éditeurs ou les détenteurs de droits externes. La reproduction d'images dans des publications imprimées ou en ligne ainsi que sur des canaux de médias sociaux ou des sites web n'est autorisée qu'avec l'accord préalable des détenteurs des droits. [En savoir plus](#)

Terms of use

The ETH Library is the provider of the digitised journals. It does not own any copyrights to the journals and is not responsible for their content. The rights usually lie with the publishers or the external rights holders. Publishing images in print and online publications, as well as on social media channels or websites, is only permitted with the prior consent of the rights holders. [Find out more](#)

Download PDF: 24.04.2026

ETH-Bibliothek Zürich, E-Periodica, <https://www.e-periodica.ch>

innovativ aus Tradition



MÜLLER-STEINAG Gruppe

Unsere Werke an zwölf Standorten in der Schweiz, mit mehr als 700 motivierten Mitarbeitenden, produzieren vorgefertigte, ingenieurtechnische Grossbauteile, Betonwaren und Naturbaustoffe von höchster Qualität. Wirtschaftlich, prompt und zuverlässig.

Wir bieten innovative Lösungen für alle Bereiche der Bauindustrie aus einer Hand.

Für den erstklassigen Service von A–Z sorgen die drei Verkaufsgesellschaften der Gruppe: CREABETON, MÜLLER-STEINAG BAUSTOFF AG und MÜLLER-STEINAG ELEMENT AG.

Ihr Kontakt-Telefon 0848 400 401.

Bohler | 6221 Rickenbach LU | www.mueller-steinag.ch

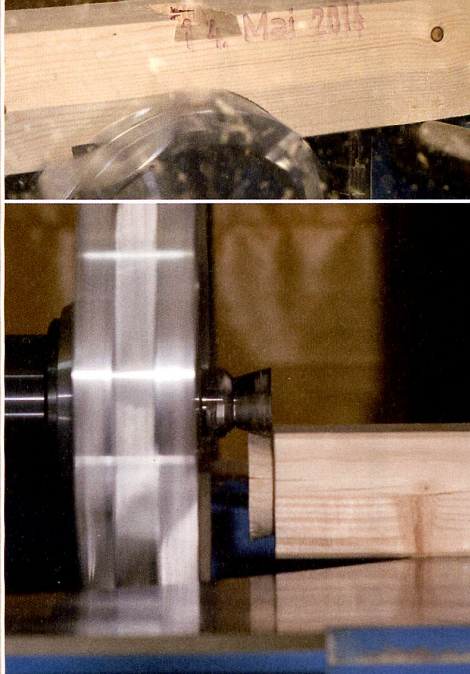
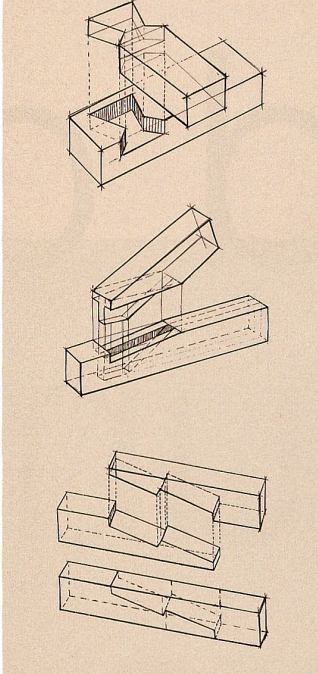

Unser Holzbau-Geheimnis Nr. 1

Schwalbenschwanz & Co.

Als der Mensch mit dem Aufkommen des Ackerbaus vor einigen tausend Jahren sesshaft geworden war, begann er feste Unterkünfte zu bauen. Holz war das Material der Wahl. Diese Bautätigkeit führte zur Entwicklung von ersten Holzverbindungen.

In einer Holzverbindung werden zwei Holzteile ohne weitere Hilfsmittel zusammengefügt. Beispiel: Die Schwalbenschwanzverbindung (siehe grosses Bild). In zwei Holzteile ist je eine Form eingearbeitet, die sich in ihrer Gestalt ergänzen und eine Formschlüssigkeit von hoher statischer Qualität ergeben.

Holzverbindungen wurden jahrhundertlang von Hand – mit Beilen, Sägen, Meisseln – hergestellt, was extrem zeitaufwendig war. Darum wurden sie mit der Etablierung industrieller Bautechniken ab dem 19. Jahrh. immer mehr durch Stahl- oder Eisenverbindungen ersetzt. Vom Holznagel zur Stahlschraube, vom Schwalbenschwanz zum Nagelverbinder aus Eisen.

Aber die klassischen Holzverbindungen erleben seit den Nullerjahren eine famose Renaissance. Seit 2003 stellen wir sie mit CNC-gesteuerten fünfachsigen Fräsen wieder in grosser Zahl her. Neben Schwalbenschwänzen auch Zapfverbindungen, Überblattungen, Verkämmungen, Nut-Falze, etc. Eine Schwalbenschwanzverbindung entsteht in weniger als einer Minute. Ein EFH bauen wir heute wieder mit gegen 90% Holzverbindungen. Bei Grossbauten sind es über 70%.

Die Vorteile von klassischen Holzverbindungen sind im modernen Ingenieurholzbau enorm. Eine Schwalbenschwanzverbindung ist schneller verbaut als eine Stahlverbindung. Einrasten und gut ist. Kein Stahlteil, keine Schrauben, kein überflüssiger Montageaufwand. Und: Weniger graue Energie, weniger Kältebrücken, bessere Ökobilanz.

Wenn Sie mehr wissen möchten über unser Holzbau-Geheimnis Nr. 1, dann besuchen Sie unser Webspecial unter www.hector-egger.ch.

Ihre Fragen beantworten wir gerne persönlich: **062 919 07 07**

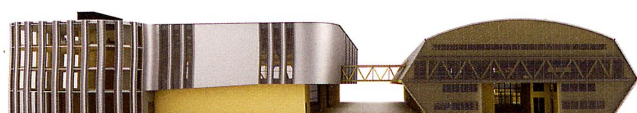

HECTOR EGGER HOLZBAU AG | Steinackerweg 18 | CH-4901 Langenthal | www.hector-egger.ch

Bilder

Links Jede Holzverbindung (hier Schwalbenschwanzverbindungen für den Wylerpark Bern) wird bei uns beschriftet und codiert, damit sie auch korrekt verbaut wird.

Mitte Dank Hightech wieder im Einsatz: Klassische Holzverbindungen. Von oben: Schwalbenschwanzverbindung, Stirnversatz mit Zapfen, Schräge Hackenblattung.

Rechts Mit unseren fünfachsigen Fräsen entsteht eine Schwalbenschwanzverbindung in weniger als einer Minute. Live zu sehen unter: www.hector-egger.ch > Webcam

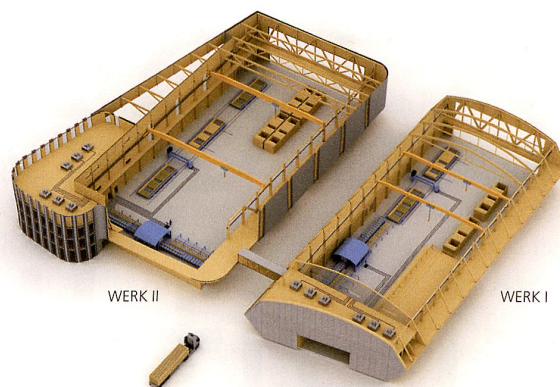

HECTOR EGGER HOLZBAU:

- Industriebauten
- Öffentliche Bauten
- Wohnbauten (MFH/EFH/Überbauungen)
- Aufstockungen
- GU-Services

Denken. Planen. Bauen.

HECTOR EGGER  HOLZBAU

Und drum herum bauen Sie Ihre Krea- tivität!



Miele Project Business für den Architekten

Design sind in Form gebrachte Ideen! Und Qualität ist Perfektion bis ins Detail - mit diesem Anspruch sind wir Ihr Partner bei der Umsetzung hochwertiger Architektur und individuellen Projekten.

Hinter dem Begriff Miele Project Business steht das spezialisierte Miele Team, welches Sie während des gesamten Planungs- und Realisationsprozesses begleitet. Dabei sind uns Kundennähe, Professionalität und Zuverlässigkeit sehr wichtig. Sprechen Sie mit unseren Spezialisten über Ihre Pläne und wie wir Sie dabei unterstützen können: Tel. 056 417 24 30.

Alle unsere Hausgeräte für die Küche und den Waschräum erfüllen die höchsten Ansprüche sowohl im Design, in der Funktionalität sowie Qualität in der Verarbeitung und den Materialien. Miele Geräte sind auf 20 Jahre Lebensdauer getestet. Dies bedeutet Zuverlässigkeit, hohe Werterhaltung, Langlebigkeit und Sicherheit.
www.miele.ch/projectbusiness

Miele