

Zeitschrift: Werk, Bauen + Wohnen
Herausgeber: Bund Schweizer Architekten
Band: 78 (1991)
Heft: 12: Hohe Häuser = Maisons en hauteur = High houses

Werbung

Nutzungsbedingungen

Die ETH-Bibliothek ist die Anbieterin der digitalisierten Zeitschriften auf E-Periodica. Sie besitzt keine Urheberrechte an den Zeitschriften und ist nicht verantwortlich für deren Inhalte. Die Rechte liegen in der Regel bei den Herausgebern beziehungsweise den externen Rechteinhabern. Das Veröffentlichen von Bildern in Print- und Online-Publikationen sowie auf Social Media-Kanälen oder Webseiten ist nur mit vorheriger Genehmigung der Rechteinhaber erlaubt. [Mehr erfahren](#)

Conditions d'utilisation

L'ETH Library est le fournisseur des revues numérisées. Elle ne détient aucun droit d'auteur sur les revues et n'est pas responsable de leur contenu. En règle générale, les droits sont détenus par les éditeurs ou les détenteurs de droits externes. La reproduction d'images dans des publications imprimées ou en ligne ainsi que sur des canaux de médias sociaux ou des sites web n'est autorisée qu'avec l'accord préalable des détenteurs des droits. [En savoir plus](#)

Terms of use

The ETH Library is the provider of the digitised journals. It does not own any copyrights to the journals and is not responsible for their content. The rights usually lie with the publishers or the external rights holders. Publishing images in print and online publications, as well as on social media channels or websites, is only permitted with the prior consent of the rights holders. [Find out more](#)

Download PDF: 17.04.2026

ETH-Bibliothek Zürich, E-Periodica, <https://www.e-periodica.ch>

Einer wie der Andere.

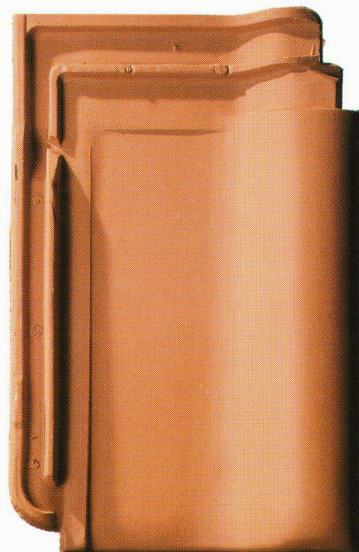
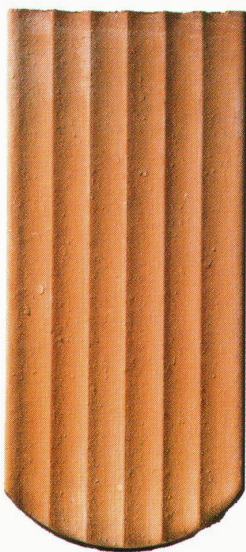
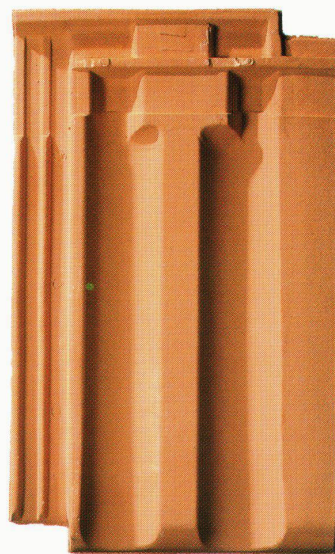
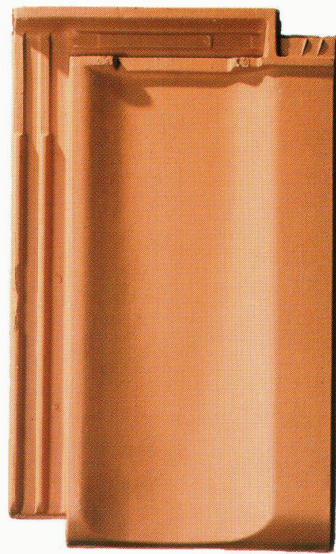

Moderne Energiekonzepte stellen auch an das Giebeldach der Gegenwart und der Zukunft besondere Ansprüche. Die Forschung beweist, dass das Ziegeldach nicht nur allen ästhetischen, sondern auch den energetischen Ansprüchen vollauf genügt. Und dass der Dachziegel trotzdem nicht einförmig ist, zeigt unsere umfassende Kollektion.
Schweizerische Ziegelindustrie, Postfach, 8035 Zürich,
Telefon 01/361 96 50.

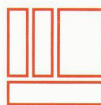

Tonziegel.
Aus Natur und Erfahrung geformt.

Kunden-Perspektive

Wirtschaftliche Steuer- und Regeltechnik für Heizungs-, Lüftungs- und Klimaanlage jeder Größe



Landis & Gyr Building Control bietet umfassende Systeme für die Meß-, Steuer- und Regeltechnik in Heizungs-, Lüftungs- und Klimaanlage.

Und was für alle Kunden wichtig ist: Mit 14 Beratungs- und Verkaufsbüros sind wir lokal präsent und somit vor Ort.

Kommt ergänzend hinzu: Wir garantieren Ihnen hohen Komfort bei minimalem Energieverbrauch. Also auch Wirtschaftlichkeit. Und das für kleine, mittlere und große HLK-Anlagen.

Landis & Gyr
Building Control (Schweiz) AG
Sennweidstrasse 47
6312 STEINHAUSEN
Tel. 042-44 81 44
Fax 042-44 82 30

Verkaufsbüro in:
Camorino (TI), Châtelaine (GE), Chur, Epalinges (VD),
Granges-Paccot (FR), Ostermundigen (BE),
Reinach (BL), Reussbühl (LU), Rohr/Aarau,
Seuzach/Winterthur, Sion, St. Blaise (NE),
St. Gallen, Zürich.

LANDIS & GYR

Die Platten werden überrollt!

Diese Qualität zu diesem Preis – einzigartig in Europa.

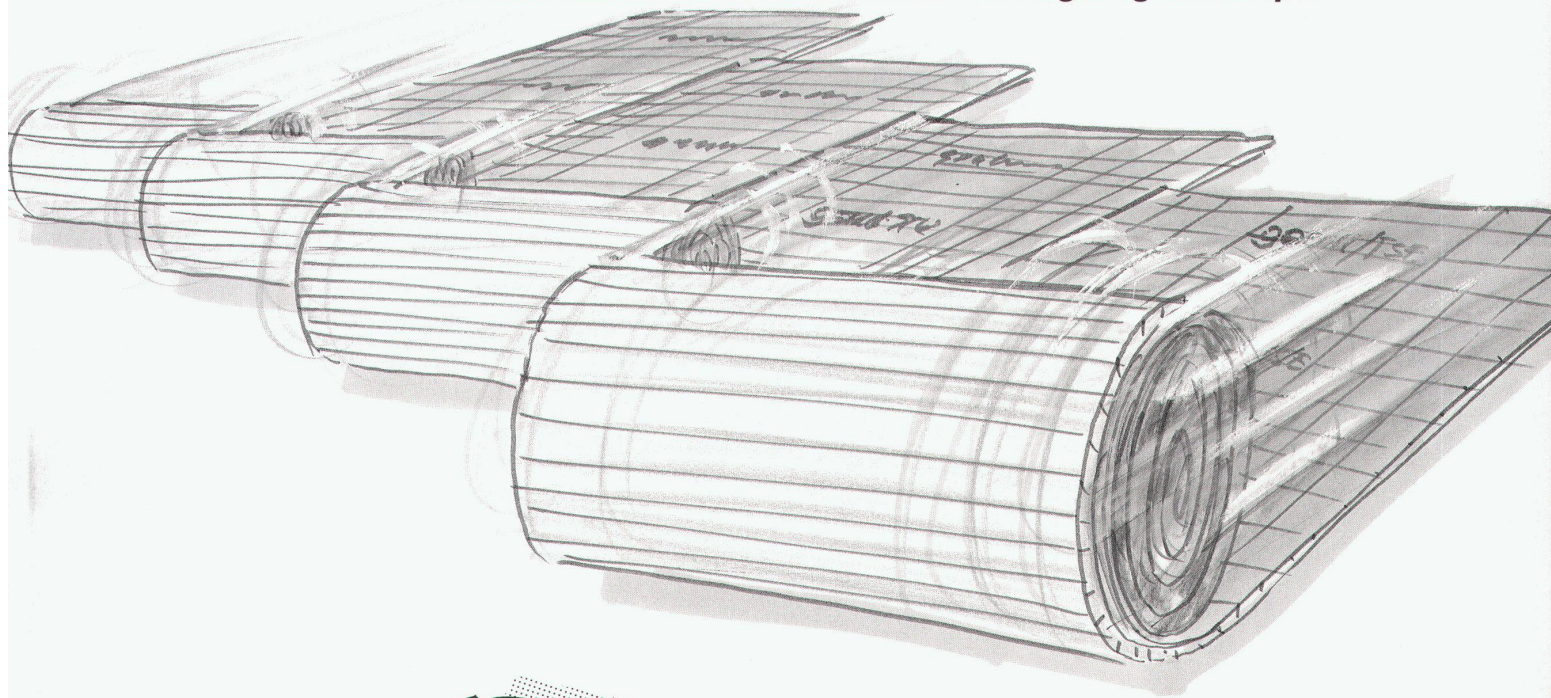

Der Faktor Zeit

Isolation und Abdeckfolie in 1 Arbeitsgang verlegt!

- Kein Verschieben der Platten, kein Rutschen auf den Knien
- Eine schnelle und saubere Sache!

Der Faktor Geld

Materialeinkauf Rolle = Materialeinkauf Platte und Abdeckfolie
Verlegung: ein voller Arbeitsgang wird eingespart = Ihr Nutzen!



Plattenverlegung

- Isolierplatten
(= 1. Verlegevorgang)
- Rolle Baufolie
(= 2. Verlegevorgang)
- Viele Fugen
- Rolle Klebeband
(= 3. Arbeitsschritt)

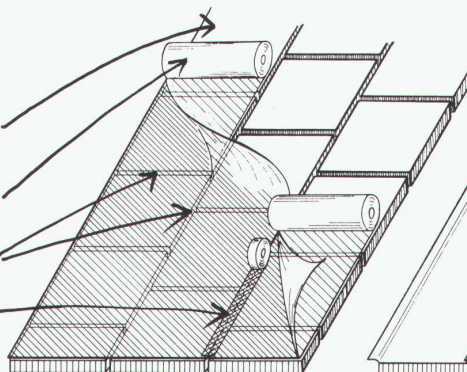

Rollenverlegung

- goroll Isolationsrolle
(nur 1 Verlegevorgang!)
- Selbstklebender Streifen
(keine Klebebandrollen
notwendig)

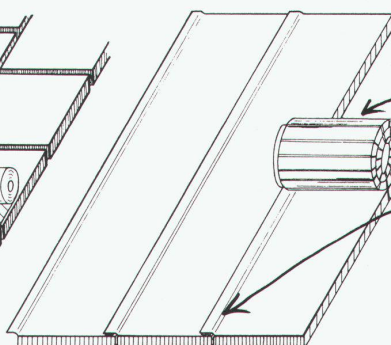

FCKW-FREI
kein ozonschädigendes Treibmittel



genon



053/95 17 21

Jetzt
schwarz auf weiss:
goroll.
Der neue
Standard.

*Hochgesteckte Ziele konnten durch
neue Produktionstechniken erreicht werden.*



gonon

gonon
Kunststoffwerk AG
CH-8226 Schleithem SH
Telefax 053/95 17 25

Türen von RWD: Qualität, die man spürt...

RWD

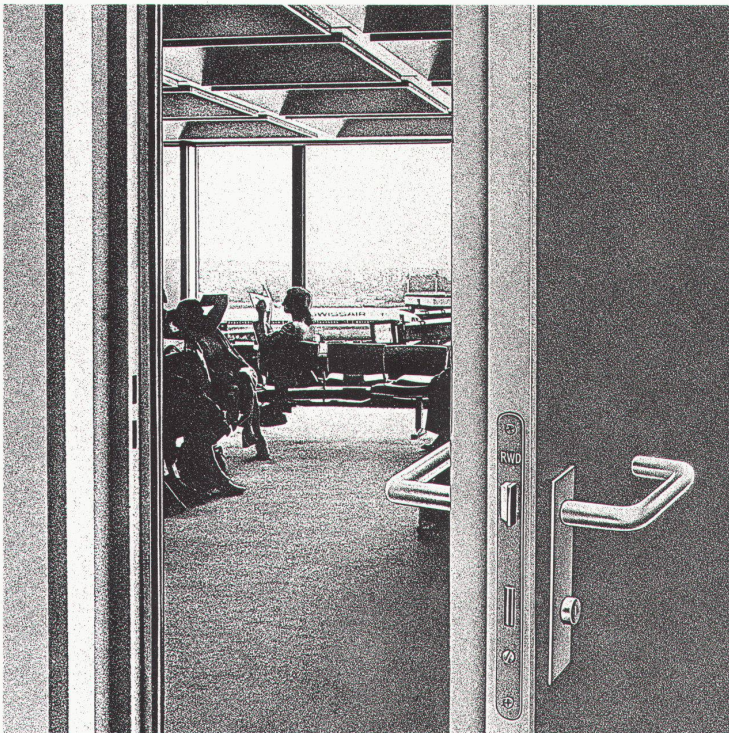

...spürt, wenn man die Türe ins Schloss fallen lässt. Das ist eine massive Türe, genau gearbeitet und sattschliessend. Mit verdichteten Kanten. Schallisolierend und feuerhemmend: verlangen Sie die Unterlagen!

RWD Reppisch-Werke AG, 8953 Dietikon
Telefon 01 740 68 22, Telex 57 289

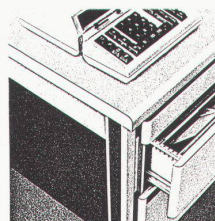

RWD ist der Name nicht nur für Massivtüren, sondern auch für Trennwände, Büroeinrichtungen, Schulmöbel, Zeichengeräte. Der Name RWD ist eine Garantie.

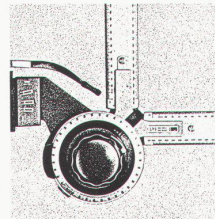
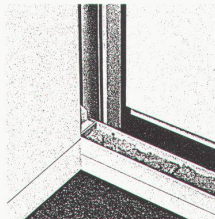

Der Miele Geschirrspüler hat jetzt einen kleinen Bruder.



Der kleine Miele Geschirrspüler ist seinem grossen Bruder sehr ähnlich – sogar die Besteckschublade* hat er. Und wenn der Kleine in eine Küche kommt, verschwindet er mit seinen 45 cm schwups, in der kleinsten Lücke. Sollten Sie ihn da nicht antreffen, hält er sich bestimmt noch im Fachhandel – ganz in Ihrer Nähe – auf.

Miele
Die Entscheidung fürs Leben

* Patent europaweit geschützt Btx*63800*

Gutschein

Ja, der neue 45 cm schmale Miele-Geschirrspüler interessiert mich. Senden Sie mir bitte Ihren ausführlichen Prospekt. WBW

Name/Vorname

Strasse

PLZ/Ort

Ausschneiden, ausfüllen und ab die Post an:
Miele AG, Limmatstrasse 4, 8957 Spreitenbach

Systeme von SCHÜCO

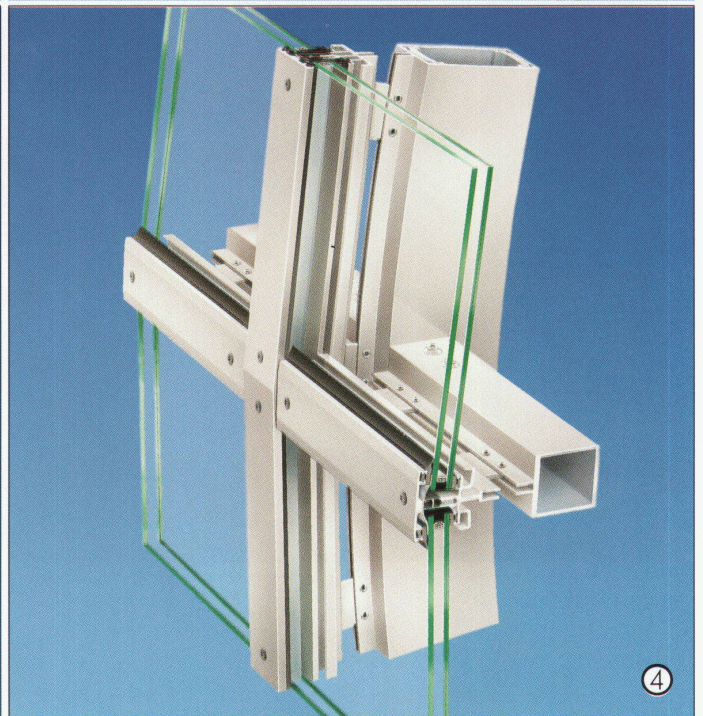
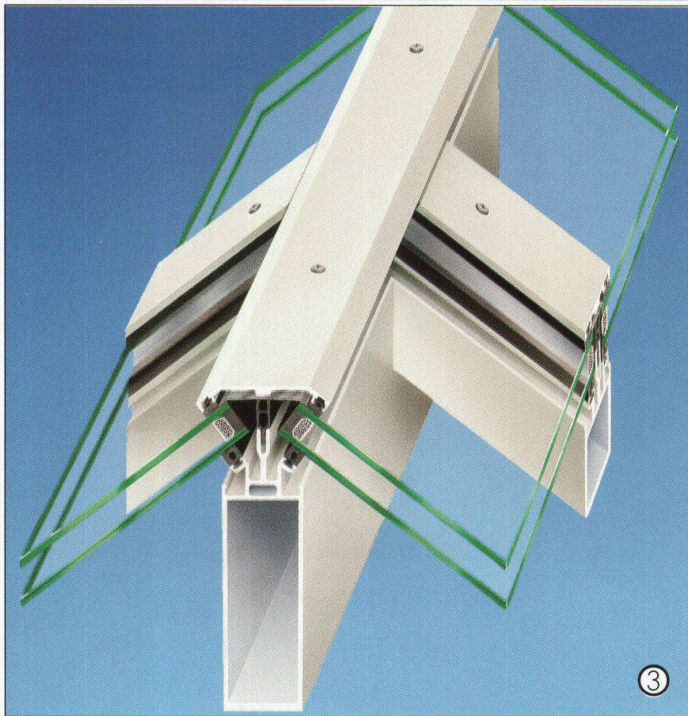
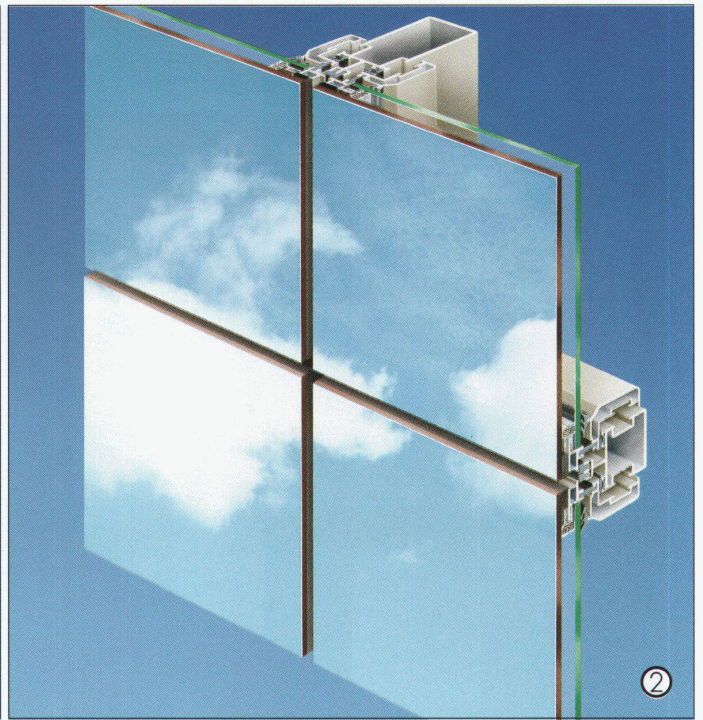
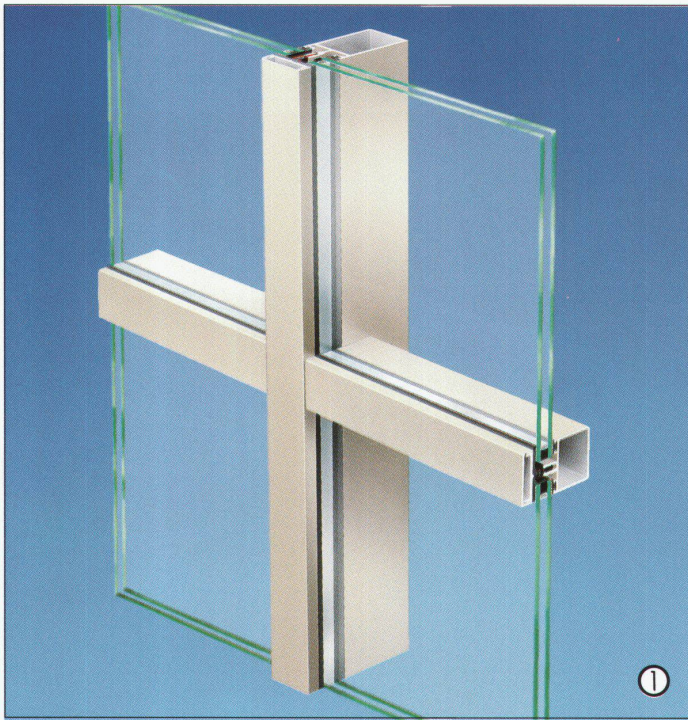

Wo heute gute Architektur entsteht, sind Aluminium-Glas-Konstruktionen meistens beteiligt. Und vorrangig geschieht dieses mit bewährter System-Technologie von SCHÜCO: Aluminiumsysteme von hoher Sicherheit und für kreative Architektur.
Zur Realisierung von Metallfassaden in Pfosten-Riegel-Bau-

weise die Systeme FW 50 ① und SK 60 V, für „kalt-warme“ Fassaden die Konstruktions-Systeme CW 70 und CW 80. Für Structural Glazing-Ganzglasfassaden das System SG 50 E ②.

Zur Ausbildung von Polygonen, Pyramiden und Dachkonstruktionen aller Winkelungen das System SK 60 ③ mit der integrierten Kondenswasser-Drainage.
Für Kuppeln, Gewölbe und

Rundbogen-Konstruktionen das System BV 60 ④. Kompatibel mit diesen Fassaden- und Lichtdach-Konstruktionen sind die SCHÜCO-Systeme für Fenster und Türen. Damit haben Planer und Verarbeiter die Sicherheit, Technik und Ästhetik zu optimalen Gesamtlösungen zu vereinen.

SCHÜCO
INTERNATIONAL

Fassaden in der Schweiz



Als Partner von SCHÜCO International haben wir die erfahrenen Fachleute für den Einsatz von SCHÜCO-Systemen und leisten auf unsere Weise einen Beitrag dazu, dass in der Schweiz gute Architektur mit Aluminium-Konstruktionen unterstützt wird. Viele hervorragende Beispiele beweisen das.

In diesem Sinne verstehen wir uns auch als Service-Unternehmen mit spezieller, landesspezifischer Bauverfahren. Bauherren bieten wir vielfältigen Informations-Service, wenn es um Neubauüber-

legungen oder Bauerneuerungs-Absichten geht. Architektenbüros und Planungsabteilungen empfehlen wir unseren Technischen Beratungsdienst, der in der Entwurfs- und Planungsphase von anerkan-

tem Nutzen ist. Ebenso unterstützen wir Fassaden- und Fensterbau-Betriebe von der Planung bis zur Ausführung am Bau. Sprechen Sie uns an, wenn Sie eindrucksvolle Ideen und anspruchsvolle Geometrien technisch sicher umsetzen wollen.

JANSEN

Jansen AG, 9463 Oberriet SG
Telefon 071/78 9111 Telex 881 850 Telefax 071/78 2270

SIEMENS

Start

Stop



system 45
Ganz neue
Perspektiven
für die Küche.

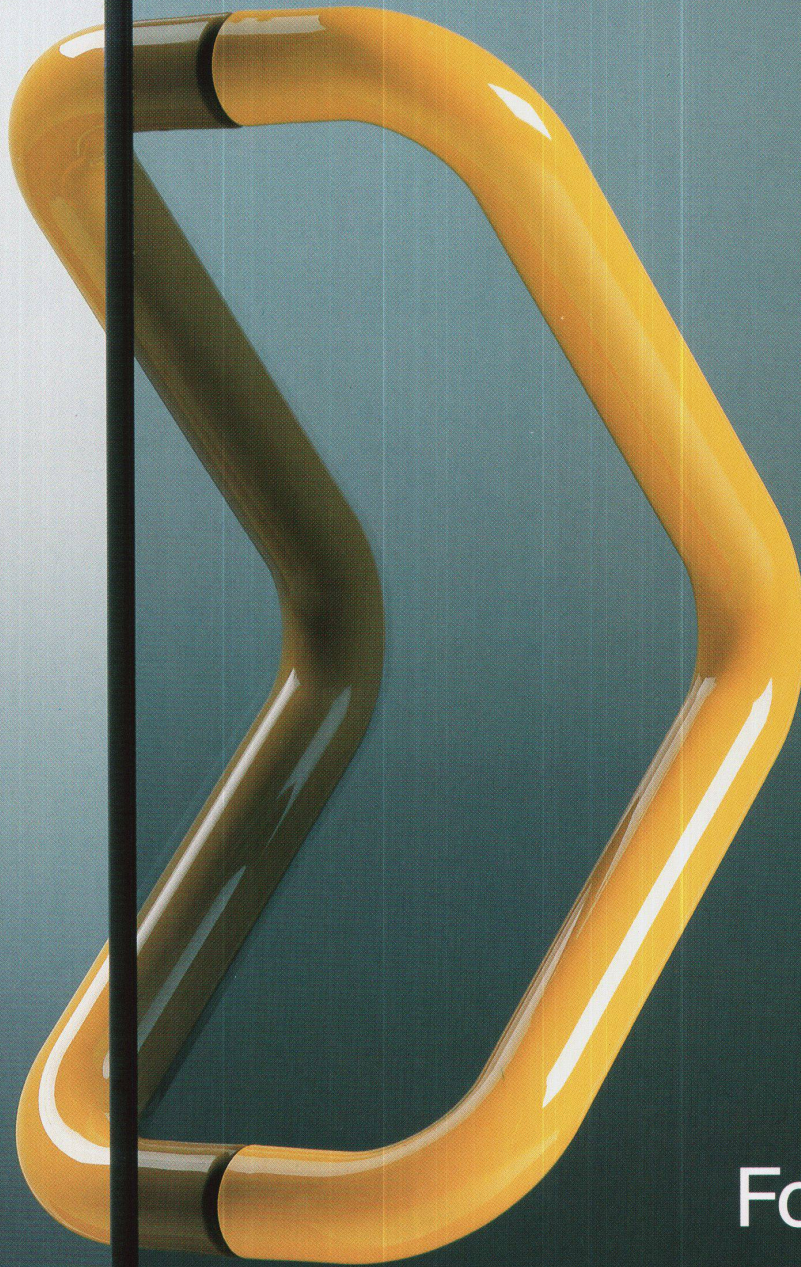

Form und Farbe

Ausführliche Informationen erhalten Sie bei Ihrem Fachhändler oder vom HEWI-Repräsentanten:
Roger Schmidli
Postfach 4 · 5617 Tennwil
Telefon (057) 27 37 27
Telefax (057) 27 37 17

HEWI

PRIMAVERA. DIE NEUE HARMONIE DER DINGE.





Weihnachten

Noël

Christmas

Ein Jahresabonnement für Werk, Bauen+Wohnen

Das richtige Weihnachtsgeschenk für Ihre Mitarbeiter, Geschäftsfreunde und Bekannten, mit welchem Sie ein ganzes Jahr Freude bereiten.

Un abonnement annuel à Werk, Bauen + Wohnen

Le cadeau qui réjouira vos collaborateurs, partenaires, amis et connaissances au cours d'une année toute entière.

A Year's Subscription to Werk, Bauen + Wohnen

Just the right Christmas gift for members of your staff, customers, friends and acquaintances. This is a gift that will bring pleasure all the year through.

Werk, Bauen+ Wohnen

Ein Geschenk-Abonnement von Werk, Bauen+Wohnen macht 10mal Freude im Jahr

Werk, Bauen+Wohnen:
Das passende Geschenk für Mitarbeiter,
Geschäftsfreunde und Bekannte.

Zusammen mit einem **Geschenkgutschein** erhält
der Beschenkte die *Dezember-Ausgabe*.

Un abonnement-cadeau de Werk, Bauen+Wohnen fait plaisir 10 fois par an

Werk, Bauen+Wohnen:
Le cadeau idéal pour vos collaborateurs,
vos relations d'affaires et vos amis.

L'heureux bénéficiaire du cadeau recevra
l'édition de décembre en même temps que **le bon-cadeau**.

Bitte
frankieren

affranchir
s.v.p.

Werk, Bauen+Wohnen
Abonentendienst
Zollikofer AG
Fürstenlandstrasse 122
9001 **St.Gallen**

Bitte
frankieren

affranchir
s.v.p.

Werk, Bauen+ Wohnen

Abonnenten von Werk, Bauen+Wohnen können zusätzlich bestellen:

- Werk-Material-Zusatzabonnement
- Werk-Material-Sonderdrucke
- Sammelordner mit Register für Werk-Material
- Werk-Datenbank

Les abonnés à Werk, Bauen+Wohnen peuvent commander en supplément:

- Abonnement supplémentaire Werk-Material
- Documentations Werk-Material
- Classeur avec index pour Werk-Material
- Banque des données

Verlag Werk AG
Keltenstrasse 45
8044 **Zürich**

