

Zeitschrift: Werk, Bauen + Wohnen
Herausgeber: Bund Schweizer Architekten
Band: 74 (1987)
Heft: 10: Die andere Ordnung = L'autre ordre = Another kind of order

Werbung

Nutzungsbedingungen

Die ETH-Bibliothek ist die Anbieterin der digitalisierten Zeitschriften auf E-Periodica. Sie besitzt keine Urheberrechte an den Zeitschriften und ist nicht verantwortlich für deren Inhalte. Die Rechte liegen in der Regel bei den Herausgebern beziehungsweise den externen Rechteinhabern. Das Veröffentlichen von Bildern in Print- und Online-Publikationen sowie auf Social Media-Kanälen oder Webseiten ist nur mit vorheriger Genehmigung der Rechteinhaber erlaubt. [Mehr erfahren](#)

Conditions d'utilisation

L'ETH Library est le fournisseur des revues numérisées. Elle ne détient aucun droit d'auteur sur les revues et n'est pas responsable de leur contenu. En règle générale, les droits sont détenus par les éditeurs ou les détenteurs de droits externes. La reproduction d'images dans des publications imprimées ou en ligne ainsi que sur des canaux de médias sociaux ou des sites web n'est autorisée qu'avec l'accord préalable des détenteurs des droits. [En savoir plus](#)

Terms of use

The ETH Library is the provider of the digitised journals. It does not own any copyrights to the journals and is not responsible for their content. The rights usually lie with the publishers or the external rights holders. Publishing images in print and online publications, as well as on social media channels or websites, is only permitted with the prior consent of the rights holders. [Find out more](#)

Download PDF: 05.04.2026

ETH-Bibliothek Zürich, E-Periodica, <https://www.e-periodica.ch>

RUNTAL - Radiatoren:

- Das vollständigste und
grösste Heizkörper - Programm

- Konsequent und speziell
für den Niedertemperatur

Sparbereich entwickelt

- Unerreichte Vorteile mit
zukunftsweisendem Design.

Runtal[®]

COUPON:

Ich interessiere mich für die reaktionsschnellsten Radiatoren.
Senden Sie mir unverbindlich Ihre Dokumentation.

Name: _____

Strasse: _____

PLZ Ort: _____

Einsenden an RUNTAL-WERK AG, Toggenburgerstrasse 132, CH-9500 Wil.

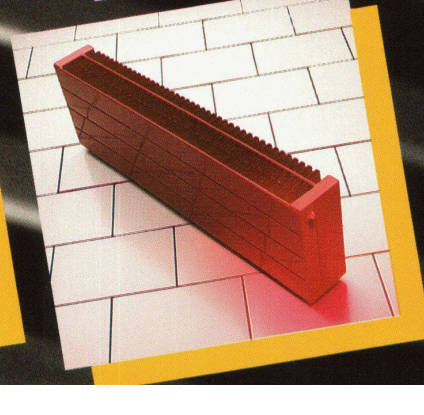
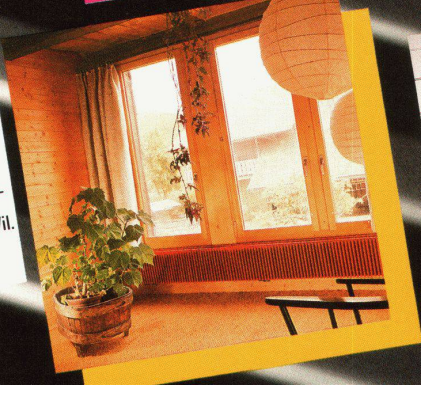
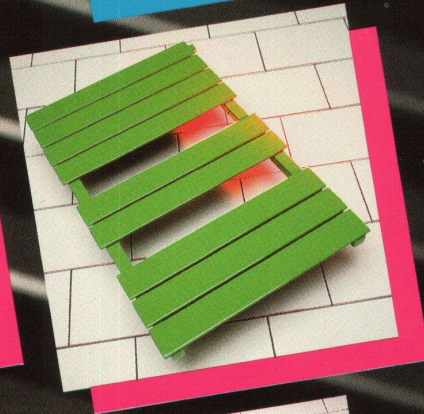
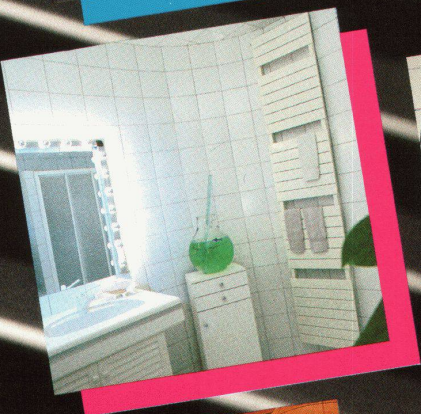
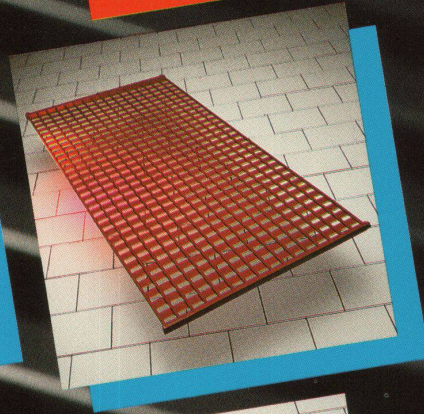
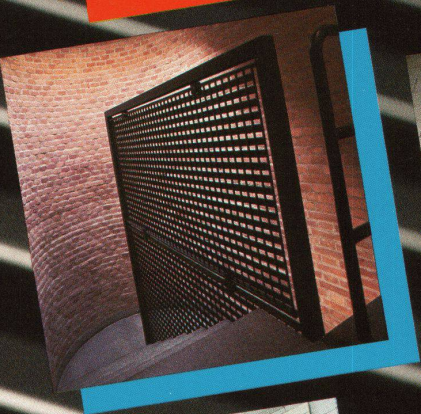
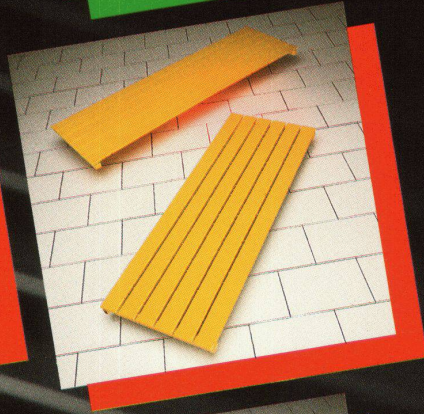
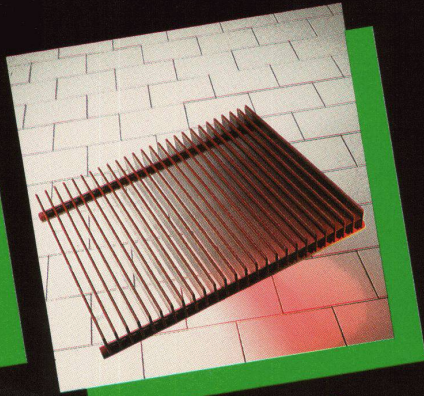
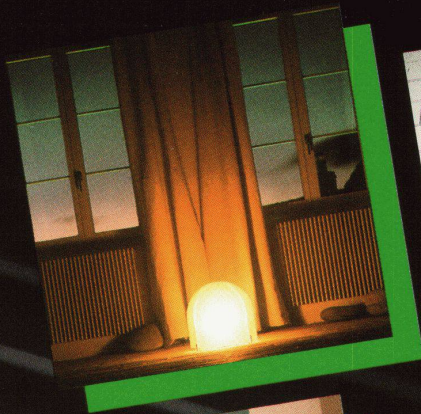

Damit Gewohntes nicht plötzlich fehlt



K 297 CN/D (N1)

Maßnahmen gegen das Baumsterben sind vor allem Maßnahmen gegen die Luftverschmutzung. Allein an Schwefeldioxyd (SO₂) werden in der Schweiz pro Jahr ca. 80 000 Tonnen ausgestoßen.* Davon ein Großteil aus Heizungen (pro kg Heizöl 6 g SO₂).

Würden in der Schweiz alle Öl-Heizungen von einem modernen Heizungsregler geregelt, hätten wir bis zu 5000 Tonnen weniger SO₂ in der Luft. Das entspricht einem Schadstoff-Ausstoß von rund 450 000

* Quelle: Bundesamt für Forstwesen

konventionell geregelten Wohnungen und Einfamilienhäusern.

Sicher: Damit Bäume nicht zur Rarität werden, wird einiges getan. Zum Beispiel: Senkung des Energieverbrauches. Denn die sauberste Energie ist die gesparte Energie.

SIGMAGYR®-Heizungsregler reduzieren den Energieverbrauch bis zu 15% und entlasten so die Umwelt. Und das ohne Komforteinbuße für den Benutzer.

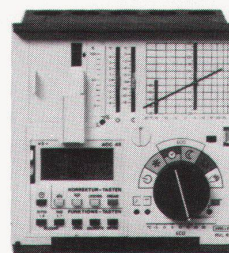

**SIGMAGYR®-
ECOSTAR**

— der neue kombinierte Regler-Optimierer von Landis & Gyr.

SIGMAGYR®-Heizungsregler — ein Beitrag zum Umweltschutz

LGZ Landis & Gyr Zug AG
Leit- und Regeltechnik HLK
Hinterbergstraße 11
6330 CHAM
Telefon 042-44 81 44

Verkaufsbüros:
BASEL, Reußstraße 74, 4054 Basel, Tel. 061-39 88 12
BELLINZONA, Via Nizzola 11, 6500 Bellinzona,
Tel. 092-25 12 65
BERN, Zentweg 21, 3006 Bern, Tel. 031-51 67 67
GENÈVE, 70, Grand Pré, 1211 Genève, Tel. 022-33 23 20
LAUSANNE, 38, Chemin des Roches, 1066 Epalinges,
Tel. 021-32 57 55
LUZERN, Luzernerstr. 69, 6030 Ebikon, Tel. 041-36 40 13
ST. GALLEN, Konkordiastr. 26, 9000 St. Gallen,
Tel. 071-22 64 22
ZÜRICH, Bederstr. 51, 8002 Zürich, Tel. 01-202 21 66

Energiesparende Leit- und Regeltechnik

LANDIS & GYR





*Damit die paradiesischen Zustände nie zu Ende gehen:
Sarna-optima aufs Dach.*

Der Garten Eden hat oft auch Schattenseiten. Es sei denn, Sie setzen auf Sarna-optima – und auf eine Erfahrung, die über 20 Jahre lang gewachsen ist.

Wir dürfen unser Begrünungs-System also guten Gewissens als ausgereift bezeichnen.

Es gedeiht auf jedem Flachdach. Der Aufbau besteht aus minimal dünnen Schichten, was ein maximal niedriges Gewicht ergibt. Und geradezu paradiesisch geregelt ist die Speicherung und die Verteilung des Wassers. Die Pflanzen bekommen davon ganz automatisch immer die richtige Menge. Ohne dass sie jemals verbotenerweise Wurzeln in die Abdichtung schlagen könnten.

Mit unserer Beratung von der ersten Idee eines Dachgartens bis zu seiner Vollendung erleben aber auch Sie nichts anderes als Sonnenschein. Damit Ihnen mit dem Begrünungs-System von Sarna-optima alles blüht – bloss keine Vertreibung aus dem Paradies.

Aller Anfang:

Ich wünsche eine Dokumentation über
 Grünflächen, Pflanzengefässe, allgemeine Informationen über die Dachbegrünung,
 den Besuch Ihres technischen Beraters.

Name

Strasse

PLZ/Ort

Telefon

WB

Dr. Juchli 756 SK

Senden Sie den Coupon an Sarna-optima AG, 8048 Zürich, Altstetterstrasse 164. Oder rufen Sie einfach an: 01-62 87 66.

Sarna-optima

Was hat der Schwan mit Fassaden und Fenstern von Tuschmid gemeinsam?

Der Schwan symbolisiert Eleganz, Schönheit und Ästhetik.

Unsere ausgereiften Fenster- und Fassadenkonstruktionen erfüllen in optimaler Kombination bauphysikalische, konstruktive, ästhetische und wirtschaftliche Ansprüche. Den individuellen Anforderungen in bezug auf Gestaltungs- und Konstruktionsfreiheit sind praktisch keine Grenzen gesetzt. Dazu gehören auch freie Wahl von Form, Farbe und Oberflächenbehandlung. Durchdachte Planung bis ins kleinste Detail und hoher Qualitätsstandard dürfen Sie als selbstverständlich voraussetzen. Verlangen Sie unsere umfassende Dokumentation.

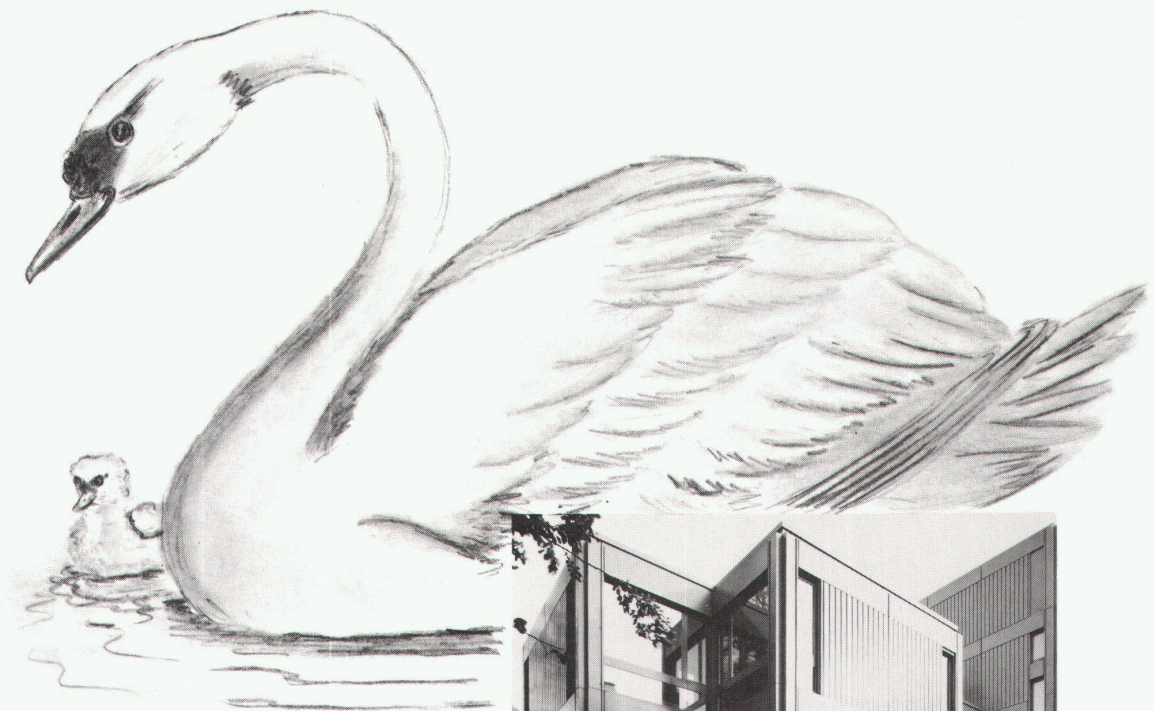

**Fassaden und Fenster von
Tuschmid, weil Sie von
unserer Erfahrung profitieren.**

Stahlbauten / Hochregallager
Fenster und Fassaden
Translift-Transportsysteme

Tuschmid

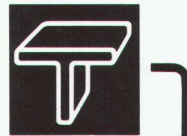

Tuschmid AG

CH-8500 Frauenfeld
Kehlhofstrasse 54

Telefon 054 26 1111
Telex tuag 764 63
Telefax 054 22 28 38



Warmwasser nach Mass.

Von 10 bis 1000 Liter immer die optimale Lösung.

domotec ist nicht nur Branchen-Pionier mit seinen quadro-Modellen. domotec deckt heute jeden Wassererwärmer-Bedarf von 10 bis 1000 Liter optimal ab. In der bewährten, emaillierten Top-Qualität. Mit Magnesium-Schutzanoden zusätzlich geschützt und mit einer hervorragenden Wärmedämmung aus eingespritztem Polyurethan-Hartschaum. Jedes Modell mit weitreichenden Garantien – erprobt und geprüft.

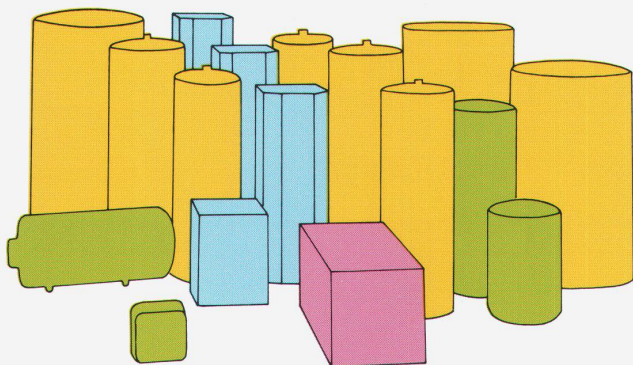

Wand-Wassererwärmer

von 10 bis 200 Liter – darunter auch horizontal aufgehängte Geräte von 100, 150 und 200 Litern.

Stand-Wassererwärmer

von 150 bis 1000 Liter – darunter Spezialausführungen wie Warmwasser-Automaten, Geräte mit eingebautem Wärmetauscher und garagentaugliche Modelle.

quadro-Einbau-Wassererwärmer

mit Quadrat-Grundriss für den Einbau in Norm-Nischen. 120 Liter für Untertisch-Montage. 200, 250 und 300 Liter für Hochschrank-Montage in Verbindung mit dem patentierten MAXIBLOC-Installationssystem.

Unterbau-Wassererwärmer COMBIBLOC

250 Liter mit Wärmetauscher. Jeder handelsübliche Heizkessel kann darauf gestellt und über eine Ladepumpe mit dem Wärmetauscher verbunden werden. Mit elektrischer Beheizung für den Sommerbetrieb ausgerüstet.

domotec

Domotec AG, Bahnhofstrasse 61, 4663 Aarburg, Tel. 062/41 46 33, Telex 981 843 domo ch, Telefax 062/41 57 56
 Domotec SA, Croix du Péage, 1030 Villars-Ste-Croix, Tél. 021/35 13 23, Téléfax 021/35 13 24

CEMFOR[®]

ist Trumpf



*Wenn Ihr Haus
die zweite Haut
bekommt.*

Seit es CEMFOR[®] gibt, haben sanierte Häuser wieder ein Aussehen. Mit der vorgehängten und hinterlüfteten CEMFOR[®] Fassade aus Faserbetonplatten ist es möglich, gealterte Fassaden dauerhaft zu schützen. Ohne den Charakter des Hauses verändern zu müssen. Bei Wohn- und Industriebauten. CEMFOR[®] Fassaden haben Putzstruktur und den dichten Rundum-Stufenfalz. Sie sind erhältlich in diversen Grössen und in 7 Standardfarben. Oder in Ihrer Wunschfarbe.
Reden Sie mit uns – wir bringen Erfahrung mit ins Spiel.

CEMFOR[®] ist Trumpf

ZZ

ZÜRCHER ZIEGELEIEN

Info-Coupon «CEMFOR[®] Plattenspiel»

Ich möchte mehr wissen: schriftlich durch Berater

Ich möchte den Trumpf spielen: senden Sie mir das «Werkzeug» dazu

Firma _____
Zuständig _____
Strasse _____
PLZ/Ort _____
Telefon _____

Einsenden an:
ZÜRCHER
ZIEGELEIEN
Abt. VHF
Postfach
8021 Zürich

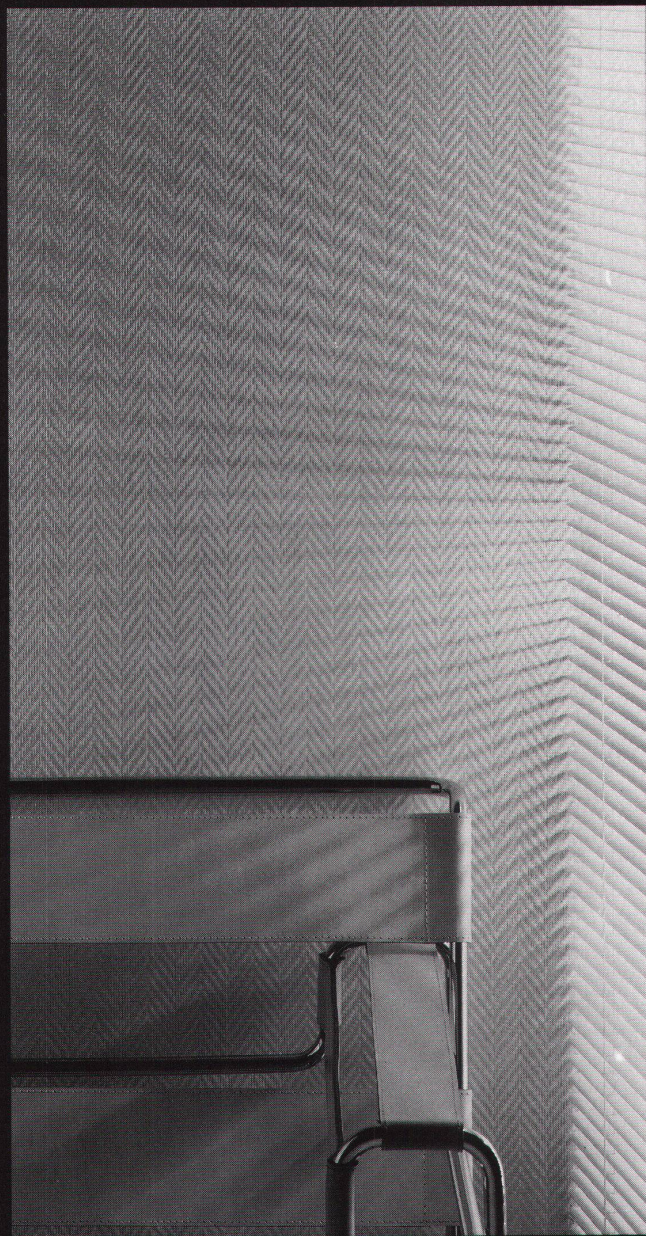

SCANDATEX

Toiles décoratives en fibre de verre, le nouveau mode de décoration intérieure

- 10 structures de toiles décoratives en fibre de verre
- aspect chaleureux du textile
- libre choix du colori (peinture dispersion)
- robuste, difficilement inflammable, facile à nettoyer
- un système de revêtement mural écophile suédois

SCANDATEX, un produit de notre temps

**Livraison par les marchands de papiers peints
et Jallut SA**

Informations: Dilack SA, 6010 Kriens, Tél. 041 - 4187 66

Glasgewebe-Tapeten, ein neues Raumgestaltungsmittel

- 10 dekorative Glasgewebetypen
- warmer textiler Ausdruck
- freie Farbtongestaltung (Dispersion)
- strapazierfähig, schwerentflammbar, leicht zu reinigen
- ein umweltfreundliches Wandbekleidungs-system aus Schweden

SCANDATEX, ein Produkt unserer Zeit

Lieferung: Tapetenfachhandel

Dokumentation: Dilack AG, 6010 Kriens, Tel. 041 - 4187 66

EgoKiefer

Fenster und Türen

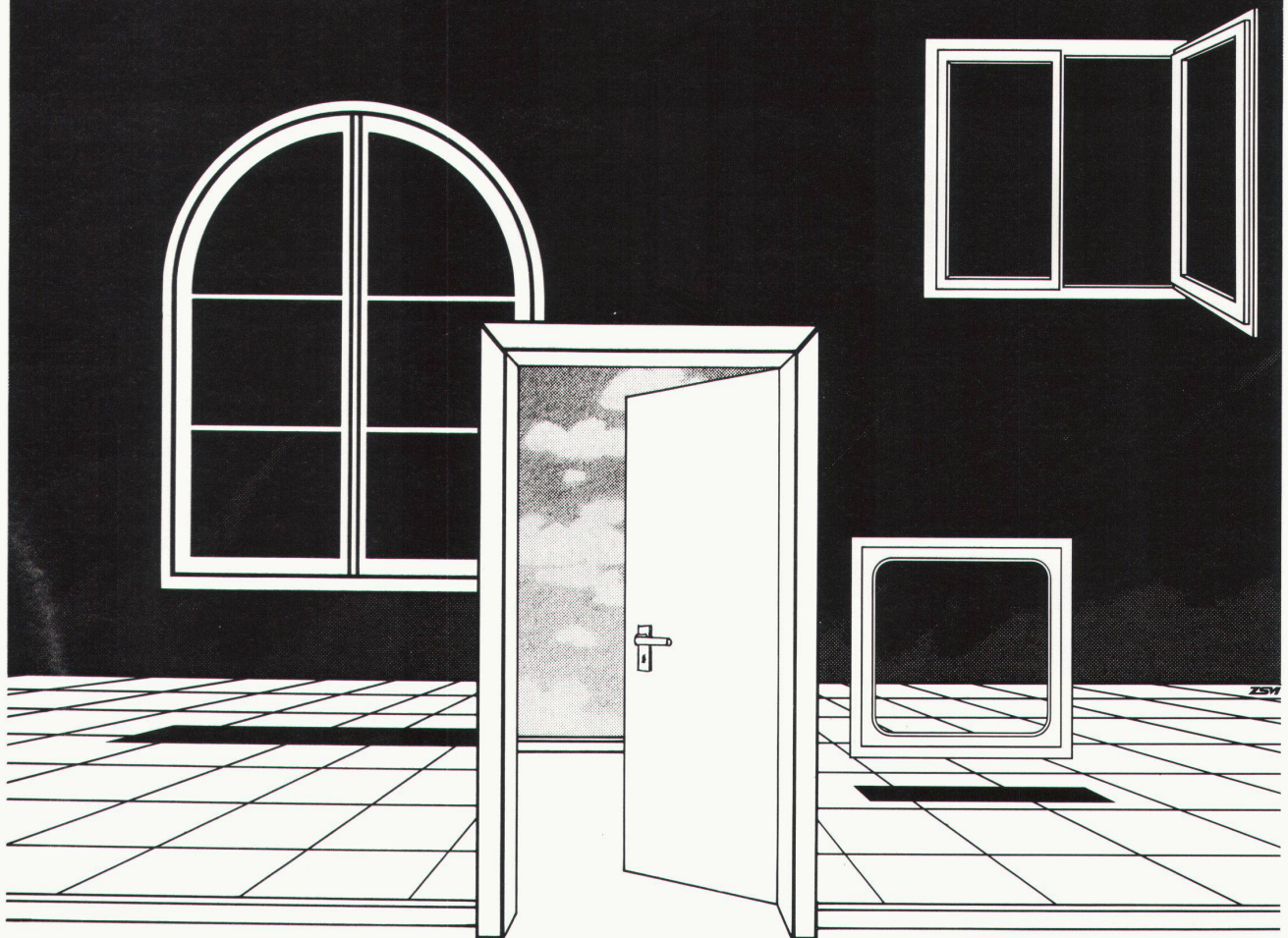

Richtige Lösungen machen Konzepte besser.

Neubau? Renovation? Sicher ist: Gute Ideen brauchen für die Realisierung beste Produkte und kompetente Gesprächspartner. EgoKiefer bietet beides.

Beste Produkte: EgoKiefer Langzeitfenster aus Kunststoff. Und aus Holz oder Holz/Aluminium, mit der für die Schweiz einmaligen Tiefenimprägnierung. EgoKiefer Fertigtüren mit Folienoberfläche, mit Furnieren oder das individuelle Türprogramm.

Kompetente Gesprächspartner: Erfahrene EgoKiefer Beraterteams stellen die Eigenschaften der Produkte in Relation zum gewünschten Resultat.

Höchste Qualität von Material und Herstellung: Eigene Montageequipen und Niederlassungen sowie Fachbetriebe in der ganzen Schweiz. Garantie für echte Partnerschaft.

Verlangen Sie kostenlos Unterlagen direkt bei: EgoKiefer AG, 9450 Altstätten

Tel. 071/76 11 55

EgoKiefer



**Führend für Fenster und Türen.
In der ganzen Schweiz.**



Email am Bau – Kunst und moderne Technik

Email ist ein robuster Verbundwerkstoff aus Metall und Glas. **Email** als farbechten und hygienischen Oberflächenschutz kennen wir seit Jahrhunderten, vom Kochtopf bis zum Hausnummernschild. **Email – Kunst am Bau.** Im Hochbau eignet sich Stahlemail sowohl als sehr kreative als auch funktionelle Fassadenverkleidung. Farbige und modern gestaltete Schalteranlagen in Banken, Flughäfen und Ladenlokalen sind heute mehrheitlich emailliert. **Emalco – Email am Bau.** Wir projektieren, konstruieren und emaillieren.

emalco

Coupon für Emaillokumentation

Name/Adresse

emalco, Emaillerie de Corgémont SA
2606 Corgémont, Tel. 032 97 15 15

Was am System der Isolit-Kamine wirklich

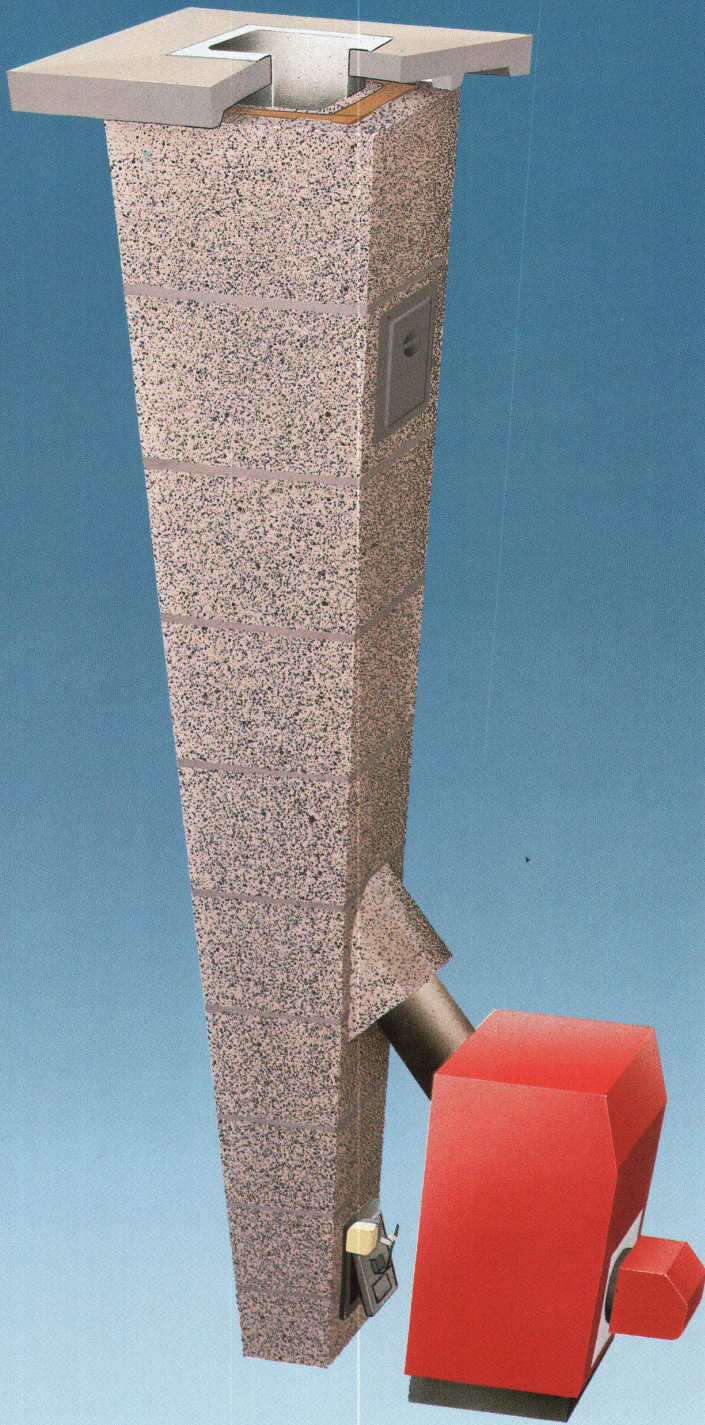

Ein rundes Dutzend Vorteile

- als Kaminsystem für alle Bedürfnisse geeignet
- säurebeständig
- korrosionsfest
- wasserdicht
- energiesparend durch Energiesparklappe
- hoher Dampfdiffusionswiderstand
- hitzebeständig
- temperaturwechselbeständig
- quadratischer Querschnitt und dadurch minimaler Platzbedarf
- kurze Aufheizzeit
- unkomplizierte Montage
- in geschosshohen Elementen lieferbar

isolit
LAUFEN

Kamin-Werk Allschwil
Binningerstrasse 90
4123 Allschwil 1
Telefon 061 63 05 52

ch neu ist

isolit LAUFEN

Isolit-FF-Kamine

Dreischaliger Aufbau mit Rauchkanal, Wärmedämmung und Aussenmantel. Einsatz bei Hauskaminen und Zentralheizungen im Niedertemperatur- und Kondensatbereich (letzteres trifft auch auf Schachtkamine und Renovationskamine – siehe unten – zu)

Isolit-Normal-Kamine

Einsatz bei Holzheizungen, Öfen und Cheminées. Besonders hoher Wärmeleitwiderstand

Schachtkamine

Lieferung mit glasiertem oder unglasiertem Innenrohr sowie mit 3- oder 5-cm-Isolation. Geringer Platzbedarf. 25 mm lange, extra hohe Übergangsmuffe

Renovationskamine

Einsatz in bestehende Heizungskamine. Lieferbar glasiert und unglasiert in 33-cm-Elementen. Verwendung von speziellen, von uns gelieferten Versetzungen. Füllmasse bereits mit Bindemittel gemischt

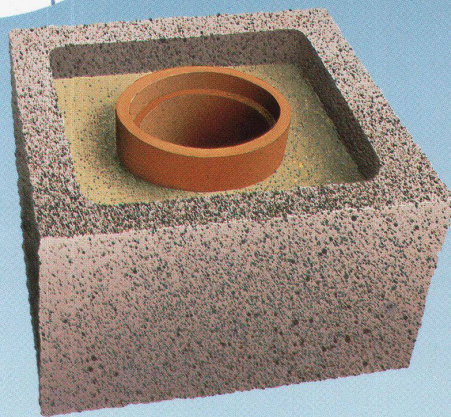
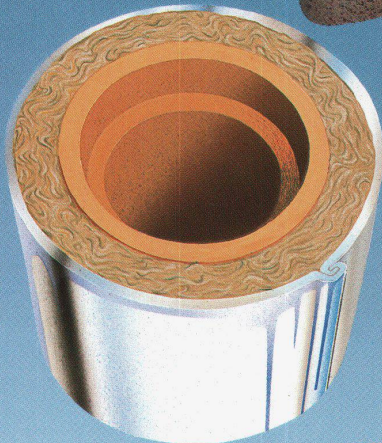
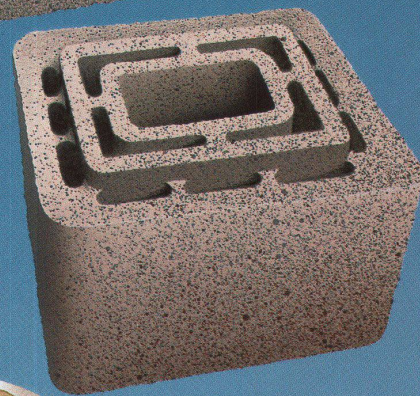
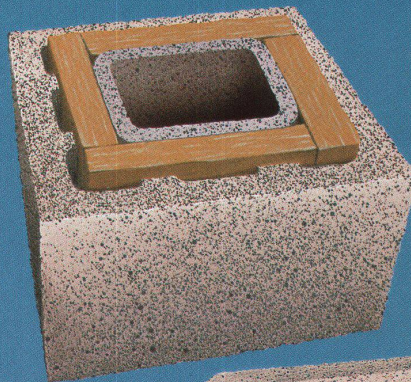

Neue Perspektiven dank Spindeltreppen, die sich elegant in die Höhe schrauben

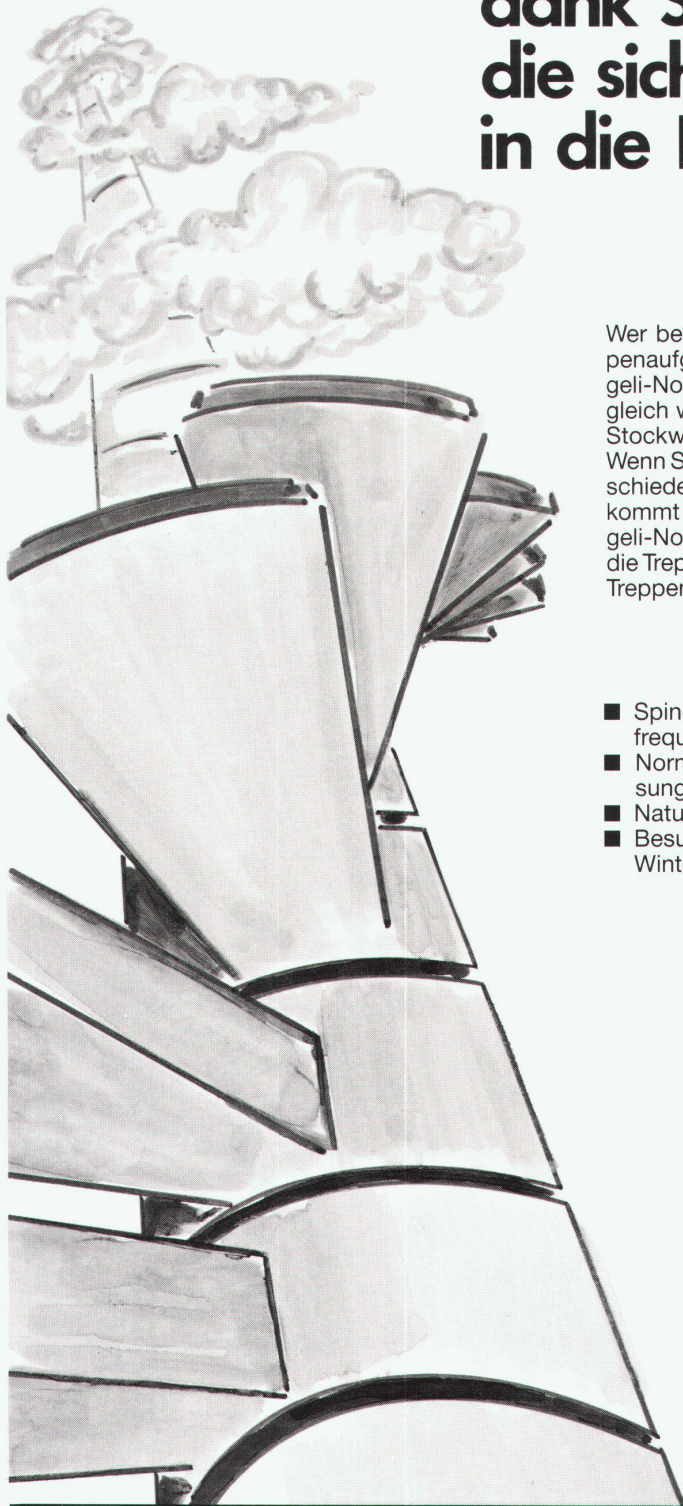

Wer besonderen Wert auf individuelle, mühelose Treppenaufgänge legt, kommt an Spindeltreppen von Naegeli-Norm nicht vorbei. Auf engsten Grundrissen – gleich welcher Form – überwinden sie auf elegante Art Stockwerk um Stockwerk.

Wenn Sie eine Spindeltrappe von Naegeli-Norm aus verschiedenen Perspektiven betrachten, die Perfektion kommt immer bis ins letzte Detail zum Ausdruck. Naegeli-Norm – der Inbegriff für raffinierte Ideen rund um die Treppe bei Neu- und Umbauten.

Treppensteiger leben länger!

- Spindel-, Wendel- und Lamellentreppen aus Hochfrequenz-Vibrationsbeton
- Norm-Fensterbänke, Fenster- und Haustürefassungen
- Natur- und Kunststeine
- Besuchen Sie unsere Produktausstellung in Winterthur-Räterschen



naegeli-norm

Naegeli-Norm AG Betontechnik nach Mass

8401 Winterthur

Telefon 052 36 14 64

Gratis-Dokumentationen:

- Ausführliche, farbige Treppen-Dokumentation
- Zeigebuch mit 50 Beispielen (10 Tage zur Ansicht)
- 80seitiger Planungskatalog (nur für Architekten)



WBW 4

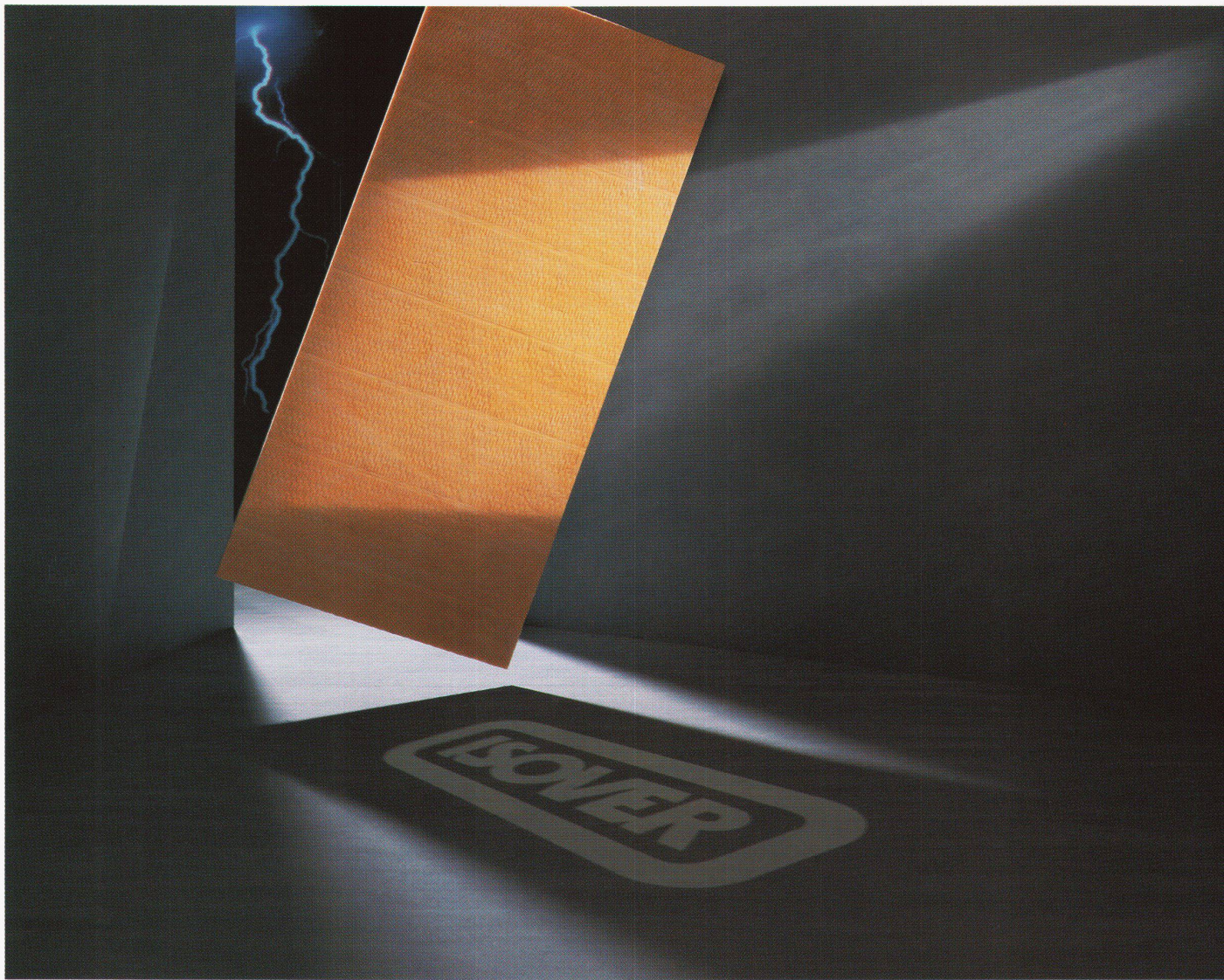

Wärme- und Schalldämmung

Wer mehr Know-how hat, kann es ruhig teilen.



ISOVER-Glasfasern sind feiner und enger geschichtet, als jede andere Mineralfaser: daher mehr Dämmwirkung mit weniger Gewicht. Mit diesem Produkt und 50 Jahren Erfahrung im Rücken, kann Ihnen der ISOVER-Beratungsdienst für jedes Isolierproblem die optimale und zugleich wirtschaftlichste Lösung vorschlagen. Darum am besten zum Leader, denn Isolieren ist Vertrauenssache.

ISOVER AG, Gewerbestrasse, 8155 Niederhasli ZH, Tel. 01/850 24 44.

simeg

Das Mischerprogramm
mit Bedienungstechnik nach Maß

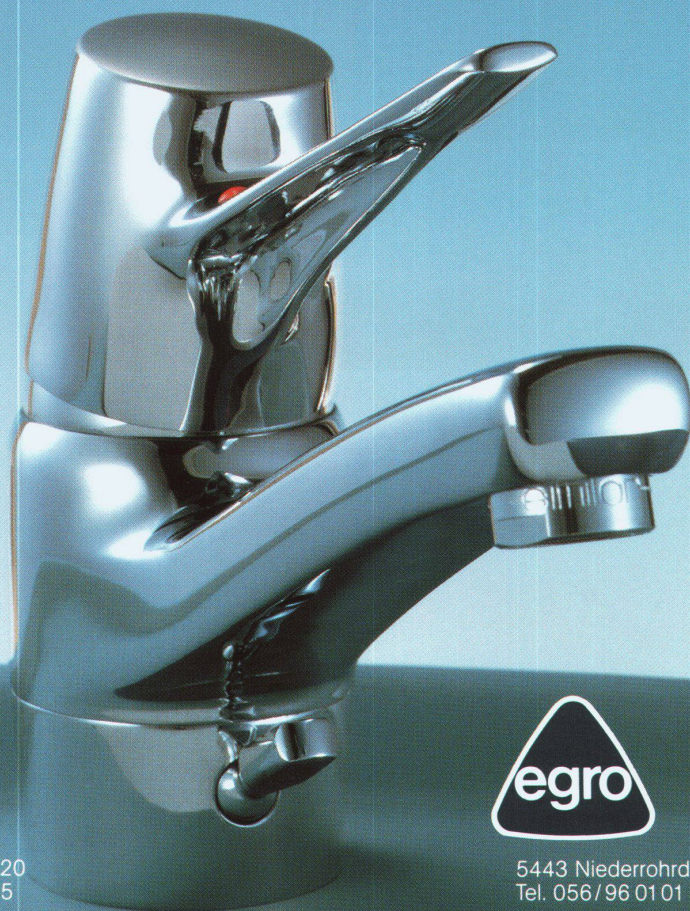

similar

1227 Carouge-Genève 022/42 34 20
8048 Zürich 01/492 15 15



5443 Niederrohrdorf
Tel. 056/96 01 01

Moderne Hygiene rein formal betrachtet

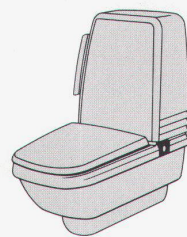

GEBERIT
PROPOMAT

Die automatische WC-Anlage Geberit-Propomat ist ein überzeugendes Beispiel für das harmonische Zusammenspiel von Form, Farbe und Funktion. In umfassendem Sinne erfüllt sie die hohen Anforderungen, die mit ganzheitlicher Körperpflege im Zusammenhang stehen. So formschön, dass dieses Kunstwerk moderner Sanitärtechnik für hervorragendes Design ausgezeichnet wurde.



Geberit-Propomat. Die automatische WC-Anlage mit Unterdusche ist ein gutes Beispiel für das optimale Zusammenwirken von Design und Funktion. Was unsere Hygienespezialisten in langjähriger Entwicklungsarbeit perfektioniert haben, ist von Industrial-Designern in vollendete Form gebracht worden. Das wachsende Verlangen nach ganzheitlicher Körperpflege hat so seinen bisher schönsten Ausdruck gefunden.

Der Geberit-Propomat erfüllt nicht nur die Bedürfnisse nach ganzheitlichem Wohlbefinden, auch was die ästhetischen

Anforderungen betrifft, überzeugt er vollauf. Darum gehört der Hinweis auf den Propomat von Geberit, allein schon vom formalen her, zur zeitgemäßen Beratung des Architekten. Ganz abgesehen von allen weiteren Vorteilen.

Damit Sie bei gezielten Fragen eines modern denkenden Bauherrn gerüstet sind, unterstützen wir Sie gerne mit entsprechenden Unterlagen. Fordern Sie unsere Dokumentation an. Wir freuen uns auf Ihren Anruf.



Geberit AG
Armaturen und
Apparatefabrik
8640 Rapperswil
Telefon 055 21 61 11



1. DESIGNERS' SATURDAY

7. NOVEMBER 1987

(in Langenthal u. Umgebung)

Man trifft sich von 09.30 bis 17.30 Uhr bei gestalterisch führenden Unternehmen der Schweiz. Busbetrieb ab Bahnhof Langenthal. Nähere Auskunft gibt das Sekretariat 063/22 62 62.

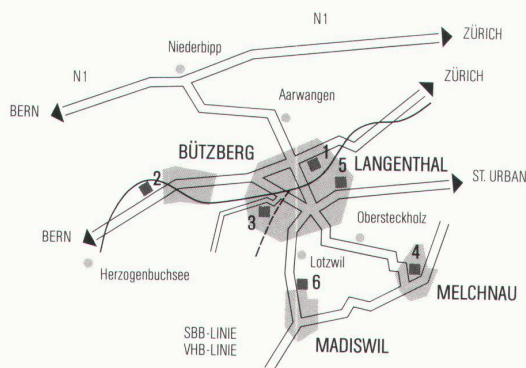

<i>création</i> baumann	1
girsberger sitzmöbel	2
LANGENTHAL Möbelstoffe Langenthal AG	3
melchnau ...webt	4
rag RUCKSTUHL AG LANGENTHAL	5
swiss seats	6
stega h m	

Ein heller Kopf genügt für konstruktive Ideen.

Aber nicht für rationale Umsetzungen.

Eine Idee ist immer so gut wie die Chance für ihre Verwirklichung. Die wiederum hängt von den passenden Voraussetzungen ab. Das heisst: Nur in einem Konstruktionsbüro mit der richtigen Infrastruktur lässt sich die Denkarbeit der Mitarbeiter in konkrete Pläne, Zeichnungen, Projekte umsetzen. In Dinge also, die schlussendlich über die Wettbewerbsfähigkeit entscheiden.

Wie besagte Infrastruktur auszusehen hat, bestimmen Sie. Was Sie dazu benötigen, haben wir: Von Nestler Tech-Office, dem kompletten Möbelprogramm für den technischen Arbeitsplatz. Über NC draft 90, der intelligenten Zeichenmaschine mit Schnittstellen zur Datenverarbeitung. Bis zu Nestler CAD 7010, der Zentrale für den gesamten Konstruktionsablauf.

Unsere Produkte passen sich Ihren innerbetrieblichen Verhältnissen, Problemstellungen und Mitarbeitern an. Nicht etwa umgekehrt.

Nestler[®]

Konstruktions- und Zeichentechnik.



OZALID 

Ihr Partner für Informationstechnik. Ein Plüss-Stauffer-Unternehmen.

OZALID AG, Herostrasse 7, 8048 Zürich, Tel. 01 / 62 71 71, Fernkopierer 01 / 64 55 62, Telex 822250.
Offsetdruck, Technisches Büro, Kopierer, Fernkopierer, Mikrocomputer, Textverarbeitung, moderne EDV-Gesamtpakete.

Saglan

Die natürliche Isolation aus
feiner Glaswolle
für bessere Resultate

SAGER

SAGER AG CH-5724 Dürrenäsch
Telefon 064-54 18 81
Telex 981303

- unbrennbar
- feuchtigkeitsunempfindlich
- leicht
- elastisch



Saglan ist ein Schweizer Qualitätsprodukt,
hergestellt aus Quarzsand

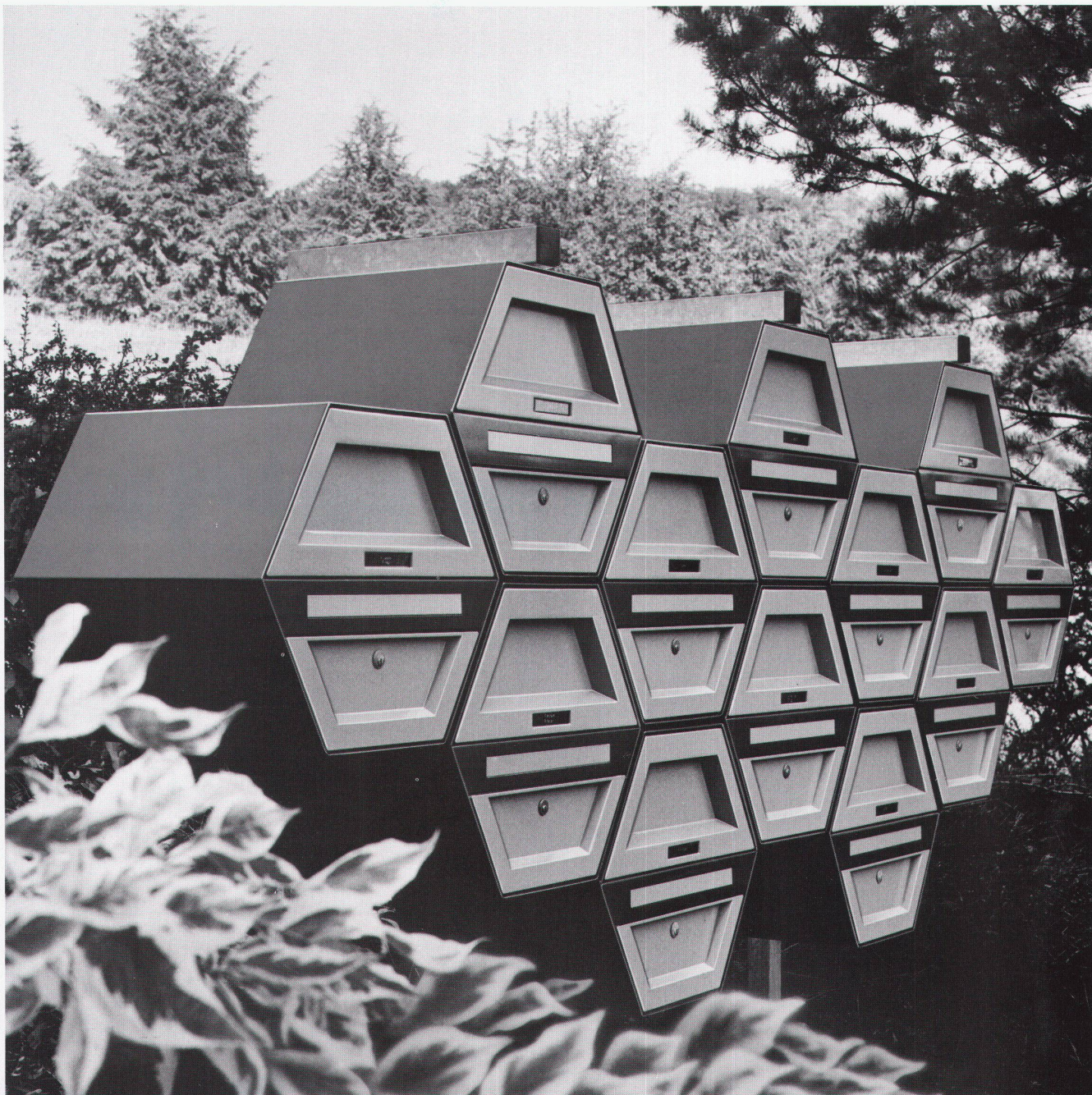

Briefwaben.

Ein Nachteil vorweg: Diese Waben eignen sich denkbar schlecht als Bienenstöcke. Um so besser aber als Paket- und Briefdepot – etwa für die Lieferung des Imkers. Offensichtlich beginnen an der Gartenstrasse in Oberengstringen die eigenwilligen Lösungen nicht erst hinter den Wohnungstüren. Sondern bereits im Entrée vor dem Haus. Und wer mehr oder weniger Waben in anderen Formen zusammensetzen will – bitteschön: Man

kann die Briefwaben auch in der Mauer, an der Mauer, neben der. Mauer und auf der Mauer montieren. Mit allem Drum und Dran, wie etwa Sonnerien, Gegensprechanlagen oder Beleuchtungen. Was hier übrigens schwarz-weiss abgebildet ist, gibt es auf Wunsch auch in honiggelb. Oder andersfarbig. Und da Waben nicht rosten, bleiben sie honiggelb. Oder eben andersfarbig. Liegenschaftsverwalter Bräm wusste also, warum er sich für die

Briefwaben entschieden hatte. So fällt in kompetenten Kreisen immer wieder der Name WEMA. Weil Bau-Spezialisten der fachkundigen Beratung von Bau-Spezialisten vertrauen können. Und weil WEMA neben ihrer Auswahl an Normbauteilen auch für ihr Qualitäts-Angebot an Gitterrosten, Lichtkuppel-Systemen und kittlosen Verglasungen bekannt ist. Kein Wunder, wurde für diesen Hauseingang ein WEMA-Produkt empfohlen.

WEMA AG
Metallbau/Baulemente
vormals Abteilung Metallbau
der Siegfried Keller AG
Richtstrasse 5
8304 Wallisellen
Tel. 01/833 02 81
Zweigniederlassung Lausanne:
Tel. 021/35 07 12

wema

RAIS —

**Seit 15 Jahren
Vorbild
für Kopien**



**RAIS-Cheminée-Öfen:
umweltfreundlich,
formschön,
robust, kompromisslos,
wirkungsvoll, sparsam.**

RAIS-Modelle sind auch mit
Glastüren lieferbar.

Verlangen Sie ausführliche Unterlagen bei
Wohnbedarf AG Basel
Postfach CH 4010 Basel
Tel. 061/23 06 50 Telex 63 876 WBB.

RAIS
Bent Falk Design Danmark

im Labor

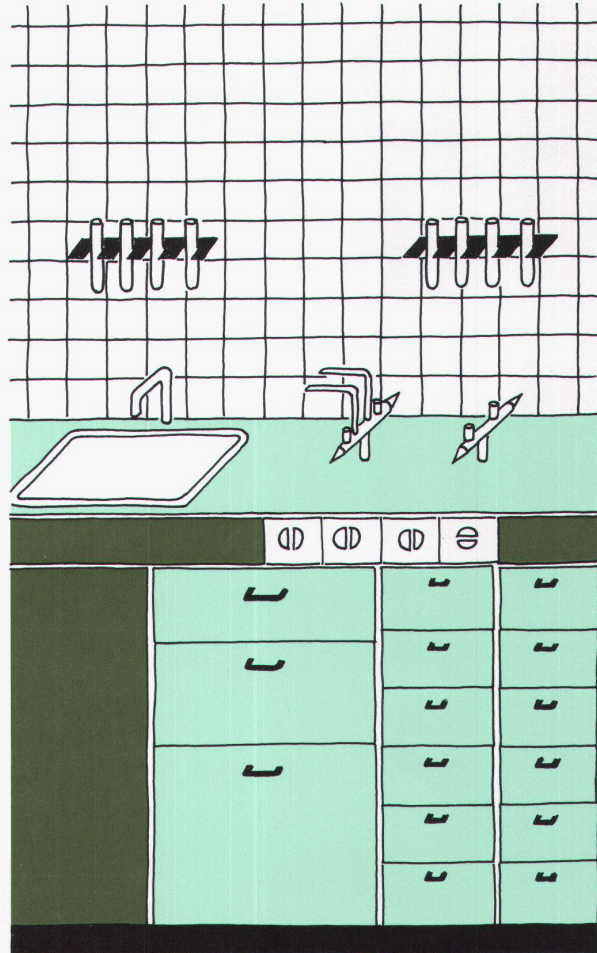

Hygienisch, in arbeitsgerechten
modernen Farben und unempfind-
lich.

Auch auf Saures.

HPL nach DIN 16926

kellco

novopan-keller ag Böttstein 5314 Kleindöttingen



Das Tor, das an die Decke geht.

Auch wenn sie geöffnet sind, stehen offene Tore oftmals im Weg. Nicht so bei einem Crawford Deckengliedertor (Sektionaltor). Es verschwindet diskret unter der Decke. Das Deckengliedertor ist in einzelne Sektionen unterteilt. Beim Öffnen wird es nicht aufgerollt, sondern läuft auf Schienen der Decke entlang. Dabei spielt es keine Rolle, ob die Decke im rechten oder spitzen Winkel zum Tor steht. Ob die Platzverhältnisse eher knapp sind oder ob ein Laufkran umgangen werden muss. Ein Crawford Tor findet immer überall Platz. Besonders dort, wo beste Qualität, hohe Servicefreundlichkeit und eine grosse Auswahl verlangt werden.

Crawford – das passende Tor

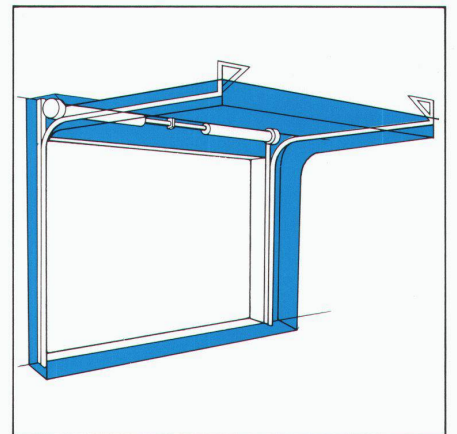

 **Crawford**

Crawford Door AG, Industriestrasse 404,
CH-5242 Lupfig, Tel. 056/94 99 72/73, Fax
056/94 99 86

Unser Name steht auf mehr als 500 000 industriellen Deckengliedertoren. Das bedeutet Know-how und Erfahrung. Heute sind wir der grösste Hersteller von industriellen Deckengliedertoren in Europa.

Tür auf zu mehr Qualität im Wohnbereich

Qualität muss gar nicht teuer sein.

Die SBC beweist es mit der Exclusiv-Garnitur 5099/5349 aus Chrom-nickelstahl: Top in Qualität und Preis

INOX-Qualität für Zimmertüren.

Die neue SBC-Garnitur wurde speziell für Türen im Wohnbereich entwickelt. Architekten, Türen-Herstellern und Bauherren bietet sie eine echte Alternative zu Garnituren aus anderen Materialien.

Verkauf über die Mitglieder der Schweizerischen Beschläge-Convention (SBC):

Aarau	Brühlmann AG	064/22 03 33
Basel	Blaser Fritz & Cie. AG	061/57 60 40
Biel/Bienne	Will & Cie AG	032/25 53 53
Birsfelden	Strahm E. AG	061/52 10 22
Chur	Weber Stahlhandel AG	081/24 22 24
Crissier	Vermot Fernand & Cie	021/35 55 22
Däniken	E + H Einkauf + Lager AG	062/65 13 33
Emmenbrücke	Von Moos Handel AG	041/59 52 22
Frauenfeld	Steiner & Co.	054/21 04 22
Kloten	OPO Oeschger AG	01/814 06 77
Lausanne	Misteli & Baur SA	021/25 81 11
Le Lignon	Bauer & Lovet SA	022/96 21 22
Liestal	Meyer Liestal AG	061/94 67 67
Lugano	Himmelsbach-Rusca SA	091/22 87 27
Luzern	Nideroest Karl	041/44 38 41
Meyrin	Tavelli, Noverraz SA	022/82 42 00
Oberuzwil	Hellmüller & Zingg AG	073/51 50 51
Schaffhausen	Stierlin & Cie. AG	053/ 301 11
Solothurn	Bregger & Cie AG	065/22 20 11
St. Gallen	Fehr Wilhelm AG	071/37 11 22
Trimbach	Meyer Victor Beschläge AG	062/23 11 22
Winterthur	Hasler & Co. AG	052/23 31 31
Zollikofen	Kiener & Wittlin AG	031/86 11 11
Zürich	Bender F. AG	01/482 92 20

Verlangen Sie unser interessantes Angebot mit detaillierten Unterlagen.

INOX-Qualität zu attraktiven Preisen

Schweizerische Beschläge-Convention 

Restholz restlos genutzt

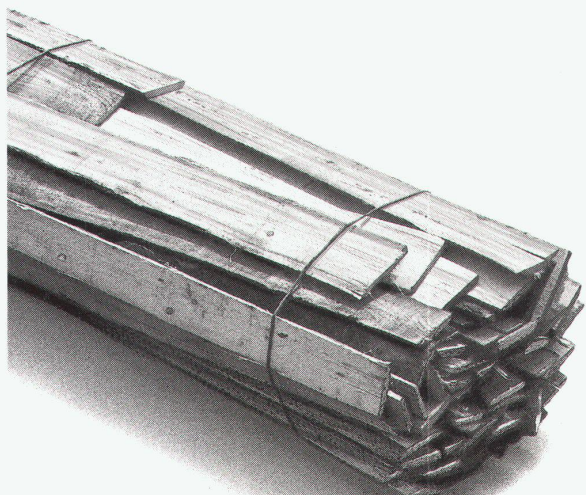

**z.B. für
Schallschutz**

Dafür sollten Bauverantwortliche ganz Ohr sein.

Schall ist nicht nur Musik in den Ohren. Denn er kann auch störenden Lärm bringen. Von draussen, von drinnen, am Arbeitsplatz und zu Hause. Deshalb machen wir beste Baustoffe gegen jeden Lärm: dämmstarke Holzfaserplatten aus dem Restholz einheimischer Wälder. Für Dächer, Decken, Wände und Böden.

Die porösen Holzfaserplatten dämmen dank der guten Absorptionsfähigkeit auch starke Geräusche. Der Trittschall wird um ein Vielfaches reduziert und der Luftschall wirksam gedämmt. Pavatex schafft so spürbar mehr Ruhe, bessere Arbeitsbedingungen und rundum angenehmes Wohngefühl.

Holzfasler-Dämmplatten von Pavatex sind durch und durch aus natürlichem Holz. Das ideale, weil zeitgemässe Baumaterial: umweltgerecht, wirtschaftlich und bewährt. Für biologisch richtiges Bauen und Wohnen. Es lohnt sich, die Platten und ihre Möglichkeiten im Detail zu kennen. Verlangen Sie unsere Unterlagen. Oder eine persönliche Beratung.

Tel. 042-36 55 66. Pavatex schafft's!



pavatex®

Pavatex AG, 6330 Cham

Holz in Bestform.



Das Brandschutzglas PYROSTOP der F-Klasse erfüllt die Buchstaben des Gesetzes

Das Brandschutzglas PYROSTOP der FLACHGLAS AG ermöglicht eine grosszügige, transparente architektonische Gestaltung und erfüllt dabei die Bestimmungen des vorbeugenden Brandschutzes, wie sie in der DIN 4102 (Teil 2) vorgeschrieben sind. PYROSTOP ist also ein Brandschutzglas der F-Klasse, das nicht nur den Übertritt von Feuer und Rauch, sondern auch die Hitzestrahlung in der Innen- und Aussenverglasung zur feuerabgekehrten Seite verhindert.

Zugelassene und geprüfte PYROSTOP - Einbausysteme gibt es in den verschiedensten Variationen: Als Innenfenster, Aussenfenster, Türen und Trennelemente für Sporthallen, Büros, Werkstätten, Verkaufsräume, Krankenhäuser, Laboratorien – kurzum für alle Fälle, wo der vorbeugende Brandschutz vorgeschrieben ist.

Detaillierte Informationen haben wir für Sie in einem Prospekt vorbereitet, den Sie kostenlos anfordern können.

Flachglas VB (Schweiz) AG
Postfach 2169
CH-6300 Zug

Bitte schicken Sie mir weitere Informationen über das Brandschutzglas PYROSTOP der F-Klasse

Name: _____

Strasse: _____

Stadt: _____

 **FLACHGLAS AG**

So schön kann Architektur sein – und bleiben.

Aluminium-Fassaden, Inneneinrichtungen und Dekorationen bestimmen immer mehr das Bild zukunftsgerichteter und dynamischer Architektur. Die Gestalter bauen auf unsere Eloxal-Architektur-Qualität und liegen damit richtig. Wir garantieren für die ALCAN Eloxalbleche J57S eine visuell konstante Farbgleichheit und machen Sie damit zu begeisterten Kunden, Gestaltern und Bauherren.

Wir liefern ab Lager, auf Ihr Mass zugeschnittene oder abgelängte, mit UV-beständiger Schutzfolie beschichtete Eloxalbleche.

So schön kann Planen und Bauen sein – und bleiben. Verlassen Sie sich auf uns.

Rufen Sie uns an. Fordern Sie unseren Prospekt oder die Lagerliste an. Telefon 01 833 22 11.

© KNAUS & KNAUS BSW



8305 Dietlikon, Bahnstr. 11, Tel. 01 833 22 11
2555 Brugg/Biel, Moosweg 8, Tel. 032 254 254
4002 Basel, Frankfurt-Str. 86, Tel. 061 46 33 77

Häuselmann AG
Handel und Zuschnittservice für Kupfer, Messing,
Aluminium, rostfreien Stahl.

häuselmann  metall

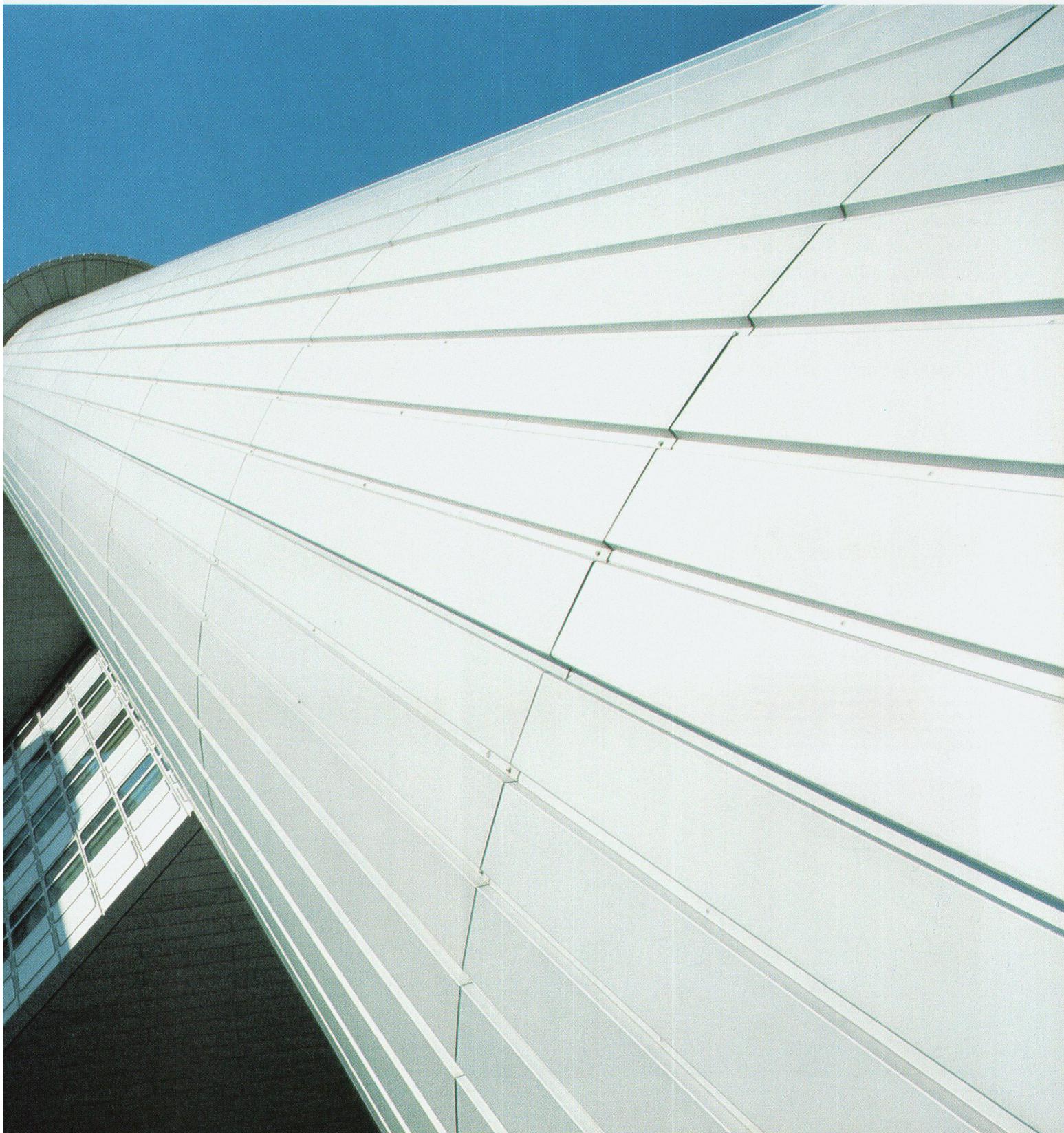

Nach Jahren spricht kein Bauherr mehr vom Preis...

Qualität und Preis müssen stimmen. Qualität soll man mit Recht auch nach Ablauf der Garantiezeit fordern können. Bei Sonnen- und Wetterschutzanlagen baut sich Qualität im Detail auf. Hartgeprüfte Materialien, sorgfältiger Zusammenbau, durchdachte Lösungen in Absprache mit anderen am Fenster tätigen Unternehmen prägen die bewährten Produkte. GRIESSER-Produkte sind in hundertjähriger Aufbauarbeit entwickelt und verfeinert worden. Die sinnvolle Kombination von solidem Handwerk und moderner industrieller Fertigung hat Spitzenprodukte hervorgebracht. GRIESSER-Produkte sind reell kalkuliert. Im Preis inbegriffen sind zudem umfangreiche Dienstleistungen. Besprechen – beraten – dokumentieren – planerisch und zeichnerisch unterstützen – individuelle Wünsche berücksichtigen – formale Anpassungen finden – realisieren. GRIESSER steht Ihnen nach dem Kauf auch mit einer gut ausgebauten Unterhalts- und Reparatur-Organisation zur Verfügung. Können Sie es sich leisten, am Bau auf diesen Service zu verzichten?

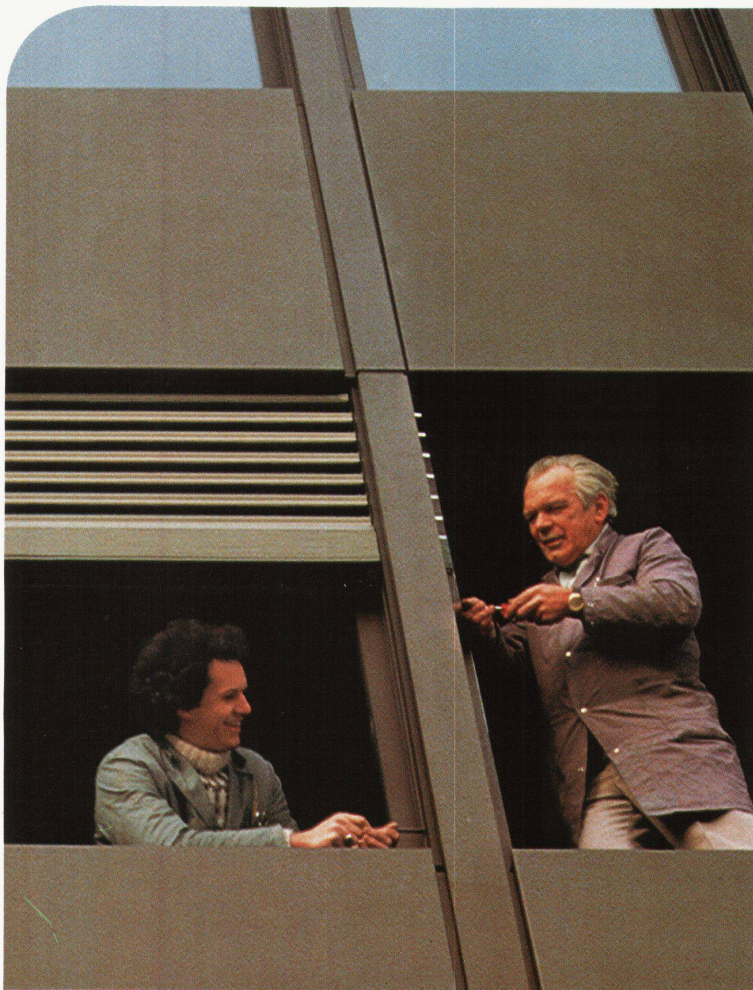

...abervon der guten Qualität!

GRIESSER AG 8355 AADORF
Sonnen- und
Wetterschutzanlagen

052 / 47 05 21

Filialen und
Vertretungen in der
ganzen Schweiz

Die GRIESSER-Dokumen-
tationsmappe mit ihren vielen
Einbauplänen ist heute ein
begehrtes Arbeitsinstrument
für Architekten und Planer.

Verlangen Sie Ihr Exemplar!
Wir stellen es Ihnen gratis
zur Verfügung.

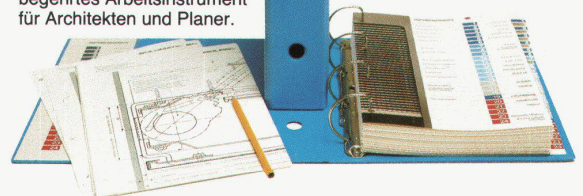

GRIESSER

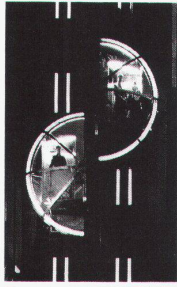

Eindrucksvoll

Personen- und Lasten- Transporte

sind innerhalb eines Gebäudes von grosser Bedeutung.



Effizient

Der Horizontal-, Diagonal- und Vertikal-Verkehr wird mit Fahrsteigen, Fahrtreppen und Aufzügen bewältigt.

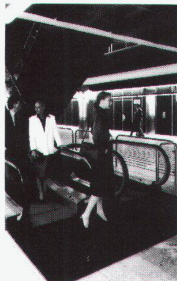

Passend

Das Design, abgestimmt auf den Gesamt-Gestaltungsplan des Gebäudes, macht Farben, Formen und Bewegung sichtbar.

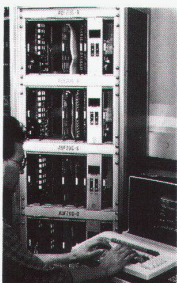

Modern

Transport-Kapazität, Fahrleistung, Kabinengrösse lassen sich mit Computer vorausplanen.

Peter H., Architekturstudent, Zürich, 25 Jahre

Wenn Sie mehr über Aufzüge wissen möchten, schreiben Sie uns:
Schindler Aufzüge AG
Kommunikations-Abteilung
6030 Ebikon/Luzern



Schindler dauerhaft und zuverlässig

Schindler 

Auf dem Weg vom Neubau- zum
Umbaugeschäft haben Sie besseres zu
tun, als sich die Nase zuzuhalten.



Neu: Geruchlose Innenanstriche

von STO.



In der Bauwirtschaft zeichnet sich eine Trendwende ab: Der Bedarf an neuen Wohnungen geht tendenziell zurück, während der Erneuerungsbedarf bei den bestehenden Gebäuden stark ansteigt. Und das heisst, dass bei Sanierungen ein vielversprechendes Auftragspotential schlummert.



Wo es darum geht, bei der Renovation von Innenräumen die Bewohner möglichst kaum und nur

kurz mit den Sanierungsarbeiten zu belästigen hat STO als echte Novität weitgehend geruchlose hochdeckende Innenanstriche entwickelt. STOCOLOR-SUPRA und STOCOLOR-RAPID sind praktisch lösemittelfrei und enthalten kein Amoniak. Das wird am schnellsten Ihre Nase merken, denn STOCOLOR-SUPRA und STOCOLOR-RAPID sind weitgehend geruchlos.

STOCOLOR-SUPRA und STOCOLOR-RAPID lassen

sich leicht verarbeiten (airless spritzbar) und zeichnen sich durch extrem niedrigen Ver-

brauch aus. Dank des hohen Anteils an Titan-dioxid (Chloridverfahren) genügt in vielen Fällen ein Anstrich. Bei stark ungleichmässig saugenden und farbtonkontrastreichen Flächen ist ein verdünnter Voranstrich auszuführen.

STOCOLOR-SUPRA ist scheuerbeständig und STOCOLOR-RAPID wasserbeständig. Beide Farben zeichnen sich durch eine hohe Wasserdampfdurchlässigkeit aus.

Sie sehen STO löst Unternehmer- und Bauherrenprobleme. Ganz gleich, ob es um Produkte geht oder um die professionelle Farbgestaltung in unserem Farbstudio. Mit STO sind Sie eben eine entscheidende Nasenlänge voraus. Und das hat uns zu einem der grösseren und dabei innovativsten Farbenhersteller gemacht.

Stotmeister AG
Südstrasse 14
8172 Niederglatt
01/850 37 65



Die Bauhaut ist von



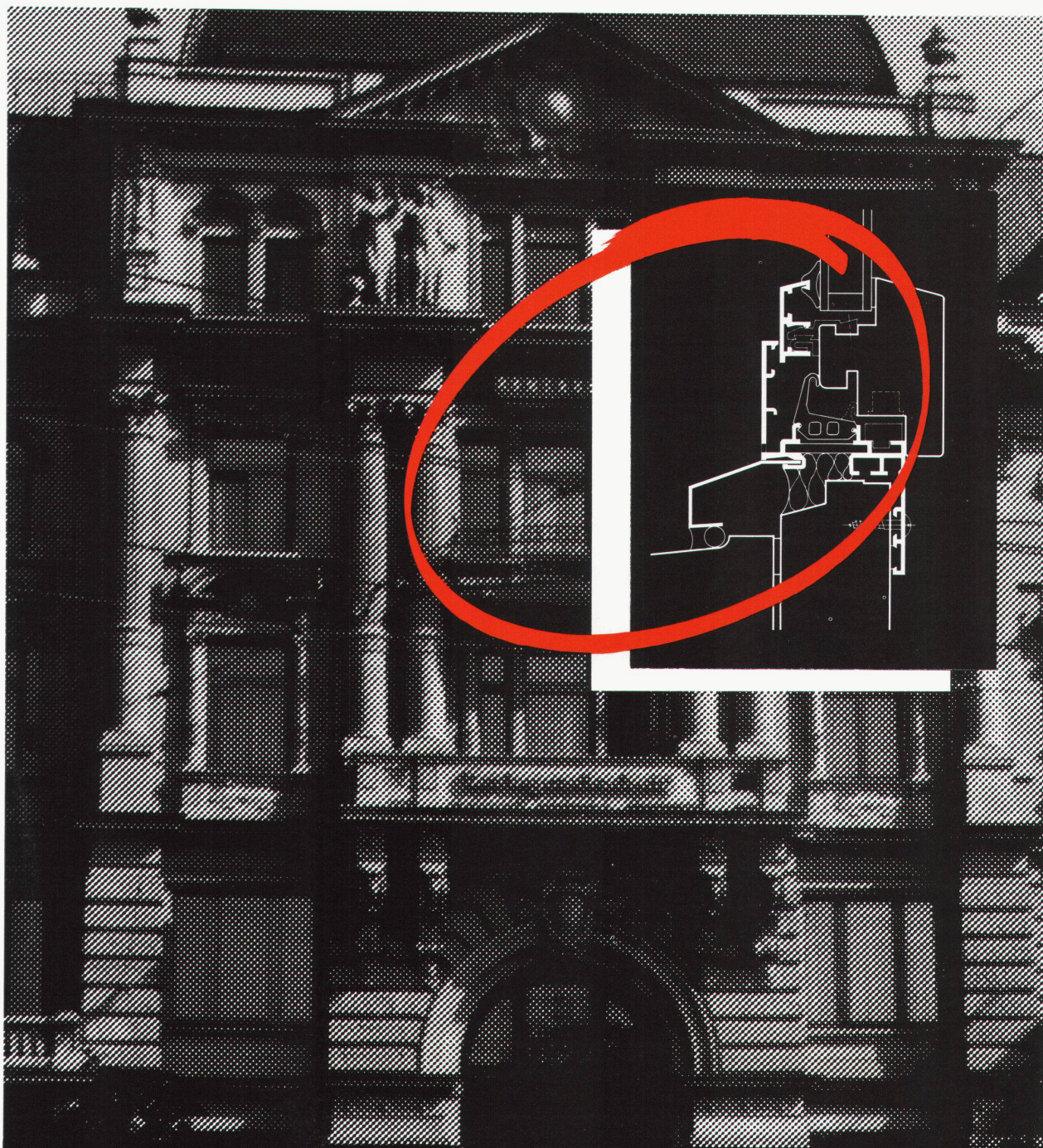

Massarbeit bei Fenster-Sanierungen: Wo Megert Mass nimmt, passt neben der Stil-Echtheit auch der Kosten-Rahmen.

Wir renovieren und sanieren Fenster
nach dem Holz/Alu-System **ISAL**
und dem Kunststoff-System

Brüggmann.

Jeweils massgeschneiderte Problem-
lösungen.

Ohne grossen Montage-Aufwand.

Megert und Frutiger Holzbau AG

3613 Steffisburg, Töpferweg 16

Tel. 033 39 77 77

8008 Zürich, Drahtzugstrasse 4

Tel. 01 55 44 48

1000 Lausanne 9, 32, Place Chauderon

Tel. 021 25 02 02

megert 

Fachleute für Fensterbau.

A man in a brown suit and glasses is riding a red bicycle on a roof. To his right is a tall, neat stack of brown roof tiles. The background is a blue sky with white clouds. The man is looking towards the right.

Kommt wie gerufen.

Wenn Sie heute unerwartet erfahren, dass nicht erst nächste Woche eingedeckt wird, wie eigentlich geplant, sondern schon morgen, dann kommt Ihnen der schnellste Service, der Duranit-Service, wie gerufen.

Prompt und unkompliziert erhalten Sie die Ziegel für das ganze Dach mit allem, was an Klammern, Nägeln und Haken dazugehört, sauber zusammengestellt und vorbereitet.

Ihr Duranit-Team:

Tel. 057 / 22 02 22

Telefax: 057 / 22 02 27

Telex: 58 363

Sie erreichen uns täglich durchgehend von 06.45 - 17.30 Uhr.

Duranit+

Der Duranit-Ziegel: Überlegen.



Wenn Michelangelo LEXAN® bereits gekannt hätte - Ro würde mit Sicherheit etw

Michelangelos Nachfolger haben es heute wesentlich einfacher:

- Sie haben weit mehr Baustoffe zur Verfügung.
- Sie können für ihre Entwürfe auf viel modernere Materialien zurückgreifen.
- Bei der Lösung von Verglasungs-Problemen bietet sich Ihnen die perfekte Unterstützung eines starken Partners: General Electric Plastics.

Kennen Sie einen Hersteller, der ausgereifere Problemlösungen, ein noch breiteres Produktangebot und noch mehr Service bietet?

LEXAN® EXELL® Das neueste Verglasungs-Programm von General Electric Plastics, entwickelt für völlig neue Lösungen und ein Maximum an gestalterischer Freiheit.

Verglasung aus Kunststoff? LEXAN® macht den Unterschied! Kunststoff ist nicht gleich Kunststoff. Zwischen dem üblichen Konsum-Kunststoff, billig herzustellen und von nur begrenztem Nutzen, und LEXAN® EXELL® klaffen sozusagen Welten. LEXAN®, hergestellt aus dem Polycarbonat der General Electric, bietet einen Entwicklungsvorsprung, dessen Nutzen weit über dem der herkömmlichen Verglasungen liegt.

LEXAN® EXELL® ist praktisch unzerbrechlich, bietet rundum mehr Schutz und Sicherheit.

LEXAN® EXELL® ist besonders leicht im Gewicht, braucht deshalb für größere Spannweiten weniger Stützkonstruktionen und ist damit preiswerter.

LEXAN® EXELL® ist glasklar – ohne jedoch aus Glas zu sein. Es kann nicht brechen, splintern und krümeln.

Das sind Vorteile über Vorteile, die Ihnen in dieser Kombination kaum eine andere Verglasung bieten kann. Wenn Sie also an eine Verglasung denken, dann kommen Sie auf LEXAN® EXELL® – den Begriff für beste Qualität!

Witterungsbeständigkeit. Was LEXAN® EXELL® besonders von anderen Materialien unterscheidet, ist seine spezielle Oberflächenvergütung aufgrund eines einmaligen Verfahrens, die vor den schädlichen Einwirkungen von UV-Strahlen und Witterungsverhältnissen schützt. Eine technisch brillante Lösung für bleibenden Oberflächenglanz und optische Klarheit.

Sicherheit. Herkömmliche Verglasungen sind mehr oder weniger leicht zerbrechlich. Manchmal genügt nur ein Steinwurf, ein kurzer Schlag oder Stoß und der Schaden ist da.



AN® EXELL®

n as anders aussehen.

Nicht so bei LEXAN® EXELL®. Praktisch unzerbrechlich, widersteht es diesen üblichen "Verursachern" und erhöht damit ganz wesentlich die Sicherheit. Verglasungen aus LEXAN® EXELL® sind für eine hohe Lebensdauer konzipiert. Eben für mehr Schutz und Sicherheit.

Gestalterische Freiheit. LEXAN® EXELL® ermöglicht mehr Flexibilität in Entwurf und Ausführung. Mehr Freiheit etwa bei der Gestaltung neuer, interessanter Dachstrukturen. Mehr Freiheit beim Entwurf komplexerer Formen, weicher Kurven und weiter Spannweiten. Mehr Möglichkeiten, natürliches Licht schöpferisch zu nutzen.

Alle Verglasungen, die Sie brauchen. Neben EXELL® bieten sich zwei weitere typische LEXAN®-Produkte zur Lösung vielfältiger Verglasungsprobleme an. Zum Beispiel MARGARD®, eine Sicherheitsverglasung für die plane Anwendung. MARGARD® ist

außergewöhnlich widerstandsfähig und daher besonders für Sicherheitsmaßnahmen geeignet mit dem zusätzlichen Vorteil eines besonders hohen Schutzes gegen natürlichen Verschleiß.

Oder Sie entscheiden sich für LEXAN® THERMOCLEAR® den Hohlkammer- und Doppelhohlkammerplatten mit hohen Wärmedämmwerten für plane und kalt gebogene Anwendungen. Mit allen typischen LEXAN®-Vorteilen ausgestattet, ist LEXAN® THERMOCLEAR® außerdem in hohem Maße witterungsbeständig.

Service und Unterstützung nach Maß. Die Spitzenqualität aller LEXAN®-Produkte beinhaltet besondere Garantieleistungen. Aber Qualität und Garantie allein sind für uns kein Maßstab. Ebenso wichtig für uns sind perfekter Service und lückenlose Unterstützung in allen Bereichen.

Wir bieten praktische Unterstützung in allen Projektphasen, von der Gestaltung bis zur Montage. Unsere Ingenieure beraten Sie bei allen möglichen Anwendungen, helfen bei Entwurfskalkulationen und antworten auf alle Ihre technischen Fragen. Es gehört zu ihrer täglichen Arbeit, eng mit Architekten und Verarbeitern zusammenzuarbeiten – sie kennen daher die spezifischen Probleme im Detail. Und sie nutzen dabei eine der technisch fortschrittlichsten

computergestützten Gestaltungstechniken, die heute eingesetzt werden.

Unser dichtes Netz

von Vertriebslagern in allen europäischen Ländern sorgt für schnelle und zuverlässige Lieferung jederzeit.

Wie Sie mehr Informationen bekommen können. Der schnellste Weg, umfassend über LEXAN® EXELL® informiert zu werden, ist das Telefon. Rufen Sie uns an – oder setzen Sie sich direkt mit einem unserer Vertriebspartner in Verbindung. Ein hochqualifizierter LEXAN®-Partner ist immer in Ihrer Nähe.

General Electric Plastics B.V.
Plasticslaan 1, P.O. Box 545.
4600 AM Bergen op Zoom,
The Netherlands.
Tel. 01640-32911
Telex 78421

Local agent: Gerd Deckinger –
Grafring – W. Germany
Tel. 08092-5562

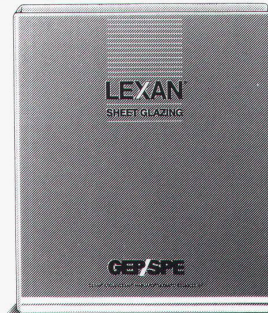

GEPSPE
GLAZING

Wir sind für modernes Bauen

Das Geschirrspülheinzelmännchen: Wieso stehen in so vielen Schweizer Küchen Miele-Geschirrspüler?

... ganz einfach - weil Miele
bei der Qualität keine
Kompromisse kennt.
Überzeugen Sie sich selbst
beim Miele-Spezialisten,
ganz in Ihrer Nähe.



Miele
Nr. 1 im Geschirrspülen

RANDERS



Design: Friis & Moltke, Architekten BDA



Für weitere Auskünfte
wenden Sie sich bitte
an:

Zingg-Lamprecht AG
Am Stampfenbachplatz
8006 Zürich
Telefon 01/362 36 52

Zingg-Lamprecht AG
Am Spisertor
9000 Gallen
Telefon 071/22 77 47

Peter Meer AG
Objektmöblerungen
Weissensteinstraße 2b
3008 Bern
Telefon 031/25 77 33



Design: Thore Lassen & Soren Nielsen, Architekten

Agent für die Schweiz:

6430 SCHWYZ

C. Arquint, Loostrasse 13
Tel. 043 21 41 53
Telex 866051 ARCA CH

4051 BASEL

Aera AG, Steinenvorstadt 11
Tel. 061 23 88 80

4007 BASEL

Alinea, W. ABT AG, Zähringer-
strasse 14 – Tel. 061 32 79 00

3011 BERN

teo jakob, Möbel- u. Innenar-
chitektur, Gerechtigkeitsgasse
23 u. 36 – Tel. 031 22 53 51

3400 BURGDORF

Wohnstudio Werber & Co.,
Lorraine 7 – Tel. 034 22 70 97

7000 CHUR

Abitare, M. Hürlimann AG
Reichsgasse 71 – Tel. 081 22 65 68

9000 ST.GALLEN

Ch. Keller, Industrial-Designer,
Rosenfeldweg 2 – Tel. 071 28 31 11

1204 GENÈVE

Design 2001, place du Cirque 4
Tel. 022 29 96 39

1204 GENÈVE

teo jakob office, 9, rue du Stand
Tel. 022 29 19 34

1204 GENÈVE

Tagliabue SA, Programme
Bureau, 11, rue d'Italie
Tel. 022 21 41 72

8302 KLOTEN

Andome Wohndesign

A. Bachmann, Schaffhauser-
strasse 75 – Tel. 01 813 72 00

1003 LAUSANNE

Danese Milano, J.-P. Goumaz,
31, rue Centrale
Tel. 021 23 01 14

1870 MONTHÉY

Bühler, Electricité SA, 3, ruelle
des Anges – Tel. 025 71 65 66

3110 MÜNSINGEN

Fram Leuchten, Frauchiger AG,
Mühletalstrasse 18
Tel. 031 92 33 92

4132 MUTTENZ

E. Hersberger, Objekte, Haupt-
strasse 89 – Tel. 061 61 33 77

9494 SCHAAN/FL

Möbel-Center Thöny AG,
Bahnhofstr. 16 – Tel. 052 22 24 21

6598 TENERO

Idealuce di L. Scolari, Via S.
Gottardo – Tel. 093 67 27 45

3600 THUN

Alinea, W. ABT AG, Berntor-
gasse 16 – Tel. 033 22 22 81

8401 WINTERTHUR

Krämer für's Wohnen, Markt-
gasse 23 – Tel. 052 22 24 21

8001 ZÜRICH

Neumarkt 17 AG, Neumarkt 17
Tel. 01 47 59 50

Artemide
litech

Bitte liefern Sie mir gegen Rechnung:
die Einbanddecke für den Jahrgang
1985 , 1986 , 1987
zum Preis von Fr. 15.– pro Exemplar +
Versandkosten.

Name _____

PLZ _____

Ort _____

Strasse _____

Datum _____

Unterschrift _____

Verlegergemeinschaft Werk, Bauen+Wohnen,
Vogelsangstrasse 48, 8033 Zürich



Sie haben bestimmt
noch mehr Freude und Nutzen
an «Werk, Bauen+Wohnen»,
wenn Sie die Jahrgänge
in die von uns vorbereiteten

Einbanddecken

binden lassen.

Der Sammelband
wird so
zum praktischen
Nachschlagewerk.

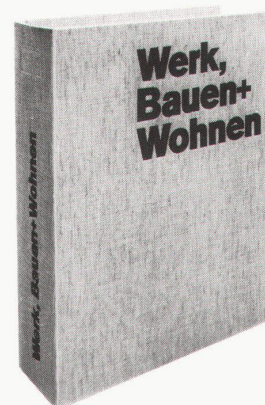

MILANO (ITALY)

SYSTEM 133. EIN BEGRIFF FÜR LICHT.

Wahlweise ausgestattet mit drei verschiedenen Arten von Reflektoren ermöglicht System 133 jede Art von kontrollierter Lichtverteilung: Breitstrahlend, Batwing, Darklight. Jeder Arbeitsplatz kann auf optimale Art und Weise ausgeleuchtet werden.

SYSTEM 133. EIN BEGRIFF FÜR SIGNALE.

Variabel entwickelt kann System 133 mit einer Vielzahl von Hinweisschildern ausgestattet werden: ein Leitsystem, das durch den Raum und zu allen wesentlichen Punkten führt, vom Telefon bis zum Notausgang.



SYSTEM 133. EIN BEGRIFF FÜR AUSSTATTUNG.

Flexibel geplant kann System 133 mit einer ganzen Reihe von Zubehörteilen ergänzt werden: Lautsprecher, Dimmer, Stromschienen, Steckdosen, Schalter. Licht und Signale werden durch umfangreiche Ausstattung vervollständigt.

SYSTEM 133. EIN BEGRIFF FÜR KABELFÜHRUNG.

Intelligent konstruiert ist System 133 in der Lage, alle in einem modernen Büro notwendigen Leitungen zu führen: vom gewöhnlichen Stromanschluss über Telefon, Telefax und Telex zum Computer. System 133 löst das Problem auf die bestmögliche Art, sowohl in Funktion als auch in Ästhetik.



Artemide litech

System 133. Ein Begriff für:
Licht – Signale – Ausstattung – Kabelführung.
in Prüfung beim SEV

**Tonziegel
aus natürlichem Material
geformt und gebrannt
sind bewährt, beliebt und beständig**

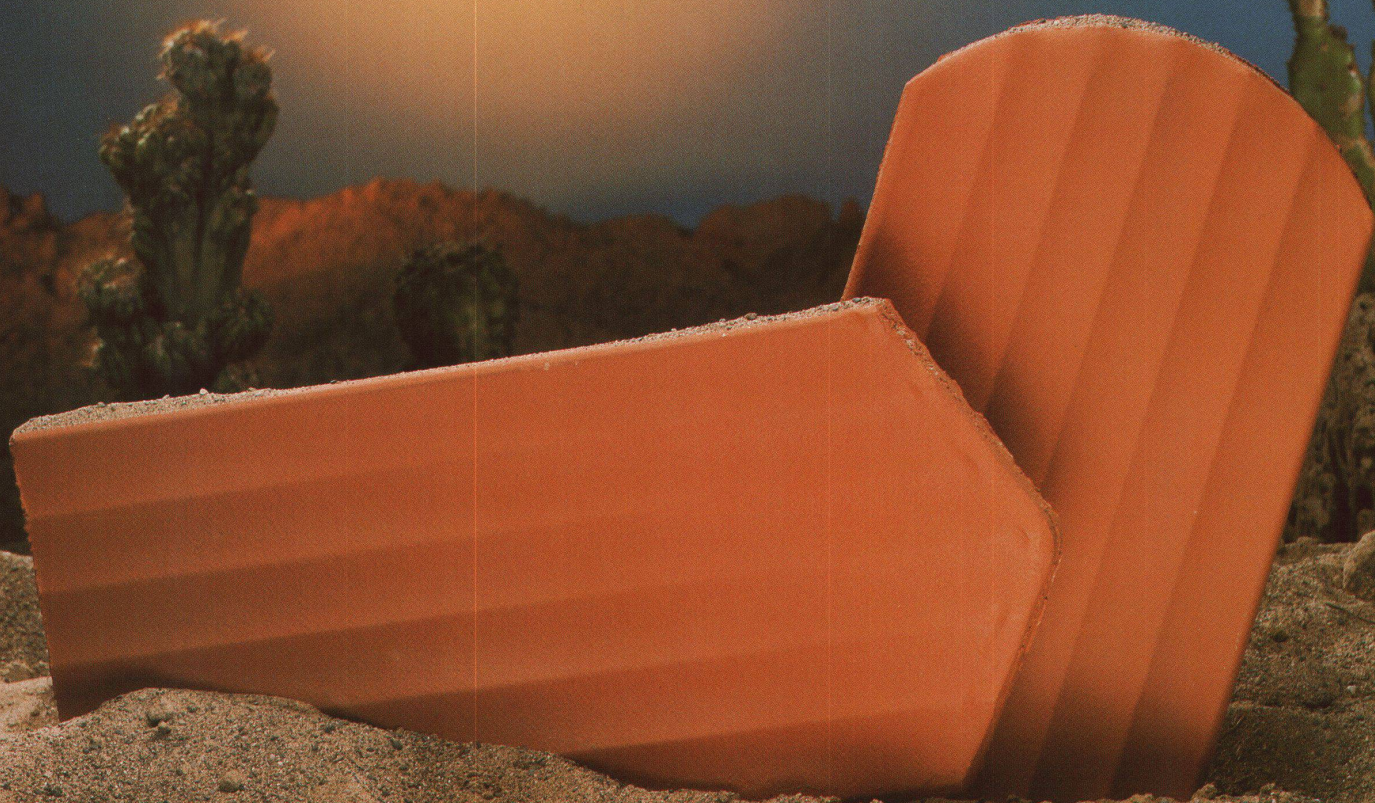

Schweizerische Ziegelindustrie, Postfach 217, 8035 Zürich