

Objektyp: **Advertising**

Zeitschrift: **Das Werk : Architektur und Kunst = L'oeuvre : architecture et art**

Band (Jahr): **50 (1963)**

Heft 10: **Zum 50jährigen Bestehen des Schweizerischen Werkbundes**

PDF erstellt am: **20.09.2024**

Nutzungsbedingungen

Die ETH-Bibliothek ist Anbieterin der digitalisierten Zeitschriften. Sie besitzt keine Urheberrechte an den Inhalten der Zeitschriften. Die Rechte liegen in der Regel bei den Herausgebern. Die auf der Plattform e-periodica veröffentlichten Dokumente stehen für nicht-kommerzielle Zwecke in Lehre und Forschung sowie für die private Nutzung frei zur Verfügung. Einzelne Dateien oder Ausdrucke aus diesem Angebot können zusammen mit diesen Nutzungsbedingungen und den korrekten Herkunftsbezeichnungen weitergegeben werden. Das Veröffentlichen von Bildern in Print- und Online-Publikationen ist nur mit vorheriger Genehmigung der Rechteinhaber erlaubt. Die systematische Speicherung von Teilen des elektronischen Angebots auf anderen Servern bedarf ebenfalls des schriftlichen Einverständnisses der Rechteinhaber.

Haftungsausschluss

Alle Angaben erfolgen ohne Gewähr für Vollständigkeit oder Richtigkeit. Es wird keine Haftung übernommen für Schäden durch die Verwendung von Informationen aus diesem Online-Angebot oder durch das Fehlen von Informationen. Dies gilt auch für Inhalte Dritter, die über dieses Angebot zugänglich sind.

Ein Schritt

vorwärts

in der

Hygiene

kuglopress

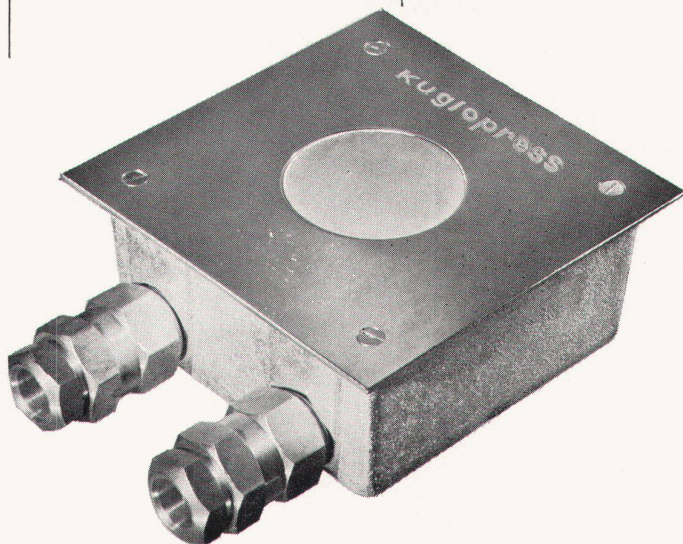

Man kann sich keinen einfacheren und hygienischeren Apparat vorstellen! Ideal für alle öffentlichen Anstalten, Hotel-Lavabos, Restaurants und Kliniken, Fabriken, Büros, Kinos, etc. Es ist so einfach, mit einem leichten Druck des Fusses Wasser laufen zu lassen! Der Kuglopress, welcher jede manuelle Betätigung ausschliesst, verhindert jegliches Ansteckungsrisiko und entspricht den Anforderungen in bezug auf Sauberkeit und Wirtschaftlichkeit.

kugler

Metallgiesserei
& Armaturenfabrik AG.
Genf - Zürich

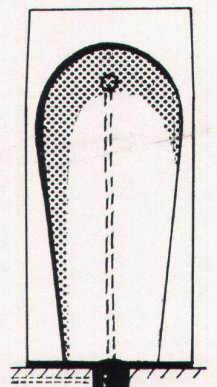
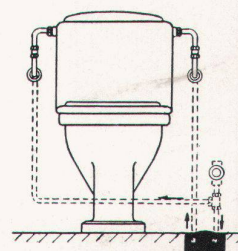
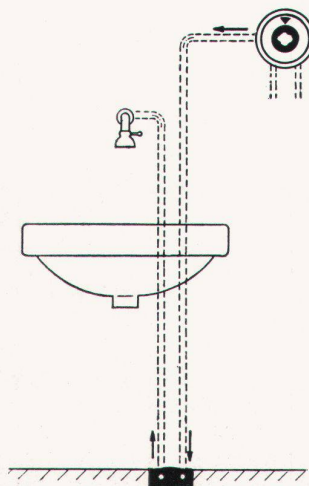
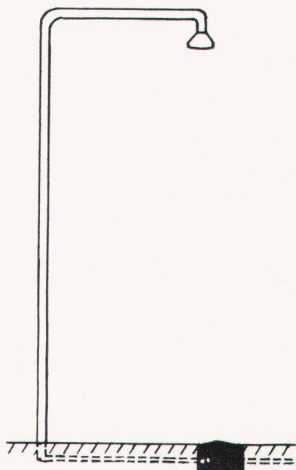

Polo *und* Golf

17 neue Dekors von Resopal

auf der Linie der Perl- und Terra-Farbserien entwickelt. Bitte fordern Sie Unterlagen an bei der Vertretung für die Schweiz: OTTO SOMMER Murgenthalstraße 22 Langenthal · Telefon 02714



Prometheus

BEL-DOOR

4



BEL-DOOR-Einbaubackofen und Réchaud lassen sich an jeder beliebigen Stelle und auf der richtigen Gebrauchshöhe getrennt einbauen. PROMETHEUS liefert aber auch alle anderen Bauelemente für jede gewünschte Küchenkombination.

Verlangen Sie die ausführlichen Prospekte; sie enthalten eine ganze

Menge nützlicher Anregungen, und Sie werden erstaunt sein über die vielen überzeugenden Gründe, die für PROMETHEUS sprechen.

PROMETHEUS AG Liestal/BL
Telefon 061-84 44 71

