

Zeitschrift: Das Werk : Architektur und Kunst = L'oeuvre : architecture et art
Band: 61 (1974)
Heft: 9: Japan = Japon

Werbung

Nutzungsbedingungen

Die ETH-Bibliothek ist die Anbieterin der digitalisierten Zeitschriften auf E-Periodica. Sie besitzt keine Urheberrechte an den Zeitschriften und ist nicht verantwortlich für deren Inhalte. Die Rechte liegen in der Regel bei den Herausgebern beziehungsweise den externen Rechteinhabern. Das Veröffentlichen von Bildern in Print- und Online-Publikationen sowie auf Social Media-Kanälen oder Webseiten ist nur mit vorheriger Genehmigung der Rechteinhaber erlaubt. [Mehr erfahren](#)

Conditions d'utilisation

L'ETH Library est le fournisseur des revues numérisées. Elle ne détient aucun droit d'auteur sur les revues et n'est pas responsable de leur contenu. En règle générale, les droits sont détenus par les éditeurs ou les détenteurs de droits externes. La reproduction d'images dans des publications imprimées ou en ligne ainsi que sur des canaux de médias sociaux ou des sites web n'est autorisée qu'avec l'accord préalable des détenteurs des droits. [En savoir plus](#)

Terms of use

The ETH Library is the provider of the digitised journals. It does not own any copyrights to the journals and is not responsible for their content. The rights usually lie with the publishers or the external rights holders. Publishing images in print and online publications, as well as on social media channels or websites, is only permitted with the prior consent of the rights holders. [Find out more](#)

Download PDF: 04.04.2026

ETH-Bibliothek Zürich, E-Periodica, <https://www.e-periodica.ch>

CASTELLI COLLECTION



Castelli Axis 3000 – das vielseitige Sitzreihensystem mit fester Sitzfläche für Objekteinrichtungen. Durch eine stabile Vierkant-Achse – für gerade oder gebogene Anordnung – werden 2, 3 oder mehrere Sitze zur Einheit. Universelle Befestigungsmöglichkeiten durch Fußstützen für gerade und schiefe Ebenen sowie durch Spezialkonsole für Stufe oder Wand. Ausführungen in Holz sowie in Stoff und Kunstleder, gepolstert in verschiedenen Farben. Die funktionsgerechten Zusatzteile: Armlehnen, kleine oder große Schreibklappen, Ablagetisch, Aschenbecher und Simultananlage. Axis 3000 – ein typisches Produkt von Anonima Castelli.

CAO CH 2274

Informieren Sie sich über die Castelli-Collection, bevor Sie planen. Wir senden Ihnen ausführliche Arbeitsunterlagen.

CASTELLI S.C.S. S.A. 

1204 Genève, 29, Rue de la Rotisserie,
Tél. (022) 21 87 77/78

Für Deutschland: Castelli KG, 7141 Aldingen



strahlende Sicherheit

Grazia 706 beige

Neu Isofloor print in 2 Qualitäten und 27 Farben

Isofloor print 2000: Dieser bedruckte textile Teppichboden mit hohem Gehkomfort ist hergestellt mit der strahlenden pflegefreundlichen Trilopalfaser, die selbst stärkster Beanspruchung standhält.

Isofloor print jeunesse: Dieser bedruckte textile Teppichboden mit Gehkomfort und hohem geschmacklichem Niveau bereitet täglich neue Wohnfreude. Erhältlich im guten Fachgeschäft.

isofloor[®]
print **2000**

Vertrieb in der Schweiz
Belcolor · Geelhaar · Hassler · Hettinger

Jean Wicki in Zürich sagt: «Als Garagist weiss ich, was ein zuverlässiger Service bedeutet. Gerade deshalb habe ich den Hoval-Kessel gewählt!»

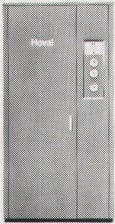

Was punkto Service für ein Fahrzeug gilt, gilt noch mehr für eine Heizungs- und Warmwasserbereitungsanlage, die wesentlich länger leben soll

und von der Sie erwarten, dass sie jahrein, jahraus arbeitet und behagliche Wärme und Warmwasser bietet. Weil bei jeder Anlage einmal eine Unstimmigkeit auftreten kann, wählen Sie mit Vorteil ein Fabrikat, hinter dem ein zuverlässiger Service steht. Als Besitzer einer Hoval-Anlage sind Sie gut aufgehoben. Ihnen stehen mehr als 70 Hoval-Service-Stationen zur Verfügung. Sie können sich auf diese Organisation und ihre kompetenten Fachleute verlassen. Vertrauen auch Sie uns Ihr Heizkessel-Problem an. Sie fahren gut damit. Übrigens: Bei uns können Sie wählen zwischen Heizkesseln für die Verfeuerung von Öl und Gas und Doppelbrand- oder Wechselbrandkesseln. Bei den Doppel- oder Wechselbrandkesseln können Sie neben Öl jederzeit auch feste Brennstoffe verfeuern.

Um Ihnen die Wahl für die zweckmässigste Heizungsanlage zu erleichtern, haben wir eine informative Broschüre geschaffen. Sie erhalten diese gratis. Schicken Sie uns den Gutschein.

Hoval Herzog AG
8706 Feldmeilen
Telefon 01-925 6111
Büros in Reinach/Basel, Bern,
Lausanne, Lugano

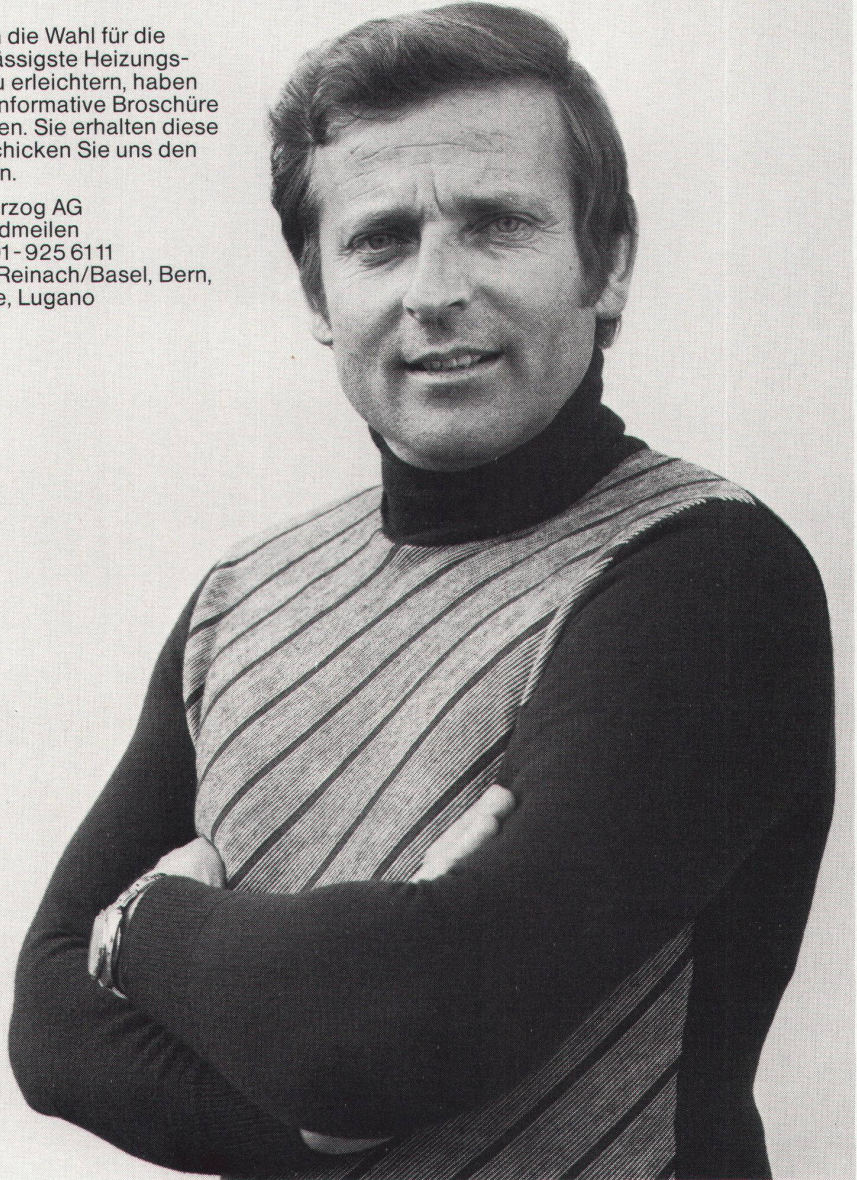

Bon

Name

Adresse



Hoval®

Hoval – für Heizung, Warmwasser und Klima



AS-46, ein vollständiges Metallbauprogramm für Fenster-, Tür- und Fassadenbau

Das neue Metallbau-System AS-46 ist universell anwendbar. Profile, Beschläge und Verbindungsteile sind bis ins kleinste Detail ausgearbeitet und erprobt. Ob Serienbau oder individuelle Einzelanfertigung, das System AS-46 ist immer wirtschaftlich. Stabilität und Laufmetergewicht der Profile sind optimal aufeinander abgestimmt. Ein detaillierter Katalog

erleichtert dem Architekten das Planen und dem Metallbauer die Ausführung.

Das vollständige Sortiment des Metallbau-Systems AS-46 ist ab Lager lieferbar.

Verkauf in der Schweiz: ALLEGA AG
Buckhauserstr. 5
8048 Zürich
Telefon 01 52 33 22

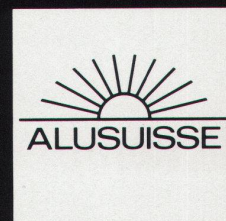

Schweizerische Aluminium AG
Buckhauserstr. 11
8048 Zürich
Telefon 01 54 80 80

Qualität bei Teppichboden: Ergebnis guter Partnerschaft.

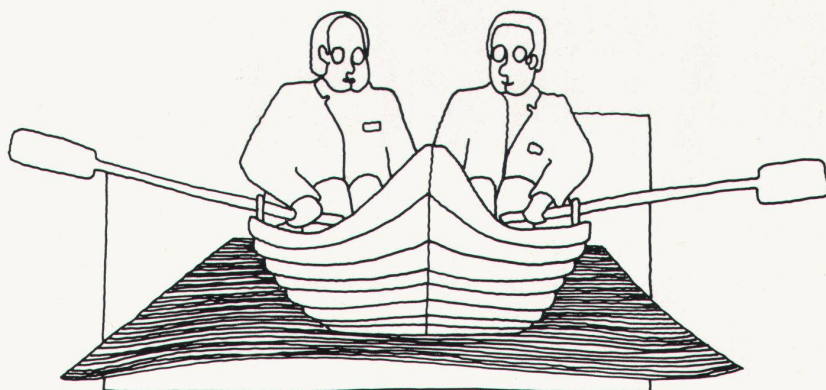

Bei Enka Glanzstoff haben wir Qualität schon immer groß geschrieben.

Und deshalb haben wir nicht nur ständig unser Angebot an Fasern und Garnen, an technischem Know-how und Service verbessert. Sondern auch seit Jahren zusammen mit vielen renommierten Teppich-Herstellern, die sich ebenfalls der Qualität verschrieben haben, alles getan, damit aus unseren hochwertigen Fasern und Garnen auch hochwertiger Teppichboden wird. Überall in Europa.

Die Qualitäts-Auszeichnung Enkalon neben den Marken der Hersteller ist der beste Beweis dafür.

Sie steht dafür, daß an nichts gespart wurde und strenge Qualitäts-Normen erfüllt wurden. In Material und Verarbeitung. Sie ist eine Auszeichnung für ausgezeichnete Qualitäten. Für Teppichboden, bei dem zwei ihr Bestes gaben: Teppich-Hersteller und Enka Glanzstoff als Faserproduzent. (Eine Partnerschaft, auf die wir stolz sind.)



Kennzeichen für Qualität bei Teppichboden.

Enka Glanzstoff bv., Arnheim/Holland. Für die Schweiz: Feldmühle AG, CH 9400 Rorschach.

® registered trade-mark **Enka Glanzstoff**, ein Unternehmen der  Akzo-Gruppe. ®



Die Badeferien.

Oase gefällig? Ein märchenhafter Ferienstrand, wild und exotisch?

Diese Badelandschaft können Sie haben, ohne den Atlantik zu überqueren. Täglich. Zuhause. Mit einem Bonsack-Wohnbad von Sanitas.

Da stellt sich die prickelnde Ferienstimmung von selber ein. Dies ist das grosse Bad der Lebenskünstler. Die Gartenlaube des Jet-set. Die Oase der Erfolgreichen.

Bonsack-Wohnbäder sind ein Ereignis. Gross und mondän und aufregend neu. Mit Wannen aus Fiberglas in allen nur denkbaren Farben. Rund wie dieses Moon-Bad. Oder rechteckig mit breitem Liegekissen. Für das Baden zu zweit oder en famille.

Mit den passenden Waschtischen, Armaturen und Accessoires steht Ihnen hier ein Programm zur Verfügung, mit dem Sie herrliche Badelandschaften

komponieren können. Schön wie Ferien. Zuhause.

Möchten Sie mehr darüber wissen? Weitere Anregungen finden Sie in jeder unserer Ausstellungen. Und auch in unserer Broschüre über Bonsack-Wohnbäder, die wir Ihnen gerne senden.

sanitas

Sanitas AG, 8031 Zürich, Limmatplatz 7, 01 425454 3018 Bern, Bahnhofweg 82, 031 551011
9000 St. Gallen, Sternackerstr. 2, 071 224005 4056 Basel, Kannenfeldstr. 22, 061 435550

Bitte senden Sie mir Ihre Broschüre über
Bonsack-Wohnbäder.
Name, Adresse

Für Leser, die auf der Strasse die Augen offenhalten.

Der Zukunft ein Exempel, uns eine Referenz: 24 Bauten aus Stahl und Metall.

Aus unseren Städten – diesen Metropolen aus Stein und Beton – wächst jetzt eine neue Generation von Bauten heran, die das Städtebild der nächsten Jahre entscheidend prägen wird: Verwaltungsgebäude, Bürohäuser und Fabrikgebäude, die kühn zum Himmel ragen und in der Sonne glänzen. Wahrzeichen eines neuen Baustils, dessen Kennzeichen Stahl-Skelette und hell-schimmernde Metall-Fassaden sind. Denkmäler einer Zeit, die auch an die Zu-

kunft denkt und heute für morgen baut. Dass Geilinger – vor 125 Jahren noch eine kleine Schlosserei und heute eine Firmen-Gruppe mit vier Unternehmen – an dieser Entwicklung entscheidenden Anteil hat, machen 24 Bau-Beispiele deutlich. Bauten, an denen zumindest eine, oft aber gleich mehrere Geilinger-Firmen beteiligt waren. Wer weiss, vielleicht findet sich ein Gebäude darunter, dessen Bauherr, Architekt oder Baumeister Sie waren?

GEILINGER

4 UNTERNEHMEN – 1 FIRMENGRUPPE:

GEILINGER STAHLBAU AG, WINTERTHUR/BÜLACH; GEILINGER CONSTRUCTIONS MÉTALLIQUES SA, YVONAND;
GEILINGER AG, METALLBAU, WINTERTHUR; GEILINGER AG, BAUELEMENTE, ELGG.

- ① Lagerhallen der Ciba-Geigy AG Kaisten (7schiffige Hallen mit ei Grundfläche von 7600 m² und ein Stahlgewicht von 370 t)
- ② Stadler AG Heerbrugg (3schiff Shedhalle mit 6912 m² Grundflä und einer Stützenlast von 30 t)
- ③ Auto-Center Erb AG in Wintert. (3geschossige Aufstockung als Sta skelett-Konstruktion, Nutzlast 200 m²)
- ④ Geschäftshaus der Galenica AG Bern (Brüstungen in Sandwichb weise mit vorgehängten Brüstung aus Grinatal, Leichtmetallfens. Serie 50)
- ⑤ Verteilzentrum Härkingen der S light AG, Olten (Schlüsselfertige A führung des gesamten Neuba Stahl-Beton-Bauweise mit 9600 Fläche und 106000 m³)
- ⑥ Flughafen Genève Satelliten (St fassade aus Leichtmetall Serie)
- ⑦ Verwaltungsgebäude der Model in Weinfelden (unverkleidete F sadenstützen aus Stahl, Brüstung aus Leichtmetallblech, Leichtmet fenster Serie 50)
- ⑧ Verwaltungsgebäude der Un Rückversicherungsgesellschaft Zürich (äussere Gebäudestütz Leichtmetallfenster, Brüstungen Sandwichbauweise, AL-Gussplatt, verkleidung)
- ⑨ Fabrikationsgebäude der SAWA AG in Winterthur (Doppelschal profilierte Blechfassade, isolie Leichtmetallfenster, Stahlkonstr tion ca. 180 t)
- ⑩ Verwaltungsgebäude der Fin Karrer + Weber in Unterkulm (B stungen in Sandwichbauweise, Ho Metallfenster, Stahlkonstruktion)
- ⑪ Verwaltungsgebäude der Mot Columbus AG in Baden (Brüstung in Sandwichbauweise mit Grina verkleidet, Holz/Metallfenster)
- ⑫ Holiday Inn + Mövenpick in Züri Airport (Trocac-Hart-PVC-Fenster)
- ⑬ Werkhalle der Piatti AG in Diet kon (Schiebetoranlage)
- ⑭ Lastwagen-Montagewerk der Sau AG in Arbon (2schiffige Shedha mit einem Stahlgewicht von ca. 55t)
- ⑮ Amag-Garage Rucksstuhl in Horg (Stabfassade aus Leichtmetall, B stungen in Sandwichbauweise)
- ⑯ Geschäftshaus der Bally-Capitol Zürich (Verkleidungen in Peralum Colinal eloxiert, Holz/Metallfens)
- ⑰ Zentrum Freudenberg in Be (Leichtmetallfenster mit Brüstung in Sandwichbauweise)
- ⑱ Personalrestaurant der Winterth Versicherungen in Winterthur (Sta konstruktion, isolierte Leichtmeta fenster, Brüstungen + Verkleidung aus Grinatal)
- ⑲ Geschäftshaus der ABM in Kör (Brüstungen in Sandwichbauwei mit äusserer Securitglasverkleidun Holz/Metallfenster)
- ⑳ Verwaltungsgebäude der Kranke fürsorge Winterthur (Brüstungen Sandwichbauweise, vorgehängte Br stungsverglasung in gefärbtem Secur glas)
- ㉑ Lagergebäude Paul Mayer in Vc ketswil (Schlüsselfertige Ausführu des gesamten Gebäudes mit 106000n Bausystem patentierte Stahlskele Stahlbetonverbund-Konstruktiio Nutzlasten 1000 kg/m²)
- ㉒ Geschäftshaus der Omega an d Bahnhofstrasse in Zürich (Stahlfa sadenschild, isolierte Leichtmeta fenster)
- ㉓ Einkaufszentrum Globus A (Schlüsselfertige Ausführung, Sta konstruktion mit vorfabrizierten Ri pendecken, 2744 m² überbaute Fläch 36700 m³)
- ㉔ Geschäftssitz Schweiz der IBM Z rich (Leichtmetall-Vorhangfassad und Leichtmetall-Fenster Syste. Alsec Aluisse)



Vorfabrizierte PRELAM Deckenplatten



preLam[®]

Prelam-Deckenplatten sind grossflächige Bauelemente, welche die Funktionen der Schalung und der Hauptarmierung übernehmen. Sie eignen sich für jeden Hochbau.

Prelam-Deckenplatten werden unter Verwendung von hochwertigem Beton und profiliertem Spannstahl im Werk vorgefertigt.

Die aufgeraute Plattenoberfläche und die nach statischen Erfordernissen eingelegten Verbundbügel sichern das monolithische Zusammenwirken der Prelam-Deckenplatte mit dem an Ort eingebrachten Überbeton. Die fertige Prelam-Decke bildet somit eine massive Deckenscheibe. Ein Verputzen der Unterseite erübrigt sich.

Durch den Einsatz von Prelam-Deckenplatten kann mit wenig Arbeitskräften ein rascher Baufortschritt erzielt werden.



Zürcher Ziegeleien
Postfach, 8021 Zürich
Telefon 01/35 93 30

Zürcher Ziegeleien
Verkaufsbüro Luzern
Postfach 949, 6002 Luzern
Telefon 041/22 37 55

J. Schmidheiny & Co. AG
Postfach, 9001 St. Gallen
Telefon 071/22 32 62

Baustoffe AG Chur
Postfach, 7001 Chur
Telefon 081/24 46 46

Stahlton-Prebeton AG
Bern, Tel. 031/56 33 01
Lausanne, Tel. 021/24 55 33

Stahlton AG
Postfach, 8034 Zürich 8
Telefon 01/47 64 00



INS TROCKENE GEBRACHT MIT **Kieselit**

Jedes Haus nimmt Feuchtigkeit auf. Je nach Temperatur und Witterung wird diese Feuchtigkeit wieder abgegeben. Ein ewiges Ein und Aus, das ungehindert vonstatten gehen muss. Herkömmliche Farbe verklebt diesen wichtigen Atemweg. Der Fassadenanstrich Kieselit hat die unvergleichliche Wasserdampfdurchlässigkeit von 90%. Für Neu- und Altbauten ist dies von entscheidender Bedeutung, denn: Ein Haus muss atmen können und Kieselit lässt das zu. Unzählige Farbtöne erlauben stilgerechte Erneuerungen von historischen Altbauten. Moderne Farbgestalter finden in der Vielfalt der Nuancen was sie suchen.



Bitte senden Sie mir eine Kieselit-Dokumentation. Ich interessiere mich besonders für die Anwendung bei
 Neubauten Altbauten Schicken Sie mir einen Fachmann Ihres Beratungsdienstes. Ich möchte mit ihm ein zu behandelndes Objekt besichtigen.

Name: Adresse:

Tobler + Co. AG, Chemische Fabrik, Industriestrasse 2, 9450 Altstätten



**Türdrücker
Oliven
Stossgriffe**

usw. aus



**modern
hygienisch
dauerhaft**

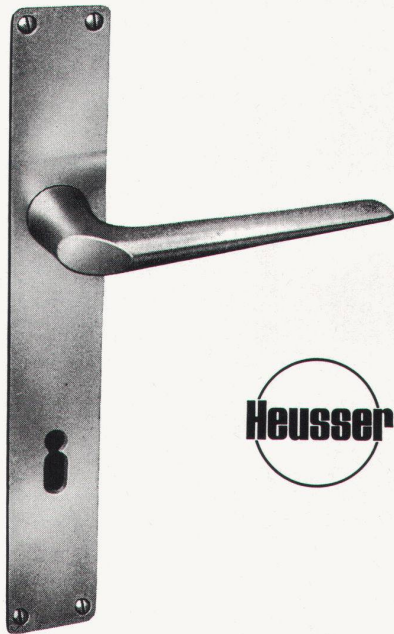

Schlossfabrik Heusser Murgenthal

Bezug über den Fachhandel



Modell 570

stapelbar, kuppelbar

das grosse Ideal als
Mehrzweck-Stuhl

Restaurants, Tea-Rooms, Kantinen,
Konferenz- und Vortrags-Säle

freie Besichtigung unserer internationalen
permanenten Gross-Ausstellung

«**City-West**» in Bern

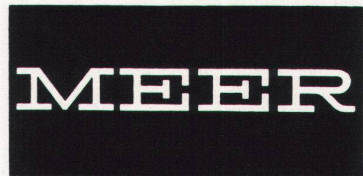

Rudolf Meer + Kaufmann AG

3008 Bern **Effingerstrasse 21**

Telefon 031 25 28 28

Telex 33 539

FISCHBACH- Lüftungsgerät



hoher Lüftungskomfort durch automatische Volumen-
stromanpassung – auch bei sich ändernden atmo-
sphärischen Verhältnissen
korrosionsfrei durch Aluminium-Flachbauart
problemlos für elektrischen Anschluss und Wartung
durch aufklappbare Dachhaube und Gebläseebene
Tag- und Nachtbetrieb durch integrierte elektrische
Steuereinheit

TRION AG 8032 ZÜRICH
TRION
airtechnic

Eleganz gepaart mit neuer Sicherheit.



Die Badebatterie
aus dem neuen blauen arwa-therm Programm.

Erkennen Sie sie wieder? Es ist die bewährte und beliebte arwa-therm Badebatterie. Sie ist rundherum neu. Die bisher schwarzen Griff-Partien präsentieren sich in elegantem Mitternachtsblau. Ein modernes, funktionelles Design setzt den Akzent.

Das Wichtigste aber ist die neue doppelte Sicherheit: Sie verhindert jegliche Verbrühungsgefahr.

Näheres erfahren Sie auf der Rückseite.

arwa

die neue blaue Linie



Wo hohe
und höchste Ansprüche
gestellt werden:

arwa-therm Mischautomaten – jetzt mit doppelter Sicherheit.

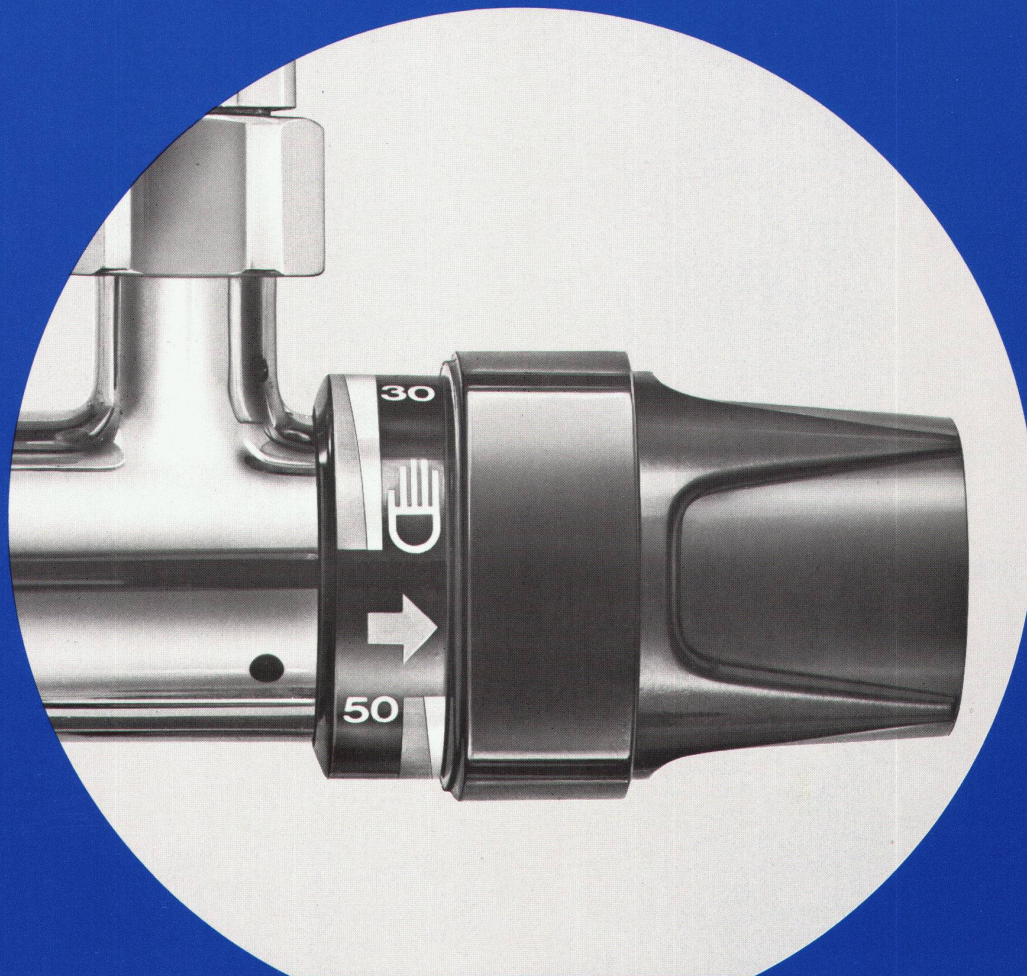

Seit über 12 Jahren stehen arwa-therm Mischautomaten im Einsatz. Tag für Tag, Jahr für Jahr. Überall, wo hohe und höchste Ansprüche gestellt werden: im Wohnungsbau ebenso wie in Spitälern und Hotels.

Spezielle Sicherheit war den arwa-therm Mischautomaten schon seit langem eigen: arwa-therm Batterien unterbrechen die Heisswasserzufuhr automatisch bei Ausfall des kalten Wassers.

Zur bewährten, einfachen Sicherheit aber kommt nun die neue, zusätzliche Sicherheit.

Der neue Sicherheitsanschlag im Temperaturgriff verhindert jegliches unbeabsichtigtes Einstellen von heissem Wasser. Verbrühungen sind ausgeschlossen. Nur wer die Automatik ganz bewusst auf heiss stellt, kann heisses Wasser fließen lassen.

Wünschen Sie weitere Informationen?
Wir stehen Ihnen jederzeit zur Verfügung.

arwa

Armaturenfabrik Wallisellen AG
Richtstrasse 2 8304 Wallisellen
Telefon 01 830 31 77

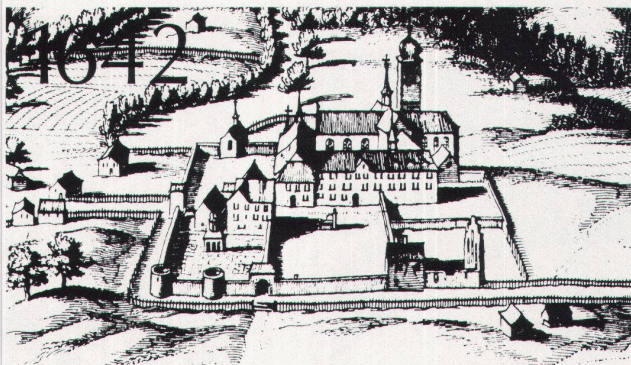

Jahrhundertealte Tradition...

...in der Verwendung der besten Baustoffe

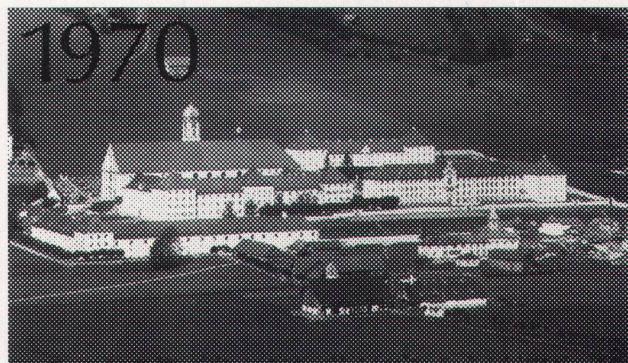

Seit der Gründung des Klosters Engelberg im Jahre 1120 sind die Benediktinermönche immer bestrebt gewesen, nur die sichersten Baumethoden anzuwenden.



Die gesamte Isolation der neuen Stiftschule ist mit FOAMGLAS®, dem trockenbleibenden Dämmstoff aus Schaumglas, ausgeführt worden. FOAMGLAS® wurde aufgrund seiner aussergewöhnlichen Eigenschaften ausgewählt:

- vollkommen unbrennbar
- wasser- und wasserdampfdicht
- hohe Druckfestigkeit
- bleibende Massbeständigkeit.

FOAMGLAS®
DER TROCKENBLEIBENDE DÄMMSTOFF

Insgesamt sind ca. 3'000 m² FOAMGLAS® für die Isolierung der Mauern, zugänglichen Dächer, Böden und des Hallenschwimmbades verwendet worden.

Eine Wahl, die der Bautradition dieses Ordens vollkommen entspricht.

FOAMGLAS® WIRD HERGESTELLT DURCH:

pc PITTSBURGH CORNING EUROPE S.A.

Vertrieben durch: JAC. HUBER & BÜHLER
Mattenstrasse 137 2500 BIEL

© FOAMGLAS und PC sind eingetragene Warenzeichen in den Vereinigten Staaten und anderen Ländern.

Alleinvertreter in der Schweiz: 2500 BIEL
JAC. HUBER & BÜHLER - Mattenstr. 137
Ich möchte gerne nähere Angaben über FOAMGLAS® erhalten.
PUBLI PCE P 41074
Name :
Firma :
Anschrift :
Telefon :

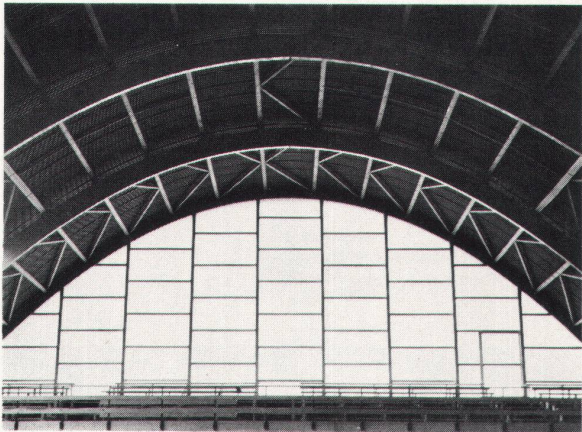

diffuglas für die gleichmässige Tageslicht- Ausleuchtung

diffuglas ist ein lichtstreuendes Verbundglas mit einer Fiberglasmatte zwischen den beiden Glastafeln aus Fenster-, Spiegel-, Draht- oder Gussglas, weiss oder farbig.

diffuglas verteilt Tageslicht weitaus besser als jedes andere Glas, dämpft die Licht/Schatten-Kontraste und verhindert die Blendung durch direkte Sonneneinstrahlung. Es wirkt ausserdem lärmdämmend und steigert den thermischen Komfort.

diffuglas, ein modernes Bauelement im Industriebau und überall dort, wo gleichmässige Lichtverteilung und Isolation notwendig sind. Fantasievolle Gestalter setzen diffuglas auch für die Innendekoration in den verschiedensten Gebäuden ein.

diffuglas für besseres, gleichmässigeres Licht in der modernen Architektur.

Verlangen Sie unsere diffuglas-Dokumentation.

Jac. Huber & Bühler
Nachfolger Dr. H. + R. Bühler
2500 Biel, Mattenstrasse 137
Telefon 032 25 88 33

B&W

Stuhl- & Tischfabrik Klingnau AG

5313 Klingnau AG · Tel. 056 - 45 27 27

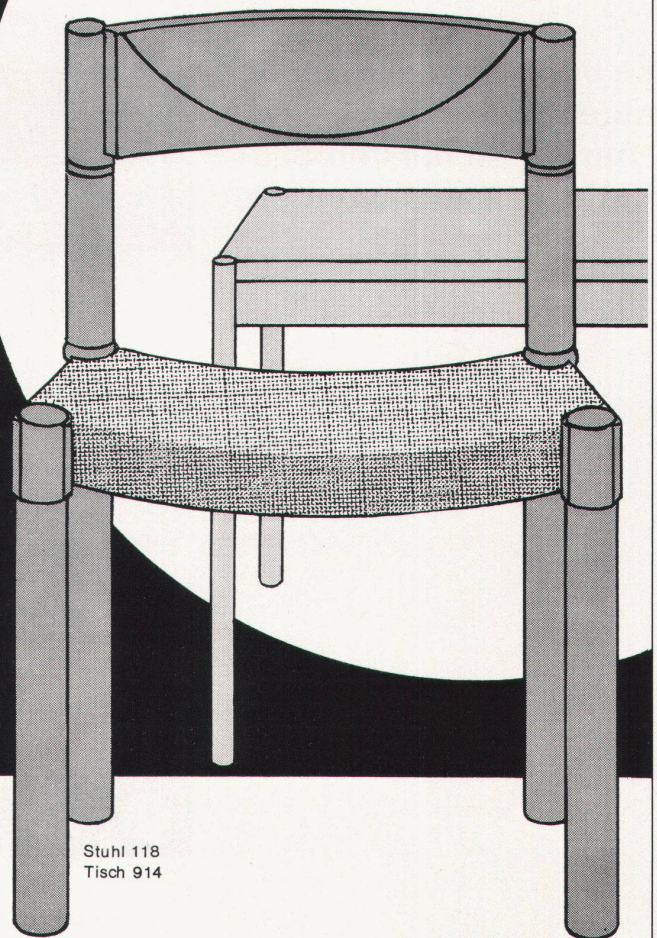

Stuhl 118
Tisch 914

PRÄDIKAT:



**rotring rapid Schnell-Zeichenplatten A3 und A4
für Schule, Ausbildung, Beruf.**

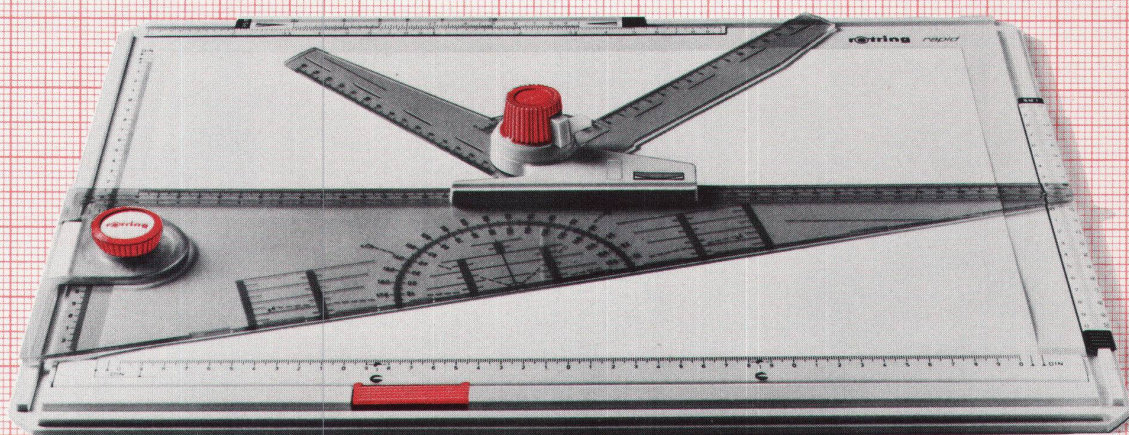

Auf dem Bauplatz, auf dem Versuchsgelände, in der Werkstatt, in der Schule: Überall muß man sofort technische Zeichnungen erstellen, technische Veränderungen festhalten können.

Damit Sie das können – präzise und schnell – gibt es die rotring rapid Schnell-Zeichenplatten. Für A 3 und A 4. Ausbaufähig durch sinnvolles Zubehör. Der ideale Zeichen-Zweitplatz für Schule, Ausbildung, Beruf.

Aus dem rotring Zeichen-System.

Verkauf über den Fachhandel

rotring

PRÄZISION OHNE KOMPROMISSE

Kaegi

**Kaegi AG
Postfach 288, 5200 Brugg
Tel. 056 42 00 81**



Coupon

Einsenden an: Kaegi AG, Postfach 288, 5200 Brugg

Ich möchte das rotring-System näher kennenlernen.

- Senden Sie mir bitte genauere Unterlagen
 Ich wünsche einen unverbindlichen Besuch Ihres Fachberaters.

Name:

Adresse:

PLZ/Ort:

Tel. Nr.:

W/129

Accum – führend in Warmwasserbereitung – präsentiert sein komplettes Programm

Seit 50 Jahren machen wir uns Gedanken über elektrische Warmwasserbereitung. Überlegungen werden angestellt. Ideen nehmen Gestalt an. Kapital wird investiert. Der Einsatz lohnt sich. Accum präsentiert ein umfassendes Programm von Warmwasser-Apparaten. Ein Programm, das alle Ansprüche erfüllt.

Warmwasser-Automaten



Gas-Boiler

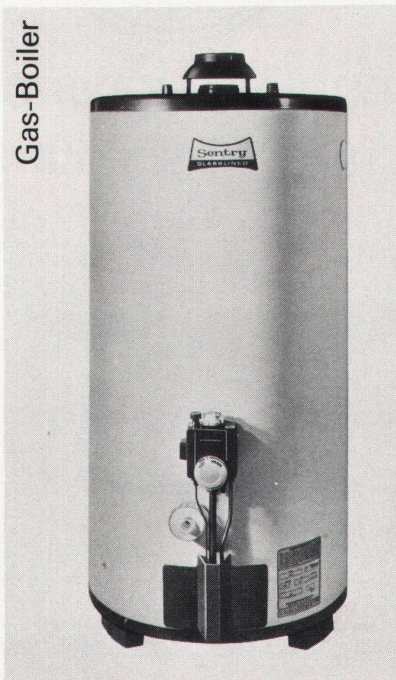

Gross-Boiler

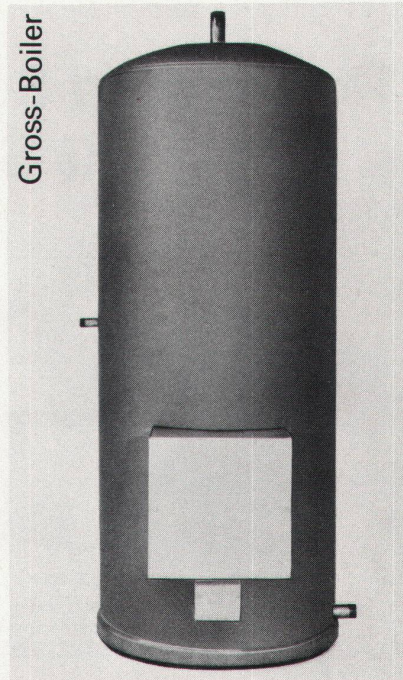

Elektro-Boiler



Probleme der Warmwasserbereitung? Mit Accum als erfahrenem kompetentem Pionier als Partner finden Sie die optimalste Lösung. Eine Lösung, die wirklich alle Aspekte berührt: wirtschaftlich wie leistungsmässig. Es ist nie zu spät, auf die fortschrittliche Accum-Warmwasserbereitung umzustellen. Insbesondere in unserer krisenempfindlichen Zeit.

Accum

Accum AG
Fabrik für wärmetechnische Apparate
8625 Gossau ZH Tel. 01 78 64 52

Senden Sie mir unverbindlich Ihre Unterlagen für Warmwasser-Automaten/
Elektro-Boiler/Gas-Boiler/Gross-Boiler/ Fachberatung.

Nichtzutreffendes bitte durchstreichen.

Name: _____

Telefon: _____

Adresse: _____

Die spezifischen Eigenschaften von VETROFLEX PB Bauplatten:

Die interessieren den Architekten

- hohe mechanische Widerstandsfähigkeit
- verschiedene Raumgewichte für optimale Lösungen
- erschütterungsfest, volumenbeständig

Die interessieren den Bauherrn

- hoher Schallabsorptionsgrad
- hoher Wärmeleitwiderstand
- unbrennbar, unverrottbar, unzersetzbar

Die interessieren den Bauunternehmer

- selbsttragend, leicht
- rationelles Plattenformat
- leichte Verarbeitung auch mit Messer oder Schere

VETROFLEX PB Bauplatten sind kurzfristig lieferbar durch den Fachhandel



ALBRECHT XXX

✿ Er - der junge Mensch, hineingeboren in unsere technisierte Welt, versteht nicht, warum er heute mit viel Lärm herumtollen darf und morgen sich mäuschenstill verhalten muss. Er versteht nicht, warum Frau Huber von nebenan sein Geschrei nicht erträgt. Wir alle, die sich mit Problemen rund um's Bauen beschäftigen, können durch Verwendung geeigneter Isolierstoffe dazu beitragen, ihm das Kindsein etwas erträglicher zu machen.

Bei der Entwicklung unserer VETROFLEX-Bauplatten haben wir nicht nur auf ideales Gewicht und leichte Verarbeitung geachtet,

sondern wir haben auch an den Menschen* gedacht, der in den Häusern wohnt.



Glasfasern AG, Gewerbestrasse, 8155 Niederhasli ZH

SIBIR



der
modernste
*** Kühlschranks
Europas

NORM-Einbaumodell 225 Liter
Fr. 555.-
mit 25 Liter*** Tiefkühlfach

Funktion:

NEUE Absorption,
absolut geräuschlos
und vibrationsfrei

Garantie:

5 Jahre Vollgarantie
auf die Funktion aller Teile

Erfahrung:

25 Jahre SIBIR

Anzeige Nr. 2 Information über das umfassende A + P-Programm

Angst + Pfister «kompensiert» jedes Bewegungsproblem: Mit dem passenden Kompensator!

Natürlich wissen Sie als Mann vom Fach, wo und warum Kompensatoren zum Einsatz gelangen. Als körperschallisolierendes Element zur Verhinderung von Geräuschübertragungen, um Schwingungen von Maschinenteilen und Installationen fernzuhalten, zur Überbrückung von Montage-Ungenauigkeiten und auch zum Aufnehmen von Dehnungen im Rohrleitungssystem. Nur: Wie sieht die richtige Lösung aus? Unsere grosse Erfahrung und das umfassende A + P-Angebot garantieren die richtige, preislich günstigste Lösung.

Hochelastische WILLBRANDT-Gummi-Kompensatoren sind auf die Bedürfnisse verschiedener Industriezweige ausgerichtet. In Klär-, Klima- und Sanitäranlagen, in der Lebensmittelindustrie wie beim Heizungsbau – überall gibt es Einsatzmöglichkeiten.

Kompensatoren von MERKEL aus PTFE mit Stahlmantel sind das

AKG-Gewebe-Kompensatoren aus Weichstoffgewebe von Frenzelit liefern wir für jede Nennweite und Querschnittsform. Im Dampfkessel- und Industrieofenbau, bei Kaminanschlüssen, in der Zementindustrie und sogar bei Kernreaktoren (um nur einige Beispiele zu nennen) sind AKG-Kompensatoren unentbehrlich.



Richtige, wenn beste chemische Beständigkeit, höchste Druckfestigkeit und eine Temperaturbeständigkeit von -100°C bis $+250^{\circ}\text{C}$ verlangt sind. Für andere Einsätze gelangen von **MERKEL PTFE-Faltenbälge** zur Anwendung.

Wieder andere zweckspezifische Eigenschaften haben die exklusiv von uns lieferbaren **ANACONDA-Stahl-Kompensatoren**. Nämlich: kurze Einbaulänge, gute chemische Beständigkeit, dazu Eignung für höchste Temperaturen und Drücke.

Der Fachmann fragt den Fachmann.

8052 Zürich, Thurgauerstrasse 66,
Tel. 01 50 20 20

1211 Genève-Le Lignon, 52-54,
route du Bois-des-Frères,
Tel. 022 45 14 00

7000 Chur, Gürtelstrasse 27,
Tel. 081 24 32 12

Angst + Pfister **AP**



agor*

Die Zuverlässigen

(SSS-Hängegerüste)

SSS-Hängegerüste sind stets und absolut zuverlässig, weil sie...

- minuziös ausgearbeitete Sicherheitsvorrichtungen aufweisen, wie elektromagnetische Bremsen, selbsthemmendes Schneckengetriebe, automatische Sicherungen gegen Bruch des Hauptseiles oder des Hebemechanismus, zusätzliche Sicherheitsseile,
- den Suva-Vorschriften entsprechen,
- eine so ausgelegte Steuerung haben, dass die waagrechte Lage der Arbeitsbühne automatisch eingehalten wird,
- eine zentrale Steuerung aufweisen, die von einem einzigen Mann bedient werden kann,
- besondere Tragbügel besitzen, die den Arbeiter durch keinerlei Gestänge behindern,
- praktisch und einwandfrei durchkonstruiert sind und
- sich in der Praxis vielfach bewährt haben.

Unsere Zuverlässigen (auch in Miete erhältlich) sind die zuverlässigsten.

Querschnitt aus unserem ausgewogenen Lieferprogramm:

Förderanlagen, Förderbänder, Rollen- und Röllchenbahnen, Staurollenförderer, Kettenförderer, Kreisförderer, Senkrechtförderer, Durchlaufleger, Förderanlagen für Schüttgüter, Waren- und Personenlifte usw.



**Suter-Strickler
Sohn AG**

Maschinenfabrik
für Förderanlagen
8810 Horgen
Telefon 01/725 26 24

Coupon

Wir interessieren uns für

Firma

Sachbearbeiter

Nehmen Sie bitte mit unserem Sachbearbeiter Kontakt auf.

11.2



WIR SIND FÜR SIE DA:

146 000 Mal pro Jahr machen wir Ihnen diese Türen auf und zu!



Falttore
Schiebefalttore
Schiebetore

Torantriebe und
Torsteuerungen

Stapel- und
Schiebewände
Patent bator

bator

3360 Herzogenbuchsee
Telefon 063 / 5 28 42

Unterdach Sous-toiture

1

GEA-Unterdach
Sous-toiture GEA

2

Fugenloses ETERPLAC-Unterdach
Sous-toiture sans joint ETERPLAC

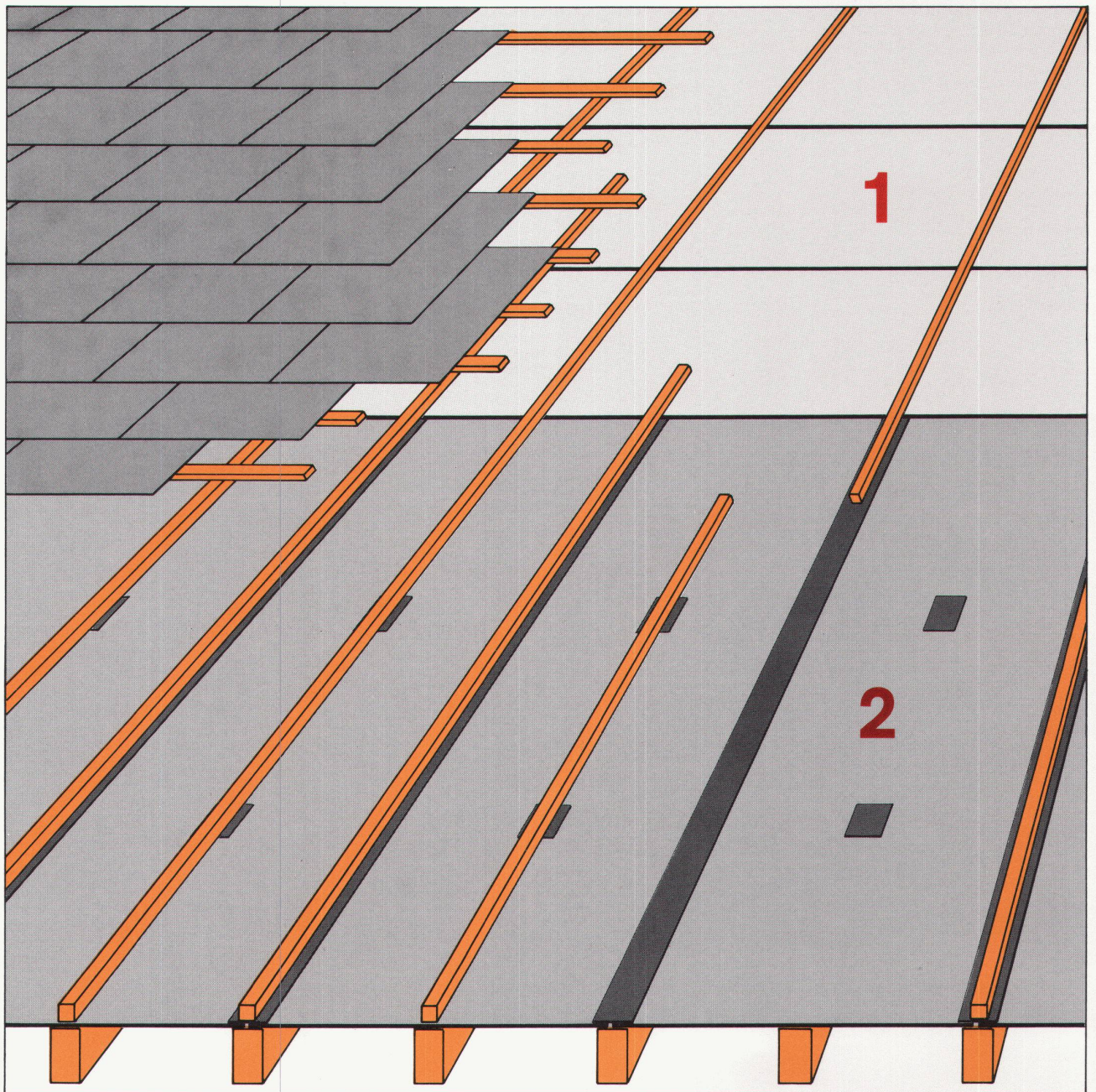

Das Unterdach

La sous-toiture

Als Bestandteil der Dachkonstruktion schützt das Unterdach Holzwerk und Isolation vor Feuchtigkeit und gewährleistet damit deren Funktion. Das Unterdach «ETERNIT» wird in rationeller Arbeitsweise direkt auf die Sparren verlegt.

En tant que partie intégrante de la construction du toit, la sous-toiture protège bois de charpente et isolation de l'humidité et garantit, ainsi, leur valeur fonctionnelle. Elle est posée en travail rationnel directement sur les chevrons.

Vorteile

- **Unbrennbarkeit**
Niedrige Brandgefahr und Verhinderung des Brandausbruches durch Funkenflug
- **Fäulnis- und Korrosionssicherheit**
Lange Lebensdauer ohne Unterhaltskosten
- **Kein Eindringen von Flugschnee, Russ und Staub**
Sicherheit für Dachkonstruktion, Isolation, Dachraum und Mobilier
- **Wasserdichtigkeit**
Die durch Rückstauwasser in der Traufzone stark gefährdeten Dachpartien werden mit dem fugenlosen ETERPLAC-Unterdach geschützt
- **Wirtschaftlichkeit**
Rasch verlegt und preisgünstig. Das Unterdach «ETERNIT» ermöglicht schnelleren Baufortschritt durch Einsparung teurer Wartezeiten

Avantages

- **Ininflammabilité**
Risque d'incendie tenu au niveau le plus bas et danger de feu par étincelles exclu
- **Résistance à la corrosion et imputrescibilité**
Longue durée de service sans entretien
- **Entrave à la pénétration de neige chassée, suie et poussière**
Sécurité pour construction, isolation, combles et mobilier
- **Étanchéité**
Les zones situées à proximité de l'égout, en règle générale fortement sujettes aux dégâts par eaux de retour, sont protégées par la sous-toiture sans joint ETERPLAC
- **Economie**
Pose rapide, prix fort avantageux. La sous-toiture ETERNIT permet une progression accélérée des travaux d'aménagement intérieur en supprimant les temps d'attente coûteux.

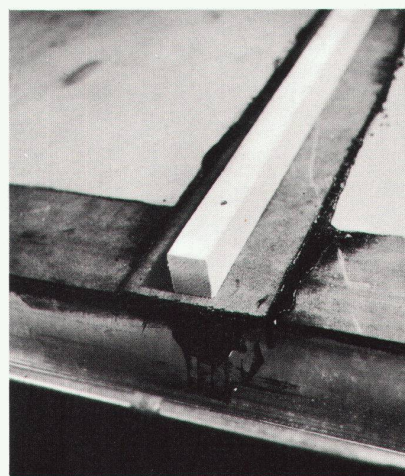
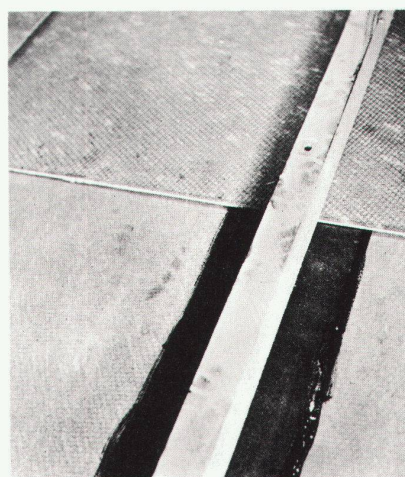
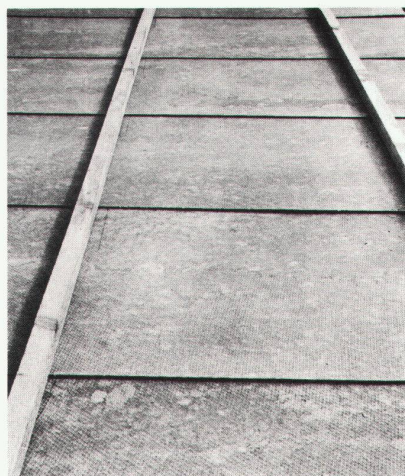

GEA-Unterdach

Formate 2530 x 625 mm
2030 x 625 mm
Gewicht 9,0 kg/m²
Plattenstärke 5-6 mm

Sous-toiture GEA

Formats 2530 x 625 mm
2030 x 625 mm
Poids 9,0 kg/m²
Épaisseur des plaques 5-6 mm

Fugenloses ETERPLAC-Unterdach

Format 2530 x 1215 mm
Gewicht 10,0 kg/m²
Plattenstärke 5-6 mm

Sous-toiture sans joint ETERPLAC

Format 2530 x 1215 mm
Poids 10,0 kg/m²
Épaisseur des plaques 5-6 mm

Eternit®

Bitte senden
Veuillez envoyer

- Prospekt Unterdach
Prospectus sous-toiture
- Montageanleitung Unterdach
Instructions de pose sous-toiture

Adresse

Eternit AG 8867 Niederurnen

Eternit AG 8867 Niederurnen 058 23 11 11
Eternit SA 1530 Payerne 037 61 11 71

Eternit-Verkauf AG	8031 Zürich 4000 Basel	Heinrichstrasse 216 Dornacherstrasse 35 ab 28. 10. 1974	01 42 52 11 061 34 37 37 061 23 23 70
Vente Eternit SA	4600 Olten 2000 Neuchâtel 1020 Renens 1950 Sion	Industriestrasse 174 Avenue Portes Rouges 22 Rue de Lausanne 60 Cour de la Gare 19	062 21 38 34 038 24 40 30 021 34 39 64 027 2 13 20
Vendite Eternit SA	6902 Lugano	Via Broletto 21	091 51 19 06



Feuchtwischgeräte

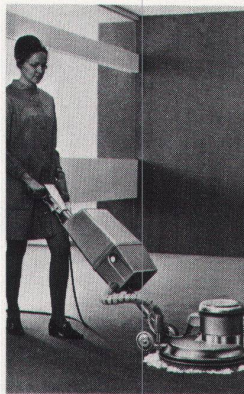

Shampooiermaschine

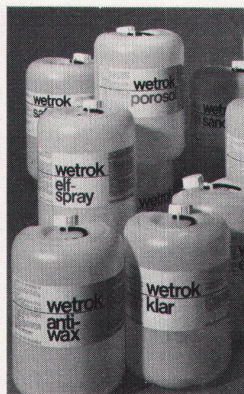

Chemotechnische Produkte

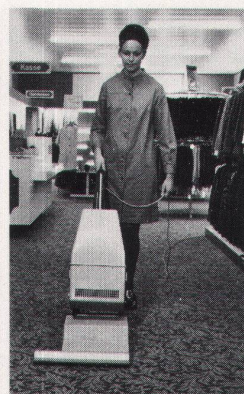

Teppichreinigungsmaschinen

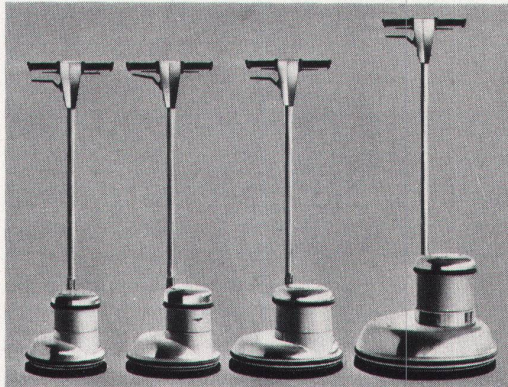
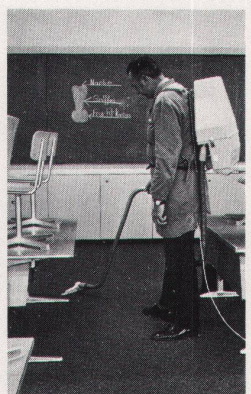

Bodenreinigungsmaschinen

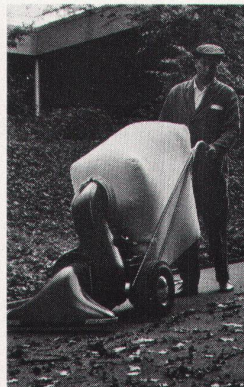

Abfallsauger



Wap mit Fahrreimer, Presse

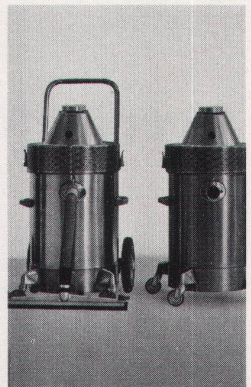

Staub- und Wassersauger



Handwischmaschine



Motorwischmaschine

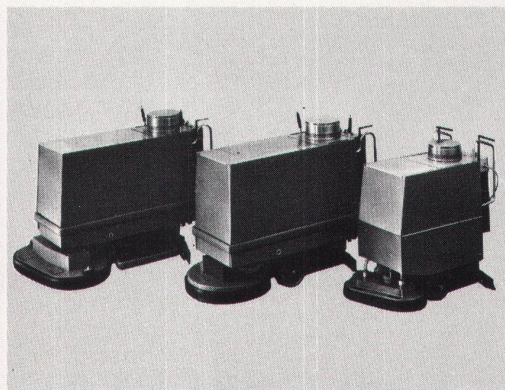

Reinigungsautomaten

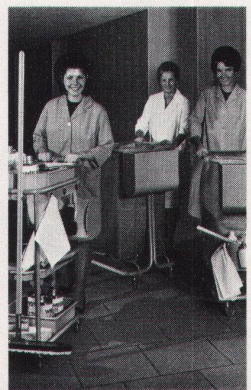

Transportgeräte

Das vollständige Programm für rationelle Reinigung

Das Resultat einer mehr als 25jährigen spezialisierten Tätigkeit. Auch Sie können von unserer Erfahrung profitieren und unsere Beratung in Anspruch nehmen. Kostenlos und für Sie unverbindlich. Auf Wunsch senden wir Ihnen gerne auch den neuen Sammelkatalog. Sie können ihn telefonisch oder mit einer Postkarte verlangen.

servo
wetrok
löst Ihre Reinigungsprobleme

Diethelm & Co. AG, Eggbühlstrasse 28, 8052 Zürich, Tel. 01 50 30 30

ATELIER FÜR PERSPEKTIVISCHE ARCHITEKTURZEICHNUNGEN

KOHLENGASSE 3, 8045 ZÜRICH, TELEFON 01 / 66 14 15

erstellt für Sie
anspruchsvolle perspektivische Architekturzeichnungen
für jeden Zweck,
zum Beispiel
Entwurfs-Interpretation
Werbung, Detailstudien usw.

ATELIER FÜR PERSPEKTIVISCHE ARCHITEKTURZEICHNUNGEN

KOHLENGASSE 3, 8045 ZÜRICH, TELEFON 01 / 66 14 15

Encadrements
Profils stables en aluminium éloxé
pour toiles, aquarelles, collages,
photos et gravures.
Chaque dimension livrable de suite
avec ou sans verre et puyatex.

GHERBEZZA
CH-2557 Studen/Bienne
Case postale 126. Tél. 032 53 27 87

Oberlichtöffner VENTUS E mit elektrischem Antrieb

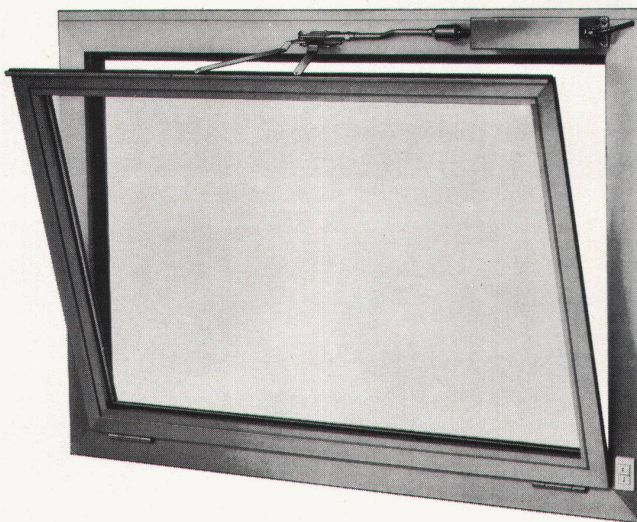

Dieser Verschluss hat sich am Einzelflügel wie auch in der Gruppenanlage bestens bewährt. Mit einem Druck auf die Taste bestimmen Sie die gewünschte Öffnungsweite selbst. Einfache Montage. Für Metall- oder Holzfenster geeignet.

Oberlichtöffner VENTUS E werden auch in vielen anderen Ausführungen geliefert, wie z. B. mit:

matt vernickeltem Griff,
verchromter Gelenkkurbelstange,
Kurbelgetriebe usw.

Er wird in Schulhäusern, Turnhallen, Fabriken, Hochhäusern, Bankgebäuden usw. verwendet.

Unser technischer Dienst steht Ihnen gerne zur Verfügung.

SCHLOSS- UND BESCHLÄGEFABRIK AG

FABRIQUE DE SERRURES ET DE FERRONNERIE SA
4245 KLEINLÜTZEL ☎ 061 89 06 55 4245 PETIT-LUCELLE



ESWA-Flächenheizung

Die unsichtbare Heizung mit dem kleinsten Stromverbrauch, der niedrigsten Anschlussleistung und den geringsten Anschaffungskosten, welche sich in den nordischen Staaten seit über 20 Jahren in jeder Hinsicht bewährt hat:

- rasche und einfache Montage
- bequeme und feinfühligte Regelung
- angenehme Wirkungsweise
- komfortabel und sicher

Unser Programm: REIMERS ELECTRIC-FLOOR-Fussbodenspeicherheizung, Metall- und Kachelspeicher, Blockspeicher, Wärmekabel, Klimageräte und -truhen, Direktheizgeräte, Steuergeräte usw.

Profitieren Sie von unserer langjährigen Erfahrung: Verlangen Sie unverbindliche Offerte.



Klima und
Elektroheizungen

5200 Brugg
Telefon 056/414722

Jedes Flachdach könnte ein herrlicher Dachgarten sein

ab Fr.30/m²

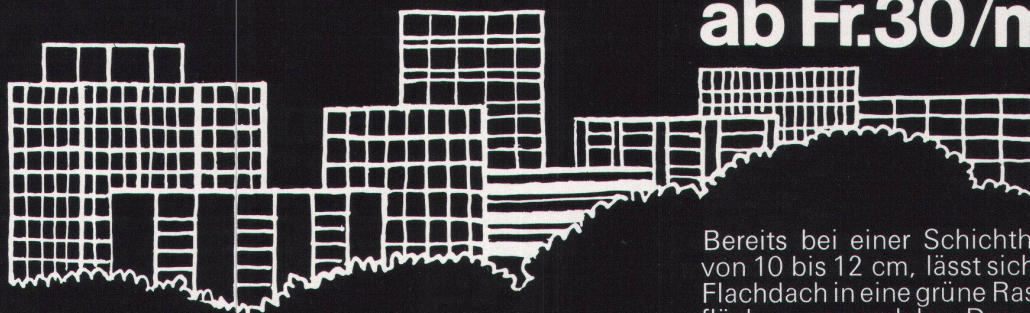

Bereits bei einer Schichthöhe von 10 bis 12 cm, lässt sich ein Flachdach in eine grüne Rasenfläche verwandeln. Das Gewicht eines solchen Dachgartens nach dem optima-System beträgt nur ca. 65 kg/m².

optima Dachgarten

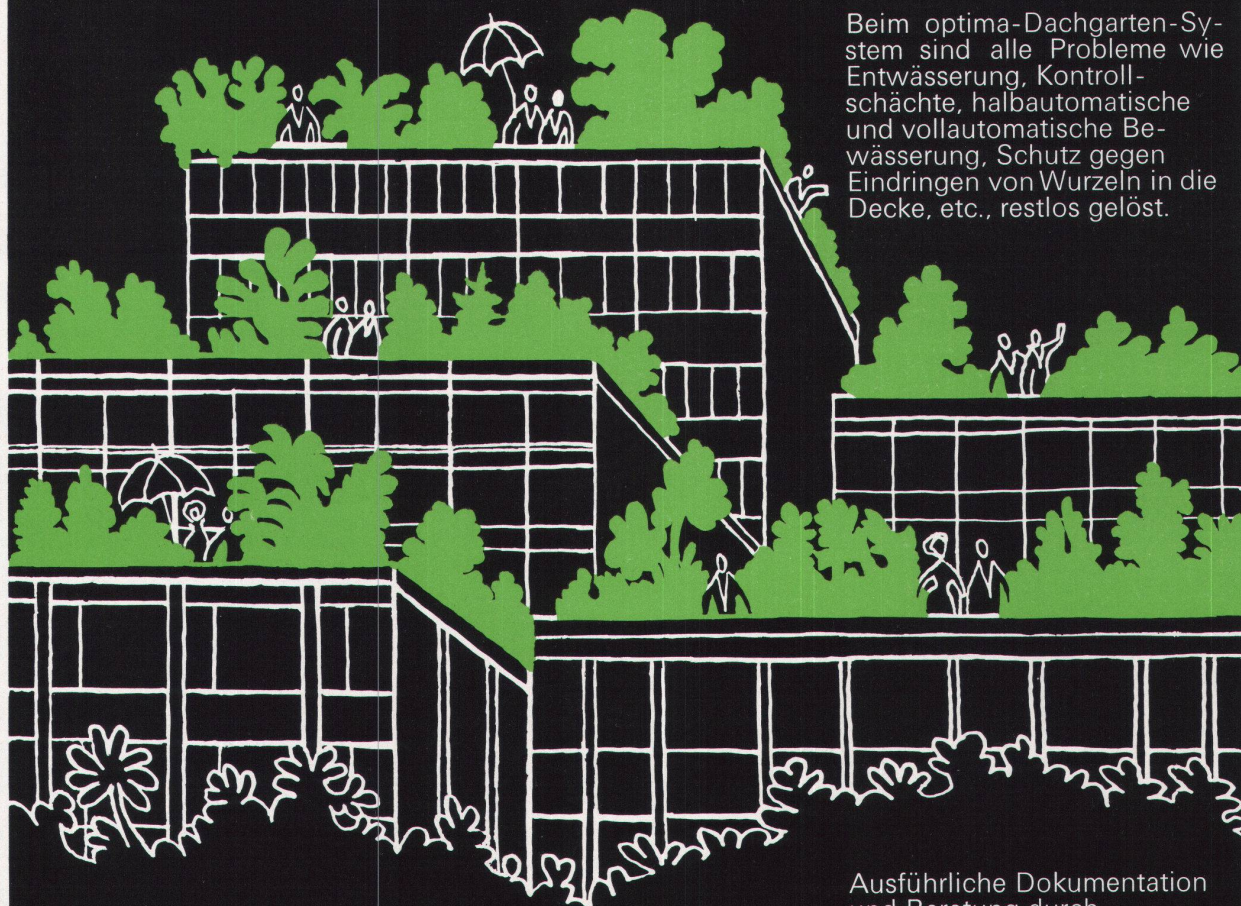

Beim optima-Dachgarten-System sind alle Probleme wie Entwässerung, Kontrollschächte, halbautomatische und vollautomatische Bewässerung, Schutz gegen Eindringen von Wurzeln in die Decke, etc., restlos gelöst.

optima-Dachgarten
ein praktischer Weg zur
Erhöhung der Lebensqualität.

optima

Ausführliche Dokumentation
und Beratung durch
optima Hans Gilgen,
Neuwilerstr. 60, 4104 Oberwil
Telephon 061 - 47 37 77

UNVERWÜSTLICH

Die VGB-Beschläge aus Chromnickelstahl «18/8» liefern wir Ihnen ausschliesslich mit dem Patent-Drückerstift. Sie sind hygienisch — sie stossen Keime ab. Sie machen elektrische Schläge beim Berühren der Türdrücker unmöglich. Ganz gleich, woraus der Bodenbelag besteht.

Und sie sind stahlhart, stoss- und kratzfest. Ihre Formen sind so, wie sie die moderne Architektur will. Deshalb wünscht man sie in Krankenhäusern, Verwaltungs- und Schulbauten. Und auch in modernen Villen und Einfamilienhäusern.

Verlangen Sie unsere ausführliche Dokumentation!
Lieferung durch den
Fachhandel



V. Glutz-Blotzheim Nachfolger AG
Tel. 065/2 38 76, 4500 Solothurn



Die Heinzelmännchen für Ihren Haushalt

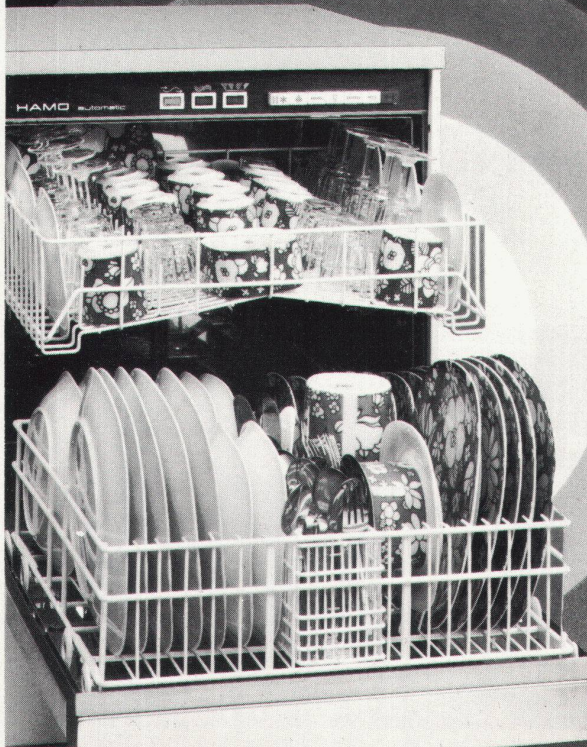

HAMO automatic

Großes Fassungsvermögen. Außer dem Tafelgeschirr von 8—10 Personen faßt die Maschine zusätzlich Platten, Schüsseln, Pfannen usw.

Bauart. Moderne Linie, Inox 18/8. Küchenbaunormmaß 55/76/58 cm.

Enorme Waschleistung dank dem unverändert übernommenen Waschsystem unserer großen gewerblichen Geschirrwashautomaten.

Programmwahl mit neuzeitlicher Drücktastenschaltung.

Expresß-Programm mit nur 12 Min. Laufzeit. Ideal bei Besuch oder Party. Auch hier wird Ihr Geschirr garantiert einwandfrei gewaschen, gespült und getrocknet.

Schonprogramm für kostbares Porzellan und diffizile Gläser.

Kein Vorwaschen. Dies wird durch die Maschine automatisch besorgt.

Tellerwärmen.

Kundendienst. In der ganzen Schweiz durch fahrende Service-Monteur garantiert.

HAMO AG

2500 Biel-Bienne
Solothurnstr. 140 Tel. 032/42 40 23

Aluminium- Decken. Besser gesagt **LUXALON**® Aluminium-Decken.



Technikum Rapperswil LUXALON®-Paneeldecke Typ 134 H



Eulach-Garage Winterthur, LUXALON®-Rasterdecke Typ 100 V



Autobahn-Tankstelle Würenlos
LUXALON®-Fassadenverkleidung Typ 150 F (als Decke montiert)

Besser gesagt, weil LUXALON®-Aluminiumdecken nur Vorteile bieten:

- Doppeleinbrennlackierte Aluminium-Paneele
- Doppeleinbrennlackierte Aluminium-Tragschienen
- in vielen lichtechten Farben
- in vielen Profilformen und Modulbreiten

® eingetragenes Warenzeichen von **Hunter Douglas**
Hunter Douglas, Moosstrasse 15, 6003 Luzern, Tel. 041 23 60 83

Beratung und ausführliche Unterlagen durch:

Schneideger

Schneider + Co. AG
8401 Winterthur, Scheideggstrasse 2
Tel. 052 89 21 21

Von aussen gleicht ein Kamin dem andern. Nicht aber von innen!



Kamin ist nicht gleich Kamin; jedenfalls nicht gleich PLEWA-Montagekamin! PLEWA heisst:

- konsequent dreischalige Konstruktion, daher bestmögliche Dichtheit des Kamins
- strömungstechnisch optimaler Querschnitt, daher geringe Druckverluste und grösstmöglicher Kaminzug
- raumsparender quadratischer Querschnitt und geringe Wandstärken, daher minimaler Platzbedarf bei gegebenem Nutzquerschnitt
- Innenrohr aus feuerfester und säurebeständiger Schamotte, daher gleiche Bauweise vom Sockel bis zur Abdeckplatte

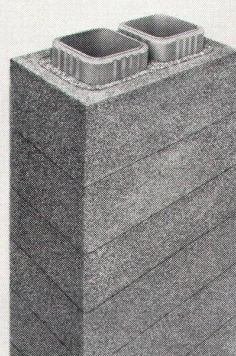
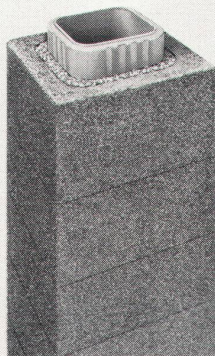

- Leichtbeton-Fertigmantel, in der Regel ohne Vormauerung verputzfertig
- durch Vermiculit-Dämmschicht hoher Isolierwert, daher geringste Abkühlung der Rauchgase und optimale Zugverhältnisse
- spannungsarmes Bausystem, daher grosse Sicherheit gegen Rissbildung.

Kurzum:

Der PLEWA-Elementkamin ist ein sicherer Problemlöser und ein vollständiges Baukastensystem für einfache und rationelle Montage.

PLEWA

grösster Hersteller von Schamotte-Rohren in Europa.

Fornax AG

Flugplatz, 2540 Grenchen
Telefon 065/8 23 14

Steinzeugfabrik Embrach AG

8424 Embrach
Telefon 01/96 23 21



Grossformatige Durisol- Fassadenelemente

Wir liefern und montieren isolierende Wandelemente mit fertig behandelten Oberflächen (innen und aussen).

Formate individuell für Ihr Bauobjekt. Strukturen nach Wunsch: Besenstrich, Prewi, Wasch-, Rippen-, Sichtbeton usw.

Ein Gespräch mit unseren Spezialisten kostet Sie – nur ein wenig Zeit. Rufen Sie uns an: 01 88 69 81.

Durisol

Durisol Villmergen AG
8953 Dietikon, Badenerstrasse 21



Aus alt wird neu: Dank **RENOWIT** ein freundliches Wohnbad

*Jung und alt haben entdeckt, dass das Badezimmer nicht weniger Reiz hat als irgendein anderes Zimmer. Es ist ganz und gar liebenswert geworden. Der Trend zur wohnlichen Gestaltung des neuen Badezimmers hat den Trend zur Renovation des alten Badezimmers ausgelöst und damit die Nachfrage nach einem warmen, grossflächigen Material in schönen, mit Spannteppichen gut kombinierbaren Farben: nach **RENOWIT**. **RENOWIT** ist eine kunstharzveredelte Holzfaserplatte mit den wärme- und kältereulierenden Vorteilen von **PAVATEX** und den feuchtigkeitsabstossenden Eigenschaften der Kunstharz-*

*oberfläche. **RENOWIT** ist in 15 attraktiven Farben erhältlich und kann durch den Sperrholz- und Baumaterialhandel bezogen werden. **RENOWIT** ist zeitsparend in der Verarbeitung und sehr günstig im Preis. Wir senden Ihnen gern Prospektunterlagen und Farbmuster.*

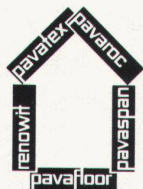

RENOWIT für rationellen Innenausbau

Coupon

*Wir möchten **RENOWIT** als Problemlöser genau unter die Lupe nehmen und wünschen deshalb Ihre Unterlagen.*

Name/Firma _____

Sachbearbeiter _____

Strasse _____

PLZ/Ort _____



renowit

® Pavatex AG
Rigistrasse 8
6330 Cham
Tel. 042/36 55 68