

Objektyp: **Advertising**

Zeitschrift: **Das Werk : Architektur und Kunst = L'oeuvre : architecture et art**

Band (Jahr): **59 (1972)**

Heft 3: **Wohnungsbau**

PDF erstellt am: **21.09.2024**

### **Nutzungsbedingungen**

Die ETH-Bibliothek ist Anbieterin der digitalisierten Zeitschriften. Sie besitzt keine Urheberrechte an den Inhalten der Zeitschriften. Die Rechte liegen in der Regel bei den Herausgebern. Die auf der Plattform e-periodica veröffentlichten Dokumente stehen für nicht-kommerzielle Zwecke in Lehre und Forschung sowie für die private Nutzung frei zur Verfügung. Einzelne Dateien oder Ausdrucke aus diesem Angebot können zusammen mit diesen Nutzungsbedingungen und den korrekten Herkunftsbezeichnungen weitergegeben werden. Das Veröffentlichen von Bildern in Print- und Online-Publikationen ist nur mit vorheriger Genehmigung der Rechteinhaber erlaubt. Die systematische Speicherung von Teilen des elektronischen Angebots auf anderen Servern bedarf ebenfalls des schriftlichen Einverständnisses der Rechteinhaber.

### **Haftungsausschluss**

Alle Angaben erfolgen ohne Gewähr für Vollständigkeit oder Richtigkeit. Es wird keine Haftung übernommen für Schäden durch die Verwendung von Informationen aus diesem Online-Angebot oder durch das Fehlen von Informationen. Dies gilt auch für Inhalte Dritter, die über dieses Angebot zugänglich sind.



# Schiedel<sup>®</sup> Kamin

mit feuer- und säurefestem Schamotte-Rohr

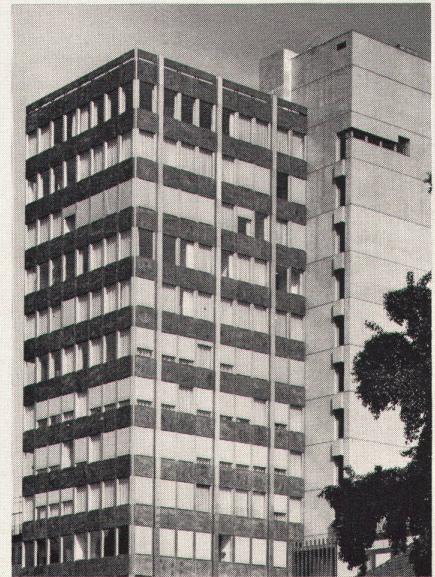
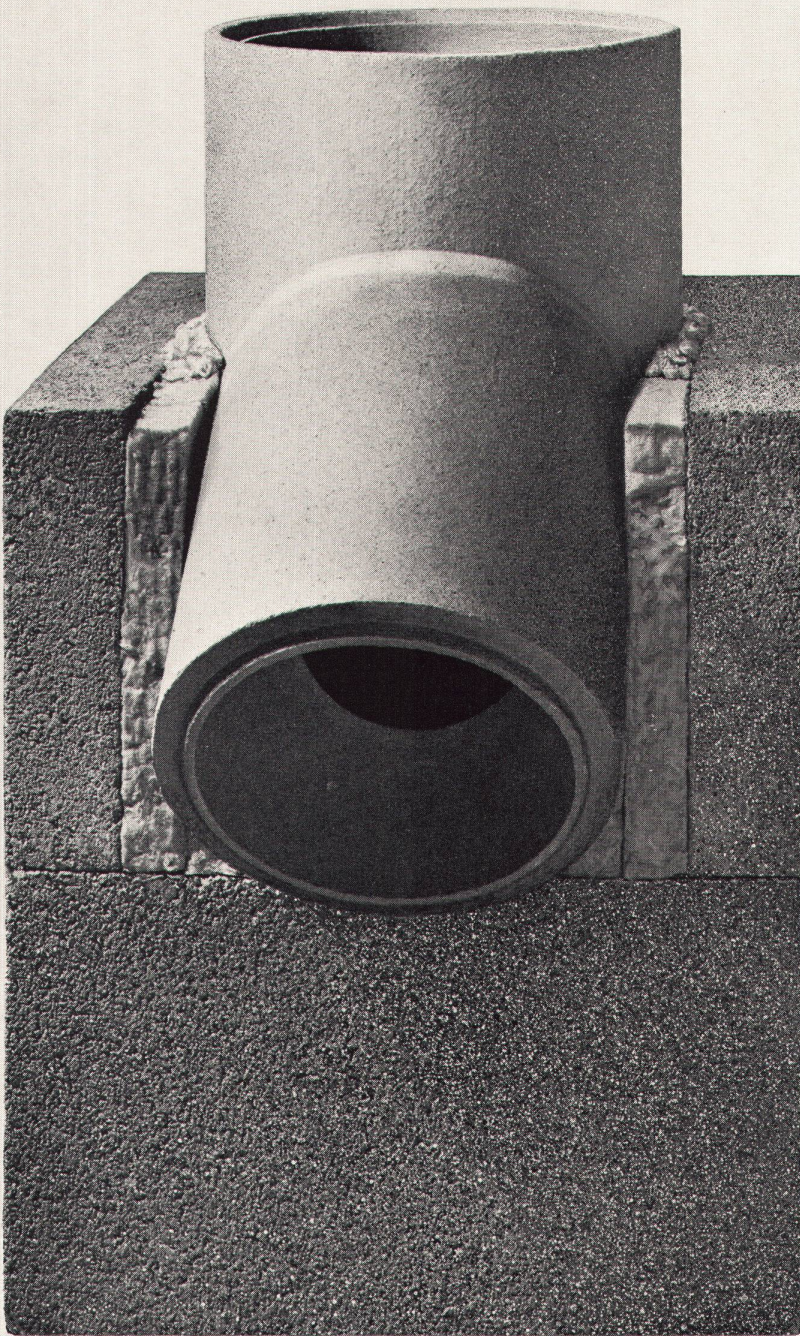

Im Bürohochhaus des SIA in Zürich wurden 50 m<sup>3</sup> Schiedel-Kamin (2 x Ø 35 cm) verbaut.

H. von Meyenburg, Architekt BSA/SIA  
und P. Keller, Architekt SIA, Zürich

Der Schiedel-Kamin besteht aus einem doppelwandigen Mantelement aus Isolierbeton und einem hochwertigen Schamotte-Rohr. Der im Bereich der Mantelfuge eingestopfte Mineralwollstrick sorgt für dauerelastische Halterung des Schamotte-Rohres.

Der Schiedel-Kamin ist funktionsgerecht und betriebssicher. Er ermöglicht Kosteneinsparungen beim Bau, im Betrieb und bei der Wartung.

Verlangen Sie bitte ausführliches Prospektmaterial.

Zürcher Ziegeleien, Zürich  
Tel. 01 / 35 93 30

Zürcher Ziegeleien  
Verkaufsbüro Luzern  
Tel. 041 / 22 37 55

J. Schmidheiny & Co. AG  
St. Gallen  
Tel. 071 / 22 32 62

Baustoffe AG Chur, Chur  
Tel. 081 / 24 46 46

Hard AG Volketswil  
Volketswil  
Tel. 01 / 86 43 67

corex Basel AG, Basel  
Tel. 061 / 22 23 00

Stahlton-Prebeton AG  
Bern, Tel. 031 / 56 33 01  
Lausanne, Tel. 021 / 24 55 33

Verkaufsstelle GOZ Aargau  
Aarau, Tel. 064 / 22 15 88

Verkaufsstelle GMZ Luzern  
Luzern, Tel. 041 / 22 70 67



---

# Komfortableres Wohnen mit Feller-Zwei- und Dreifach- Steckdosen

---

*Feller*

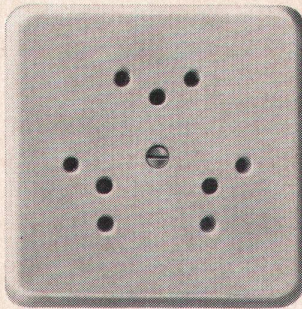

In Alt- und Neuwohnungen sollen Staubsauger, Fernsehapparat, Grammophon, Radio, Bandrecorder, Ständerlampe und all die vielen anderen elektrischen Apparate bequem am Verwendungsort angeschlossen werden können, doch meistens fehlen genügende Anschlussmöglichkeiten. Diesem unerfreulichen Zustand wird mit dem Auswechseln der gewöhnlichen Steckdose durch die Feller-Zwei- oder Dreifachsteckdose auf einfache Art begegnet. Wenn Sie einen Neubau projektieren, gestalten Sie dessen elektrische Installationen zukunftssicher durch die Montage von genügend richtig disponierten Feller-Zwei- und Dreifach-Steckdosen.

Adolf Feller AG, 8810 Horgen, Telefon 051/82 16 11

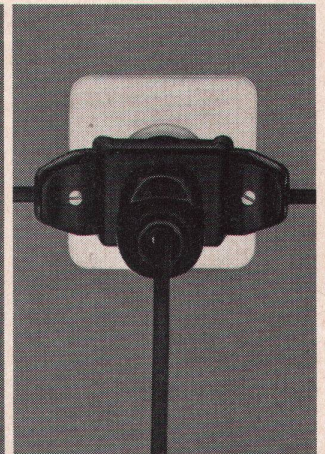
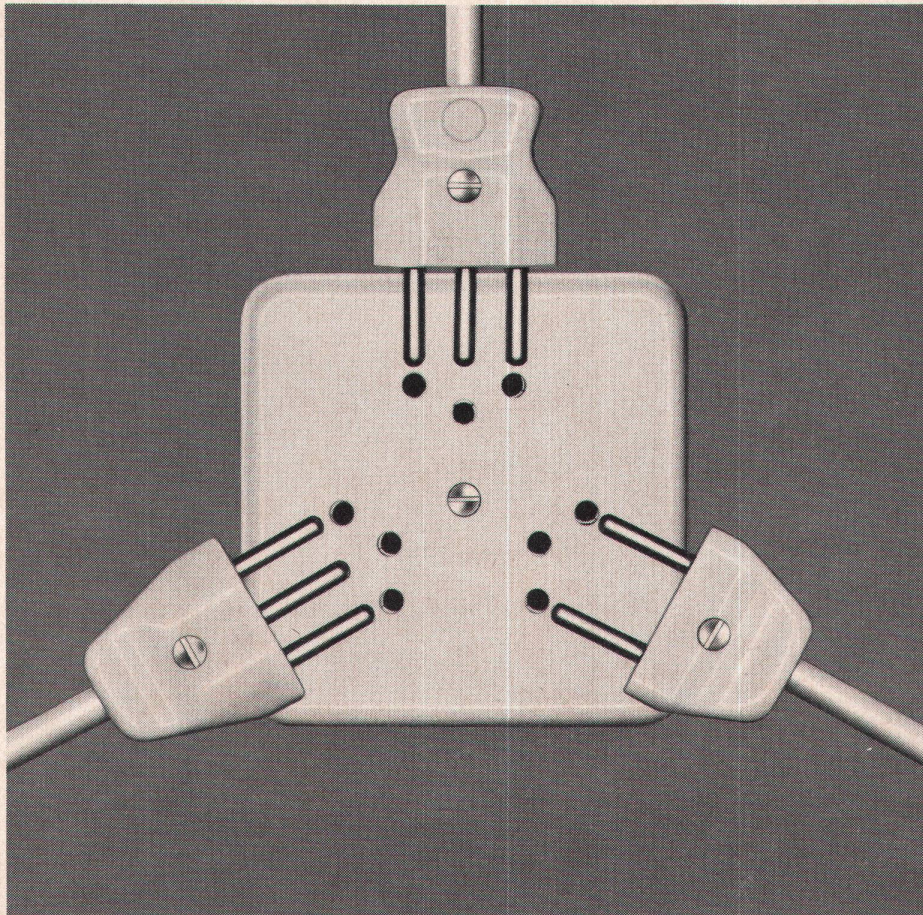

---

## Adolf Feller AG Horgen

---



**Ein System setzt sich durch:**

**cobe<sup>®</sup>**  
**cobe<sup>®</sup> cobe<sup>®</sup>**  
**cobe<sup>®</sup> cobe<sup>®</sup>**  
**cobe<sup>®</sup> cobe<sup>®</sup>**  
**cobe<sup>®</sup>**

**in allen Bereichen des Betonbaus**

*cobe<sup>®</sup>*-Schalungsplatten  
*cobe<sup>®</sup>*-Schalungsträger  
*cobe<sup>®</sup>*-Normschalung  
*cobe<sup>®</sup>*-Grossflächenschalung  
*cobe<sup>®</sup>*-Wandschalung  
*cobe<sup>®</sup>*-Lift- und Treppenhausschalung  
*cobe<sup>®</sup>*-Siloschalung  
*cobe<sup>®</sup>*-Rundschalung  
*cobe<sup>®</sup>*-Kletterschalung  
*cobe<sup>®</sup>*-Deckenschalung  
*cobe<sup>®</sup>*-Tunnelschalung  
*cobe<sup>®</sup>*-Schalgeräte  
*cobe<sup>®</sup>*-Entenschnabel  
*cobe<sup>®</sup>*-Kipptisch

(*cobe<sup>®</sup>* = International eingetragene Schutzmarke)

Spezialfirma für Betonschalungen

**cobeton**  
**ag zug**

Chamerstrasse 117  
Postfach 6301 Zug  
Telefon 042 211288/89





# Erstaunlich: Die neuen Hoval-Heizautomaten

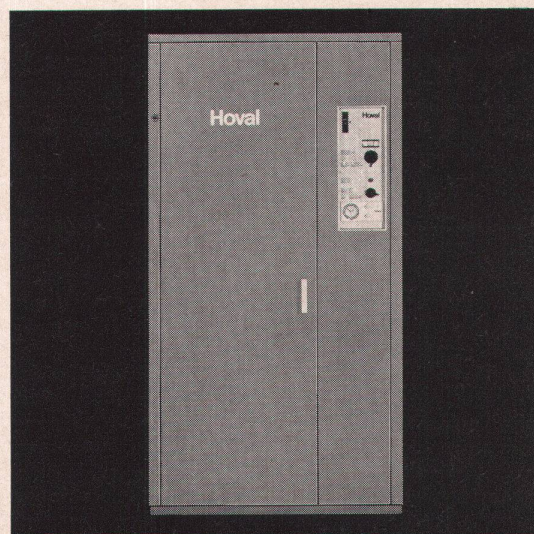
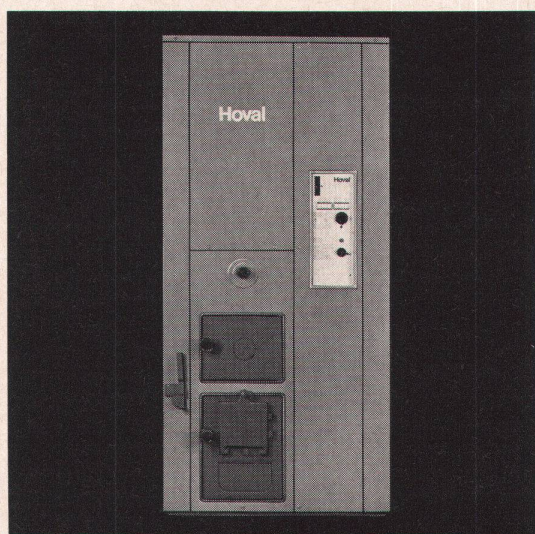

Die neuen Hoval-Automaten Typ TK-GT für Oelfeuerung und Typ TKM-A für Umstellbrand vereinigen Zentralheizungskessel, korrosionsfester Warmwasserboiler, Automatik (Raumsteuerung mit oder ohne Schaltuhr oder Aussensteuerung), Umwälzpumpe, Mischventil und Druck-Expansionsgefäß.

Alles ist unter der Karosserie montiert und steckerfertig zu einem kompletten Heizautomaten zusammengebaut. Diese Einheit entlastet Sie von der Auswahl und

Montage der Einzelteile. Das spart Ihnen Zeit und Projektierungsarbeiten. Der Hoval-Automat kommt auf die Baustelle — Sie brauchen ihn nur noch anzuschliessen. Fertig.

Und was bieten Sie mit den Hoval-Heizautomaten Ihren Kunden? Ein herrlich geheiztes Haus, unbeschränkt und praktisch gratis Warmwasser, einen fast lautlosen Betrieb, eine saubere Verbrennung und viel freien Platz (die ganze kompakte «Heizzentrale» beansprucht nur etwas mehr als einen halben Quadratmeter)

Mit dem Hoval-Heizautomaten haben Sie zufriedene Kunden, vorzügliche Referenzanlagen und hinter Ihnen steht ein führendes Werk im Heizkesselbau, auf das Sie sich jederzeit verlassen können.

Hoval Herzog AG  
8706 Feldmeilen  
Telefon 01 - 73 12 82 / 73 42 42

Büros in  
Basel, Bern, Lausanne, Lugano

# Hoval®

Hoval — für Heizung, Warmwasser und Klima



Objekt: Thomas-Platter-Schulhaus, Basel

Architekt: Predieri, Minder, Buser, Architekten FSAI, Basel

# Peng

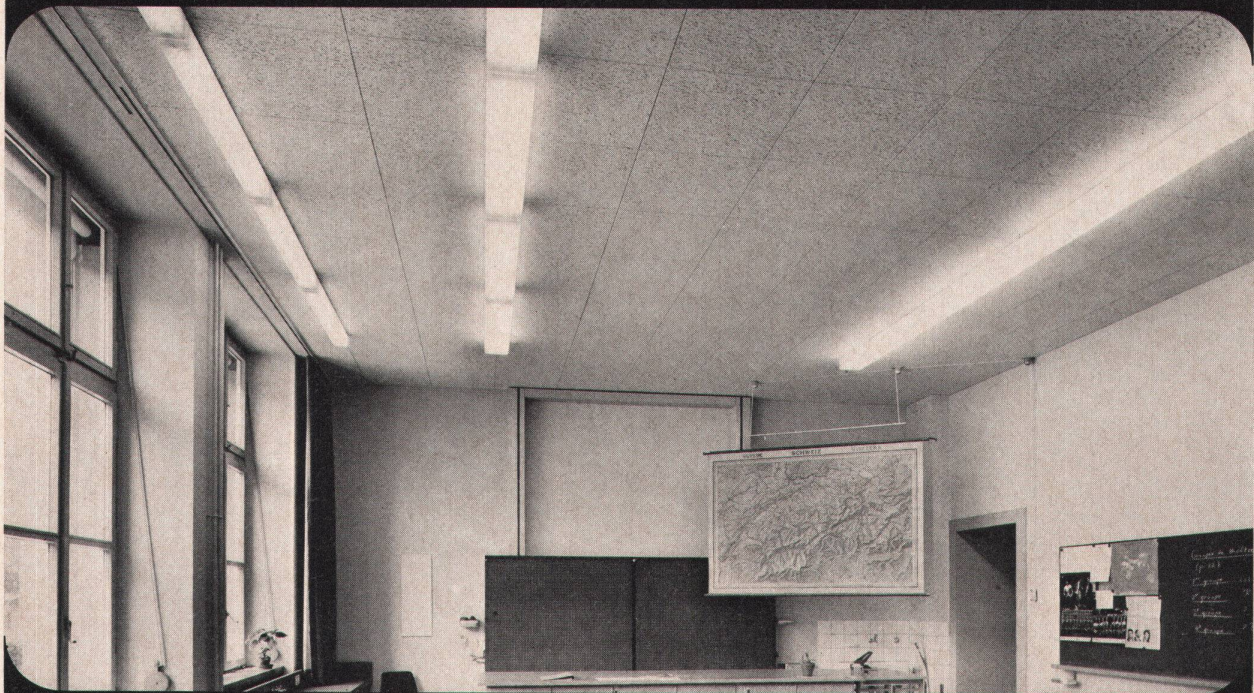

Peng! Wie schnell ist im Klassenzimmer etwas passiert. Lineale, nasse Schwämme, farbige Kreiden lassen sich unter anderem auch als Wurfobjekte einsetzen (wir sind schliesslich alle einmal jung gewesen). Was dabei herauskommen kann, lässt sich mit einzeln auswechselbaren Odenwald-Mineralfaserplatten rasch wieder in Ordnung

bringen. OWA MF – anerkannt für elegante Formgebung und maximale Wirtschaftlichkeit. Durchaus verständlich, dass Architekten ihre Akustik- und Deckenprobleme gerade uns anvertrauen. Sie sollten es auch tun! Fragen kostet nichts – die Antwort dazu gibt Ihnen unser technischer Beratungsdienst.

4000 Basel  
Lehenmattstr. 178  
Tel. 061-425483

## Euton AG

3072 Bern  
Biderstrasse 52  
Tel. 031-511518



Betrifft Wohnungsbau

# Bares Geld wartet auf Sie!

Der Bauknecht Ratio-Check bringt Ihnen tatsächlich bares Geld.

Bei der Lieferung von mehreren Bauknecht-Geräten in die gleiche Wohnung können wir Kosten sparen, nämlich durch die Vereinfachung von Administration, Lieferung, Rechnungsstellung, Instruktion und Unterhaltsservice.

Diese echte Ersparnis durch Rationalisierung möchten wir dem Bauherrn in Form eines auf Sicht ausgestellten Checks zugute kommen lassen.

Wenn Sie uns den ausgefüllten Coupon einsenden, erhalten Sie kostenlos und unverbindlich die gewünschte Anzahl Bauknecht-Ratio-Dokumentationen.



**Bauknecht**  
Ratio-Check

COUPON

Der Bauknecht bringt Ihnen bares Geld.  
Diese Idee interessiert mich. Bitte senden Sie mir Bauknecht-Ratio-Dokumentationen

Bauknecht-Kontrollfeld

Vis. \_\_\_\_\_

Datum \_\_\_\_\_

Firma: \_\_\_\_\_

Name: \_\_\_\_\_

Strasse \_\_\_\_\_

PLZ/Ort \_\_\_\_\_

Bauknecht Elektro-Maschinen AG 5705 Hallwil

BH 19971

**Bauknecht**  
weiss, was Frauen wünschen.



# VON ZENT



LAMELLA-Radiatoren. «Es gibt keine schöneren», sagen unsere Kunden. Schönheit ist aber nicht ihre einzige Tugend.

Auch ihr Verhältnis Raumbedarf zu Heizfläche hebt sie über den Durchschnitt (wirkt sich sogar schon beim Transport erfreulich

aus!). – Sie fürchten sich nicht vor dem gebogen und abgewinkelt werden. – Normalerweise besitzen sie horizontale Anschlüsse; auf Wunsch auch unten vertikal für Ein- oder Zweirohr-System. – Mit ihren geringen horizontalen Flächen bleiben sie fast staubfrei.

Den äusseren entsprechen die inneren Qualitäten: Geringer Wasserinhalt, darum ausserordentlich kurze Aufheizzeit. – Sofortige Wärmeabgabe. – Angenehme Wärmeabstrahlung.

Die Modellauswahl ist gross. Deshalb findet man immer passende LAMELLA-Radiatoren. Fragen Sie uns! Verlangen Sie Unterlagen! Lassen Sie sich bei uns die LAMELLA-Modelle (und anderen Zent-Produkte) zeigen und anhand von Schnittmodellen genau erklären!

Zent AG Bern  
3072 Ostermundigen  
Niederlassungen  
in Deutschland, Frankreich, Italien, Österreich und Skandinavien.

Selbstverständlich liefern wir auch Heizwände und Konvektoren in allen wünschbaren Grössen.

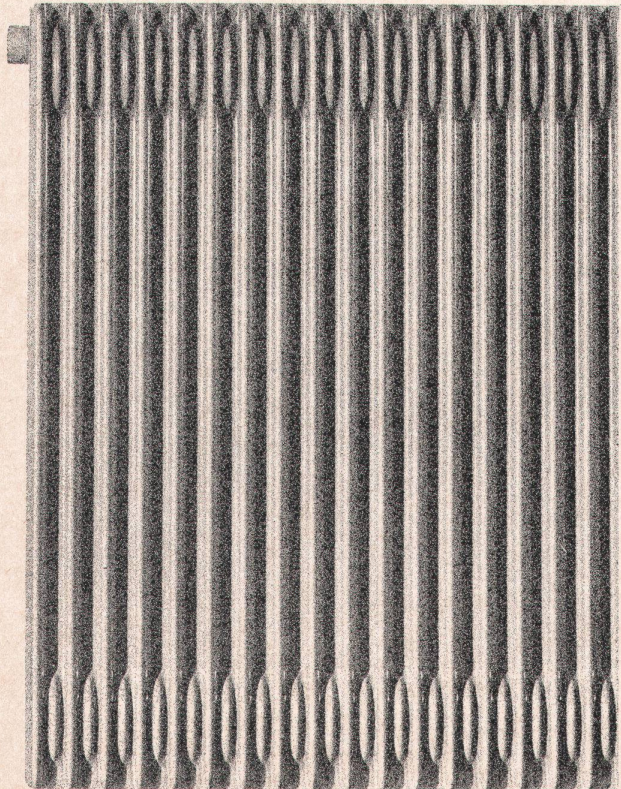
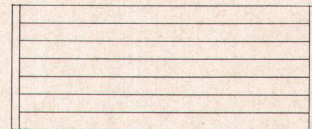

**LAMELLA-Radiatoren**  
«Es gibt keine schöneren», sagen unsere Kunden.

Besuchen Sie uns an der HILSA, Halle 1a, Stand Nr. 6





**Schweizer  
Mustermesse  
Basel  
15.–25. April  
1972**



Vielfältiges Angebot der schweizerischen  
Produktion in 27 Messegruppen

- Auf 20000 m<sup>2</sup> vergrösserte Schweizer Uhrenmesse
- Besondere Gästehalle als Treffpunkt der europäischen Uhrenindustrien: Deutschland, Frankreich, Grossbritannien, Italien
- Turnusbeteiligung der Werkzeugmaschinen und der Elektrotechnik
- Neue Sonderschauen im Textilsektor
- Informative Pavillons der Chemischen Industrie
- Baumesse, Camping und Spielwaren mit internationalem Angebot
- Attraktive Beteiligung der SBB und der PTT
- Erfinderschau

Öffnungszeiten: 8.30 bis 18 Uhr

Tageskarten Fr. 6.–, an den besonderen  
Einkaufertagen (19., 20., 21. April) Fr. 9.–

«Einfach für retour»  
auf den Schweizer Bahnen

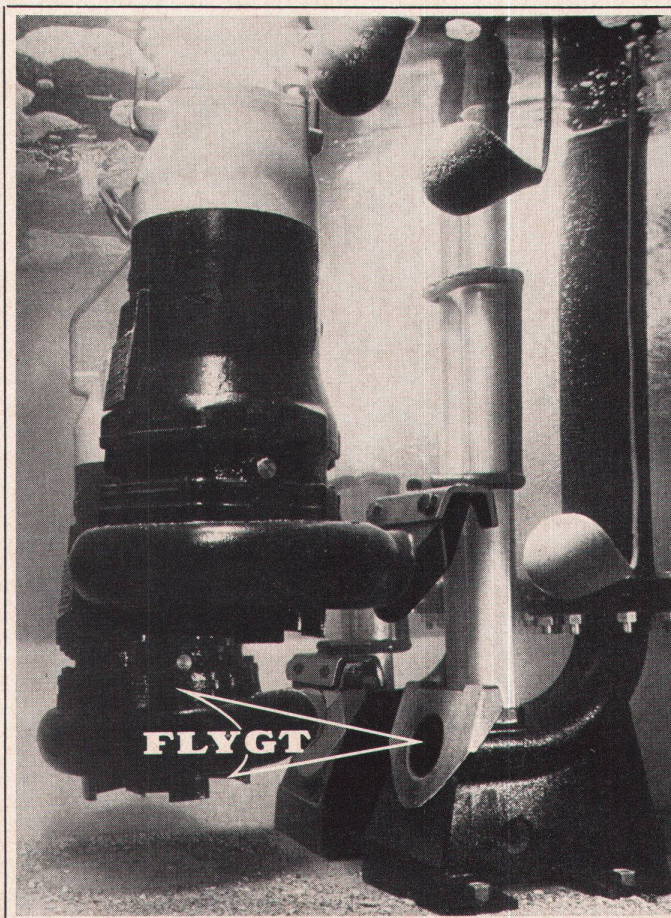

# FLYGT TAUCH- PUMPEN

fördern Fäkalien,  
Abwasser und Schlamm

In der Schweiz stehen Hunderte von Flygt-Abwasser-Tauchpumpen in ununterbrochenem, härtestem Einsatz.

FLYGT Abwasser-Tauchpumpen sind

- preisgünstig in der Anschaffung
- wirtschaftlich im Betrieb
- praktisch wartungsfrei
- mit trockenlaufsicheren Motoren und Hartmetall-Wellendichtungen ausgerüstet
- schockgeprüft für Zivilschutzbauten

FLYGT Abwasserpumpen sind als Spitzenprodukte bekannt und werden für Leistungen von 200–10000 l/Min. hergestellt.

Verlangen Sie Unterlagen.

**CARL  
HEUSSER  
AG**

HILSA  
17.–25. März  
Halle 5  
Stand 513

**Tauchpumpen**

6330 Cham ZG + 1522 Lucens VD  
Telefon (042) 36 32 22–24



# simix

Autothermisches Mischgerät

mit auswechselbarer  
Patrone



**OEDERLIN**  
WETTINGEN LAUSANNE

**similar**  
CAROUGE-GENÈVE ZÜRICH

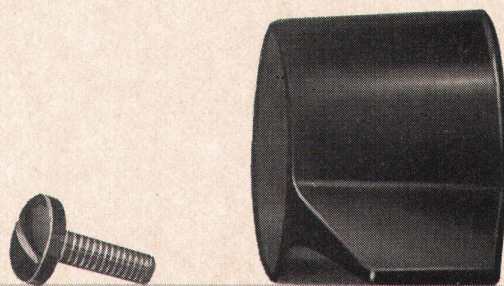





S71 ☰

**Arolla:**

Ein Waschtisch mit harmonisch fließenden Formen, ohne Kanten, ohne Ecken, ausgeglichen, mit der praktischen Rückwand. Bewusst als Kontrapunkt zu den kubischen Elementen der modernen Architektur geschaffen. Lieferung über den Sanitär-Grosshandel

**Arolla:**

un lavabo aux formes harmonieuses sans arêtes, sans angles, équilibré par le petit dossier arrière, contrebalançant la tendance actuelle du cubisme de l'architecture moderne. Consultation et livraison par le commerce spécialisé.

**Arolla:**

un lavabo dalle forme armoniose, con una pratica spalliera, senza angoli né spigoli, che volutamente si contrappone al cubismo dell'architettura moderna. Vendita e consulenza tramite i grossisti di apparecchi sanitari.

# Laufen



AG für Keramische Industrie Laufen  
Schweiz

SA pour l'Industrie Céramique Laufon  
Suisse

SA per l'Industria Ceramica Laufen  
Svizzera



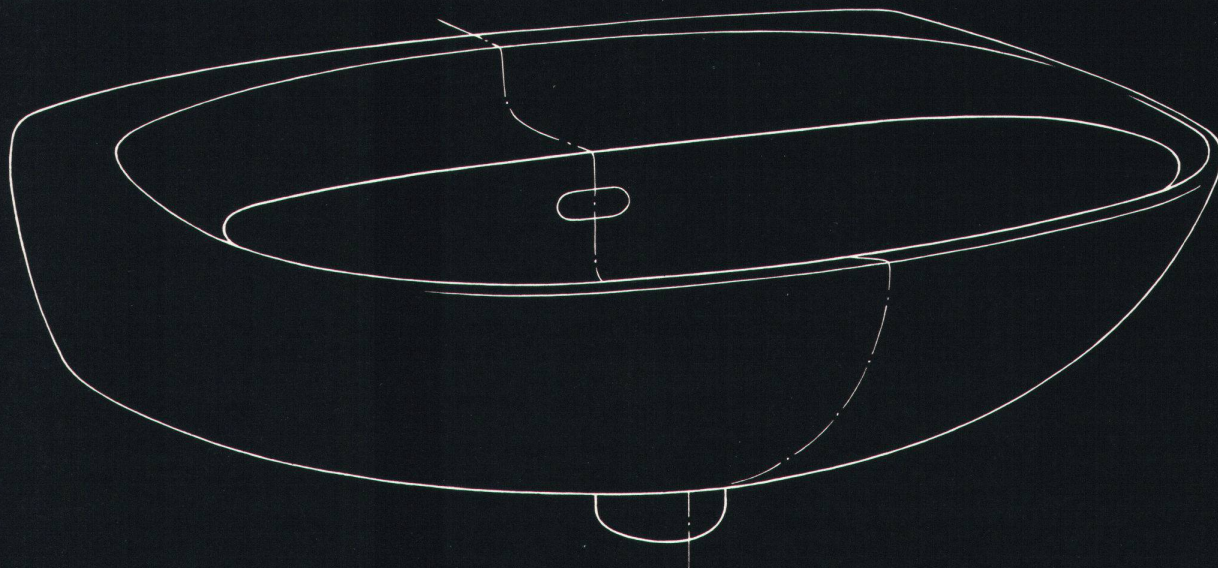

Maßstab, Echelle, Scala 1:10

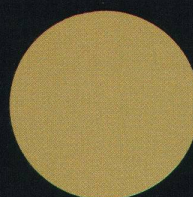
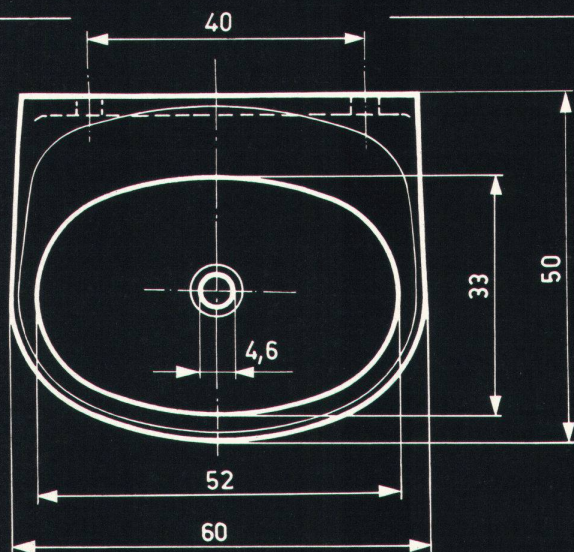
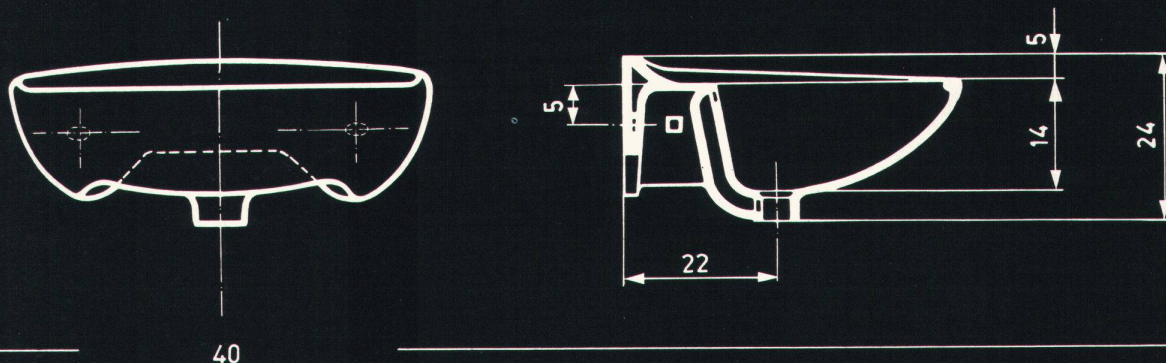

No 11  
moosgrün  
vert mousse  
verde muschio

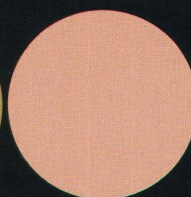

No 12  
corallin  
rose coralline  
corallino

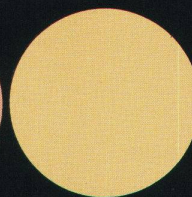

No 13  
manchugelb  
jaune manchou  
giallo manciù

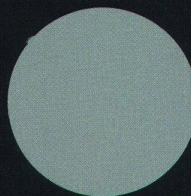

No 14  
regentenblau  
bleu régence  
blu reggente

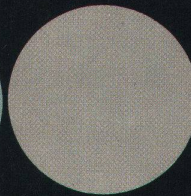

No 17  
platingrau  
gris platine  
grigio platino

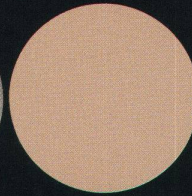

No 18  
bahamabeige  
beige bahama  
bigio bahama

**Laufen**

AG für Keramische Industrie Laufen  
Schweiz

SA pour l'Industrie Céramique Laufen  
Suisse

SA per l'Industria Ceramica Laufen  
Svizzera



## Konvektoren

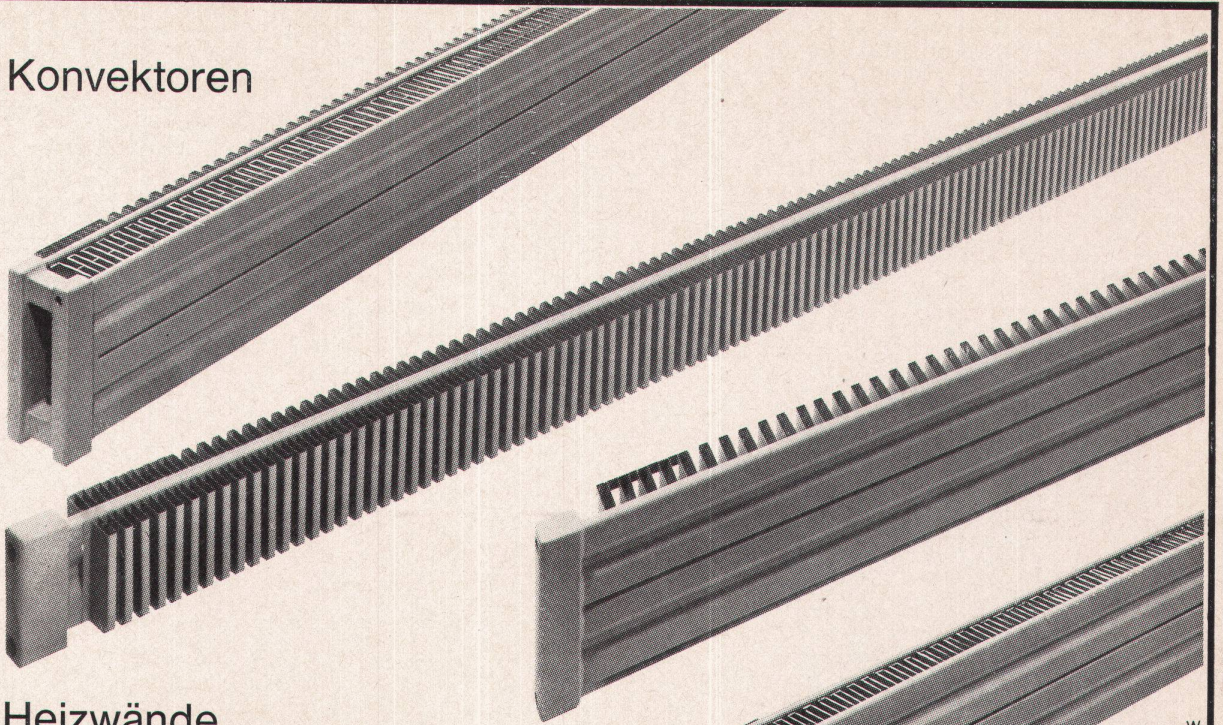

## Heizwände

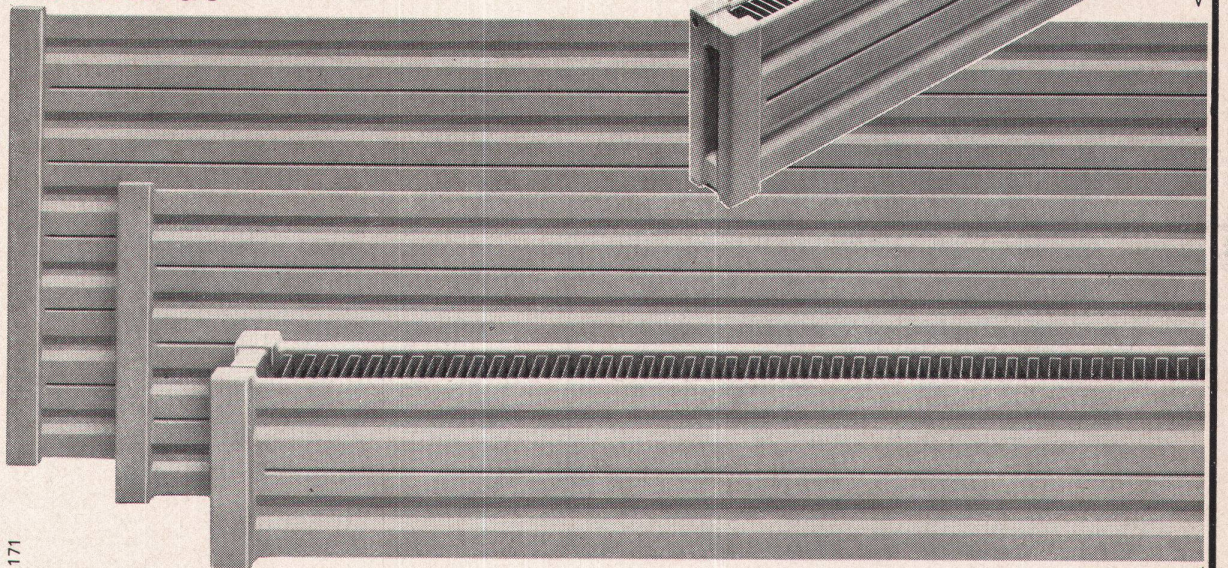

171

Sarina Heizwände und Konvektoren werden im Sarina-Werk in Moncor/Freiburg nach den neuesten Erkenntnissen mit modernsten Maschinen fabriziert. Die Produktionsmöglichkeiten in einer Vielzahl von Modellen jeglicher Grösse sind praktisch unbegrenzt. Sarina Heizwände und Konvektoren sind formschön und wirtschaftlich; sie sind druckbeständig auch für Hochhäuser und werden - ohne Preiszuschlag - allen zweckgebundenen Erfordernissen und innenarchitektonischen Wünschen gerecht. Sarina bleibt ihrem Prinzip treu, der Qualität stets den Vorrang zu geben. Wählen Sie richtig, wählen Sie Sarina-Heizwände und Konvektoren, und Sie wählen gut!

# Sarina

Sarina-Werke AG  
Fabrik für Heizwände, Konvektoren und Radiatoren  
1701 Freiburg Telefon 037 22 24 91

**BON** Einsenden an Sarina-Werke AG, 1701 Freiburg  
Bitte um Zustellung des neuen Prospektus  
«Heizwände und Konvektoren».  
Firma und Postleitzahl/Ort

HILSA Halle 1a Stand 44



# Die inneren Werte

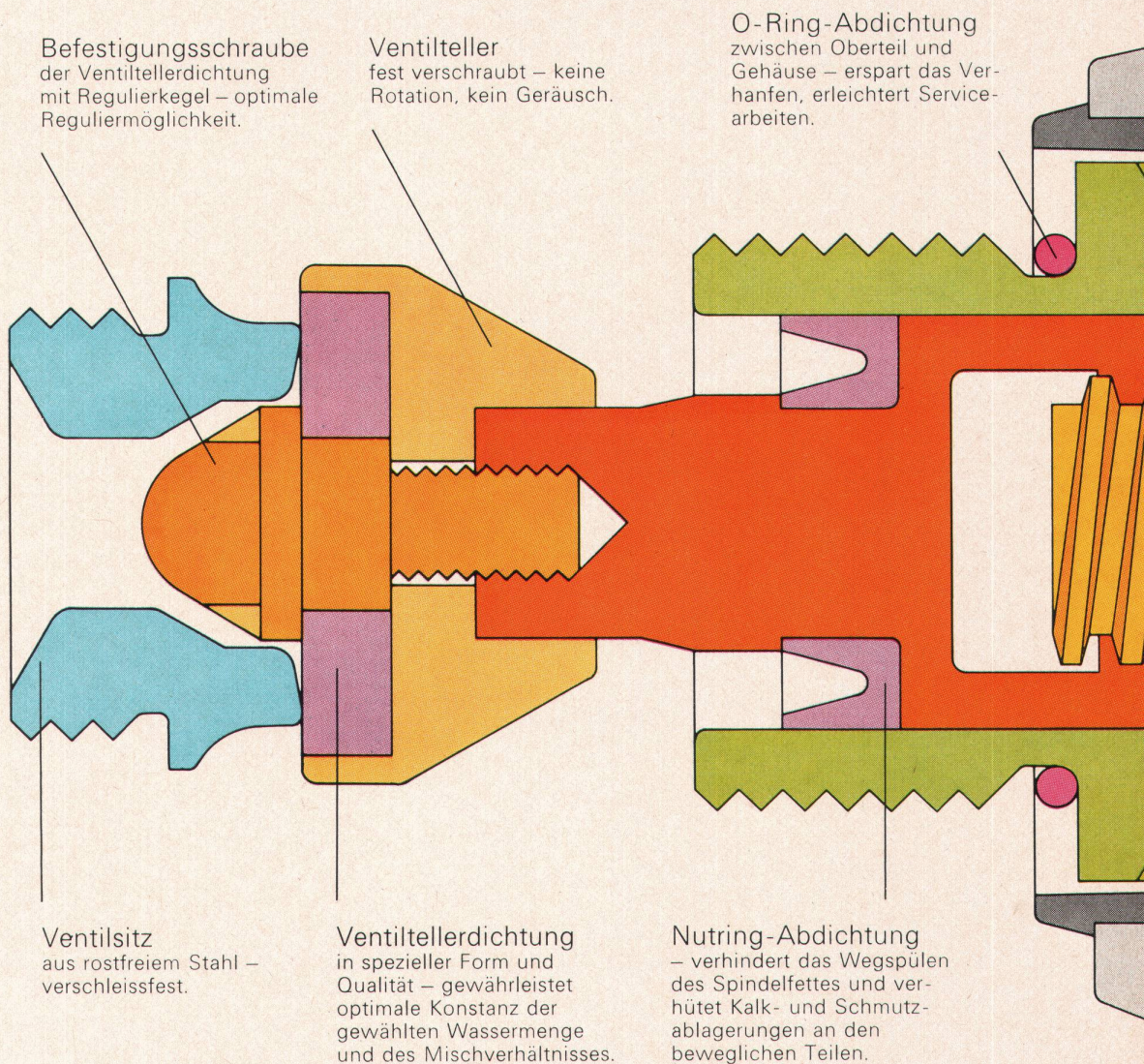

**Trimex. Der Griff.**



Aktiengesellschaft Karrer, Weber & Cie.  
5726 Unterkulm



**Griff**  
glatte, handliche Form  
ohne Schmutzecken, neu-  
trale Farbe, transparent  
wie Rauchquarz.

**Kerbverzahnung**  
– eine zuverlässige spiel-  
freie Verbindung zwischen  
wärmeisolierendem Kunst-  
stoffgriff und Spindel.

**Farbmarkierung**  
aus Kunststoff für Kalt- und  
Warmwasser, fugenlos  
eingepresst.

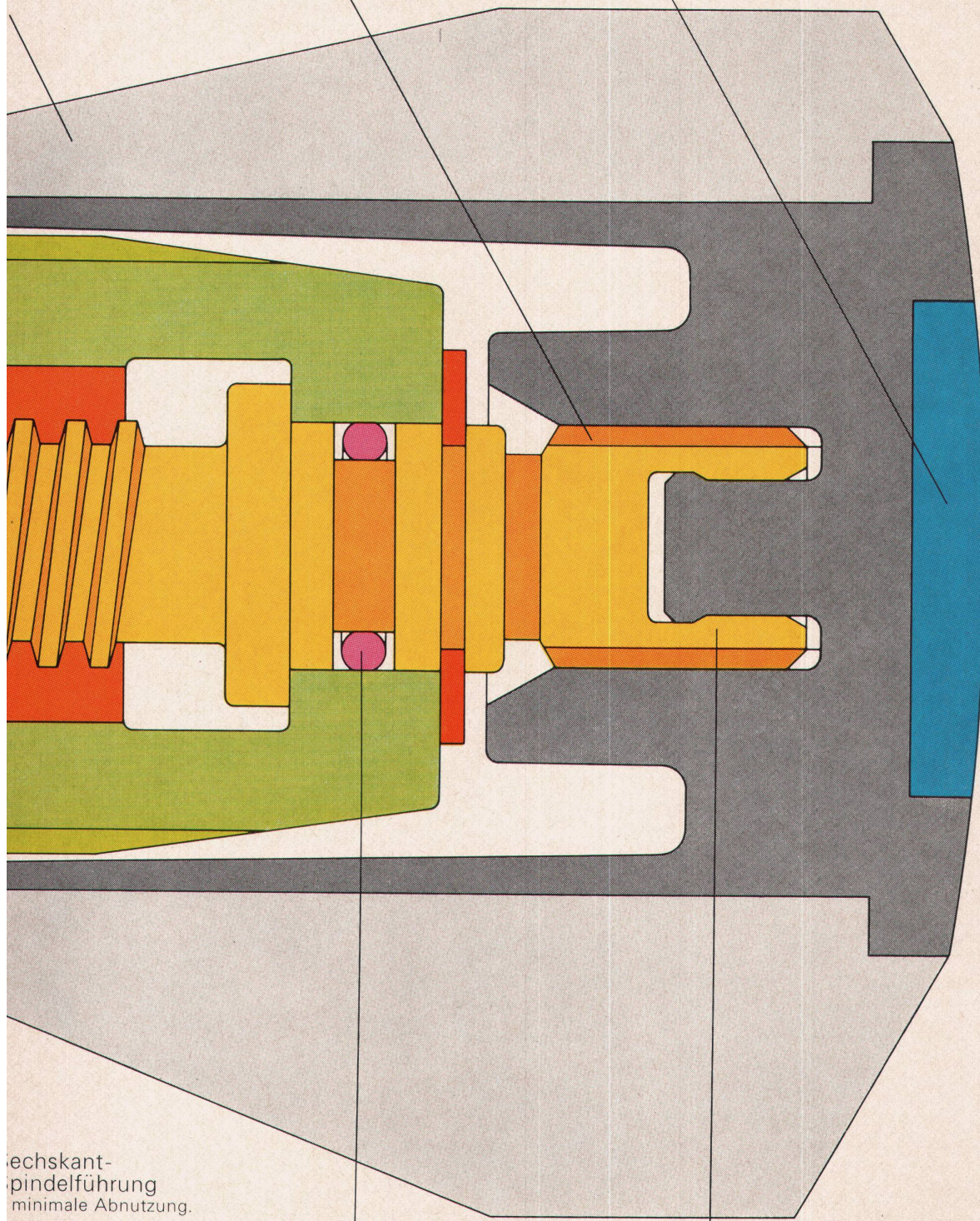

**sechskant-  
spindelführung**  
minimale Abnutzung.

**Zusätzliche  
O-Ring-Abdichtung**  
– schützt gegen äussere  
Einflüsse. Zum Beispiel  
Putzmittel.

**Schnappsicherung**  
als zuverlässige Griffbefesti-  
gung – unsichtbar.



# Bausteine perfekter Heizungen

**HILSA 72**

**Protherm AG  
8038 Zürich  
Halle IA  
Stand 25**

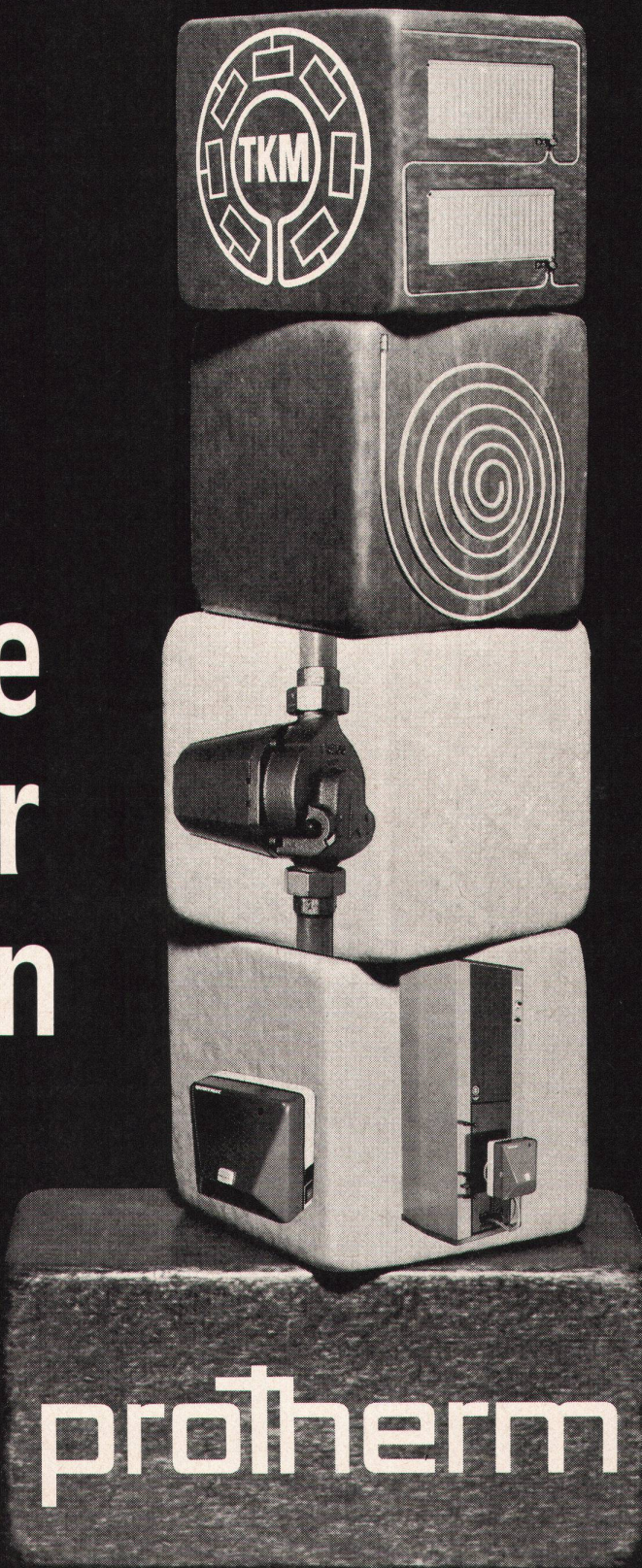



Zweistufiger Wettbewerb für den Neubau eines Museums der bildenden Kunst in

# Hannover

das den Namen

## Sprengel-Museum

tragen soll

1. Stufe

## Ideenwettbewerb

**Auslober:**

Rat der Landeshauptstadt Hannover

**Aufgabe:**

Entwürfe für ein Museum der bildenden Kunst, in dem die Sammlung Sprengel – Werke des 20. Jahrhunderts – sowie die Kunstsammlungen des Landes Niedersachsen und der Stadt Hannover – Werke des 11. bis 20. Jahrhunderts – untergebracht werden sollen.

**Art und Bereich des Wettbewerbs:**

Regionaler zweistufiger Architekten-Wettbewerb nach den internationalen Wettbewerbsregeln der UIA für die Bundesrepublik Deutschland, West-Berlin, Österreich und die Schweiz.

**Teilnahmeberechtigung:**

Alle freiberuflich tätigen Architekten, die am Tage der Auslobung im angegebenen Wettbewerbsbereich ihren Hauptwohnsitz oder Hauptgeschäftssitz seit mindestens 6 Monaten haben oder dort geboren sind.

**Preise:**

Für die erste Stufe (Ideenwettbewerb) werden für eine Preisgruppe mit 7 Architekten ohne Rangfolge

je 20 000.– DM

ausgelobt und für Ankäufe weitere

55 000.– DM

bereitgestellt.

Die Preisträger der ersten Stufe erhalten das Recht, an der zweiten Stufe (engerer Wettbewerb) teilzunehmen, deren Laufzeit voraussichtlich in den Monaten Dezember 1972 bis April 1973 liegen wird. Dabei erhält jeder Teilnehmer eine Entschädigung von

20 000.– DM

An Preisen und Ankäufen werden außerdem insgesamt

70 000.– DM

ausgelobt.

**Fachpreisrichter:**

Alberto Camenzind, Architekt, Zürich  
Peter Celsing, Architekt, Professor, Stockholm  
Aarne Ervi, Architekt, Prof. Dr.-Ing. e. h., Helsinki  
Walter Henn, Prof., Dr.-Ing., Braunschweig  
Rudolf Hillebrecht, Prof., Dr.-Ing. e. h., Stadtbaurat Hannover  
Johannes Ludwig, Architekt, Professor, München

Ernst O. Roßbach, Architekt, Dipl.-Ing., Hannover

Rudolf Wurzer, Prof. Dr.-techn., Wien

Thomas v. Zimmermann, Dipl.-Ing., Hannover

**Sachpreisrichter:**

Bernhard Sprengel, Dr.-jur., Hannover

Herbert Schmalstieg, Oberbürgermeister, Hannover

Albrecht Kaden, Dr., Ratsherr, Hannover

Hans Elkart, Ratsherr, Hannover

Hans Wedemeyer, Staatssekretär Nds. Kultusmin., Hannover

Peter v. Werder, Min.-Rat, Nds. Kultusmin., Hannover

Martin Neuffer, Oberstadtdirektor, Hannover

Christian Wolters, Dr., Dir. des Doermer-Instituts, München

**Sachverständige Berater ohne Stimmrecht:**

Werner Hofmann, Professor Dr., Direktor der Kunsthalle Hamburg

Knud W. Jensen, Direktor des Louisiana-Museums, Kopenhagen

Werner Schmalenbach, Prof. Dr., Dir. der Kunstsammlung Nordrhein-Westfalen, Düsseldorf

Harald Seiler, Dr. phil., Dir. des Landesmuseums Hannover

**Unterlagen:**

Die Unterlagen werden ab 21. März 1972 gegen Zahlung einer Schutzgebühr von 100.– DM zugesandt. Die Schutzgebühr ist unter der Kennzeichnung

«65/1 Wettbewerb Sprengel-Museum»

und Angabe der

Versandadresse

an die Stadtkasse Hannover

Postscheckkonto 15 Hannover

oder

Sparkasse der Hauptstadt Hannover Konto 517321

zu überweisen.

**Abgabetermin:** 1. August 1972, 16.00 Uhr

Abgabe- oder Versandadresse:

**Bauverwaltungsamt 3 Hannover**

Friedrichswall 4 (Zimmer 2)

**Landeshauptstadt Hannover**



# Culligan

Wasseraufbereitung



Wenn der Architekt nicht daran denkt —  
denkt der Installateur daran  
(an die Wasseraufbereitung)

Wenn der Installateur nicht daran denkt —  
denkt der Bauherr daran  
(an die Wasseraufbereitung)

Wenn der Bauherr nicht daran denkt —  
denkt seine Frau daran  
(an weiches Wasser)

Hauptsitz Schweiz: CULLIGAN (Switzerland) AG, Route de Genève, 1033 Cheseaux, Telefon (021) 91 23 61  
Niederlassung Bern: CULLIGAN (Schweiz) AG, Konsumstrasse 6-8, 3007 Bern Telefon (031) 45 21 41  
Niederlassung Wallis: CULLIGAN (Schweiz) AG, Av. de la Gare 32, 1950 Sion Telefon (027) 2 92 28 / 29  
Niederlassung Zürich: CULLIGAN (Schweiz) AG, Seestrasse 233, 8700 Küsnacht ZH Telefon (051) 90 57 66



**ECOFORM - die behagliche Norm!**

Verlangen Sie unsere Preislisten und Handmuster!

# ECO

ECO AG  
Sperrholz-  
und Türenfabrik  
6162 Entlebuch LU  
Telefon 041/72 12 42

Lieferung durch den  
Sperrholzhandel



# Farben braucht der Mensch

Schon 1932 schuf Le Corbusier seine erste Tapetenkollektion unter dem Namen «Farbenklaviaturen». Seine Einleitungsworte stützten sich auf den Ausspruch von Léger: «Für den Menschen ist Farbe so lebensnotwendig wie Wasser und Feuer». Seine letzte richtungsweisende Tapetenkollektion erschien 1959 bei Salubra in Basel und gelangte in zahlreiche europäische und überseeische Länder.

Bei allen Planungen spielt die Farbe eine fundamentale Rolle. Warum Tapeten? «Au lieu d'étendre la couleur en trois couches sur les murs et les plafonds, dans un chantier plein d'ouvriers, on collera désormais «cette peinture à la machine», en dernière minute». Das ist ein wichtiger Vorteil. Dem Architekten, der ja stets mehr oder minder von den Zufälligkeiten der Anstricharbeiten abhängig ist, bietet die Tapete Gewähr und Sicherheit für einheitliche gute Qualität und Beständigkeit in Farbe und Material. Dazu kommt der Zeitvorteil, wenn man bedenkt, dass bei gestrichenen Wänden – zwischen jedem Farbanstrich – eine Trockenpause eingehalten werden muss, die bei Tapeten einfach wegfällt.

Architekten finden ideale Anwendungsmöglichkeiten für modische Tapeten – uni, zarte und poppige Muster – in jedem Bau. Mit Dessins gelingt es, Räume höher erscheinen zu lassen, oder auch breiter. Kleine Unebenheiten der Wände werden überdeckt. Alle Tapeten sind lichtecht, abwaschbar und bleiben lange schön. Lassen Sie sich die aktuellen Kollektionen zeigen, beim Tapetenhändler oder Malermeister.

## Farben formen Räume



Verband Schweizerischer Tapetenhändler  
Tapeten-Informationsdienst, Neptunstrasse 20, 8032 Zürich



# BELINOX COMFORT

*Chromnickelstahl-*

Spültische, Herdabdeckungen für  
problemlosen Einbau in farbige  
Kunststoffplatten

*Einsätze*

*für wohnliche, leicht zu  
pflegende Küchen*



*ab Lager lieferbares  
grosses Sortiment*

Verkauf durch den Küchenfachhandel

**Bon:** Bitte schicken Sie mir Ihren Prospekt, der BELINOX  
COMFORT - Chromnickelstahl- Einsätze in farbigen,  
attraktiven Küchen zeigt

Adresse: \_\_\_\_\_

senden an: BELINOX Loertscher AG 5649 Stetten



Hersteller:

BELINOX Loertscher AG 5649 Stetten



Landwirtschaftliches Technikum  
Zollikofen, BE  
Architekt:  
Ed. Helfer SIA  
Kastenhofstrasse 21  
Bern  
Foto: J. Stieger, Kaiserstuhl

Die Vielseitigkeit des Schenker-Storenprogramms erlaubt Ihnen mehr Spielraum in der Fassadengestaltung. Unsere sturmsicheren Raffstoren zum Beispiel gibt es in verschiedenen Ausführungen. Sie können wählen: 80 mm oder 58 mm breite Lamellen, je nach Rasterwirkung, die Sie wünschen.  
Die neueste, sturmsichere Raffstore von Schenker zeigen wir Ihnen auf der Rückseite dieses Blattes.

Emil Schenker AG  
5012 Schönenwerd  
064/41 20 31

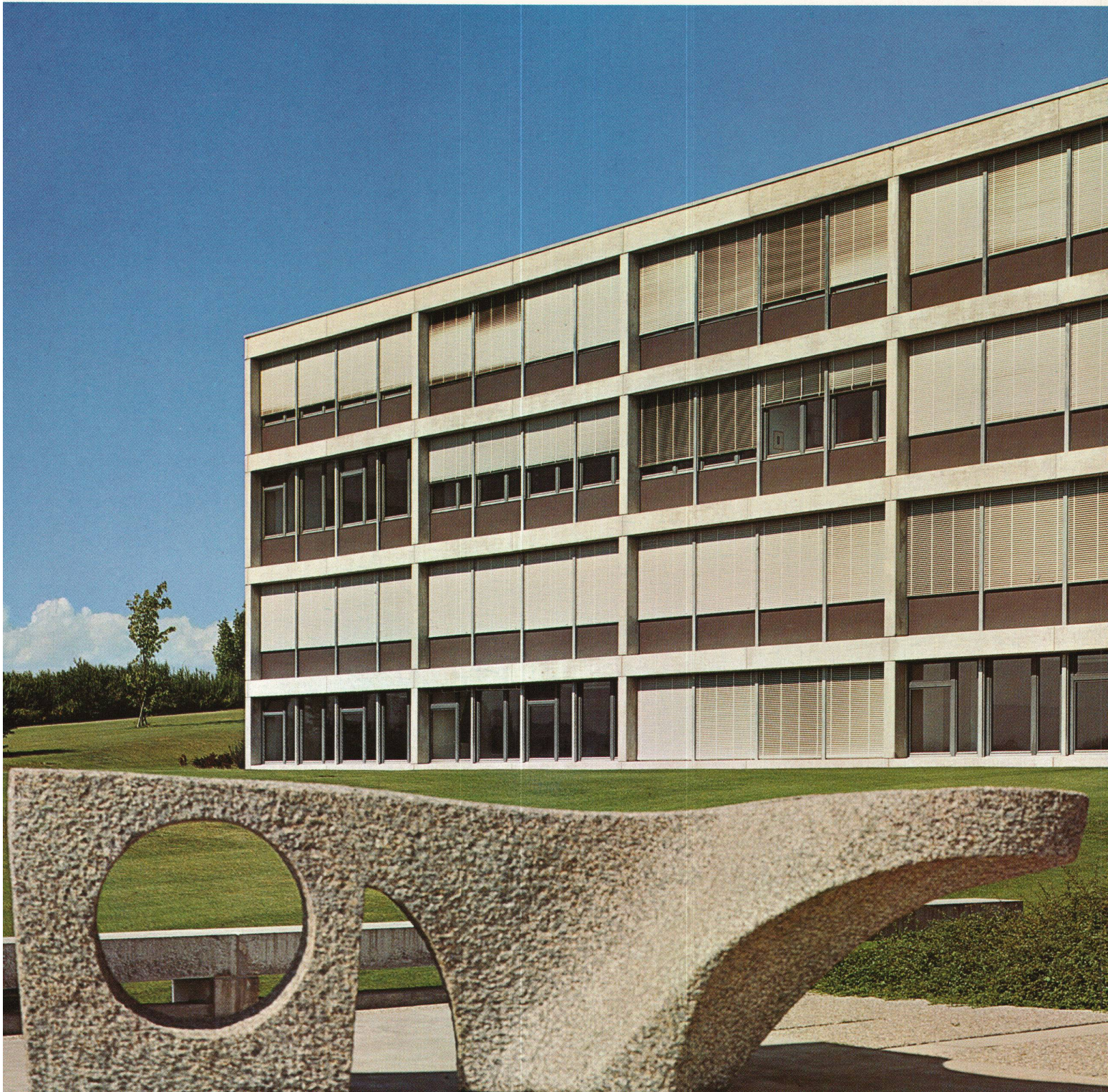



Wir präsentieren Ihnen eine wirkliche Neuheit – ein Produkt, das alle Vorteile eines Rolladens und eines Lamellenstores in sich vereinigt.

- ① Sturmsicherheit dank sehr stabiler, beidseitig geführter, rollprofilierter Aluminiumlamelle
- ② zwangsweiser Antrieb jeder Lamelle, trotzdem an Ort und Stelle einzeln auswechselbar
- ③ solide, automatische Verriegelung des Storenpanzers
- ④ geräuscharm dank eingerollter Dämpfungslippe
- ⑤ freier, ungehinderter Durchblick (keine Tragbänder, keine Tragkordeln), dazu genaues Dosieren des Lichteinfalles
- ⑥ optimaler Verdunkelungseffekt
- ⑦ Einbau in normalen Raffstoren-Sturz, kein Rolladenkasten nötig (spez. Einbaumasse beachten)
- ⑧ architektonische Gestaltungsmöglichkeiten dank neuartiger Spezialprofilierung

# Schenker Ganzmetall Raffstoren

Vertretungen:  
 Basel, Bern, Biel, Chur,  
 Fribourg, Genève,  
 Lausanne, Locarno,  
 Lugano, Luzern,  
 Neuchâtel, St. Gallen,  
 Sion, Solothurn,  
 Winterthur, Zürich

Emil Schenker AG  
 5012 Schönenwerd  
 Telefon 064 4120 31

*Schenker* Storen

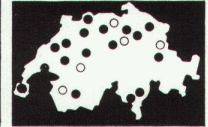

sturmsicher

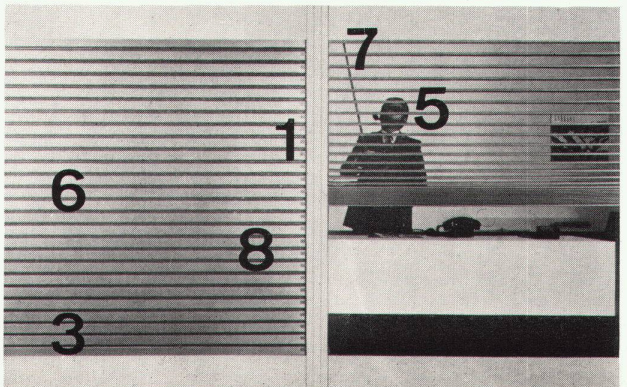
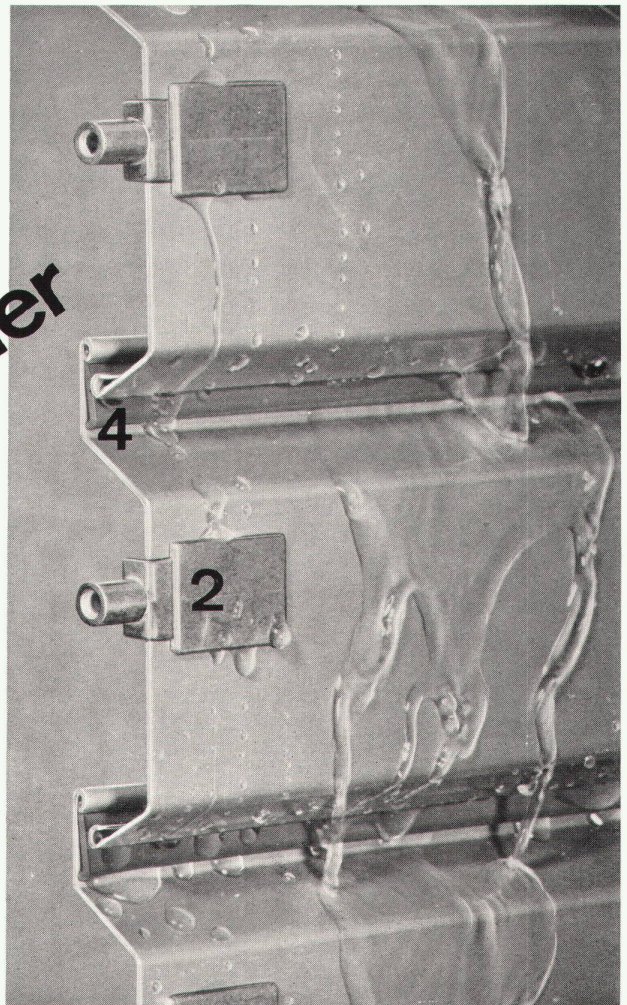

Bitte verlangen Sie unsere Sonderdokumentation





**Rivaltect  
hält  
bis jetzt...**

**...über  
200 Millionen  
Liter Brennstoff  
in Fesseln**

Ein beachtlicher, in kurzer Zeit errungener Erfolg. In der ganzen Schweiz werden immer mehr Auffang- und Schutzwannen aus Beton mit Rivaltect\* gegen Brenn- und Treibstoffe abgedichtet. Das hat seine guten Gründe.

Rivaltect besteht aus einer weissen Grund- und einer grauen Deckschicht, die jeden Mangel am Anstrich sichtbar macht. So ist die Schutzwirkung optisch kontrollierbar.

Das ist ein Vorteil, auf den Sie bauen können, wenn es gilt, schnell und rationell zu arbeiten. Ohne Risiko für das

gefährdete Grundwasser. Und deshalb auch ohne Risiko für Sie.

\* Rivaltect entspricht den «Technischen Tankvorschriften» (Anhang No. 7) und besitzt den Ausweis des Eidgenössischen Amtes für Gewässerschutz: EAGS-No. 04.14.69.

# Rivaltect

hält Brenn- und Treibstoffe in Fesseln



Meynadier + Cie AG, Zürich,  
Lausanne. Bern. Luzern. Bellinzona. Chur



## Die Einbau-Küchen, die Sie auf dem Papier haben, haben wir bereits an Lager.

Unser Küchenprogramm umfasst 22 Unterbau-Elemente, 8 Oberbau-Elemente, 4 Hochschrank-Elemente, 18 Apparateschränke, zahlreiche Einbau-Herde und -Apparate.

Alle Teile lassen sich beliebig kombinieren und zu ganz verschiedenen Einbau-Küchen zusammenmontieren. Jeder Raum kann ideal eingerichtet werden.

Alle Teile werden von Maschinen serienmässig hergestellt. Am laufenden Band. Immer gleich. Immer gleich gut. Dann werden diese Teile im grossen Wernle-Lager bis zur Disposition aufbewahrt.

Das ist das Wernle-Konzept: unab-

hängig von der Art und vom Umfang der

Aufträge kann rationell produziert werden. Ohne teure Unterbrüche. Ohne teure Umorganisation. Ohne teure Überzeit. Und doch können die Einrichtungen geliefert werden, wie sie die Bauweise jeweils erfordert. Wie nach Mass.

Alle Vorteile der Vorfabrikation, vom Kostenvoranschlag bis zur Montage, gehen bei Wernle-Normsystemen nicht auf Kosten der Individualität des Planers, des Bauherrn oder der Hausfrau.

Im Gegenteil: wir freuen uns über jede neue Kombination, die sich unsere Kunden aus unseren Elementbau-Systemen ausdenken.

Das ist das Wernle-Verkaufsbüro Basel.  
Zum Beispiel.



# WE

J. Wernle AG  
Kirchbergstrasse 1030  
5024 Küttigen/Aarau  
Telefon 064/24 16 61

Ausstellungen, Planungs-  
und Verkaufsbüros in:

5000 Aarau  
Frey-Herosé-Strasse 25  
Telefon 064/22 39 62

4000 Basel  
Bruderholzstrasse 35  
Telefon 061/34 24 20

3000 Bern  
Sennweg 6  
Telefon 031/24 01 22

1008 Prilly  
Rochelle 12  
Telefon 021/25 81 56

8048 Zürich  
Karstlernstrasse 14  
Telefon 01/62 74 62

Bitte ausfüllen und einsenden  
an: J. Wernle AG, Kirchberg-  
strasse 1030, 5024 Küttigen/  
Aarau. Danke.

Schicken Sie mir kostenlos  
den 32seitigen Prospekt über  
Wernle-Normküchen.

Senden Sie mir den 14sei-  
tigen Gratis-Prospekt über  
Wernle-Normtüren.

Der 12seitige Prospekt über  
Wernle-Normschränke interes-  
siert mich.

Zuständig \_\_\_\_\_

Firma \_\_\_\_\_

Adresse \_\_\_\_\_

PLZ, Ort \_\_\_\_\_



**Wernle hat ein Konzept für den Innenausbau.**



# Argolite

Kunststoffplattenwerk  
6130 Willisau  
Tel. 045 6 19 12



Das Gütezeugnis,  
...die ARGOLITE  
hat kein blaues Ding.  
Aber ein grünes.



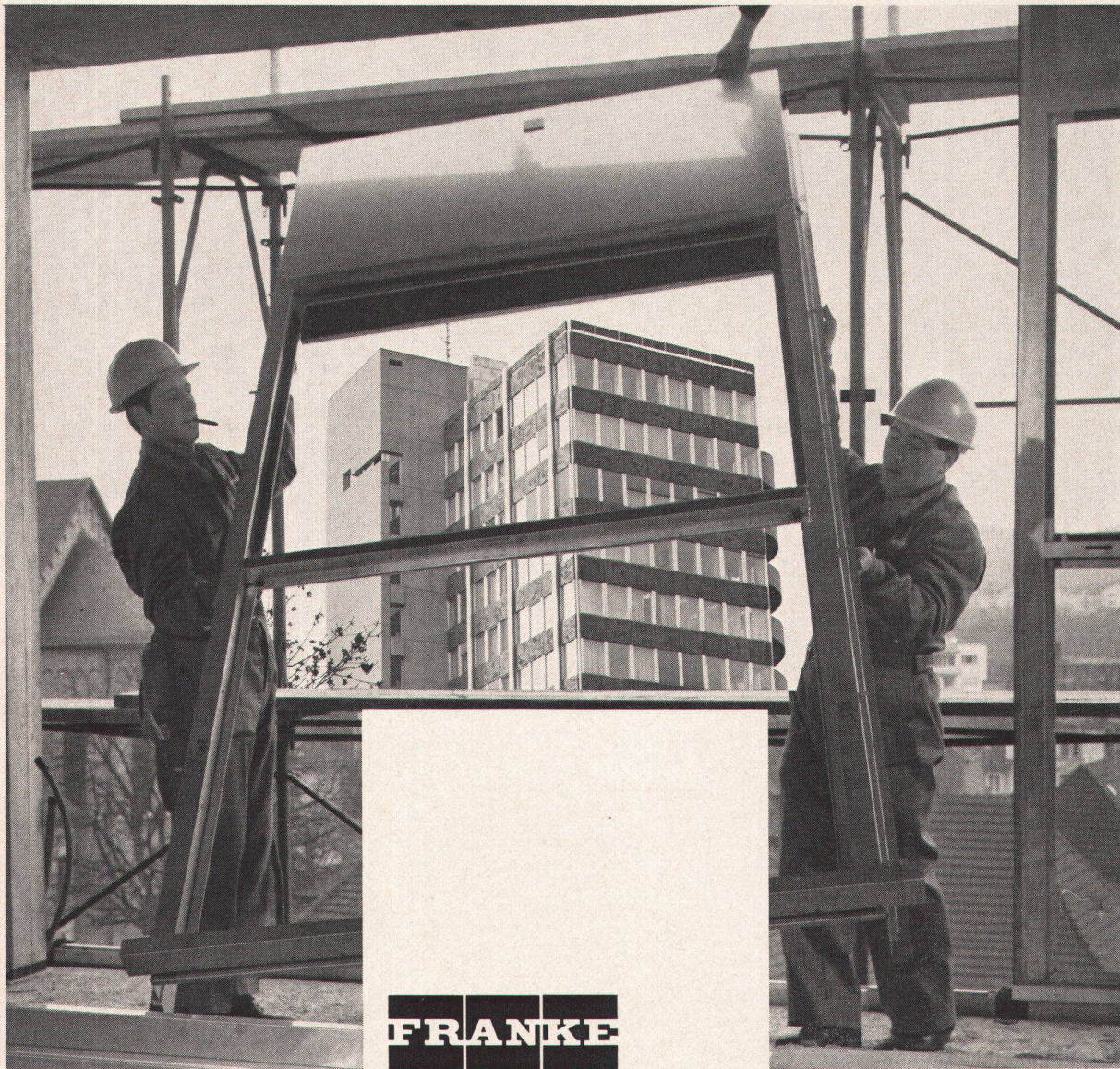

**FRANKE**

Franke – Spezialist für Bau-Normelemente, Spültische und Abdeckungen, Haushaltküchen, Grossküchen, Militär- und Zivilschutzküchen, Spital-Einrichtungen, Apparatebau, Schlacht- und Metzgerei-einrichtungen

## Bau-Elemente aus 18/8 ein ausgereiftes Bausystem.

### Coupon

Walter Franke AG  
4663 Aarburg  
Telefon 062 41 21 21

Einsenden an:

Bitte informieren Sie uns über

- |                                       |  |
|---------------------------------------|--|
| <input type="checkbox"/> Fassaden     | <input type="checkbox"/> Kantenschutz  |
| <input type="checkbox"/> Fenster      | <input type="checkbox"/> Verkleidungen |
| <input type="checkbox"/> Türen        | <input type="checkbox"/> Dekor-Platten |
| <input type="checkbox"/> Fensterbänke | <input type="checkbox"/> Spezial-      |
| <input type="checkbox"/> Türzargen    | ausführungen                           |

Name \_\_\_\_\_

Adresse \_\_\_\_\_

PLZ/Ort \_\_\_\_\_

(Zur Lösung anspruchsvoller Metallbaukonstruktionen braucht es einen überzeugenden Werkstoff: Chromnickelstahl 18/8. Und jahrelange Erfahrung für werkstoffgerechte Verarbeitung.)

### Fazit:

Franke bietet ein ausgereiftes Bauprogramm für Fassaden, Elementenbauten, Fenster, Fensterbänke, Türen und Zargen, für Kantenschutzprofile, Verkleidungen, Dekorplatten und ermöglicht ebenso Spezialanfertigungen.

Überzeugende Argumente für Chromnickelstahl: Die hohe Korrosionsbeständigkeit, Festigkeit und Zähigkeit. Das ausgezeichnete Farbwiedergabevermögen. Der grosse Selbstreinigungseffekt und der jahrzehntelang bleibende metallische Glanz. Die hohe Feuerbeständigkeit und geringe Wärmeleitfähigkeit.

**Franke – damit hohe Ansprüche befriedigt sind.**



---

## Wohnlichkeit im Badezimmer?

Ihr Badezimmer ist der Raum, den Sie morgens als ersten und abends als letzten betreten. Zudem benützen Sie Ihr Badezimmer auch tagsüber unzählige Male.

---

Ein Raum, in dem Sie sich so oft aufhalten, sollte aber nicht nur zweckdienlich eingerichtet sein. Er darf sicher auch eine gewisse wohnliche, luxuriöse Atmosphäre haben.

---

Die neuen Sabez «form 2000» Kristallspiegel-Schränke sind dank ihres anspruchsvollen Ausbaues und der grosszügigen äusseren Gestaltung in idealer Weise geeignet, Ihrem Badezimmer mehr Luxus – und eben «Atmosphäre» – zu geben.

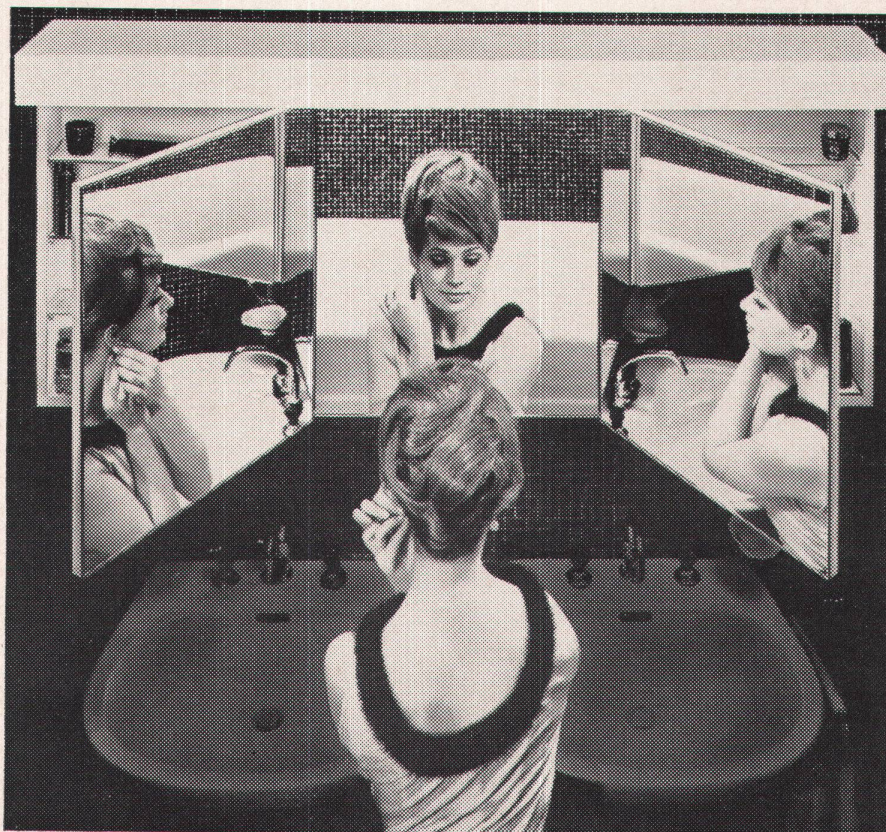

5 verschiedene Grössen und einfachste Befestigungsart ermöglichen auch eine nachträgliche Montage ohne Schwierigkeiten.

---

Verkauf durch Ihren Sanitär-Installateur, Ihren Sanitär-Grossisten, oder  
Sabez Sanitär-Bedarf AG 8008 Zürich, Büro und  
Ausstellung Kreuzstrasse 54 Tel. 051-47 35 10

---

## Sabez «form 2000» bringt Atmosphäre



# Planen Sie mit Danfoss- Radiator thermostaten

(Jetzt in Mini-Abmessung mit Komfortzonen)

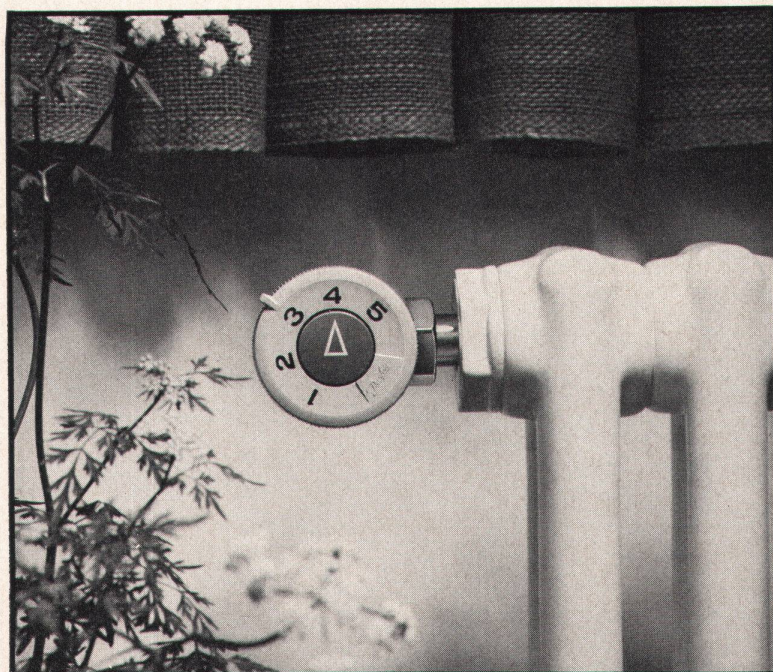

Seit ca. 20 Jahren stellt DANFOSS thermostatische Heizkörperventile zur individuellen Regelung der Raumtemperatur her. Das Programm wird jetzt um einen neuen Typ erweitert: Typ RAVL. Dieser neue Typ basiert auf dem

bekanntem und bewährten Konstruktionsprinzip, ist aber besonders auf den Wohnungsbau abgestimmt, auch im Preis!

Der neue Heizkörperthermostat hat kleine Abmessungen – die Fühler-Masse sind um 15% reduziert worden, während das Ventilgehäuse

weiterhin DIN-Abmessungen aufweist.

Wünschen Sie weitere Auskünfte darüber, warum Sie DANFOSS-Heizkörperthermostaten empfehlen sollten, so bitten wir um Einsendung des Coupons.

## GUTSCHEIN

Ich bitte um kostenlose Übersendung von Druckschriften über Danfoss thermostatische Heizkörperventile für einen Neubau , zur Modernisierung eines Altbaues .

Name \_\_\_\_\_

Anschrift \_\_\_\_\_

7159

## FABRIK AUTOMATISCHER SCHALT- UND REGELAPPARATE

### WERNER KUSTER AG

4132 Muttenz 2/Basel  
Hofackerstrasse 71, tel. 061-421255

Filiale Lausanne, tel. 021-250168

Filiale Zürich/Wallisellen, tel. 051-934054



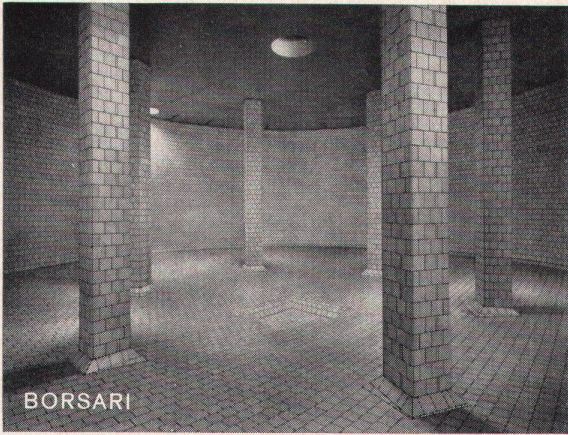

Flughafen-Immobilien-Gesellschaft Zürich-Kloten 7 Tanks total 5600 m<sup>3</sup> Schweröl

## Heizöltanks aus Stahlbeton

mit Keramikplatten- oder Polyester-Auskleidung,  
System Borsari

Über 60 Jahre Erfahrung  
Erstklassige Referenzen

Keine Korrosion  
Kein Unterhalt

**Borsari & Co., Zollikon-Zürich**

Tel. (051) 65 86 55

Gegründet 1873

**Türdrücker  
Oliven  
Stossgriffe**

usw. aus



**modern  
hygienisch  
dauerhaft**

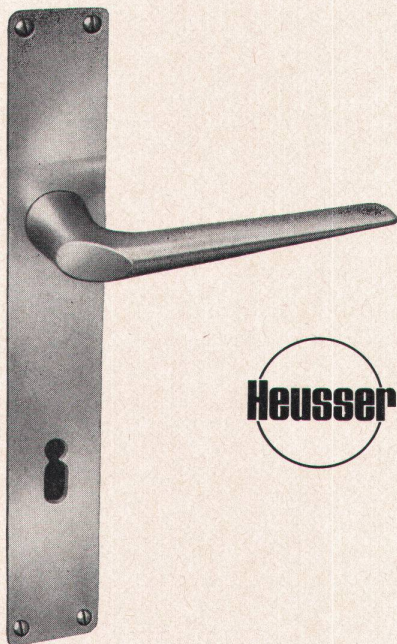

**Schlossfabrik Heusser  
Murgenthal**

Bezug über den Fachhandel

**Munizipalgemeinde Frauenfeld**

## Öffentlicher Ideenwettbewerb

**für Überbauungsvorschläge  
auf dem Areal zwischen Schloß  
und Hotel Falken**

Die Gemeinde Frauenfeld eröffnet einen Wettbewerb zur Erlangung von Entwürfen für eine Überbauung des Areals zwischen Schloß und Hotel Falken.

Teilnahmeberechtigt sind alle Architekten mit zivilrechtlichem Wohnsitz in den Kantonen beide Appenzell, Glarus, Graubünden, St. Gallen, Schaffhausen, Thurgau und Zürich.

Für die Prämiiierung von 7-9 Entwürfen stehen Fr. 40 000.- zur Verfügung.

Als Preisrichter amten: E. Trachsler, Vizeammann, Frauenfeld, Präsident; H. Oberholzer, Stadtschreiber, Frauenfeld; Dr. J. Ganz, Denkmalpfleger, Frauenfeld; K. Huber, Architekt-Techniker, Frauenfeld; W. Hertig, Architekt, Zürich; K. Keller, Stadtbaumeister, Winterthur; R. Manz, Architekt, Zürich; Dr. E. Bucher, Stadtrat, Frauenfeld; P. Haas, Architekt, Arbon.

Mit beratender Stimme: H.A. Huber, Präsident des Verwaltungsrates der Bürgergemeinde Frauenfeld, Frauenfeld.

Die Wettbewerbsprogramme können unentgeltlich durch alle Interessenten bei der Stadtkanzlei Frauenfeld, die weiteren Unterlagen gegen eine Gebühr von Fr. 200.- bezogen werden. Das Modell kann bis zum Ablauf der Frist für die Fragestellung gegen Rückerstattung der Gebühr zurückgegeben werden.

Termine: Bezug der Unterlagen bis 15. Mai 1972  
Fragestellung bis 30. Juni 1972  
Ablieferung der Arbeiten bis 4. Dezember 1972

**Stadtkanzlei Frauenfeld**



**Das Spezialunternehmen für  
Planung und Fabrikation von**

Buffetanlagen      Kantinen- und  
Barbuffets        Kücheneinrichtungen  
Kühlschränke     Kühlraumisolierungen  
Kühlvitrienen     Ladeneinrichtungen

**Imber**

gegr. 1863

**AG. KÜHLSCHRANKFABRIK**  
8045 Zürich, Haldenstr. 27, Tel. 051 - 33 13 17

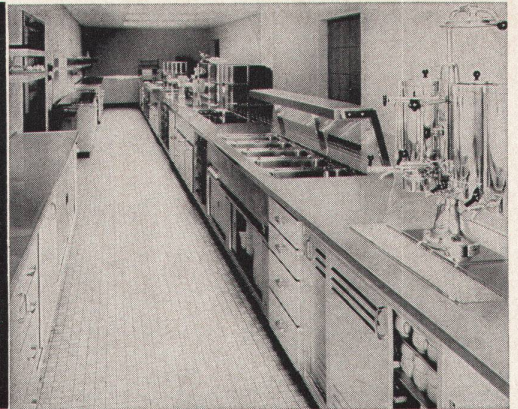

## Leuchttische die bieten, was Spezialisten verlangen

Techniker, Geometer, Architekten und Graphiker sind begeistert von unseren modernen Leuchttischen:

- Leuchfläche mit weisser, opaktransparenter Glasplatte von 130 x 90 cm voll ausgeleuchtet
- fest horizontal oder stufenlos schrägstellbar
- Ausrüstung mit 2 Kippschaltern oder stufenlosem Reguliergerät
- Tischhöhe 78 cm, mit speziellem Verlängerungsstück auch 90 cm lieferbar
- Ergänzungsmöglichkeit mit Schubladenkörper in Buche hell, Stahl hellgrau oder Kunststoff hellgrau, «Eiche» und «Nussbaum»

Verlangen Sie doch bitte sofort den ausführlichen Spezialprospekt!

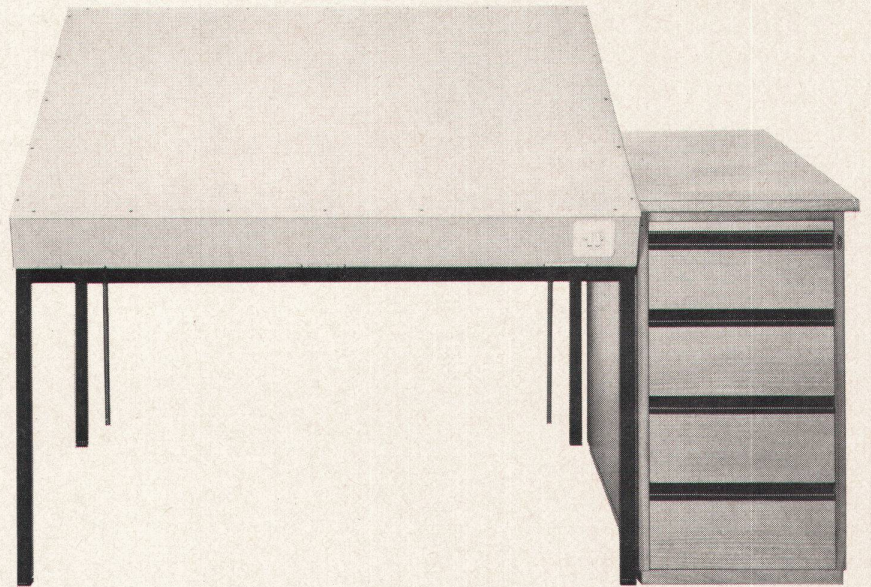

**GRAB+WILDI AG**

8023 Zürich 1, Seilergraben 61, Ausstellung Tel. 01/32 57 88-89  
8902 Urdorf b. Zürich, Büro, Lager, Versand Tel. 01/98 76 67-68

Brandschutztüren und -wände  
System «STALUMIN» EMPA-geprüft  
aus Kristalldrahtglas und Metall



H. Wolfermann-Nägeli  
Eisen- und Metallbau  
Mürtschenstrasse 16, 8048 Zürich  
Telefon 01 / 52 44 12

# Feuerhemmende Türen



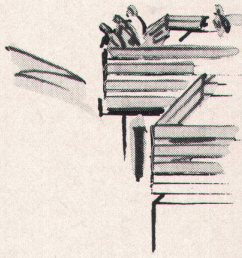
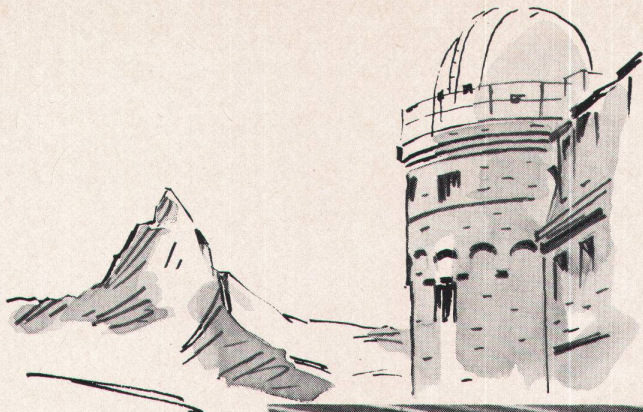

Restaurant

# Gornergrat

warme Zuflucht  
in rauher Bergwelt  
bequem und heimelig  
möbliert durch

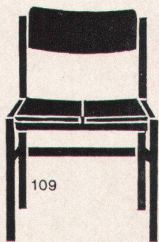

109

## Stuhl-&Tischfabrik Klingnau AG

5313 Klingnau AG Tel. 056 - 45 27 27





# Traum zum Glauben

Ein Klein-Elektronenrechner mit echtem Speicher, mit Konstanten-Automatik für Zu- und Abschlagsrechnungen oder Konstanten-Verarbeitung, für 16stellige Resultate in Multiplikation und Division, mit Gleitkomma, Kurzwegtechnik und Vorzeichen-Umkehrtaste.

Klein und flach, aber mit der Leistungsfähigkeit eines vollwertigen Bürotischrechners, der in jeder Aktentasche bequem Platz findet.

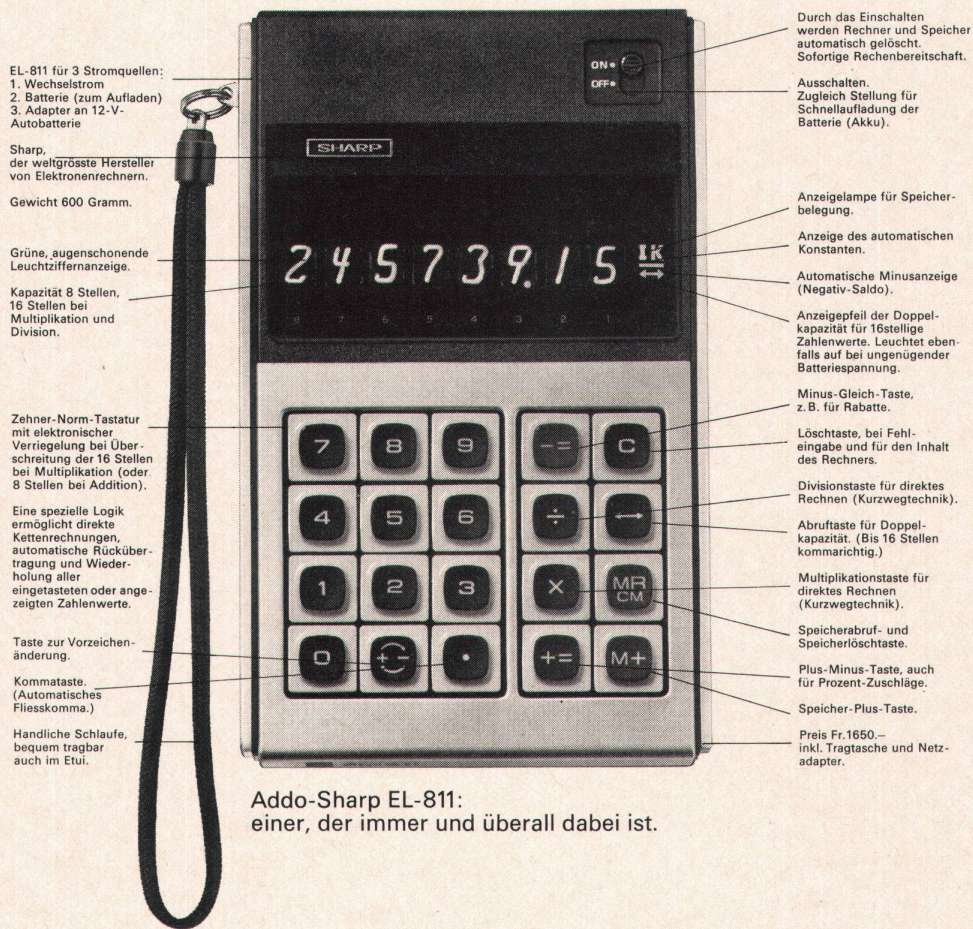

EL-811 für 3 Stromquellen:  
1. Wechselstrom  
2. Batterie (zum Aufladen)  
3. Adapter an 12-V-Autobatterie

Sharp, der weltgrösste Hersteller von Elektronenrechnern.

Gewicht 600 Gramm.

Grüne, augenschonende Leuchtziffernanzeige.

Kapazität 8 Stellen, 16 Stellen bei Multiplikation und Division.

Zehner-Norm-Tastatur mit elektronischer Verriegelung bei Überschreitung der 16 Stellen bei Multiplikation (oder 8 Stellen bei Addition).

Eine spezielle Logik ermöglicht direkte Kettenrechnungen, automatische Rückübertragung und Wiederholung aller eingetasteten oder angezeigten Zahlenwerte.

Taste zur Vorzeichenänderung.

Kommataste (Automatisches Fließkomma.)

Handliche Schlaufe, bequem tragbar auch im Etui.

Durch das Einschalten werden Rechner und Speicher automatisch gelöscht. Sofortige Rechenbereitschaft.

Ausschalten. Zugleich Stellung für Schnellaufladung der Batterie (Akku).

Anzeigelampe für Speicherbelegung.

Anzeige des automatischen Konstanten.

Automatische Minusanzeige (Negativ-Saldo).

Anzeigepeil der Doppelkapazität für 16stellige Zahlenwerte. Leuchtet ebenfalls auf bei ungenügender Batteriespannung.

Minus-Gleich-Taste, z. B. für Rabatte.

Löschtaste, bei Fehleingabe und für den Inhalt des Rechners.

Divisionstaste für direktes Rechnen (Kurzwegtechnik).

Abruftaste für Doppelkapazität. (Bis 16 Stellen kommarichtig.)

Multiplikationstaste für direktes Rechnen (Kurzwegtechnik).

Speicherabruf- und Speicherlöschstaste.

Plus-Minus-Taste, auch für Prozent-Zuschläge.

Speicher-Plus-Taste.

Preis Fr.1650.- inkl. Tragtasche und Netzadapter.

Addo-Sharp EL-811: einer, der immer und überall dabei ist.

## Coupon

<input type="checkbox"/> Ich erwarte eine unverbindliche Probestellung der EL-811 für drei Tage.	<input type="checkbox"/> Ich erwarte eine unverbindliche Probestellung der EL-811 für drei Tage.
<input type="checkbox"/> Ich wünsche die Dokumentation über den EL-811.	<input type="checkbox"/> Senden Sie mir weitere Unterlagen über das Addo-Sharp-Grossprogramm, einschliesslich der druckenden Rechner.
Name	Beruf
Strasse	
PLZ, Ort	

# ADDO SHARP

8050 Zürich Binzmühlestrasse 94 Tel. 01 46 59 60  
3007 Bern Eigerplatz 2 Tel. 031 46 13 22  
1000 Lausanne Chemin de Mornex 3 Tel. 021 22 96 55  
1201 Genf Rue du Levant 3  
6500 Bellinzona V.S. Francini 35 Tel. 092 25 70 78

Addo-Sharp, das vielseitigste und grösste Elektronenrechner-Programm der Welt.



# auf gutem Boden...



**stehen**



**gehen**

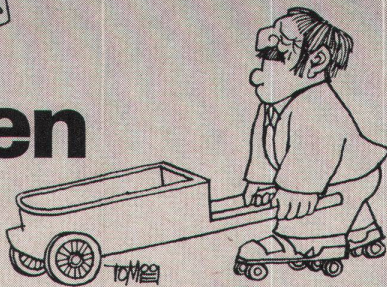

**rollen**



**fahren**

auf EUBÖOLITH – Steinholz  
fusswarm, zäh, elastisch,  
öl- und lösungsmittelbeständig,  
keine elektrostatische Aufladung,  
einfach im Unterhalt,  
staubfrei

oder auf MAXIDUR – Hartbeton  
robust,  
mineralöl- und lösungsmittelbeständig,  
staubfrei,  
keine Pflege

Beide Industrieböden sind in ihrer Qualität und ihrer Preiswürdigkeit unübertroffen. Jedes Jahr verlegen wir mehrere hunderttausend Quadratmeter. In unserer Arbeit steckt deshalb ein enormer Erfahrungsschatz, der zu Ihrer Verfügung steht!



Euböolithwerke AG  
Tannwaldstrasse 62  
4600 Olten  
Tel. 062 – 21 23 35



An alle Bauleute,  
die mit meiner Küche  
zu tun haben

Lieber Architekt, lieber Küchenbauer, lieber  
Elektroinstallateur,  
die mir vielleicht helfen können.

Ich habe ein Anliegen. Und Sie sind die Einzigen,  
die mir vielleicht helfen können.  
Letztlich sprach ich mit meinem Mann über die  
Kücheneinrichtung für unser neues Haus. Da merkte  
ich, dass er nicht so recht verstehen kann, was die  
Küche für eine Hausfrau bedeutet. Er findet, etwas  
billigeres wäre gut genug. Dabei ist er doch sonst  
wirklich nicht kleintlich. Sogar unser Auto bekommt  
eine mit allem Komfort ausgerüstete Garage.

Verstehen Sie mich? Eine Frau verbringt einen wich-  
tigen Teil ihres Lebens in der Küche. Und wenn sie  
da arbeitet, denkt sie wahrscheinlich zuletzt an sich  
selbst. (Liebe ging schon immer ein bisschen durch  
den Magen). Als Männer vom Fach können Sie das  
meinem Mann sicher besser erklären als ich. Oder  
finden Sie nicht auch, dass da am falschen Ort  
gespart würde?

Wenn Sie schon mit meinem Mann darüber sprechen:  
ich war letztlich bei einer Freundin auf Besuch. Die  
hatte genau die Küche, die ich mir wünsche. Mit  
lauter Prometheus-Apparaten. Einbau-Backofen,  
Einbau-Rechhaud, Dampfabzugshaube usw. Ich  
habe dann gleich ein paar Bilder geknipst. Damit  
Sie sehen, wie ich mir meine neue Küche vorstelle.  
Werden Sie mit meinem Mann sprechen? Tun Sie  
es mir zuliebe. (Aber sagen Sie ihm davon nichts).

Mit freundlichen Grüßen  
Marianne Weber

P.S. Achten Sie darauf, dass es wirklich Prometheus-  
Apparate sind. Meine Freundinnen schwören  
darauf!

Prometheus AG  
Fabrik elektrischer Heiz- und  
Kochapparate

4410 Liestal / Schweiz  
Telefon 061/84 44 71  
(ab Herbst 1971 061/91 50 50)

**prometheus**



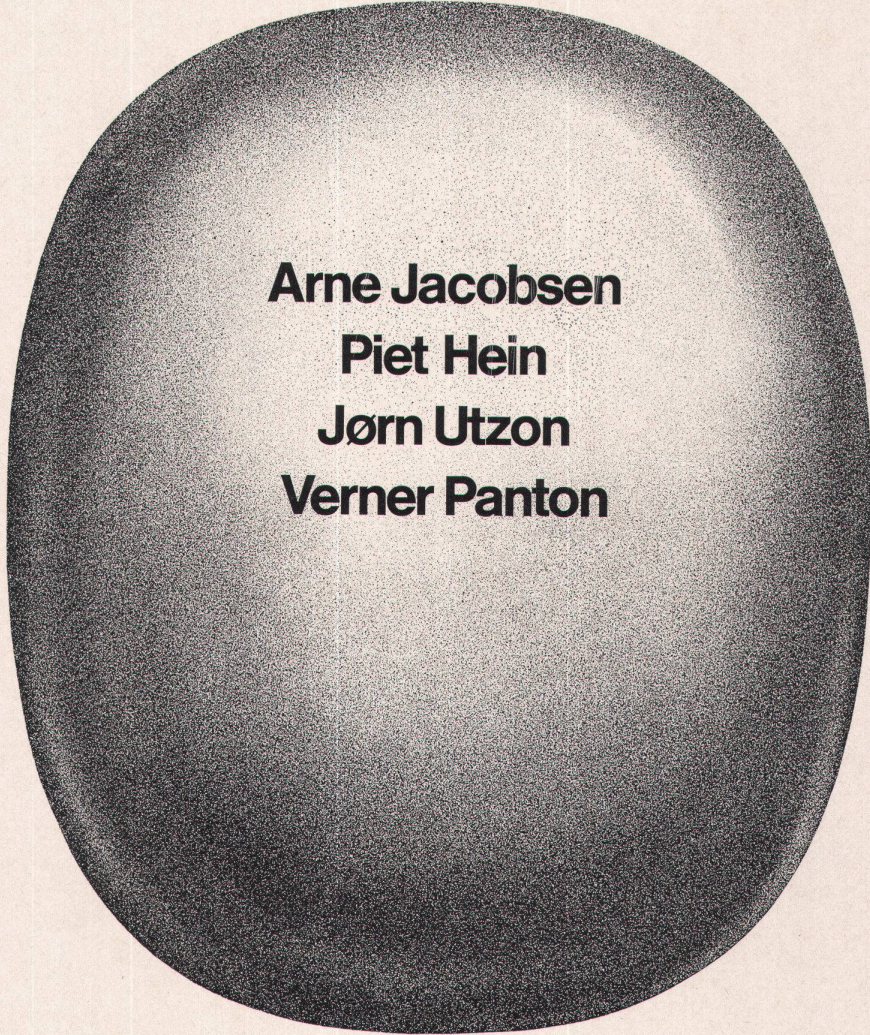

**Arne Jacobsen  
Piet Hein  
Jørn Utzon  
Verner Panton**

**Vier grosse  
skandinavische Architekten zeigen  
internationale Wohnkultur**

27. Januar bis 31. März 1972:

Ausstellung in den Räumen von Zingg-Lamprecht Zürich  
am Stampfenbachplatz und an der Claridenstrasse 41. Eintritt frei.  
Dokumentation kostenlos.

**zingg-lamprecht**  
Skandinavisch Wohnen

Zürich, am Stampfenbachplatz 01-283652 Claridenstrasse 41 01-252560





Hier trifft sich  
die Fachwelt  
jedes Frühjahr

Stuttgart Killesberg  
22.–26. März 1972.



Internationale Fachmesse Ölfeuerung – **INTHERM 72**  
Gasfeuerung – Wärme-Klima-Umwelttechnik

1972 wird Ihr Besuch für den Fachmann noch wichtiger sein als bisher.  
Kommen Sie zum zentralen Markt moderner Feuerungstechnik, dem großen  
Neuheitentermin der Branche.

Vertretung in der Schweiz: Handelskammer Deutschland-Schweiz, Talacker 41,  
8001 Zürich, Tel. 01/25 37 02, Telex 52684 deuha.ch.

An der Kunstgewerbeschule ist auf den Herbst 1972 die Stelle des

## Vorstehers an der Abteilung für gestalterische Lehrberufe

zu besetzen.

**Aufgaben:** Leitung, Organisation und Ausbau der neuge-  
schaffenen Abteilung, bestehend aus Werkseminar, Werklehrer- und Zeichenlehrerklassen,  
Vertretung der Abteilung gegenüber Schulleitung,  
Behörden und nach außen,  
Erteilen von Unterricht.

**Anforderungen:** Fähigkeit, die Abteilung zu leiten und auszubauen,  
Pädagogisch-didaktische oder gestalterische Aus-  
bildung, Unterrichtserfahrung, wenn möglich im  
Bereich der Kunsterziehung,  
Verständnis für Verwaltungstätigkeit, wenn mög-  
lich diesbezügliche Erfahrung.

**Besoldung:** Sie entspricht derjenigen eines Hauptlehrers zu-  
sätzlich der Vorsteherzulage gemäß der städtischen  
Lehrerbesoldungsverordnung.

**Anmeldung:** Handgeschriebene Bewerbungen sind unter Bei-  
lage von Lebenslauf, Photo, Kopien von Auswei-  
sen über Ausbildung und Praxis bis 5. April 1972  
dem Schulvorstand der Stadt Zürich, Postfach,  
8027 Zürich, einzureichen.

Nähere Auskünfte erteilen Dr. M. Buchmann, Direktor der Kunst-  
gewerbeschule, oder Dr. H. Budliger, Vorsteher, Ausstellungs-  
straße 60, 8005 Zürich, Tel. 01 / 42 67 00.

Zürich, 20. Januar 1972

**Der Schulvorstand**

# Sarnafil®

Die Sarnafil®-  
Kunststoffisolationshaut  
schützt dauerhaft  
und zuverlässig vor Wasser.  
Sie ist  
einfach zu verlegen.

Verlangen Sie die Sarnafil®-  
Dokumentation.

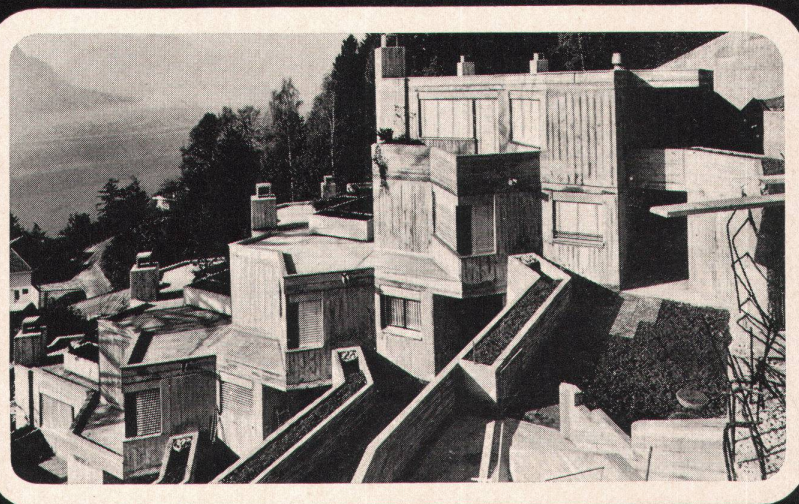

Kunststoff AG Sarnen, 6060 Sarnen, Telefon 041/66 2333



## Von Baustelle zu Baustelle...



Immer bleibt Ihr Baubüro betriebsbereit und eingerichtet. Helle Büros und geräumige Magazine auf jeder Baustelle! Freundliche Mannschaftsräume. Moderne Küchen. Saubere Verpflegungsstätten. Komfortable Schlafräume und hygienische Sanitäranlagen.

F+L Baubaracken sind:

- kompakt und aus besten Materialien gebaut,
- doppelwandig und dicht,
- ausgerüstet mit Eisenrahmen zur Verstärkung von Ecken und Wänden.
- Sie besitzen festeingebaute Installationen und Apparate,
- einfachste Anschlüsse für Elektrizität, Telefon und Wasser,
- und eine Aufhängevorrichtung für den Kranverlad.

Problemlos werden sie:

- verschoben und aufeinander gestapelt,
- auf Lastwagen mit normaler Geschwindigkeit transportiert.
- Sie verursachen keine Kosten für Installationen, Montagen und Demontagen.
- Lieferbar sind sie in 2 Grössen und über 50 Modellen.

Geld sparen. Kosten senken. Ordnung halten!  
Komfort und Ordnung geben zufriedenes Personal und ein gutes Arbeitsklima.

Beste Referenzen von mehr als 1000 Baustellen.  
Verlangen Sie bitte unsere ausführliche Dokumentation



Fietz+Leuthold AG,  
Seefeldstrasse 152, 8034 Zürich  
Telefon 01 32 71 60

# Fietz+Leuthold





**top-organisation  
und  
top-ansprüche**

**echo top**

Durchdachte Büromöbel mit vielen  
Finessen — zu vorteilhaften  
Bedingungen  
**top-büromöbel**

echo-top-Büromöbel erhalten Sie bei: Bütlag, Büromöbel, Neuenngasse 21, Bern, Telefon 031 - 22 64 71  
Blüto-Meier, Löwenstrasse 19, Zürich, Telefon 01 - 23 00 50, Steinberggasse 27, Winterthur, Telefon 052 - 22 41 44  
Gartmann, Büromöbel, Molkenstrasse 21, Zürich, Telefon 01 - 27 26 38 — Weitere Vertretungen in  
Aarau, Basel, Bellinzona, Biel, Chur, Gené, Lausanne, Lugano, Luzern, Neuenburg, St. Gallen, Sitten, Solothurn, Weitingen

**top-Coupon**

Senden Sie uns bitte gratis und unverbindlich den  
neuen top-Prospekt über echo-top-Büromöbel.  
Adresse: .....

Einsenden an:  
Ernst & Cie AG echo-top  
5043 Holziken  
Tel. 064 - 61 12 94

WE

**echo top**



# Die Summe aller Vorteile + Eigenschaften entscheidet

Eigenschaften	Durisol	andere Materialien
Warmes + trockenes	X	
1. Mauerwerk	X	
2. Hochisolierend und klimatisierend	X	
3. Angenehmes und gesundes Wohnklima	X	
4. Heizkostensparend	X	
5. Mehr Wohnraum bei gleichem Grundriss	X	
6. Rationeller und schneller gebaut	X	
7. Spart Arbeitskräfte	X	
8. Spart Bauzinsen	X	
9. Garantierte Rissfreiheit durch Putzlieferanten	X	
10. Intensive Baustellenbetreuung	X	
Tel. 01/886981		10 ?

Verlangen Sie den Besuch unserer Fachberater

# Durisol



**Es gibt  
viele  
Gründe(!)  
warum  
Architekten  
Hochhäuser  
mit  
Durisol  
bauen!**

**Bitte —  
verlangen Sie  
doch  
Referenzen!**



***Durisol***



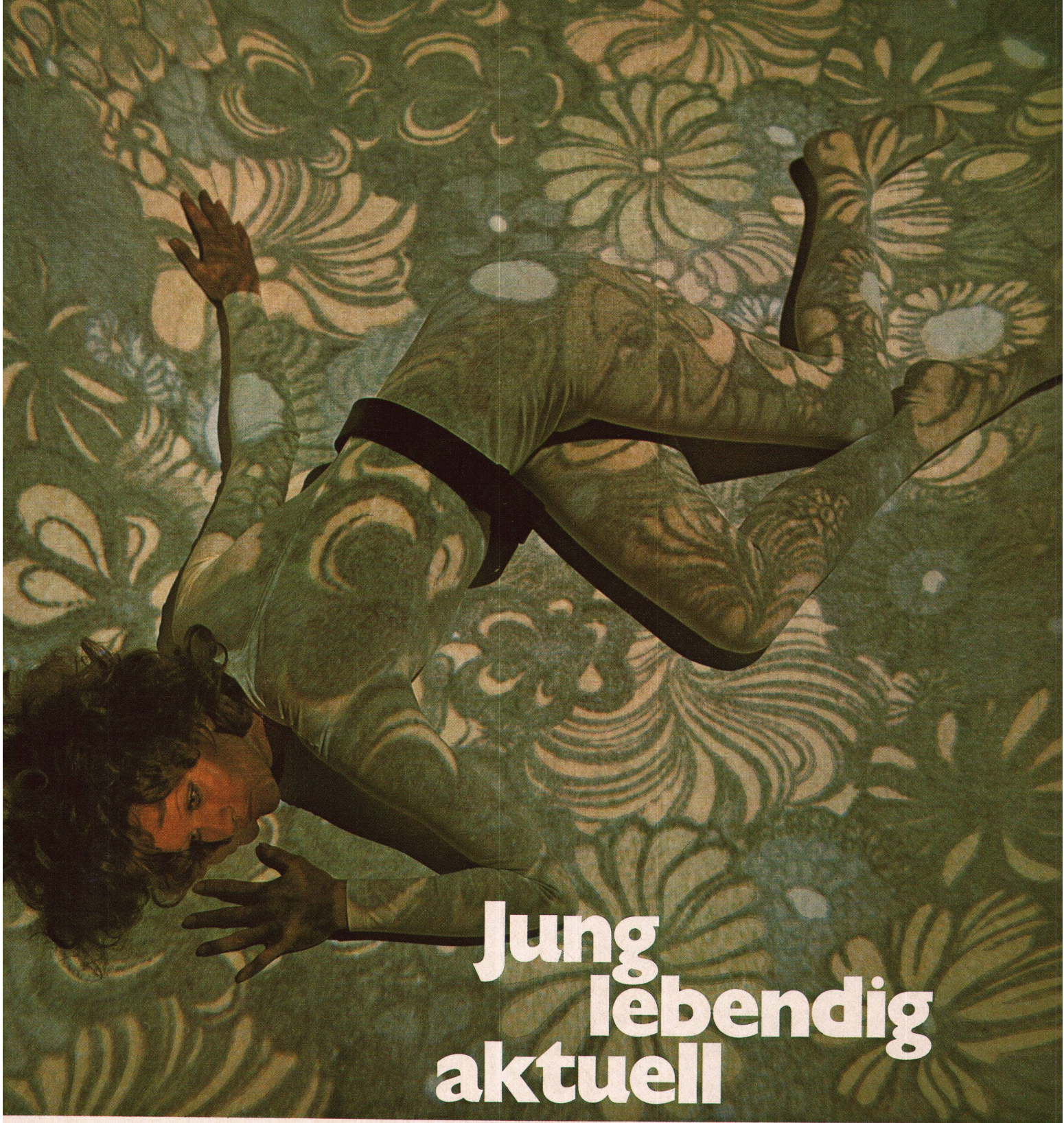

# Jung lebendig aktuell

Gustav Kindermann, Absolvent der Akademie für angewandte Kunst in Wien, ist der Schöpfer der bezaubernden ISOFLOOR-PRINT-Dessins. Als Designer, dessen Schaffen durch die Entwicklung der Architektur beeinflusst wird, erlangte der Künstler Weltruf.

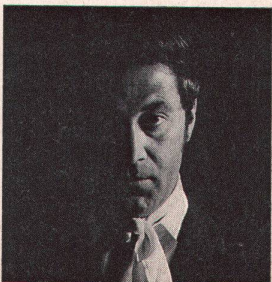

Textiler Bodenbelag der Moderne. Die neuzeitliche Architektur verlangt ihn. Seine Farben. Seine Dessins. Seine Technik. ISOFLOOR-PRINT ist ein gemusterter textiler Bodenbelag mit hohem technischem und ästhetischem Niveau. Jedes gute Fachgeschäft führt ihn:

**isofloor<sup>®</sup>**  
**print**

Bezugsquellen:  
Geelhaar AG, Bern  
Hans Hassler AG, Aarau  
Hettinger AG, Basel  
Schuster + Co, St.Gallen/Winkeln



**Me weiss wool, was men ischt,  
aber nid, was me würd.\***



\* Mit TROESCH-Produkten weiss man, was man hat.



Küchen Bäder Sanitär  
mit TROESCH  
applied

Bern · Zürich · Basel ·  
Lausanne · Thun · Siders

Tonwerk Döttingen  
Inhalt 1 Million Liter



**betontanks**

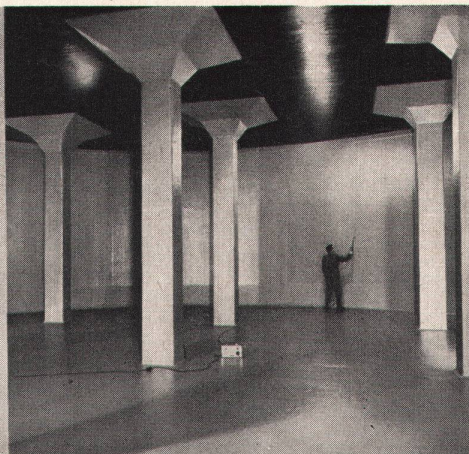

## für Heiz- und Dieselöl

Spezialauskleidung mit elastischer Dauerbeschichtung

Die **Doppelmantel-Kunstharzauskleidung «System Schneider»** mit Überwachung des Hohlraumes mittels Leckanzeiger erfüllt die neuen Vorschriften des Eidg. Amtes für Umweltschutz (Ausweisnummer EAGS 08.01.71). Ausführung bei Neuanlagen und als Sanierung alter Tanks, die den heutigen Vorschriften nicht mehr genügen.

**tankbau** | **otto schneider zürich**

8057 zürich frohburgstr.188 tel.051 26 35 05

# NEU

## für Sie und Ihr Badezimmer

Diese vollständig neuartige Mischbatterie ist das Resultat einer langjährigen Entwicklung. Die UNIMIX-Batterie verkörpert wegweisend den heutigen Trend nach besserer Integration der Sanitärräume in die moderne Wohnung. Eine willkommene Konzeption für Architekt und Bauherr. Die UNIMIX bildet eine harmonische Einheit aus — genormter Mischbatterie — grosszügiger Ab-lage — anpassungsfähiger Farbgebung — einfachster Reinigung — leichter Montage — zeitloser Eleganz usw. — aber auch günstigem Preis.

Ein Schweizer Qualitätsprodukt  
Verkauf durch Ihren Fachhändler

Verlangen Sie bitte  
Prospekt mit dem vollständigen  
Programm bei:  
SKARNE SYSTEM AG  
Brauerstrasse 60, Zürich  
Telephon 01 39 69 30

**mehr Freude am Wasser mit**





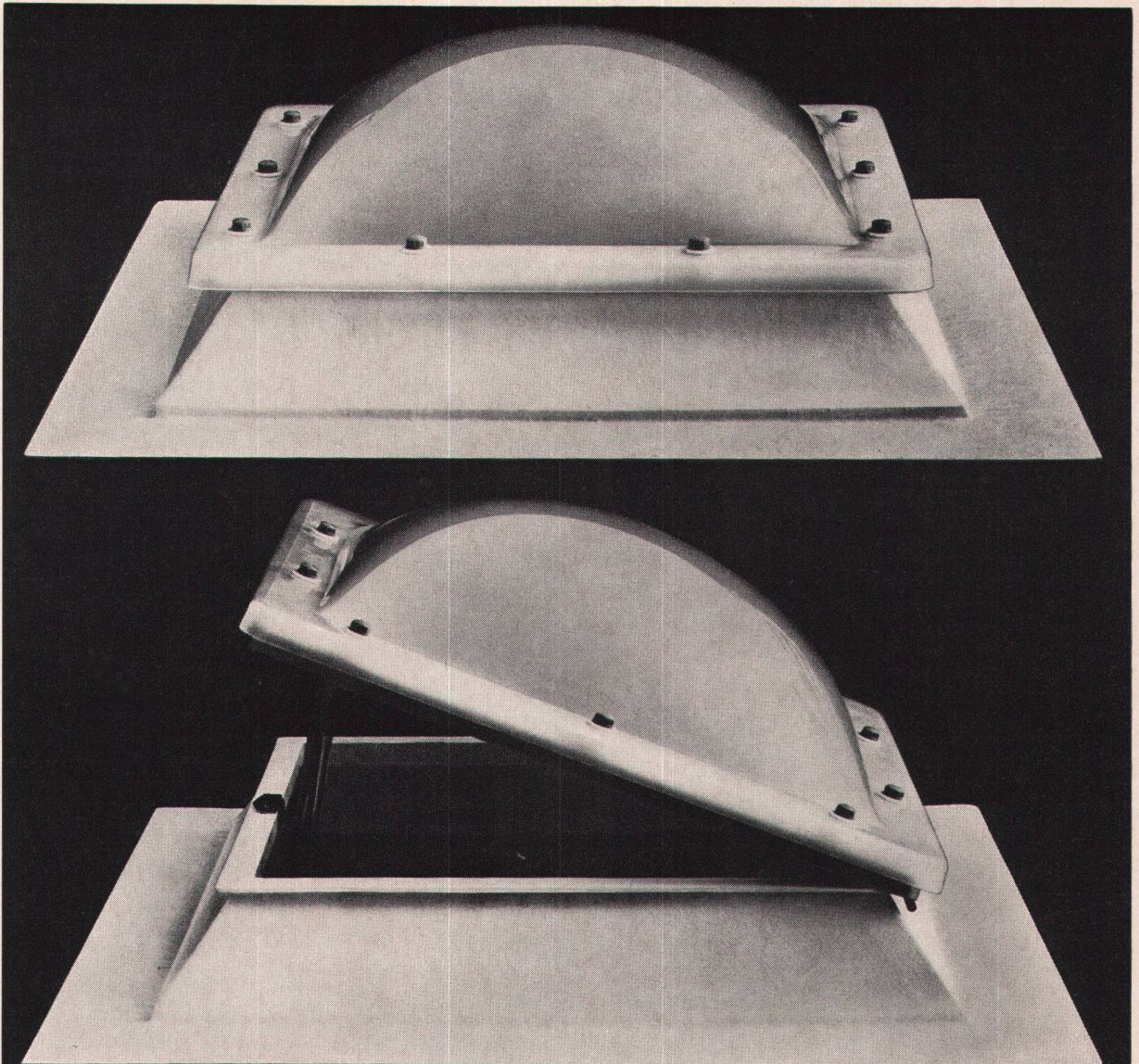

## Wir leisten 10 Jahre Garantie, weil wir uns das leisten können.

Seit 1956 haben wir allein in der Schweiz über 25 000 Lichtkuppeln installiert. Das sind mehr als 25 000 Beweise für Dauerhaftigkeit und Qualität: bei Wind und Regen, Schnee und Sonne – das ganze Jahr hindurch.

Für CUPOLUX- und **eurodome**-Lichtkuppeln gibt es unzählige Anwendungs- und Kombinationsmöglichkeiten. Sie sind aus hochwertigem Acrylglas gefertigt und bilden zusammen mit dem **eurobase**-Aufsetzkranz eine perfekte Oberlichteinheit, die sich präzise und schnell montieren lässt. Das Ergebnis: mehr Licht und bessere

Beleuchtung zu knapp kalkulierten Preisen! Unsere Spezialisten wissen, worauf es beim Oberlichtbau ankommt. Darum werden wir auch mit Ihren besonderen Problemen fertig. Kommen Sie damit ruhig zu uns, auch mit den kleinen. Oder verlangen Sie unsere ausführliche Dokumentation.

Scherrer – Ihr Partner auf dem Flachdach.



Jakob Scherrer Söhne AG  
Allmendstr. 5–7  
8059 Zürich 2  
Tel. 01 257980







# Grosszügige architektonische Gestaltung mit Pilkington hängender Ganzglasfassade

Das Erdgeschoss des Turmhauses der Johannesburg Standard Bank in Süd-Afrika erhielt durch die Pilkington hängende Verglasung seine einmalige architektonische Gestaltung.

18 Tonnen Pilkington 'Armourfloat' Einscheibensicherheitsglas (im ganzen 336 Scheiben) sind an den Deckenträgern des ersten Stocks aufgehängt. Keine Rahmen, Sprossen oder Fensterpfosten irgendwelcher Art sind notwendig, somit beschränken keine sichtbaren Hindernisse die freie Durchsicht.

Das Pilkington-system der hängenden Ganzglasfassaden wird auf der ganzen Welt (für kleine und grosse Projekte) wegen der aussergewöhnlichen architektonischen Gestaltungsmöglichkeiten und der bewährten Funktionssicherheit gewählt. Pilkington unterhält für Sie ein alle Probleme prüfendes Entwurfs-Beratungs-Bureau.

Für vollständige Auskünfte wenden Sie sich bitte an: Egon M. Buchecker c/o Buchecker AG 6002 Luzern Tel: 041/44'42'44



**Pilkington: Das weltführende Unternehmen  
für Glasherstellung**





# POLYLUX

SB



Formteile in unserer Fabrikhalle  
Lichtkuppeln  
Lieferbar  
in 50 Dimensionen

○ □ □

Beratung und  
Ausführung für  
Lichtkuppel, Formteile  
Fiberglas-Swimming-Pools



**Tecnoplastic-Thun**  
Rainweg 18  
3645 Gwatt-Thun  
Tel. 033 36 11 22

**TKA**  
**EINBAU-VERTEILUNGEN FÜR**  
STUDIOS, WOHNUNGEN, BÜROS, RESTAURANTS USW.  
MODELLE MIT 2, 3, 4, 5, 6, 7, 8, 9 und 12 Sicherungen, Sicherungsautomaten,  
Schalter usw.

**GARDY SA GENÈVE**  
**MONTAGE-WERKSTÄTTEN FLEXSHOP**

GENÈVE · ECUBLENS · SITTEN ·  
NEUENBURG · ZÜRICH ·  
CHUR · BASEL ·  
LUGANO ·  
BERN ·

**Ganzglasbau verlangt Erfahrung  
und Leistungsfähigkeit.  
Brüllmann bietet beides!**

Brüllmann vereinigt  
im eigenen Betrieb:  
Glashärtungsanlage  
Beschlägefabrikation  
Metallbau  
...und vor allem,  
Brüllmann montiert selbst,  
mit eigenem Fachpersonal,  
kurzfristig, termingenaue

## BRÜLLMANN

Glas- und Metallbau  
8280 Kreuzlingen  
Telex 77 189

**Telefon 072-82326**

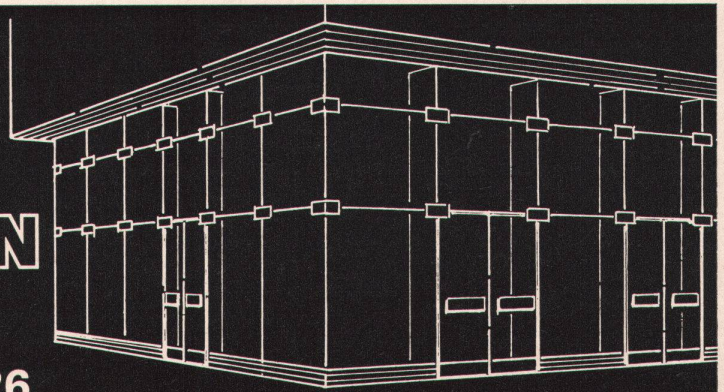



Dieses Haus ist aus Holz

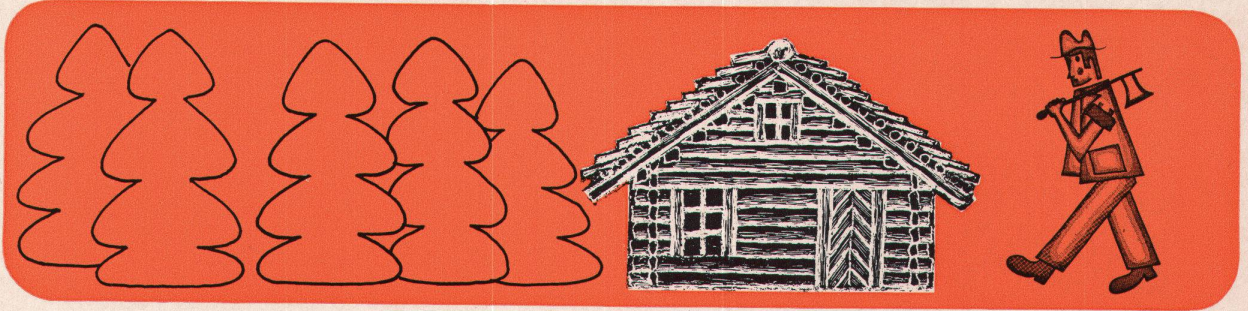

Dieses Haus ist aus Backstein



Dieses Haus ist aus Beton



Dieses Haus ist aus Metall

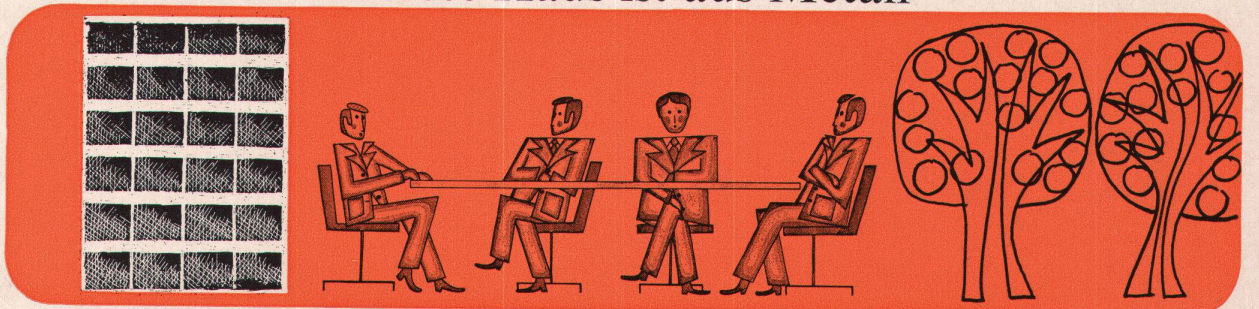

Eines haben sie gemeinsam;  
alle bieten den gleichen Komfort dank der  
VETROFLEX-Isolierung  
VETROFLEX ist die moderne Bauten-Isolierung.



GLASFASERN AG Verkaufsbüro Zürich 8155 Niederhasli Tel. 01 - 94 64 44  
Auf Wunsch schicken wir Ihnen ausführliche Dokumentation über unsere Produkte und beraten Sie kostenlos.



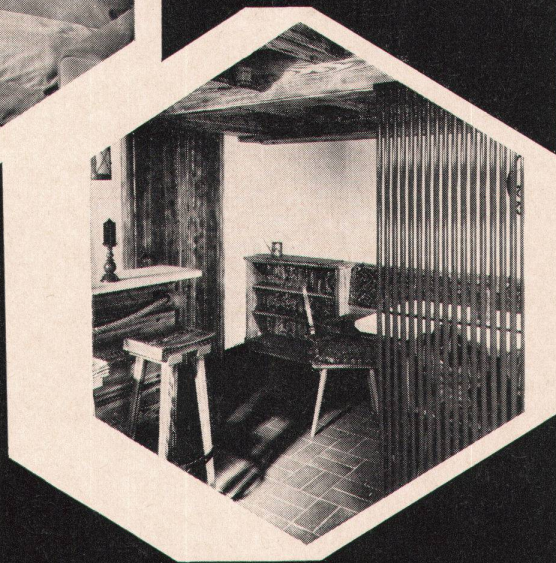
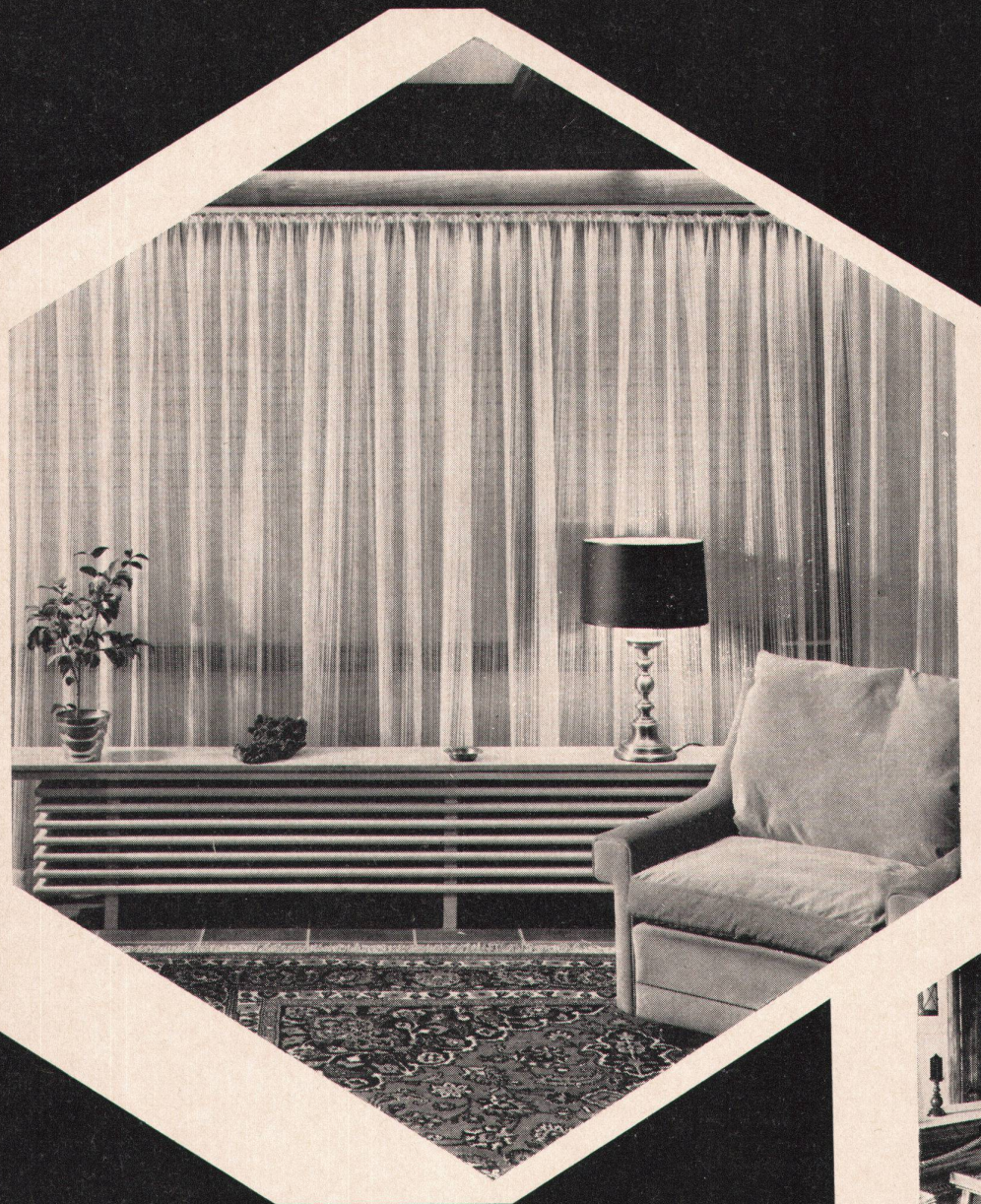

## Mit Heizkörpern wohnen — mit Zehnder-Radiatoren

Feingliedrig, transparent, ästhetisch schön. Dabei variabel wie kein anderes Heizkörpersystem — so präsentieren sich Stahlrohr-Radiatoren von Zehnder. Heizkörper in Höhen bis zu 7 Metern. Geschaffen, um jeden Einrichtungswunsch zu erfüllen.

Auch eigenwilligste Anforderungen: Kreise, Kurven und Winkel lassen sich mit ihnen verwirklichen. Zehnder-Stahlrohr-Radiatoren bewähren sich auch mit der Zusatzfunktion als Brüstung und Geländer und helfen Kosten für andere Materialien sparen.

Kein Wunder, daß Sie Zehnder-Radiatoren vor allem in richtungweisenden Bauvorhaben begegnen. Zum Beispiel bei den Olympiabauten in München oder bei den neuen Flughafenanlagen Zürich-Kloten und Rhein-Main.

Wie schön und modern Zehnder-Radiatoren wirken, zeigt Ihnen unser neuer Prospekt. Auf Wunsch senden wir ihn Ihnen gern mit ausführlicher Information.

Heizkörper nach Maß

# zehnder

Zehnder AG 5722 Gränichen, Telefon 45 18 91, Telex 68280