

Zeitschrift: Das Werk : Architektur und Kunst = L'oeuvre : architecture et art
Band: 59 (1972)
Heft: 10: Mehrfache Nutzung

Werbung

Nutzungsbedingungen

Die ETH-Bibliothek ist die Anbieterin der digitalisierten Zeitschriften auf E-Periodica. Sie besitzt keine Urheberrechte an den Zeitschriften und ist nicht verantwortlich für deren Inhalte. Die Rechte liegen in der Regel bei den Herausgebern beziehungsweise den externen Rechteinhabern. Das Veröffentlichen von Bildern in Print- und Online-Publikationen sowie auf Social Media-Kanälen oder Webseiten ist nur mit vorheriger Genehmigung der Rechteinhaber erlaubt. [Mehr erfahren](#)

Conditions d'utilisation

L'ETH Library est le fournisseur des revues numérisées. Elle ne détient aucun droit d'auteur sur les revues et n'est pas responsable de leur contenu. En règle générale, les droits sont détenus par les éditeurs ou les détenteurs de droits externes. La reproduction d'images dans des publications imprimées ou en ligne ainsi que sur des canaux de médias sociaux ou des sites web n'est autorisée qu'avec l'accord préalable des détenteurs des droits. [En savoir plus](#)

Terms of use

The ETH Library is the provider of the digitised journals. It does not own any copyrights to the journals and is not responsible for their content. The rights usually lie with the publishers or the external rights holders. Publishing images in print and online publications, as well as on social media channels or websites, is only permitted with the prior consent of the rights holders. [Find out more](#)

Download PDF: 02.04.2026

ETH-Bibliothek Zürich, E-Periodica, <https://www.e-periodica.ch>

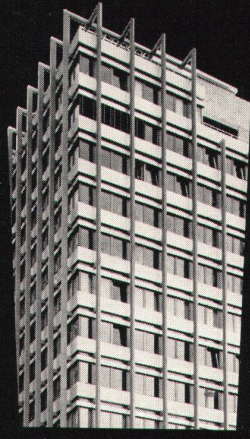

“ Fassaden mit Profil ” hädrich ag

Unsere Bauelemente aus Aluminium ermöglichen Ihnen, Fassaden mit Profil zu gestalten. Markante Bauten unserer Zeit, die den Willen des Bauherrn und die Ideen des Architekten zum Ausdruck bringen. Unsere Spezialisten haben Sinn für individuelle Wünsche und finden Lösungen für Aluminiumbauten mit profiliertem Charakter.

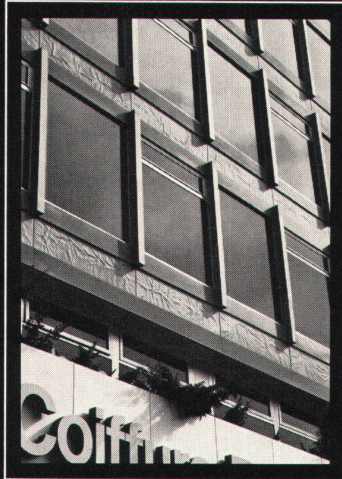

E. Hauer's Erben, Zürich
Geschäftshaus mit vollisolierten ALSEC-50-Fenster,
Isolierplatten-Brüstungen mit vorgehängten Silafont-Gussplatten.

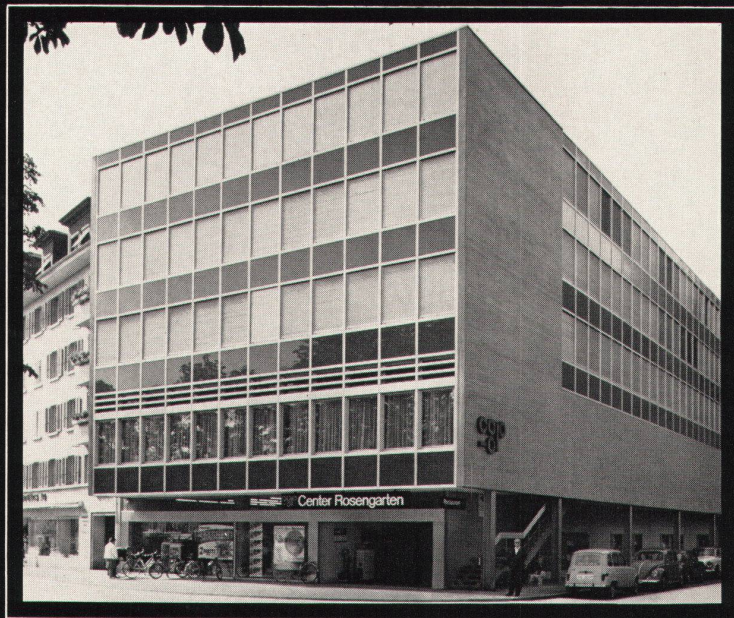

Geschäftshaus-Center Rosengarten, Solothurn. Aluminium-Fassaden mit Modell HZ 750 und vollisolierten ALSEC-50-Fenstern.

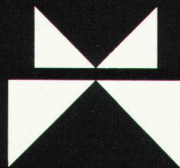

Metallbau
HZ Konstruktionen
Profilpresswerk

Hädrich AG
8047 Zürich
Freilagerstrasse 29
Tel. 051 / 52 12 52

Unter Qualität verstehen wir nicht das, was man unter Qualität versteht.

Im Detail bedeutet Wernle-Qualität zum Beispiel: Es gibt formfeste und verwindungsfreie Hohltüren als Zimmertüren. Und es gibt feuerhemmende Kompakttüren mit erhöhter Schall- und Wärmeisolation, die den praktischen und amtlichen Anforderungen auch wirklich entsprechen.

Achten Sie besonders auch auf dieses: Dank dem eigenen, neuen, grossen Beschichtungswerk, kann selbst der Türfalz mit einer Kunststoffschicht ummantelt werden.

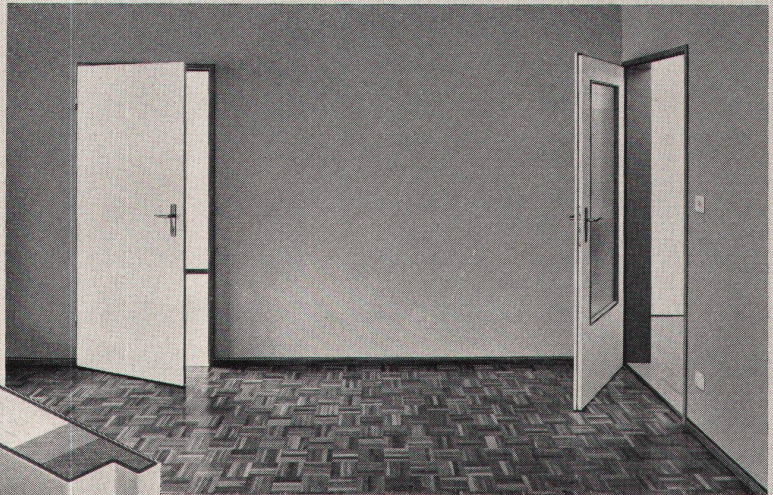
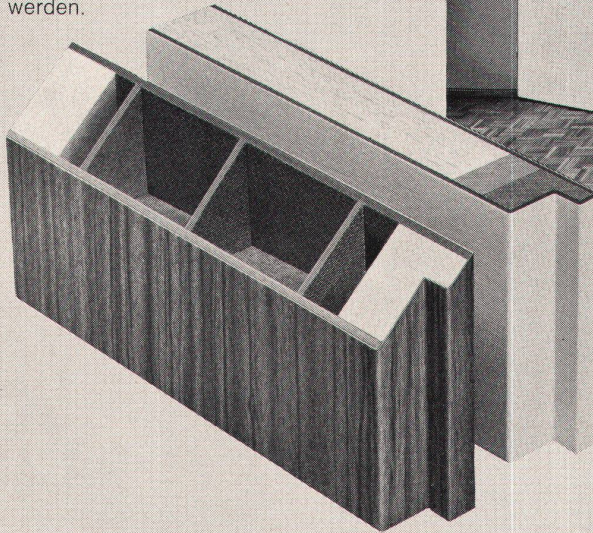

Wir sind Spezialisten für den Innenausbau. Wir produzieren und verkaufen Normküchen, Normschränke und Normtüren. Wie viele andere auch.

Die Auffassung macht den Unterschied. Auf manche Fragen geben wir ungewöhnliche Antworten. Mit Qualität zum Beispiel meinen wir nicht in erster Linie die Verarbeitung. Die überlassen wir unseren Maschinen, die jedes Produkt immer gleich schnell und immer gleich gut in grossen Serien herstellen.

Die Qualität wird bei uns in der Forschungsabteilung bestimmt. Von Fachleuten, die Normsysteme entwickeln und immer wieder verbessern, die Ge-

brauchsgewohnheiten studieren und die neue Dinge erfinden.

Die Qualität wird bei uns im technischen Einkauf bestimmt. Von Fachleuten, die die besten Grundmaterialien vorschreiben, und die nur die solidesten Einbauteile und Beschläge akzeptieren.

Die Qualität wird bei uns in der Planung bestimmt. Von Fachleuten, die unsere Systeme funktionsgerecht einplanen und die unsere Programme seriös anbieten.

Die Qualität wird bei uns in den Montage-Equipen bestimmt. Von Fachleuten, die mit Kenntnis der Systeme und mit Routine alle unsere Produkte perfekt einbauen.

Die Qualität wird bei uns in der Geschäftsleitung bestimmt. Von Fachleuten, die in eine richtige Konzeption, in eine tüchtige Verkaufsorganisation und in moderne Produktionsstätten investieren.

Die Qualität wird von allen unseren Mitarbeitern bestimmt. Von Fachleuten, die überall da eingesetzt sind, wo gedacht und beurteilt wird, wo Maschinen den Menschen nicht ersetzen können.

Ausstellungen,
Planungs-
und Verkaufsbüros in:

5000 Aarau
Frey-Herosé-Strasse 25
Telefon 064 / 22 39 62

4000 Basel
Bruderholzstrasse 35
Telefon 061 / 34 24 20

3000 Bern
Sennweg 6
Telefon 031 / 24 01 22

1008 Prilly
Rochelle 12
Telefon 021 / 25 81 56

8048 Zürich
Karstlernstrasse 14
Telefon 01 / 62 74 62

J. Wernle AG, 5024 Küttigen / Aarau,
Kirchbergstrasse 1030, Telefon 064 / 24 16 61.

Schicken Sie mir kostenlos den 32seitigen Prospekt über Wernle-Normküchen.

Senden Sie mir den 14seitigen Gratis-Prospekt über Wernle-Normtüren.

Der 12seitige Prospekt über Wernle-Normschränke interessiert mich.

Zuständig

Firma

Adresse

PLZ/Ort

Bitte ausfüllen und einsenden an: J. Wernle AG, Kirchbergstrasse 1030, 5024 Küttigen / Aarau. Danke.

Wernle

hat ein Konzept für den Innenausbau.

Seit 20 Jahren hört man nichts vom Feller-Wippenschalter.

Es sei denn, er fehle.

Der Feller-Wippenschalter wurde vor mehr als 20 Jahren konstruiert.

Seither hört man nichts von ihm, dem Leisen. Und nichts über ihn, den Langlebigen und Sichern. Weder in Spitälern noch in Büros oder Wohnungen. Weder von Ingenieuren noch von Architekten noch von Elektro-Installateuren.

Der Feller-Wippenschalter hält nach wie vor seine führende Marktstellung.

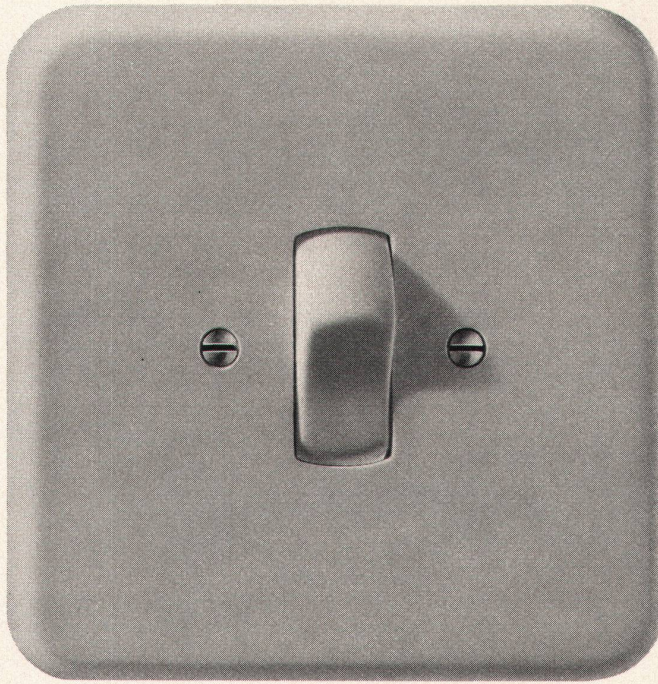

Das ist das Resultat des bewährten Feller-Prinzips: ständige Weiterentwicklung, Qualitätsarbeit, umfassendes Programm und modernes Design.

Adolf Feller AG, 8810 Horgen, Telefon 01 82 16 11



ein Name und ein Prinzip für die Praxis



Qualität geht in die Offensive

Wer mit Teppichböden zu tun hat, kennt den durchschlagenden Syntolan-Erfolg: Marktleader in vielen Ländern, Upcomer in ganz Europa.

Doch wir von Fabromont ruhen nicht. Wir forschen und entwickeln immer weiter. Wir bringen Neues, noch Besseres auf den Markt.

Die brandneue Fabromont-Teppichbodenlinie

syntolan **structura**
★★★★r/t

Eine weitere Weltpremiere aus der Fabromont-Technologie: der erste in Tripol-Technik strukturierte, durch und durch vollsynthetische Teppichboden! Diese sensationelle Entwicklung eröffnet ganz neuartige Raumgestaltungs-Perspektiven. Syntolan Structura wird überall dort begeistern, wo Qualität und Repräsentation zählen: In Direktionsräumen und repräsentativen Grossraumbüros. Für alle anspruchsvollen Objekte des Geschäfts- und Privatbereichs geschaffen.

syntolan ★★★★★ r/t

Seit über 7 Jahren bewährt und jetzt mit neuen, zusätzlichen Qualitäts-Plus, empfiehlt er sich überall dort, wo neben einer schönen Raumgestaltung vor allem Strapazierfestigkeit und minimale Pflegekosten ausschlaggebend sind: in Schulen, Grossraumbüros, Krankenhäusern, Heimen, Instituten usw.

fabrolan ★★★★★

Der wertbeständige Favorit für den Privat- und Mietwohnbereich. Neue dezente, ausgewogene Farben erlauben noch mehr Kombinationsmöglichkeiten. Das durch und durch vollsynthetische Material und die bindemittelfreie Gehschicht widerstehen den hartnäckigsten Flecken.

fabromont^A_G

Fabromont AG
Fabrik textiler Bodenbeläge
3185 Schmittlen/Schweiz
Telefon 037 36 15 55/Telex 36 162

Verkauf nur durch den Fachhandel.

Teppichböden von Fabromont – Schweizer Qualitätsprodukte mit internationaler Karriere.

Der Raum hinter den Wolken.

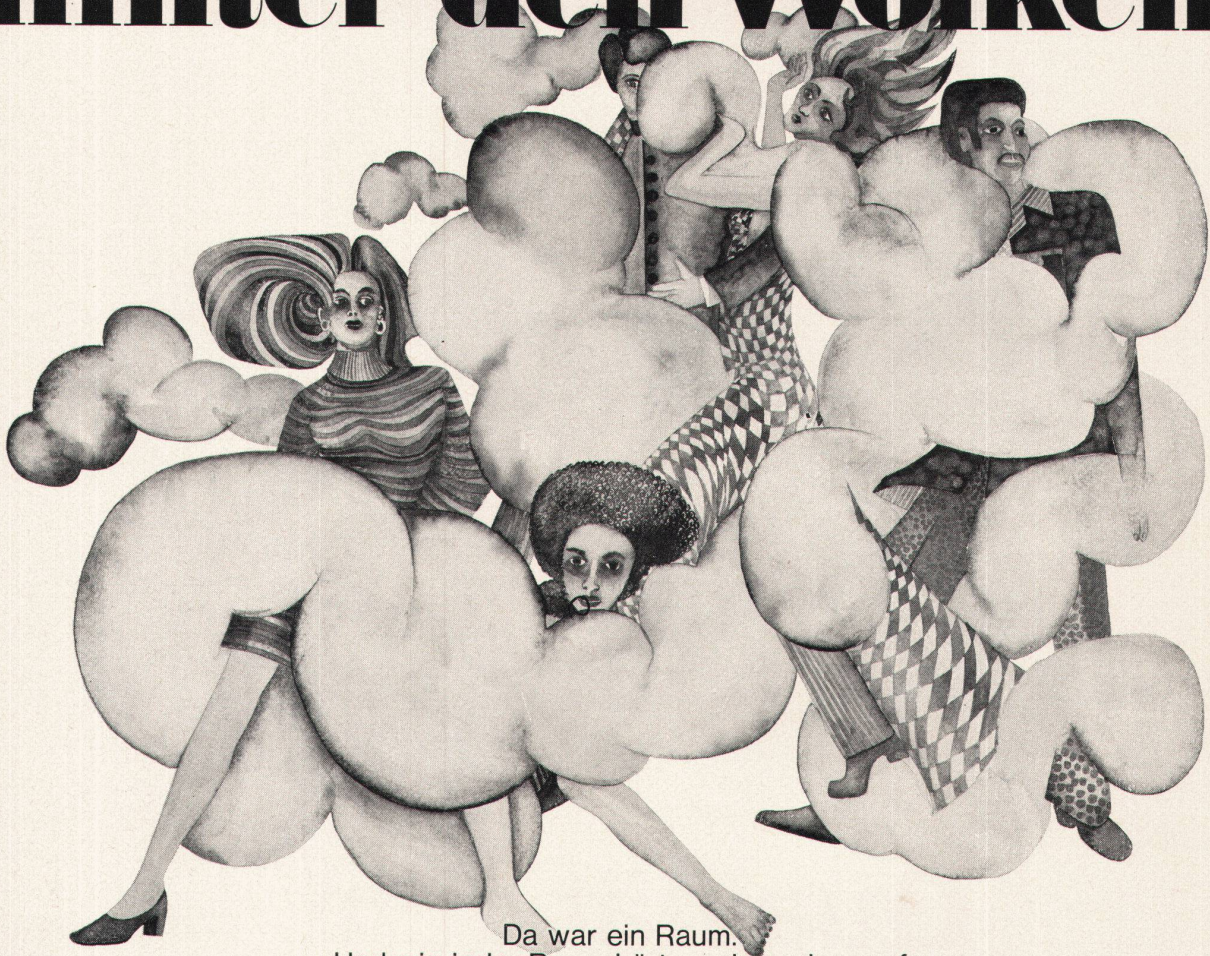

Da war ein Raum.
Und wie jeder Raum hörte er irgendwo auf.
Und da begannen die Wolken.
Und hinter den Wolken war wieder ein Raum.
Und jeder wollte dorthin eintreten.
Diesen Traum können Sie verwirklichen mit

BRÜLLMANN

Spiegelwänden aus Spiegelementen.

Lieferbar in Spiegeln mit dem neuen **BLEI-SILBER-Belag**, Dicke 3 mm «Summercloud» (wolkig), «Raincloud» (fleckig), «Snowcloud» (dunkel).

Ihr wolkiger Belag verbindet eine gedämpfte Atmosphäre mit einem völlig neuen Raumeffekt.
Oder in **KRISTALLSPIEGELN**, Dicke 4 mm und **GRAU-KRISTALLSPIEGELN**, Dicke 4 mm.

Verblüffend einfache Montage auf neuer Klebebasis
Kein Bohren, kein Dübeln, kein Schrauben

Verkauf und Montage durch Innenausbau-Firmen oder Tapezierer-Dekorateurs.
Gerne senden wir Ihnen unverbindlich Muster.

J. Brüllmann Söhne AG 8280 Kreuzlingen TG Telephon 072 8 23 26 intern 19

Weitere Informationen in der SCHWEIZER BAUDOKUMENTATION.

SIBIR



der
modernste
***Kühlschrank
Europas

NORM-Einbaumodell 225 Liter
Fr. 520.—
mit 25 Liter*** Tiefkühlfach

Funktion:

NEUE Absorption,
absolut geräuschlos
und vibrationsfrei

Garantie:

5 Jahre Vollgarantie
auf die Funktion aller Teile

Erfahrung:

25 Jahre SIBIR

Kühlapparate GmbH, 8952 Schlieren



1 2

...Damit die Hausfrau waschen kann, wann es ihr passt!

Exklusiv für Wohnungen
sowie Einfamilien- und Ferienhäuser

1) **Rotel «Misura»** – die Grosse Liebe der Schweizer Hausfrauen! Das Waschplan-Problem ist gelöst – mit der eigenen 3 kg-Maschine, 51 cm breit, 40 tief, 72 hoch. Bedienung und Öffnung vorn – die Maschine kann also auch untergestellt oder eingebaut werden! 10 Programme. Nur Fr. 840.–.

2) **Rotel «145»**: Es gibt keinen andern 5 kg-Vollautomaten (durch Knopfdruck umschaltbar auf 3 kg!) mit all diesen technischen Vorteilen und in dieser Perfektion – zum Preis von nur Fr. 1'490.–.

Detaillierte Angaben über unsere insgesamt **6 verschiedenen Sondermodelle Wasch- und Geschirrspülautomaten** finden Sie in unseren Spezialprospekten, im Fachhandel oder mittels untenstehendem Gutschein.

rotel *Candy*

Rotel – weil man sich darauf verlassen kann.

Bon An: Rotel AG, 4663 Aarburg

Bitte senden Sie mir Ihren Spezialprospekt von

«Misura» «145» anderen 5-kg-Modellen Geschirrspüler

Firma: _____

Adr.: _____

W 6

NORDISK VENTILATOR CO
AKTIESELSKAB NÆSTVED DANMARK

Wäschetrockner

Warmluftapparat Typ VNA 44

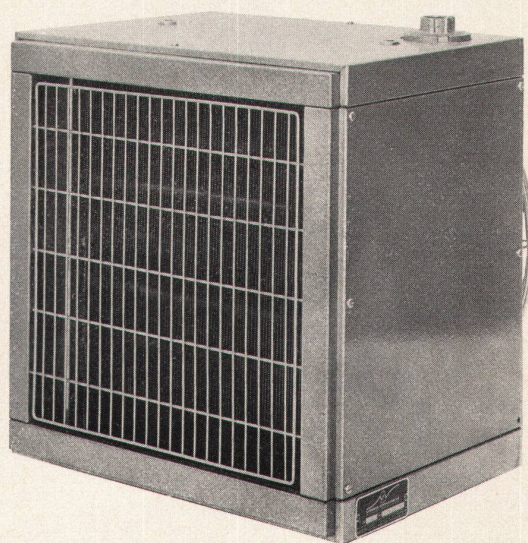

Für das schnelle und wirksame Trocknen von Wäsche ist es wichtig, daß eine rege Umwälzung von Warmluft im Trockenraum geschaffen wird. Der Warmluftapparat besteht aus einem Axialventilator mit 2 Geschwindigkeiten und einem Wärmeaustauscher für Warmwasser, welche in einem Stahlblechgehäuse eingebaut sind, sowie einem Satz Montageeisen zum Befestigen des Wäschetrockners an der Wand. Gehäuse und Montageeisen sind mit grauem Hammerschlaglack gestrichen.

VERLANGEN SIE BITTE DETAILLIERTE UNTERLAGEN BEI:

WERNER KUSTER AG 4132 MUTTENZ
HOFACKERSTRASSE 71 TELEPHON 061 42 12 55

Filiale Lausanne: 98, rue de Genève, Tél. 021 25 10 52

Filiale Wallisellen ZH: Hertistrasse 23, Tel. 01 93 40 54

NORDISK VENTILATOR CO
AKTIESELSKAB NÆSTVED DANMARK

Die malträtiertbare Dachbahn.

(Weil sie so elastisch ist.)

Zugegeben, beim Verlegen von BIKUTOP, dem neuen Bitumen-Kunststoffdach, werden keine Gewaltmethoden angewendet. Aber es ist beruhigend zu wissen, dass ein BIKUTOP-Dach allerhand aushalten kann. Zum Beispiel wurde es im Prüfapparat 6500 Mal gedehnt und gestaucht, bevor sich die ersten Risse in der BIKUTOP-Dichtungsbahn zeigten. Das heisst: 10-fach bessere Werte als für bituminöse Dachbahnen.

Diese Widerstandskraft von BIKUTOP verkörpert einen bis heute unerreichten Sicherheitsfaktor. Und der ist bei einem Dach nie zu hoch, das Jahrzehnte dicht sein muss.

Die Kombination von Bitumen und Kunststoff im BIKUTOP-Dach aber bringt weitere überzeugende Eigenschaften und unerwartete Vorzüge.

So die einfache Verlegung, sei es durch Verschweissen mit dem Gasbrenner oder durch Verkleben mit Heissbitumen, alles nach bewährten und bekannten Arbeitsmethoden.

So die überragende Kältebeständigkeit, denn die BIKUTOP-Dichtungsbahn ist selbst bei -40°C noch elastisch und flexibel. Die Wärmebeständigkeit hingegen liegt beim Dauerwert von 130°C . Deshalb ist BIKUTOP zu jeder Jahreszeit verlegbar.

So auch die Alterungsbeständigkeit von BIKUTOP, die jener der Dachpappe weit überlegen ist.

Das Erfreulichste aber am BIKUTOP-Dach: Trotz seiner vielen Vorzüge ist es nicht teurer als ein dreilagiges, bituminöses Flachdach.

Haben Sie die aufschlussreichen Unterlagen schon? Wenn nicht, so verlangen Sie sie noch heute.

BIKUTOP **Dach**

Mehr Sicherheit fürs Geld



VERBIA

Verkaufsaktiengesellschaft für plastische Bedachungs- und Abdichtungsmaterialien, 4600 Olten, Tel. 062/21 06 41

BELINOX *Waschrinnen* aus rostfreiem

Stahl

für Gemeinschafts-Waschräume

Industrie • Gewerbe • Internate • Schulen • Heime • Sanitätshilfe- und Zivilschutzstellen • Kasernen • Kantonnements • Turnhallen • Baustellen • Campingplätze

Verkauf durch die Sanitär-Grossisten
Hersteller:
BELINOX Loertscher AG 5649 Stetten



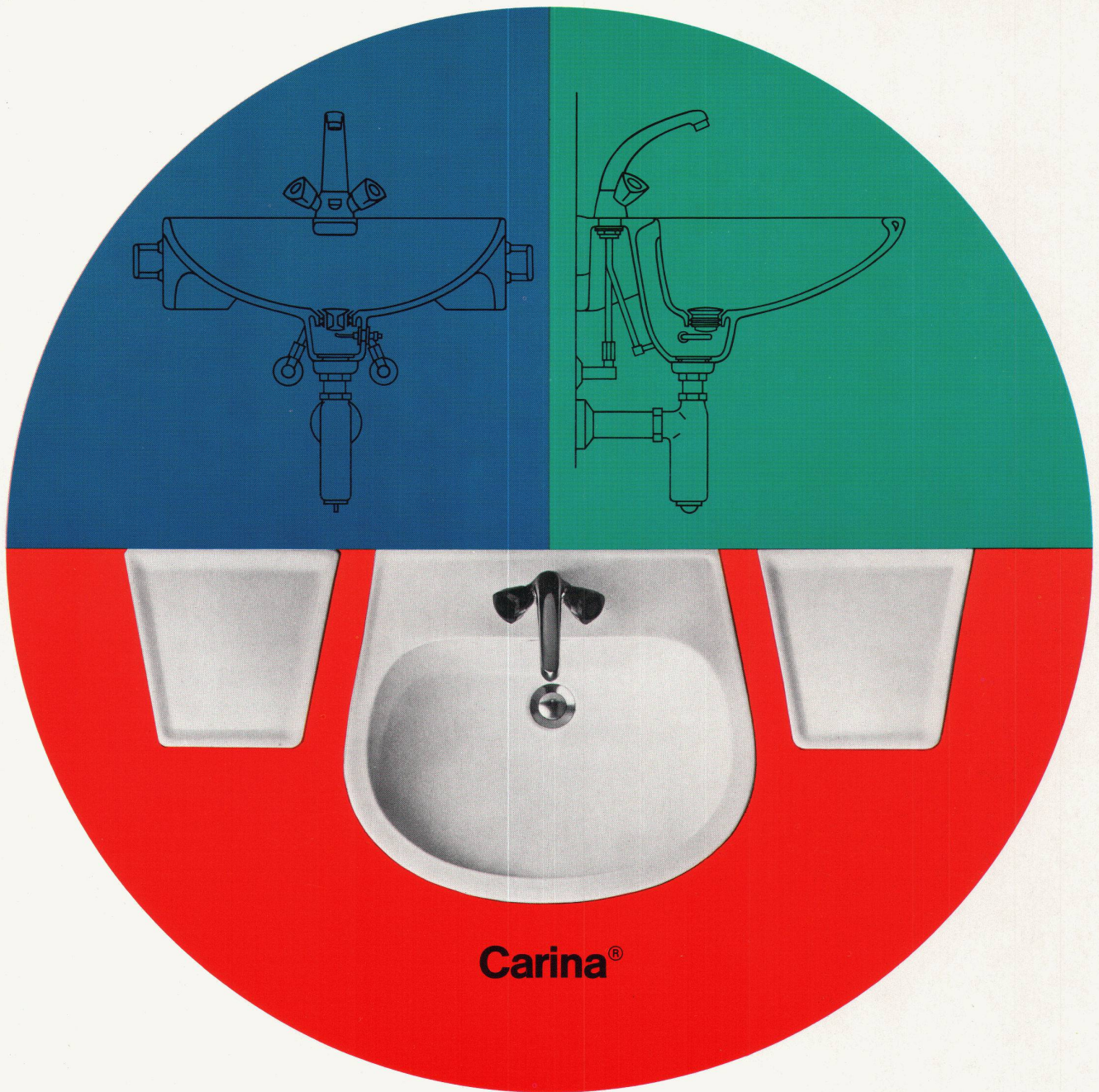

Lava-Beau!*

*beau = Schön.

Aber nicht nur die klare und überzeugende Linienführung begründet den Erfolg dieses Waschtisches. Auch nicht die mehrfach von der Jury des SWB (Schweiz. Werkbund) und der Schweizerischen Mustermesse verliehene Auszeichnung: «Die gute Form».

Nein – es sind handfeste Argumente der Hausfrau, die dieses Lavabo mühelos innen und aussen reinigen kann. Weil sich der Schmutz nirgends sammelt.

Weil sich dieses Lavabo direkt an die Wand anschliessen lässt. Weil sich dieses Modell darüberhinaus durch die Carina-Tablare (die endlich auch grösseren Toiletten- Utensilien Platz bieten) harmonisch erweitern lässt.

Darum!

Ausserdem bietet das Carina-System durch den Einbau des Solsana-Direktablaufs und durch die Montage des Pronto-Syphons die Möglichkeit, den Komfort

dieses Waschtisches auch in hygienischer Hinsicht optimal zu steigern.

Mit dem patentierten System wird die problemlose Reinigung von Ab- und Überlauf des Waschtisches sowie des Syphons perfekt gewährleistet.

Carina – die gute Form für ein gutes System.

Laufenburg



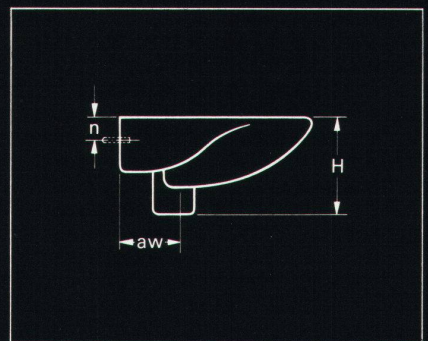
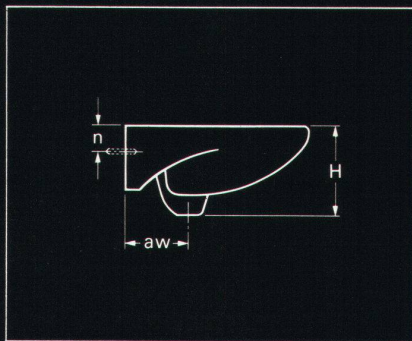
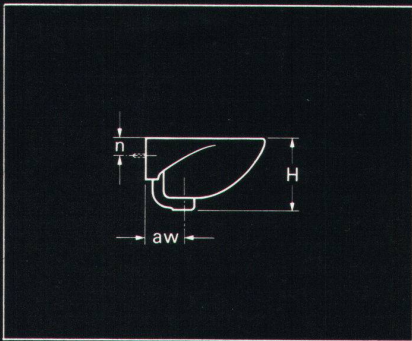
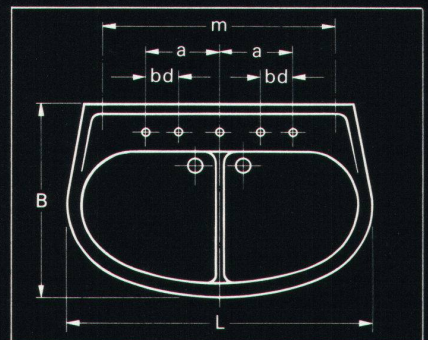
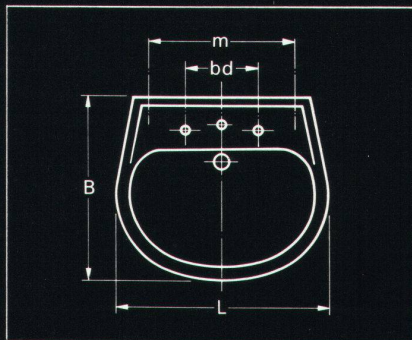
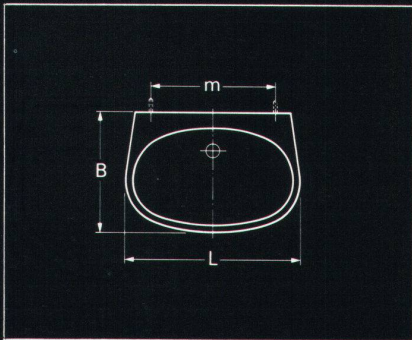
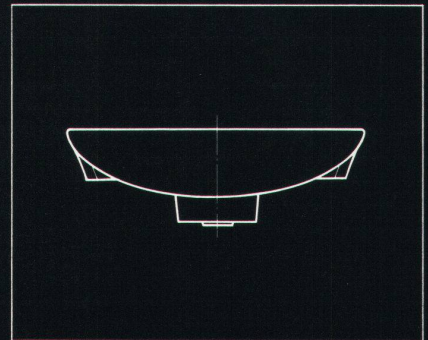
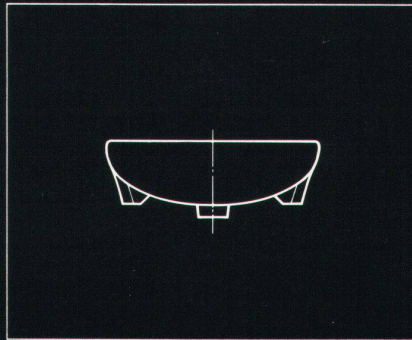
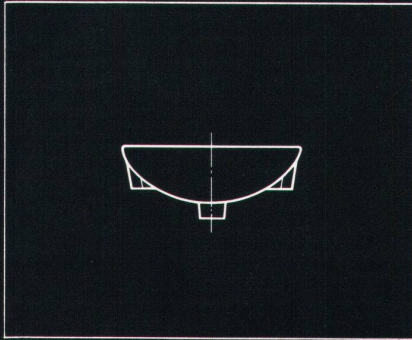
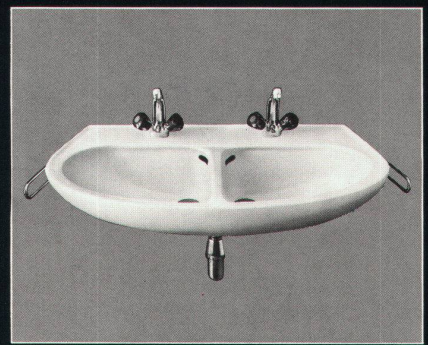
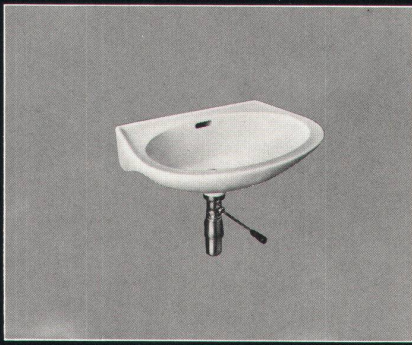

CARA

Nr.	L	B	H	m	n	aw	kg
107016	50	35	20	30	5	11	10
107020	45	27	18	30	5	10,5	7

CARINA

Nr.	L	B	H	m	n	aw	bd	kg
106039	61	57	22	40	6,5	20	20	17
106040	57	51	21	40	6,5	20	20	15
106041	51	44	20	33	6,5	20	20	12

CARINA-DUE

Nr.	L	B	H	m	n	aw	bd	a	kg
106051	90	58	28	68	7	18	10	21,5	33

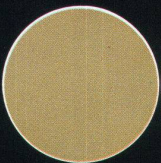

moosgrün
vert mousse

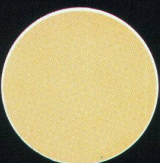

gelb
jaune

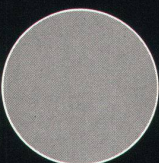

grau
gris

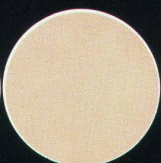

beige

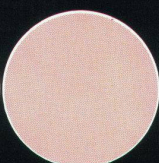

*azalée

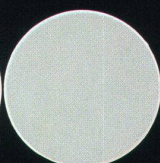

*azur
*bleu azur

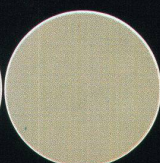

*kaspischgrün
*vert caspien

*vorgesehen
*prévues

Kera-Werke AG 4335 Laufenburg Telefon 064 64 12 27 Telex 68705

Lieferung über den Sanitär-Großhandel
Consultation et livraison par le commerce spécialisé

Vielleicht ist Ihre Vorstellung von einem Computer viel zu kompliziert. Darum erklären wir hier das IBM System/3 einmal so einfach wie möglich.

Das IBM System/3 ist ein Computer für kleinere und mittlere Unternehmen.

Und, damit gleich eine für Unternehmer oder Geschäftsleiter entscheidende Frage auch beantwortet ist: ab Fr. 4500.— im Monat können Sie schon ein IBM System/3 mieten. Wenn Ihnen der Computer also dazu verhilft, dass Sie die Personen, die für das vergrößerte Arbeitsvolumen Ihres Unternehmens nötig wären, *nicht* anstellen müssen, macht er sich bereits bezahlt.

Die ganze Anlage hat in einem normalen Büro Platz, in dem normale klimatische Bedingungen herrschen.

Zur Bedienung eines IBM System/3 müssen Sie meistens zwei Personen einsetzen: eine Person für die Arbeitsvorbereitung, zum Beispiel die Arbeit am Schreiblocher/Prüfer, der wie eine elektrische Schreibmaschine zu bedienen ist, und eine Person, die den eigentlichen Computer arbeiten lässt. (Meistens sind das Leute, die jetzt schon in Ihrem Betrieb — zum Beispiel in der Buchhaltung — arbeiten.)

Die Ausbildung dieser Mitarbeiter kann in unseren speziell dafür eingerichteten Ausbildungszentren stattfinden.

Was tut der Computer? Am einfachsten lässt sich das am Beispiel von Belegen erklären. Ihr Unternehmen besteht wahrscheinlich aus mehreren kleinen Unternehmen: Produktion, Verkauf, La-

ger, Buchhaltung usw. Diese Abteilungen müssen sich gegenseitig informieren. Dafür brauchen sie Belege. Solche Belege zirkulieren intern, gelangen von aussen in Ihren Betrieb (z.B. Bestellungen) und gehen von Ihrem Betrieb nach aus-

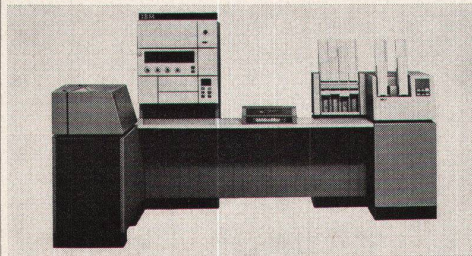

IBM System/3 Modell 10

sen (z.B. Rechnungen). Was mit diesen Belegen geschieht, heisst Belegverarbeitung.

Mit einem IBM System/3 können die Daten dieser Belege direkt in den Computer eingetippt werden, oder die Belege erhalten ein einheitliches Format: eine besonders kleine, handliche Lochkarte. In solche Karten werden die Daten gelocht. Der Computer kann nun die gelochten Daten einlesen, die Karten sortieren (zum Beispiel nach Artikelnummern oder alphabetischer Reihenfolge), mischen und zusätzlich auch beschriften.

Für die Verarbeitung der eingelesenen Daten greift der Computer auf sein Gedächtnis, den sogenannten Hauptspeicher, zurück. In ihm sind die für eine bestimmte Arbeit erforderlichen Daten in Form von Ziffern und Buchstaben gespei-

chert. Mit diesem Speicher können Sie «reden», d.h., Sie können Instruktionen eingeben (Programm), nach denen die gespeicherten Daten zu verarbeiten sind. Dafür benützt man eine leicht erlernbare Programmiersprache.

Und nun kann der am IBM System/3 angeschlossene Drucker innert Sekunden die gewünschten Informationen liefern. Er kann Formulare aller Art, z.B. Fakturen, drucken, Adresslisten, kurzfristige Erfolgsrechnungen, Inventare, Statistiken usw. Er macht das mit einer Geschwindigkeit von bis zu 1100 Zeilen pro Minute. Das IBM System/3 kann Ihnen auch jederzeit und sofort spezifische Fragen beantworten wie z.B.: «Wieviel Stück von Artikel A sind augenblicklich noch am Lager?» «Wie hoch ist heute, der Ausstand von Kunde B?» «Wie hat sich bis heute der Bruttogewinn der Artikelgruppe C entwickelt?» In kürzester Zeit erhalten Sie Antwort auf solche Fragen, damit Sie sofort entscheiden können.

Ein IBM System/3 kann fast unbeschränkt

eingesetzt werden: zum Beispiel im Industriebetrieb zur Arbeitsvorbereitung, zur Stücklistenauflösung, zur Auftragsterminierung und Betriebsabrechnung. Im Handelsunternehmen zur Verarbeitung von Bestellungen, für die Lagerbewirtschaftung, die Verkaufstatistik und die Finanzbuchhaltung. Im Spital für die Fakturierung, für die Disposition von Medikamenten und Verpflegung, selbst für Diagnosezwecke. Im Hotel für Rechnungsstellung und Reservationen. In Gemeinden für Einwohnerkontrolle und Steuerabrechnungen. Im Baugewerbe zur Devisierung, zur Überwachung von Bauvorhaben und deren Abrechnung, zur Disposition von Maschinen und Geräten. In Banken zur Führung des Kontokorrents, der Depotbuchhaltung und für die Wertschriftenabteilung.

Überall hilft das IBM System/3 das Personalwachstum dämpfen, entlastet Mitarbeiter von

Routine, liefert schneller präzisere, umfassendere Unterlagen für die Betriebsführung, wie z.B. die kurzfristige Erfolgsrechnung. Seine Anwendungsmöglichkeiten kennen fast keine Grenzen. Da ist es gut zu wissen, dass das IBM System/3 ausgebaut oder sogar an die grösseren IBM Systeme /360 und /370 angeschlossen werden kann.

Wie das IBM System/3 funktioniert und was es leistet, möchten wir Ihnen gerne zeigen. Wir demonstrieren Ihnen jederzeit seine Anwendungsmöglichkeiten. Wir können Ihnen selbstverständlich auch die spezifische Literatur und als Gesprächspartner einen Fachmann zur Verfügung stellen.

Es ist unser Ziel, jedem Unternehmer oder jedem Geschäftsführer zu beweisen, dass ein Computer wie das IBM System/3 bedeutend weniger kompliziert ist als er denkt, und viel wirtschaftlicher arbeitet als er annimmt.

An die IBM, ich nehme Sie beim Wort. Gerne erwarte ich — allerdings völlig unverbindlich —

- detaillierte Unterlagen über das IBM System/3,
- eine Einladung an eine Demonstration des IBM System/3,
- den vorher telefonisch vereinbarten Besuch eines Ihrer Fachleute.

Unsere Telefonnummer: _____
(Bitte Gewünschtes ankreuzen.)

Name _____

Firma _____

Adresse _____

(Ausschneiden und einsenden an: IBM Schweiz, Informationsabteilung, Talstrasse 66, 8022 Zürich.)

28

IBM
Schweiz

Wenn Ihnen jetzt diese Information über das IBM System/3 viel zu einfach ist, dann blättern Sie bitte in dieser Zeitung eine Seite weiter.

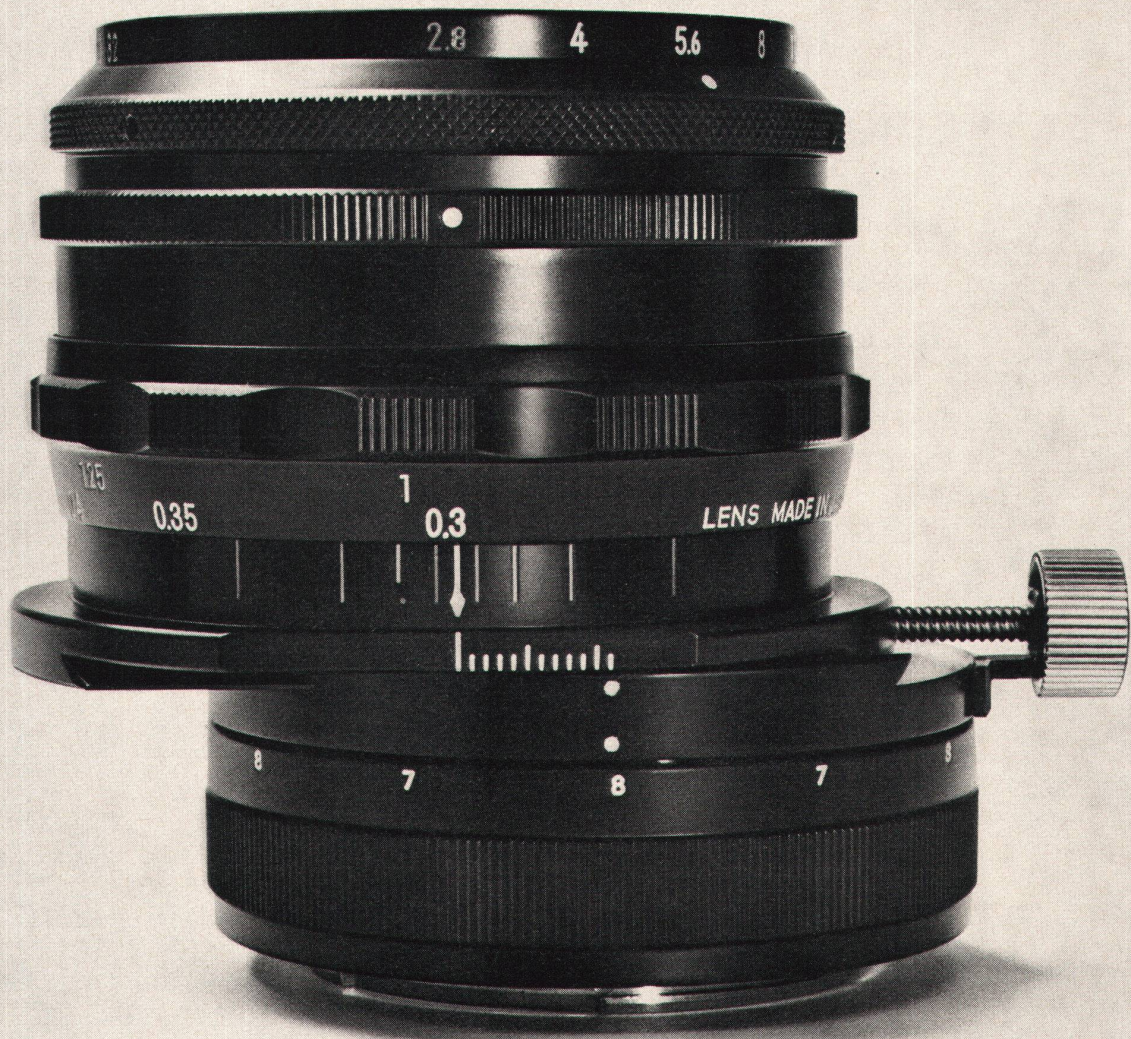

PC-Nikkor- der Perspektiven-Corrector

Allen Architekten und Fotografen, die bisher erfolglos gegen die Perspektiven kämpften, kann geholfen werden. Mit dem PC-Nikkor nämlich erhalten sie erstmals einwandfreie Kleinbild-Aufnahmen ohne stürzende Linien.

Dieses Objektiv lässt sich in 12 verschiedenen Stellungen bis zu 11 mm aus der optischen Achse verschieben.

Übrigens sind nicht alle Objektive des berühmten Nikon-Systems Spezialkonstruktionen wie das PC-Nikkor, einige davon eignen sich ebenso gut für «gewöhnliche» und ungewöhnliche Familienbilder. Denn auch Spezialisten sehen manchmal «subjektiv» statt «objektiv».

Dokumentation durch den Fachhandel oder auch von der Generalvertretung:

Nikon

Nikon AG, Kirchenweg 5, 8008 Zürich, Tel. 01 47 46 40



Vielleicht ist Ihre Vorstellung vom IBM System/3 noch etwas zu allgemein. Darum erläutern wir hier diesen IBM Computer in möglichst vielen und neuen Details.

Sie wissen, dass das IBM System/3 vor allem geschaffen wurde, um mittleren und kleineren Unternehmen eine leistungsfähige, wirtschaftliche und ausbaufähige elektronische Datenverarbeitungsanlage zur Verfügung zu stellen.

Und Sie wissen auch, dass das IBM System/3 aus verschiedenen Geräten besteht: einer Zentraleinheit (Hauptspeicherkapazität von 8 bis 64 K-Bytes), einer Mehrfunktionskarteneinheit (Leseleistung 250-500 Karten pro Minute; Lesen, Stanzen und Drucken 60-120

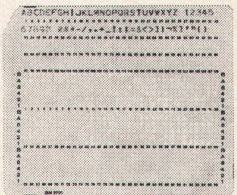

Die 96 Kolonnen-Lochkarte (Karten pro Minute), einem Drucker (bis zu 1100 Zeilen pro Minute, auch doppelte Formularführung möglich), einem Schreibblocher/Prüfer (mit Pufferspeicher und einer Lochgeschwindigkeit von 60 Zeichen pro Sekunde) und einer Sortiermaschine (Geschwindigkeit bis zu 1500 Karten pro Minute).

Was Sie aber vielleicht nicht wissen:

Magnetplattenspeicher mit 2,45 Mio. bis 90 Mio. Bytes on-line Speicherkapazität lassen sich anschliessen. Desgleichen Magnetbandeinheiten

IBM 3410/3411 mit Übertragungsgeschwindigkeiten von 20000, 40000 oder 80000 Bytes/Sekunde.

An Programmierspra-

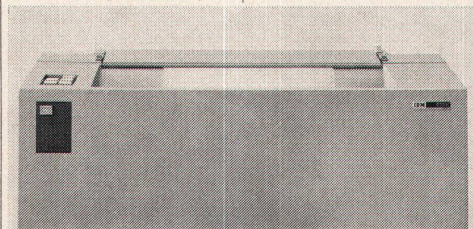

Drucker IBM 5203

chen stehen RPG II, ANS COBOL, FORTRAN IV und BASIC zur Verfügung.

Die Ein- und Ausgabe von 5- bis 8-Kanal-Lochstreifen ist möglich.

Neben oder anstelle der 96 Kolonnen-Lochkarte können auch 80 Kolonnen-Lochkarten (sowohl mit gelochten wie mit markierten Informationen) verarbeitet werden.

Für den Dialogverkehr mit dem System/3 können Sie auch Terminals (wie zum Beispiel die

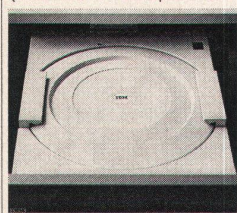

Magnetplattenspeicher IBM 5444

IBM 1050, 2740/41, 2770 und 2780 anschliessen, und natürlich auch die Bildschirmgeräte IBM

3270 und 2265. (Das erlaubt den Aufbau eines umfassenden Teleprocessing-Systems.)

Mit der IBM 1231 können Sie Daten über

Markierungsblätter eingeben. Die IBM 1255 liest Daten in magnetischer Schrift. Und die IBM 1270 liest Zeichen optisch. Dem Techniker hilft der Plotter am System/3 bei der Lösung von Spezialaufgaben. Sie sehen: Das IBM System/3 kann sich sehen lassen. Die Anwendungsmöglichkeiten sind äusserst vielfältig, darum fällt es leichter, diese Datenverarbeitungsanlage ganz spezifisch auf Ihren Betrieb zuzuschneiden. (Egal, ob Sie ein Industriebetrieb oder ein Grosshandelsunternehmen, eine Bank oder ein Spital, ein Hotel oder ein Baugeschäft, eine öffent-

liche Verwaltungsstelle, sind, oder ob Sie einer



Mehrfunktions-Karteneinheit IBM 5424

liche Verwaltungsstelle, sind, oder ob Sie einer

alles leistet, möchten wir Ihnen gern zeigen. Wir demonstrieren Ihnen jederzeit seine neue Hardware und die Einsatzmöglichkeiten. Selbstverständlich können wir Ihnen auch die spezifische Literatur und als Gesprächspartner einen Fachmann zur Verfügung stellen.



Bildschirmssystem IBM 3270

Filialkette angehören.) Sie können von Anfang an den Computer haben, den Sie für Ihre Probleme von heute brauchen – und der die Möglichkeit bietet, später für Ihre Probleme von morgen ausgebaut zu werden. Sie müssen sich keine Sorgen über den künftigen Arbeitsanfall machen, da sich das IBM System/3 nicht nur selber ausbauen, sondern auch an die grösseren Anlagen der IBM Systeme /360 und /370 anschliessen lässt.

Was das IBM System/3

alles leistet, möchten wir Ihnen gern zeigen. Wir demonstrieren Ihnen jederzeit seine neue Hardware und die Einsatzmöglichkeiten. Selbstverständlich können wir Ihnen auch die spezifische Literatur und als Gesprächspartner einen Fachmann zur Verfügung stellen.

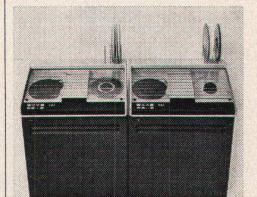

Magnetbandeinheiten IBM 3410/3411

Es ist unser Ziel, jedem Unternehmer oder jedem Geschäftsführer zu beweisen, dass ein Computer wie das IBM System/3 eine vielseitige, entwicklungsfähige und erstaunlich wirtschaftliche EDV-Anlage ist, die auch langfristig eine optimale Investition darstellt.

An die IBM, ich nehme Sie beim Wort. Gerne erwarte ich – allerdings völlig unverbindlich –

- detaillierte Unterlagen über das IBM System/3,
- eine Einladung an eine Demonstration des IBM System/3,
- den vorher telefonisch vereinbarten Besuch eines Ihrer Fachleute.

Unsere Telefonnummer: _____ (Bitte Gewünschtes ankreuzen.)

Name _____

Firma _____

Adresse _____

(Ausschneiden und einsenden an: IBM Schweiz, Informationsabteilung, Talstrasse 66, 8022 Zürich.) 280

IBM
Schweiz

Wenn Ihnen jetzt diese Information über das IBM System/3 viel zu fachmännisch formuliert ist, dann blättern Sie bitte in dieser Zeitung eine Seite zurück.

Die inneren Werte

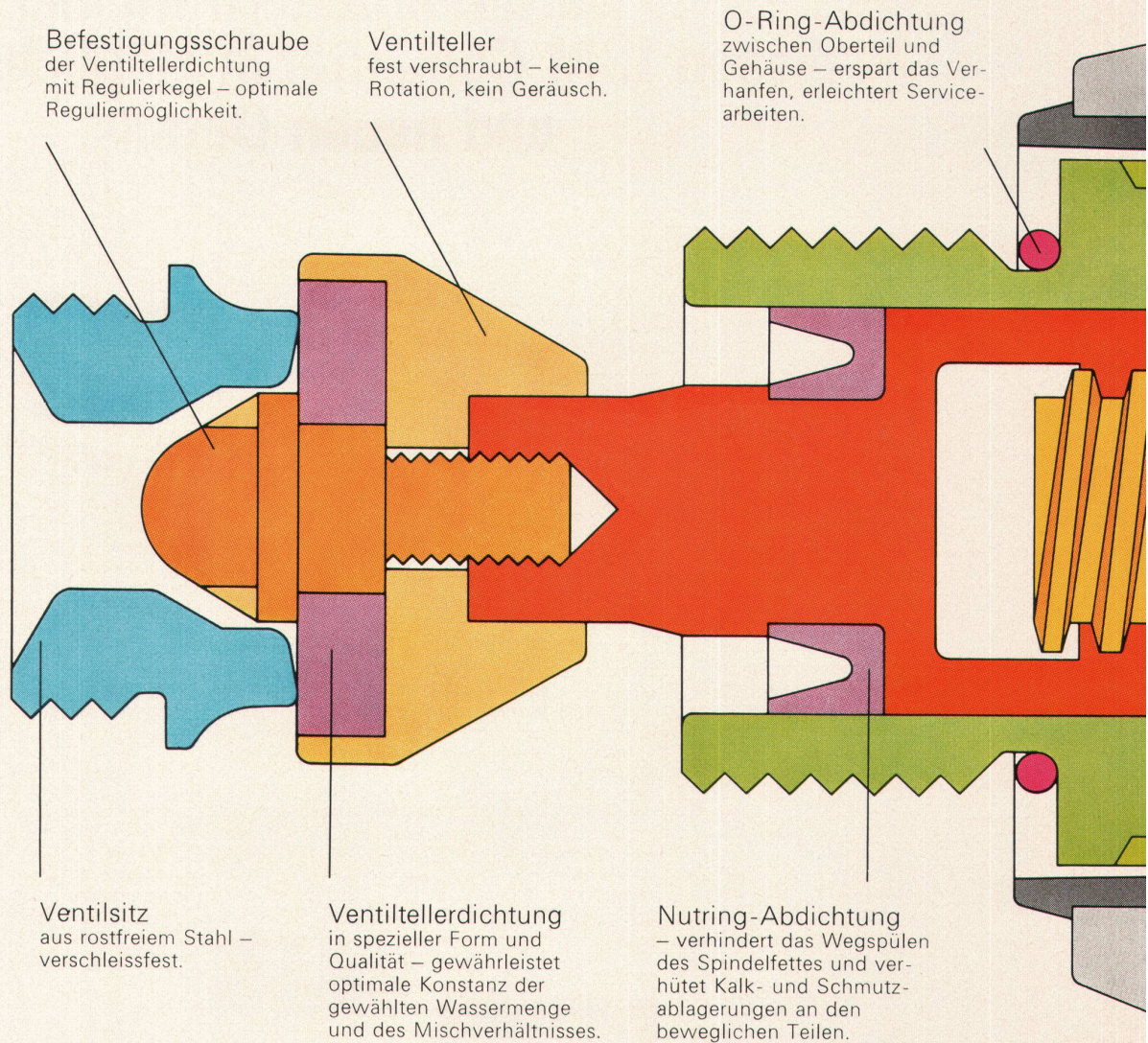

Trimex. Der Griff.



Aktiengesellschaft Karrer, Weber & Cie.
5726 Unterkulm

Griff
glatte, handliche Form
ohne Schmutzecken, neu-
trale Farbe, transparent
wie Rauchquarz.

Kerbverzahnung
– eine zuverlässige spiel-
freie Verbindung zwischen
wärmeisolierendem Kunst-
stoffgriff und Spindel.

Farbmarkierung
aus Kunststoff für Kalt- und
Warmwasser, fugenlos
eingepresst.

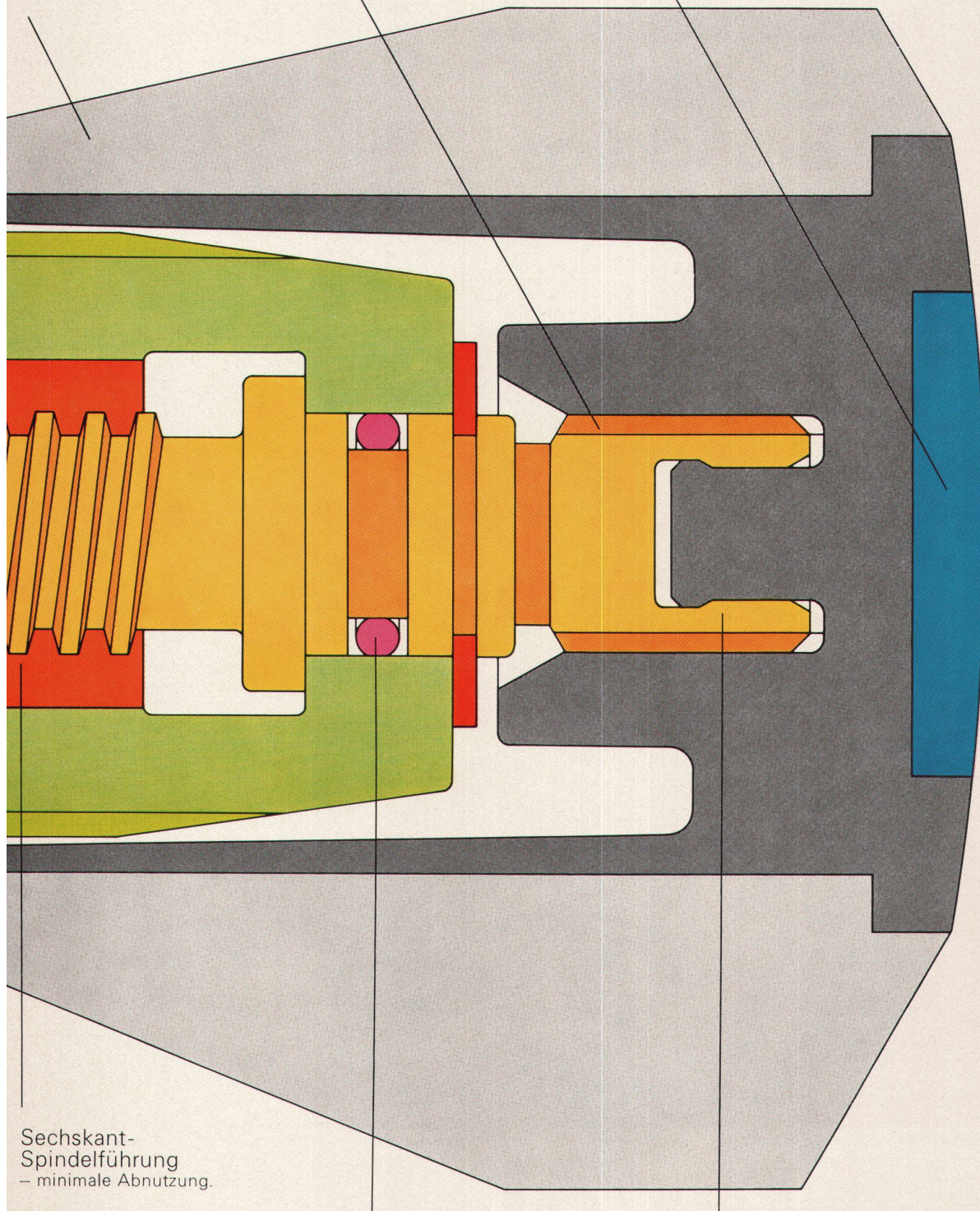

**Sechskant-
Spindelführung**
– minimale Abnutzung.

**Zusätzliche
O-Ring-Abdichtung**
– schützt gegen äussere
Einflüsse. Zum Beispiel
Putzmittel.

Schnappsicherung
als zuverlässige Griffbefesti-
gung – unsichtbar.

Es sollte nicht sein, dass sich der Bauherr nach der Fertigstellung seiner Heizungs- und Warmwasserbereitungs-Anlage vorwerfen muss: «Wenn ich das gewusst hätte...». Schon die Investition der Heizungsanlage allein, rechtfertigt, dass Sie ihr ganz besondere Aufmerksamkeit schenken. Bis heute bestand über diesen ganzen Problemkreis eine echte Informationslücke. Um Ihnen die Wahl für die richtige Heizung in Ihrem Haus zu erleichtern, haben wir ein kleines, interessantes Werk herausgegeben. Es gibt Ihnen Auskunft über die wichtigsten Punkte, wie Heizungs-Regulierungen, Warmwasser,

Wenn Sie bauen oder Ihr Haus modernisieren – diese Broschüre sollten Sie lesen

Brennstoffwahl, Heizöllagerung, Kundendienst, usw. – und nicht zuletzt, was Sie als verantwortungsbewusster Bauherr zum Umweltschutz beitragen können. Sie erhalten diese Broschüre gratis, wenn Sie uns den Gutschein einsenden.

Hoval Herzog AG
8706 Feldmeilen
Tel. 01 731282/734242
Büros in Basel, Bern,
Lausanne, Lugano

Gutschein

Senden Sie mir die Broschüre gratis
an folgende Adresse

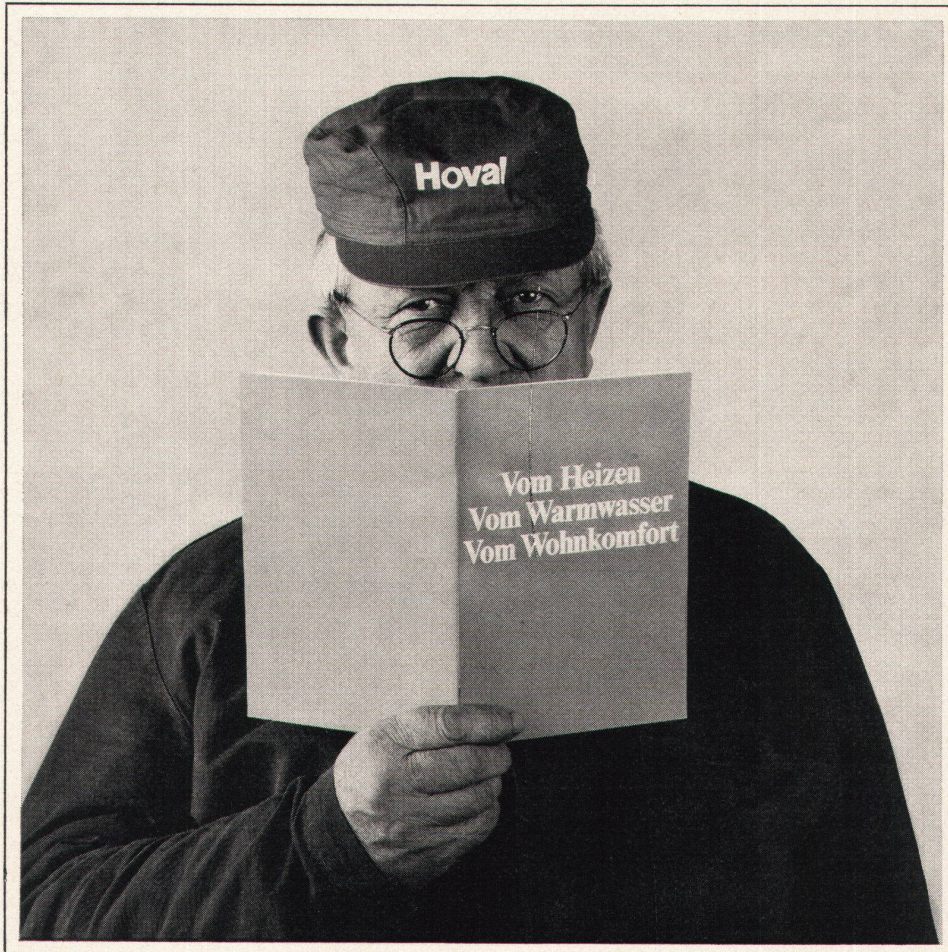

Hoval®

Hoval – für Heizung, Warmwasser und Klima

Dieses Haus ist aus Holz

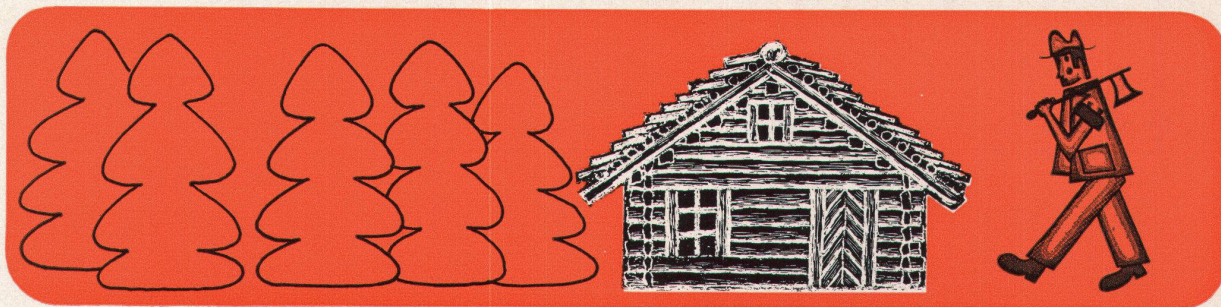

Dieses Haus ist aus Backstein



Dieses Haus ist aus Beton

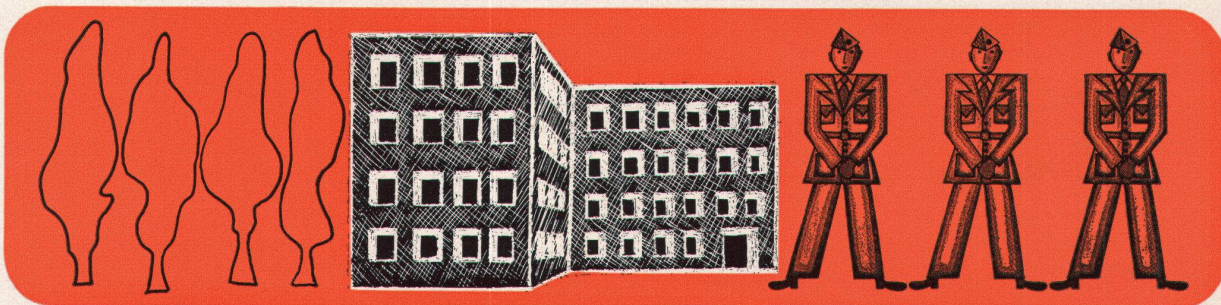

Dieses Haus ist aus Metall



Eines haben sie gemeinsam;
alle bieten den gleichen Komfort dank der
VETROFLEX-Isolierung
VETROFLEX ist die moderne Bauten-Isolierung.



GLASFASERN AG Verkaufsbüro Zürich 8155 Niederhasli Tel. 01 - 94 64 44
Auf Wunsch schicken wir Ihnen ausführliche Dokumentation über unsere Produkte und beraten Sie kostenlos.

FOAMGLAS®

DER TROCKENBLEIBENDE DÄMMSTOFF

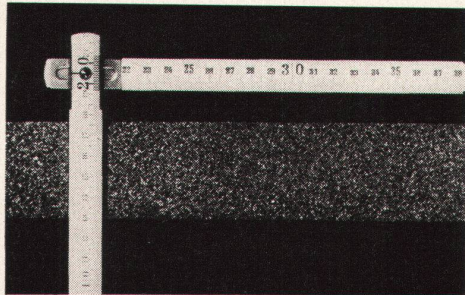

Massbeständig

– nur einer der acht beachtenswerten Vorteile! Die anderen sieben ersehen Sie aus unserer Dokumentation.



Erhältlich beim Generalvertreter

JAC. HUBER + BÜHLER

Nachfolger Dr. H. & R. Bühler
Mattenstrasse 137
2500 Biel 3
Telefon 032 3 88 33

Eine Testfrage an Sie:

Würden auch Sie wie viele Architekten, Gartengestalter und Bauherren, die Erfahrung mit unserem U-Formstein haben, ihn wegen der Wirkung des klassisch schönen Linienrasters im Belag bevorzugen? Diese Praktiker behaupten sogar:

«UF-Pflasterstein-Beläge sind die Schönsten»

Das Verlegen ist höchst einfach –
der Belag rutschfest,
unverwüstlich und dauerhaft schön – und nicht teuer.



Herbag

Herstellung von Baustoffen AG
8640 Rapperswil 055-2 17 01
8716 Schmerikon 055-5 74 35

9230 Flawil 071-83 13 75
8052 Zürich 051-50 35 40

für besseres Klima..

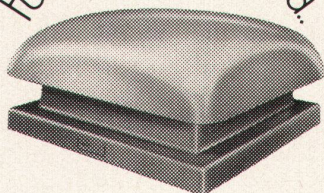

Dachventilatoren
auch mit extrem niedriger
Silhouette
Grösste Auswahl



VENTILATOREN VON WELTRUF

Verlangen Sie unseren Farbprospekt

Name

NZZ

Strasse

PLZ Ort

GEC-WOODS AG, Postfach, 8026 Zürich Tel. 01/39 79 30

Ein Problem - vier Lösungen:

Wirtschaftliche Vorhangschienen-Montage auf modernen Decken*

*Sichtbeton, Metall, Kunstharzverputze, Paneelen, Akkustik-, Gips-, Isolationsplatten, Hohldecken usw.

Alle vier Lösungen haben eines gemeinsam: Sie ermöglichen, auf die konventionellen Vorhangbretter zu verzichten, welche die Vorhangschienenmontage verteuern und oft nicht zur Innenausbau-Konzeption mit neuzeitlichen Decken passen.

1

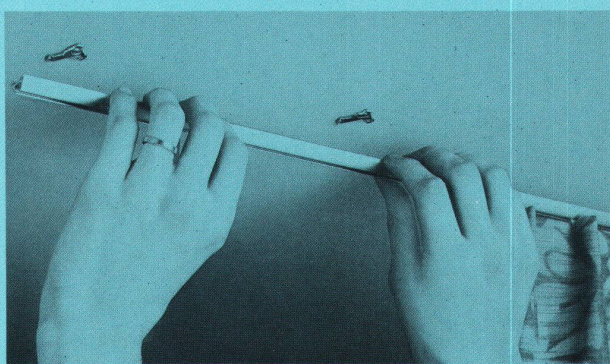

SILENT GLISS-Spannfix-System (Auszeichnung DIE GUTE FORM/SWB)

Wirtschaftliche Befestigungstechnik (SILENT GLISS-Patent) für gerade und abgeogene Vorhangschienen (Schleuder-, Schnur-, Elektrozüge) für Massiv- und Hohldecken. Montierte Spannfix-Profile aus Aluminium, farblos oder farbig eloxiert oder weiss einbrennlackiert erscheinen wie auf die Decke geklebt.

Kleinster Biegeradius = 10 cm (1060).

für Schleuderzüge

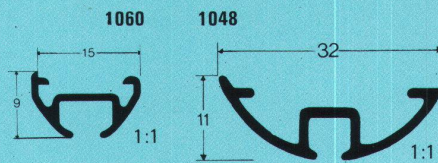

für Schnurzug

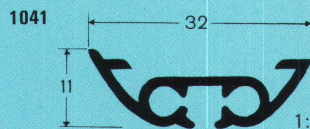

Spannfix-Montage

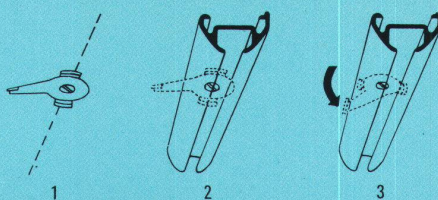

2

Der Wegfall der Vorhangbretter, durchdachte Baukastensysteme, rationelle Befestigungstechniken sowie bewährte Materialien ermöglichen mit diesen vier Lösungen **Kosteneinsparungen bis zu 50% und mehr.**

Nebst dieser Wirtschaftlichkeit und ihren spezifischen Vorteilen bietet jede der vier Lösungen die in aller Welt bekannten und geschätzten SILENT GLISS-Vorzüge: sprichwörtliche Geräuschlosigkeit – Formschönheit – einwandfreies, leichtes Gleiten der Vorhänge – zweckmässige und wertbeständige Schweizer Qualität sowie die Vielseitigkeit, jedes Vorhangproblem – ob Stil oder Modern – mit Schleuder-, Schnur- oder Elektrozügen optimal zu lösen.

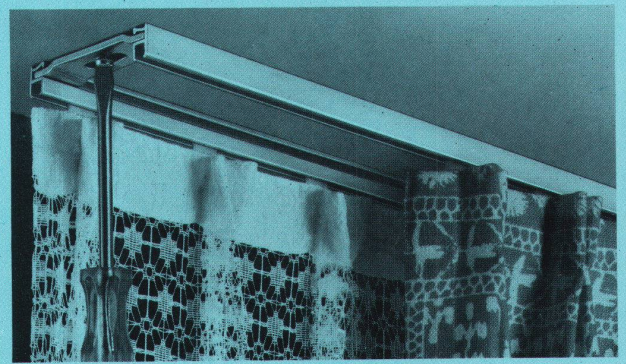

SILENT GLISS-Bi-fix-System

Rationelle Befestigungstechnik (SILENT GLISS-Patent) für gerade und abgeogene, ein- und zweiläufige Schleuderzugvorhängeinrichtungen für Massiv- und Hohldecken und an die Wand. Profile aus Aluminium, farblos oder farbig eloxiert oder weiss einbrennlackiert. Kleinster Biegeradius = 6 cm (1090).

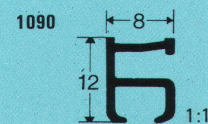

Deckenmontage von zweiläufigen Garnituren

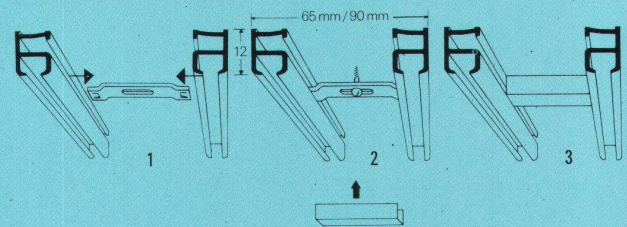

Wandmontage
einläufige
Garnitur

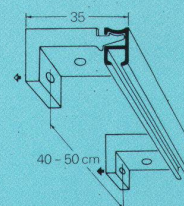

Deckenmontage
einläufige
Garnitur

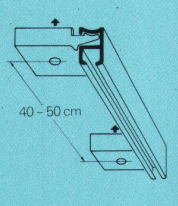

Bitte wenden!

3

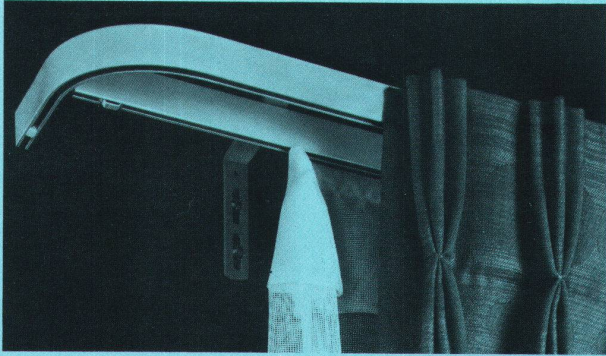

SILENT GLISS-Stabilo-System
(Auszeichnung DIE GUTE FORM/SWB
SIH-geprüft und -empfohlen)

Baukastensystem (SILENT GLISS-Patent) für gerade und abgeogene, ein- und zweiläufige Vorhanggarnituren (Schleuder-, Schnur-, Elektrozüge) für Montage an die Wand oder auf die Decke. Stabilo-Garnituren lassen schöne Faltendekorationen – Stil und Modern – voll und ganz zur Geltung kommen. Profile aus Aluminium, farblos oder farbig eloxiert oder weiss einbrennlackiert. Kleinster Biegeradius = 6 cm (1080/1081).

* für Schleuderzüge
1080*

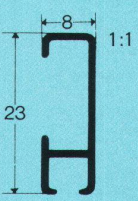

Deckenmontage
zweiläufige Garnitur

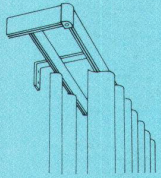

1081*

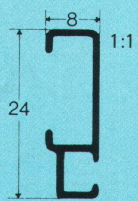

Wandmontage
zweiläufige Garnitur

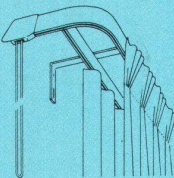

für Schnurzug
1082

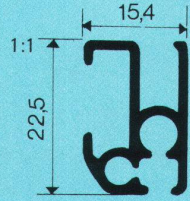

Hängermontage
Decke/Wand
einläufige Garnitur

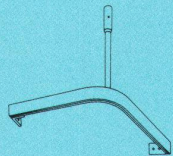

4

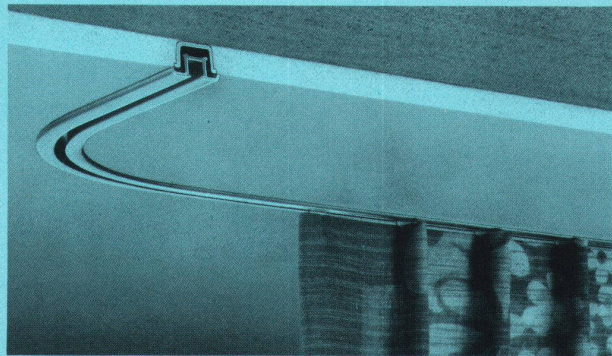

SILENT GLISS-Einputz-System

Zweiteiliges Einputzsystem (SILENT GLISS-Patent) bestehend aus Tragprofil und Vorhangschiene. Das Tragprofil wird in die Decke eingeputzt, und die Vorhangschiene nach Beendigung aller Innenausbauarbeiten einfach eingeklinkt. Mit SILENT GLISS-Einputzgarnituren scheint es, als ob die Vorhänge direkt aus der Decke fallen. Alle Profile farblos eloxiert; Vorhangschiene auch farbig eloxiert oder weiss einbrennlackiert. Kleinster Biegeradius = 10 cm (3040, 3023, 3100, 1027).

Tragprofile
3040

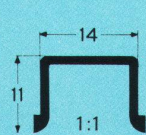

Für Verputze
von 1 cm Dicke
und mehr



3023

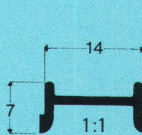

Für Verputze
von 0,5 cm Dicke
und mehr



3100

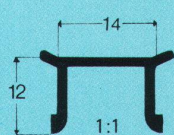

Für putzfreie
Decken, Sichtbeton
usw.



Vorhangschiene
zu den Tragprofilen

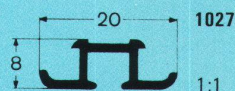

Die neue SILENT GLISS-Dienstleistung

MITEINANDER bietet Architekten, Innenarchitekten, Bauherren, Fachgeschäften aus einer Hand den Service eines Generalunternehmers im gesamten Bereich moderner, geräuschloser Vorhangeinrichtungen (Schleuder-, Schnur-, Seil-, Elektrozüge für Fenster-, Wand-, Trenn-, Verdunkelungs-, Akustik-, Bühnen- und Industrievorhangeinrichtungen, Dusch- und Badezimmergarnituren usw.). MITEINANDER bietet Beratung – Prospektierung – Bemusterung – Ausstattung von Musterzimmern – Kalkulation – Submission – Massaufnahme – termin- und fachgerechte Montage – Ausmass – Abrechnung sowie bei Grossanlagen den Unterhaltsservice.

Gutschein

Ich wünsche kostenlos und unverbindlich

	ausführliche Dokumentation	Handmuster	persönliche Beratung
über das SILENT GLISS-Spannfix-System	<input type="checkbox"/>	<input type="checkbox"/>	<input type="checkbox"/>
Bi-fix-System	<input type="checkbox"/>	<input type="checkbox"/>	<input type="checkbox"/>
Stabilo-System	<input type="checkbox"/>	<input type="checkbox"/>	<input type="checkbox"/>
Einputz-System	<input type="checkbox"/>	<input type="checkbox"/>	<input type="checkbox"/>
Das ganze SILENT GLISS-Programm	<input type="checkbox"/>	<input type="checkbox"/>	<input type="checkbox"/>

Absender

Name _____

Adresse _____ Telefon _____

PLZ/Ort _____

Senden an: Von Dach-Keller & Co., 3250 Lyss, Metallwarenfabrik

Bitte wenden!



Von Dach-Keller & Co.
Metallwarenfabrik
3250 Lyss
Tel. 032 84 2742/43

In eine moderne Grossküche gehört eine leistungsfähige Kaffee – Schnellfilteranlage

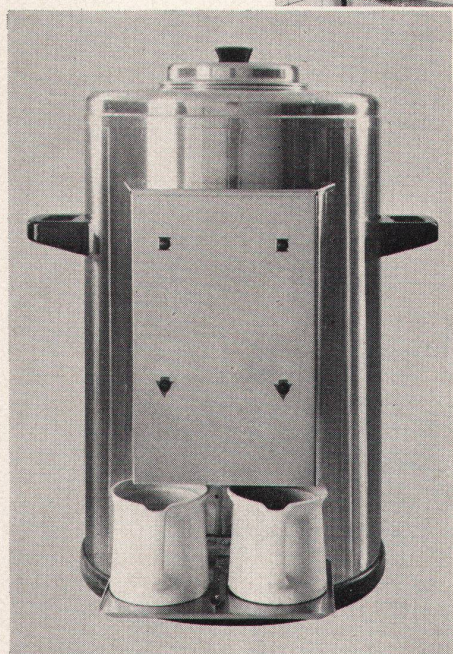
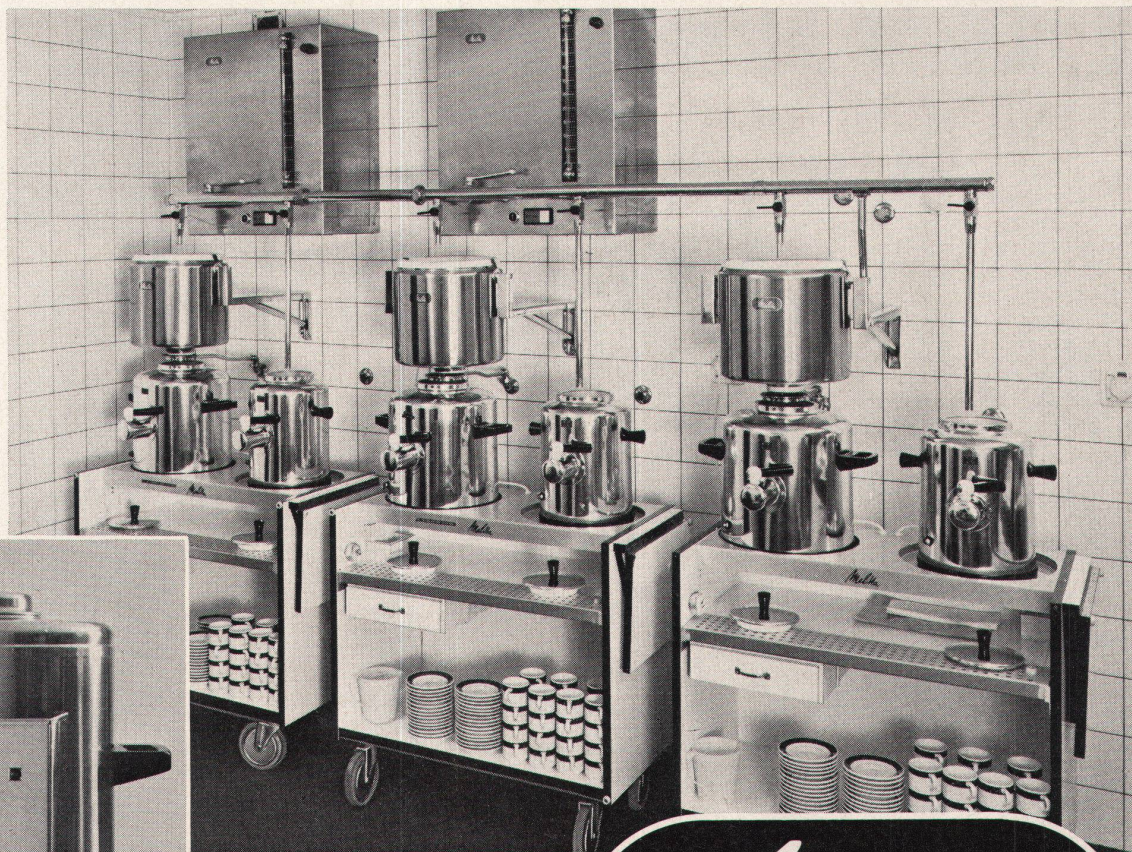

Mit dieser Anlage können in einem Filtervorgang von ca. 10 Minuten, 30 Liter Kaffee (200-250 Tassen) zubereitet und mit dem Servierwagen in kurzer Zeit in jedem beliebigen Raum ausgeschenkt werden.

Melitta

DUPLEX

Kaffeebrühanlage mit Servierwagen und Warmhaltekanne mit Doppelzapfvorrichtung

Die hygienische automatische Frischwasserbrühung garantiert höchste Qualität des Kaffeearomas. Entlastung des Personals durch einfache Bedienung bei grösster Betriebssicherheit, SEV geprüft. Zuverlässiger Fabrikservice. Jeder Apparat ist einzeln lieferbar. Durch Zusammenstellung mehrerer Elemente kann die Kapazität der Schnellfilteranlage beliebig gesteigert werden. Keine komplizierten Installationen, sofort betriebsbereit.

Dokumentationsunterlagen stehen unverbindlich zur Verfügung.

COUPON

Melitta GmbH, 4622 Egerkingen/SO
Senden Sie mir unverbindlich Ihre
Dokumentation über die Melitta-
Duplex- Kaffeebrühanlage.

Name, Adresse, Postleitzahl

werk

UNVERWÜSTLICH

Die VGB-Beschläge aus Chromnickelstahl «18/8» liefern wir Ihnen ausschliesslich mit dem Patent-Drückerstift. Sie sind hygienisch — sie stossen Keime ab. Sie machen elektrische Schläge beim Berühren der Türdrücker unmöglich. Ganz gleich, woraus der Bodenbelag besteht. Und sie sind stahlhart, stoss- und kratzfest. Ihre Formen sind so, wie sie die moderne Architektur will. Deshalb wünscht man sie in Krankenhäusern, Verwaltungs- und Schulbauten. Und auch in modernen Villen und Einfamilienhäusern. Verlangen Sie unsere ausführliche Dokumentation! Lieferung durch den Fachhandel



V. Glutz-Blotzheim Nachfolger AG
Tel. 065/2 38 76, 4500 Solothurn

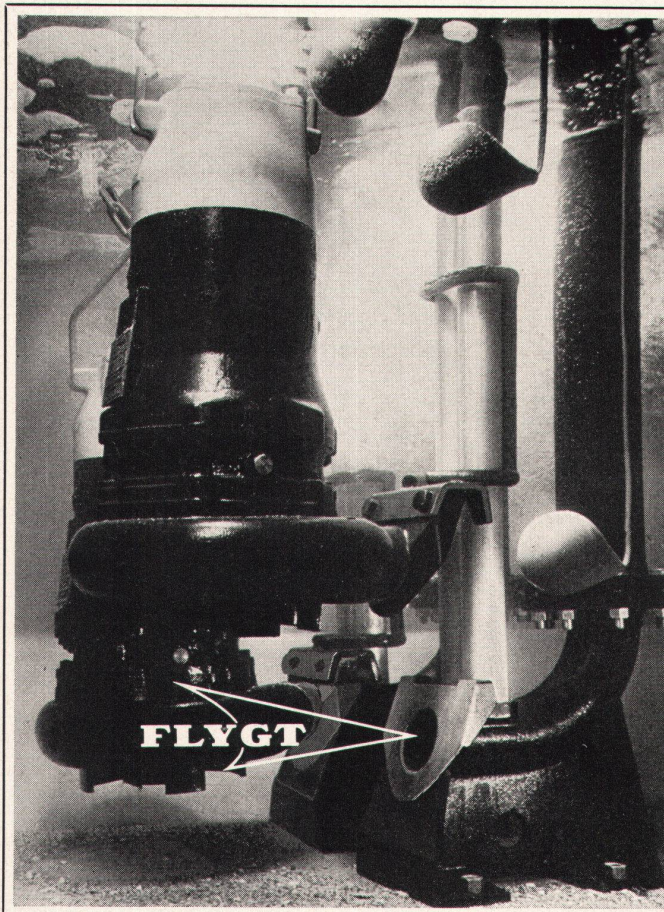

FLYGT TAUCH- PUMPEN

fördern Fäkalien,
Abwasser und Schlamm

In der Schweiz stehen Tausende von FLYGT- Abwasser-Tauchpumpen in ununterbrochenem, härtestem Einsatz.

FLYGT- Abwasser-Tauchpumpen sind

- preisgünstig in der Anschaffung
- wirtschaftlich im Betrieb
- praktisch wartungsfrei
- mit trockenlaufsicheren Motoren und Hartmetall-Wellendichtungen ausgerüstet
- schockgeprüft für Zivilschutzbauten

FLYGT- Abwasserpumpen sind als Spitzenprodukte bekannt und werden für Leistungen von 200–30 000 l/min. hergestellt. Verlangen Sie Unterlagen.



CARL HEUSSER AG
TAUCHPUMPEN
CHAM ZG + LUCENS VD
TELEFON 042/36 32 22-24



Wer mit dem Kopf prüft...



- Der Schaumrücken** —
Dauerhafte Rückfederung * trittelastisch * aussergewöhnliche Schall- und Wärmeisolation * feuchtigkeitsbeständig * verrottungsfest * flammenhemmend.
- Die Glasfaserarmierung** —
Hält absolut dimensionsstabil * längs und quer * unter allen klimatischen Bedingungen.
- Die gemusterte Zwischenschicht** —
Im Mehrfarben-Tiefdruck in modernen Dessins.
- Die transparente Nuttschicht** —
Kratzfest * porenfrei * leicht genarbt * hygienisch * extra-pflegeleicht.

Wer mit dem Kopf prüft, merkt es sofort: Ein Kunststoffbodenbelag mit Schaumzellenbeschichtung und Glasfaserarmierung muss ganz neuartige Eigenschaften hervorbringen. Tatsächlich, dieser Bodenbelag ist so trittelastisch und sicher wie ein Teppichboden. Gleichzeitig besitzt er aber die Vorzüge eines unverwüstlichen Kunststoffbelages. Isolationsprobleme (Schall – Wärme/Kälte – Feuchtigkeit) bereiten Ihnen kein Kopfzerbrechen mehr. Elastic PR löst alle Probleme in einem Arbeitsgang, direkt auf dem Boden.

Verkauf und Verlegung durch das Fachgeschäft

Dätwyler
Ihr Partner und Berater für Bodenbeläge

elastic pr
mit Synthetik-Schaum

Ich will ihn sehen!
Senden Sie mir sofort Muster und Unterlagen.

Name _____

Firma _____

Adresse _____
Einsenden an: Dätwyler AG
6460 Altdorf

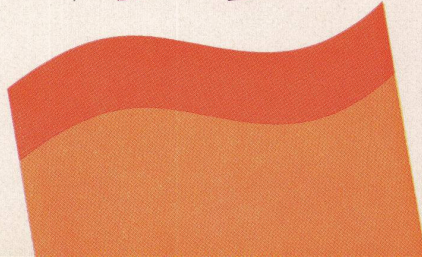

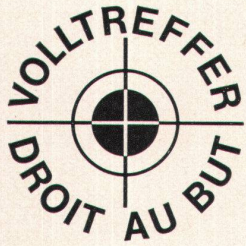

Neue Membran- Sicherheits- Ventile

Programm:

Eckmodell mit Abgangsverschraubung Nr. 7050

Eckmodell mit Schauglas
und Abgangsverschraubung Nr. 7051



– Federbelastetes Membran-Sicherheitsventil für druckfeste Warmwasserspeicher (Boiler)

– Ansprechdruck vom Fabrikanten fest auf 5 atü eingestellt (auf Wunsch auch andere Drücke bis max. 7 atü)

– gegen unbefugtes Verstellen des markierten Ansprechdruckes plombiert

– nachträgliche Änderung des Ansprechdruckes durch Auswechseln des Oberteils

– Funktionskontrolle durch Drehen der Kontrollmutter

– Distanzschale zur Entlastung der Rollmembrane-Ventildichtung, welche bis zur Inbetriebnahme damit vom Sitz abgehoben wird. Durch einfaches Drehen der Kontrollmutter kann die Schale abgezogen werden, und somit ist das Ventil betriebsbereit

– Qualität:

Gehäuse und Oberteil in Pressmessing
Schraubsitz in Chromnickelstahl
Rollmembrane warmwasserbeständig bis 90°C

Durch das Wasserwerk der Stadt Zürich geprüft und zugelassen

Gemeinschafts – Produktion Nussbaum Kugler

R. Nussbaum & Co. AG 4600 Olten 1

Metallgiesserei und
Armaturenfabrik

Martin-Disteli-Strasse 26
Telefon 062 21 33 33

4000 Basel

Hammerstrasse 174
Telefon 061 32 96 06

Kugler

1211 Genf 8

Metallgiesserei und
Armaturenfabrik AG

La Jonction
Telefon 022 24 72 35

8031 Zürich

Josefstrasse 129
Tel. 01 44 51 11



8045 Zürich

Eichstrasse 23
Telefon 01 35 33 93

1000 Lausanne

12, chemin des Avelines
Telefon 021 25 61 47



3007 Bern

Mattenhofstr. 33-33a
Tel. 031 25 25 22



PAVAROC

wird sich mit dem Feuer nie befreunden

Dafür mit vielen modernen Architekten, Bauherren und der Feuerpolizei. PAVAROC, die Mineralfaserplatte mit vielen neuzeitlichen Strukturdessins, brennt nicht, glimmt nicht und mottet nicht. Sie schützt vor Feuer und gefällt zugleich durch ihre zeitgemässe Ästhetik. Die leichte Montier-

barkeit mit dem gut durchdachten Abhängesystem ist ein weiterer Vorteil, der sich bezahlt macht.

PAVAROC, die Unbrennbare.

Pavatex AG
jetzt Rigistrasse 8
6330 Cham
Tel. 042/36 55 68

eingetragene Schutzmarke

pavaroc ®

K 72

LUXALON®

Aluminium-Decken. Moderne Decken für moderne Architekten.

Luxalon® Aluminium-Decke in modernem, öffentlichem Gebäude.



Luxalon® Aluminium-Decken. Das heisst einbrennlackierte Aluminiumpaneele, die auf einbrennlackierte Aluminiumtragschienen geklemmt werden. Dabei stehen unterschiedliche Profilformen zur Wahl. Luxalon® Aluminium-Decken. Das heisst hohe Korrosionsfestigkeit. Einfache und schnelle Montage, bietet vielfältige Gestaltungsmöglichkeiten. Leitungen und Installationen bleiben also immer zugänglich. Und noch ein Vorteil: Luxalon® Aluminium-Decken sind in verschiedenen Farben erhältlich.

Und wo erhalten Sie Luxalon® Aluminium-Decken? Bei Schneider + Co. Denn als Spezialfirma zur Lösung von Deckenproblemen verwenden wir selbstverständlich Luxalon® Aluminium-Decken. Das Resultat: dekorative

Akustikdecken, Lüftungsdecken und Heizungsdecken.

Anwendungsbereich für Luxalon® Decken: Industrielle Bauten, Bürogebäude, Schulen, Krankenhäuser, Supermärkte, Hallenbäder, Sportanlagen, Hotels usw.

Ausführliche Unterlagen durch:

schneidegger

Schneider + Co. AG, Isolierungen
8401 Winterthur, Scheideggstrasse 2
Tel. 052 89 21 21

Luxalon® eingetragenes Warenzeichen
von  Hunter Douglas Industries Ltd., Luzern

Erfahrung, Know-How
und geistige Beweglichkeit
bilden das unbezahlbare
Kapital der Unternehmen.

die sich mit vollem
Einsatz an die Lösung
von seltenen
Problemen heranmachen.

Das seltene Problem:

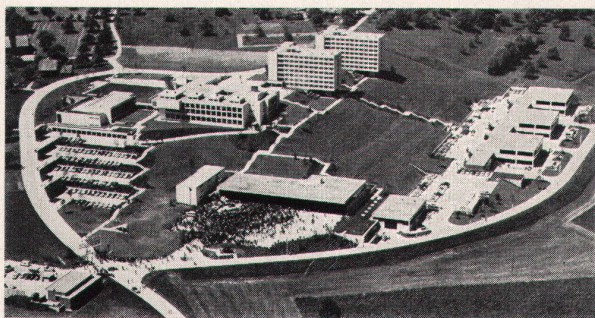

Im SVB-Ausbildungszentrum in Sursee sind im Sommer und Winter viele Abnehmer mit Wärme zu versorgen. Der ununterbrochene Heizbetrieb stellt an die Kesselanlage in Bezug auf Wirtschaftlichkeit und Zuverlässigkeit grosse Anforderungen.

Die Verschiedenartigkeit der Belastung durch die diversen Anlagenteile verlangt nach Heizkesseln mit einem dynamischen Betriebsverhalten, die sich den rasch wechselnden Belastungen anpassen.

Strebel-DG Dreizugkessel aus Gusseisen besitzen diese Eigenschaften dank ihrer Hochleistungs-Überdruckbauweise in hervorragendem Masse. Für die Heizzentrale des Ausbildungszentrums Sursee wurden 3 DG-Heizkessel mit zusammen 3 335 000 kcal/h Wärmeleistung gewählt.

Strebel-DG-Hochleistungskessel werden im Leistungsbereich von 75 000 kcal/h bis 1 490 000 kcal/h hergestellt. Sie verbinden die wesentlichen Merkmale eines modernen Dreizugkessels mit den Vorteilen der bewährten Glieder-Kessel aus Gusseisen. Die

Forderungen nach einem wirtschaftlichen und umweltfreundlichen Heizbetrieb erfüllen Strebel-DG-Kessel in höchstem Masse. Die feuerungstechnischen Messungen an vielen Kesselanlagen ergaben überall einen Wirkungsgrad von über 90% und russfreie Abgase. Die Heizzentrale des Ausbildungszentrums versorgt

eine umfangreiche Warmwasser-Zentralheizung mit Wärme. Sie umfasst die zwei Internatsgebäude mit über 500 Betten und das Hauptgebäude in dem die Verwaltung, die Schul- und Gemeinschaftsräume untergebracht sind. Die drei grossen Mehrzweckhallen für praktischen und theoretischen Unterricht werden durch Luftherhitzer beheizt. In der Sporthalle wird sowohl die Wärmeproduktion für das Schwimmbad wie auch für die Klimaanlage von den Strebel DG-Kesseln

Heizung in der «Bau-Uni» bei Sursee

sichergestellt. Die 500 Menschen die zur Ausbildung hier sind, brauchen entsprechend viel Warmwasser. Auch die dazu benötigte Wärme liefert die Heizzentrale. Die Bereitstellung dieser grossen Wärmemengen erfordert

die volle Leistung der Heizkessel ohne Unterbruch. Strebel DG-Kessel können auch mit Hochleistungsboilern Typ H zur Heizkessel-Boilerkombination BICALOR vereint werden. Die Hochleistungsboiler Typ H weisen Leistungen von 1350 l à 60°C/h bis 12 600 l à 60°C/h auf. Als Folge der nach wissenschaftlichen Erkenntnissen entwickelten Anordnung der Heizflächen wird die Wärmeleistung dieser Boiler bei zunehmender Zapfmenge immer grösser.

Dadurch werden die hohen Spitzenleistungen von 430 bis 3000 l à 60°C/10 min möglich.

Dank ihrer 5fachen Spezial-Kunststoffbeschichtung aller brauchwasserberührten Teile sind die Strebel-Hochleistungsboiler Typ H gegen die Einwirkung korrosiver Wässer hervorragend geschützt. Die vollkommen

glatte und homogene Oberfläche im Boilerinnern verhindert zudem den starken Kalkansatz bei hartem Wasser. Die einfache Konstruktion der Strebel Hochleistungsboiler gewährleistet die Besichtigung und Kontrolle der gesamten Heizfläche.

Das Strebel Boilersystem H für Separataufstellung ermöglicht die Verwendung der Hochleistungsboiler Typ H überall, unabhängig vom Standort des Heizkessels.

Strebel Heizkessel und BICALOR-Kombinationen sind dank hoher spezifischer Leistung sehr kompakt.

Ein weitgespanntes Programm von Kessel- und Boilereinheiten ermöglicht die Anpassung an jede erforderliche Wärme- und Warmwasserleistung.

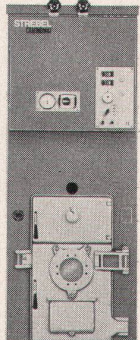
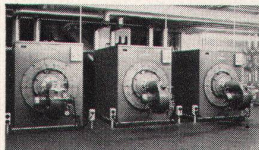
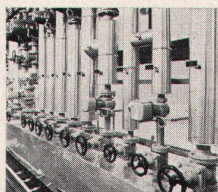

Wer für solche Projekte das
Vertrauen verdient, geht auch
für Sie durchs Feuer.

Deshalb — und in jedem Fall —

STREBEL

STREBELWERK AG Rothrist, Tel. 062/41 24 71/41 38 21

Werke 1 und 2 in Nebikon

Die ersten Fachleute — die Baumeister —
wählten uns. Darauf sind wir stolz. Wenn es ums Heizen
geht, können auch Sie auf uns zählen.
Ob Einfamilienhaus oder «Bau-Uni».

Moderne Installationen mit **Contatron**

Steuerung durch Berührungskontakt
Temperaturregulierung durch
eingebauten mechanischen Mischer



OEDERLIN + CIE

Bitte verlangen Sie
die technischen Unterlagen bei
AG Oederlin + Cie, Armaturenwerk
Wettingen und Lausanne

Be-greifen Sie, be-sitzen Sie Leder echtes Leder



und Sie begreifen, was es heisst, echte Ledermöbel zu besitzen

**LACAR
NAPPA**

Verkauf: Gut + Co 8152 Glattbrugg ZH

LACAR NAPPA

ein Markenname, der seit Jahrzehnten für bestes Schweizer Qualitätsleder bürgt

der Inbegriff weich gegerbten Leders, fein im Griff und sprichwörtlich zäh

3 Ausführungen:

LACAR-NAPPA-RUSTICAL

Das Standard-Möbelleder, das alle Strapazen aushält

LACAR-NAPPA-RUSTICAL ist chromgegerbt und mit Anilinfarben durchgefärbt. Seine Oberfläche ist mit einem feinen, leicht pigmentierten Lackfinish ausgerüstet, der dem Leder seine hervorragenden Gebrauchseigenschaften vermittelt:

Wasser- und ölfest, abwaschbar mit Seifenwasser, lichtecht und nicht abfärbend.

Je nach der verwendeten Rohware ist LACAR-NAPPA-RUSTICAL mit verschiedenen Narbenprägungen in entsprechenden Preislagen lieferbar.

Pflegehinweis:

Flüssigkeiten und Schmutz aller Art dringen nicht in das Leder ein und können daher leicht abgewischt werden. Gelegentlich mit schwachem Seifenwasser reinigen, gut trocknen lassen und mittels Wollappen polieren.

Keine Pflegemittel verwenden!

LACAR-NAPPA-ANTIK

Das Möbelleder für Ledernarren

In voller Weichheit chromgegerbt, mit besten Anilinfarben durchgefärbt, mit einem Spezial-Finish pflegeleicht gemacht – Leder, wie es nicht schöner sein könnte.

Seine ausgesuchte Rohware bedingt allerdings einen höheren Preis; seine natürliche Oberfläche ist etwas delikater und sollte vor greller Sonne geschützt werden.

Pflegehinweis:

Flüssigkeiten und Schmutz aller Art dringen nicht in das Leder ein und können daher leicht abgewischt werden. Gelegentlich mit schwachem Seifenwasser reinigen, gut trocknen lassen und mittels Wollappen polieren.

Keine Pflegemittel verwenden!

VELCAR-NAPPA

Das Wildleder unter den Möbelleidern

VELCAR-NAPPA ist hergestellt wie LACAR-NAPPA-ANTIK, wird aber umgekehrt aufgezogen, das heisst, die Leder-Innenseite wird herausgekehrt.

Diese Seite ist mit Scotchgard imprägniert.

VELCAR-NAPPA ist preisgünstig, unempfindlich gegen Kratzer und nicht heikel.

Pflegehinweis:

Zur Vorbeugung Leder schon am neuen Möbel mit Scotchgard-Spray behandeln. Wasser-, Getränke- und Schmutzflecken sofort feucht abwischen.

Fett- und Ölflecken sowie Handgriff- und Kopfliegstellen feucht mit etwas Handseife reinigen, dann mit sauberem Wasser nachwischen. Nach vollständiger Trocknung mit einer Wildlederbürste reiben, bis Farbe wieder ausgeglichen. Anschliessend mit Scotchgard-Spray nachbehandeln.

Hersteller: Max Gimmel AG, Gerberei, 9320 Arbon

Verkauf: Gut + Co 8152 Glattbrugg, Tel. 01 / 810 44 11





Seit es den neuen Forster gibt, verlangt man mehr von einer Spannteppich- Auswahl

Der Spannteppich-Showroom im neuen Forster wurde zur Attraktion für die schweizerische Teppichwelt. In einem Blick präsentiert sich das neueste internationale Spannteppich-Angebot, schön nach Farben geordnet. Die Auswahl ist so unerschöpflich, dass alle (selbst ausgefallensten) Farbwünsche erfüllt werden. Ungestört und bequem können Sie Hunderte und Aberhunderte grosser Muster durchblättern, ohne langes Suchen. Jedes Muster orientiert Sie über Preis, Einsatzbereich und Materialzusammensetzung. Ein ebenso attraktives und umfassendes Mustersortiment in Vorhangstoffen erlaubt zudem alle nur erdenklichen Kombinationen

mit Spannteppichen bereits in der Vorwahl. Hinzu kommt der ausgedehnte Forster-Kundendienst mit folgenden Leistungen: unaufdringliche Beratung durch wirkliche Fachspezialisten, bequemer Musterversand, Heimberatung, ausmessen an Ort und Stelle, Offerten mit Varianten, schnelle und perfekte Verlegung, Reinigung. Spannteppiche kaufen Sie also mit Vorteil bei Forster.

Forster + Co. AG, Theaterstr. 8,
8001 Zürich, Tel. 01 32 57 80
Freie Parkplätze in nächster Nähe
Filiale Lugano: 6900 Massagno,
Via Selva 4, Tel. 091 2 89 53



Forster

durolon

NADELFILZ

mit höchster Qualitätseinstufung ★★★★★
17 modernen Trend-Farben
Detail-Preis per m² Fr. 28.50 (unverlegt)

DUROLON – ein Nadelfilz für den Einsatzbereich ★★★★★, also für allerhöchste Beanspruchung wie in Büros, Restaurants, Hotels, Schulen, Verkaufsräume etc. DUROLON ist auch rollstuhlfest.

DUROLON ist sofort lieferbar. Verlangen Sie unverbindlich Muster, Offerte und Referenzen!



Das ist ein Beispiel für echte Forster-Leistung

Die Treppe im Koffer!

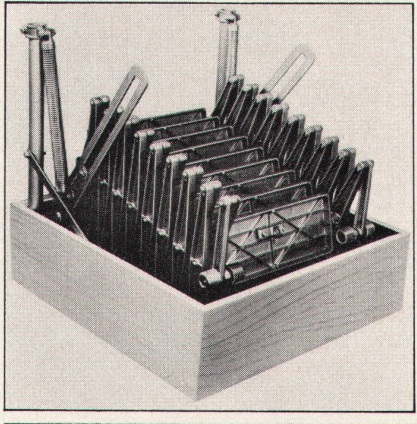

Die Treppe im Koffer! Die zusammenlegbare Treppe. Die Treppe, die in einem Lukenkasten Platz findet, in den eine gewöhnliche Aufzugstreppe nicht montiert werden kann. Columbus-Scherentreppen, aus hochwertigem Aluminium-Druckguss, werden auf kleinste Dimensionen zusammengelegt. Ausgezogen erlauben sie sicheres und bequemes Hinaufsteigen. Ihre geniale Konstruktion erlaubt geräuschloses, gewichtloses und spielend leichtes Ausfahren. Sofort sind sie stabil und betriebsbereit.

Höchsten Komfort geben Columbus-Scherentreppen, die mit einem elektro-hydraulischen Antrieb vollautomatisch arbeiten. Scherentreppen mit komplettem Flachdachausstieg und Oberabdeckung sind problemlos

einzubauende Einheiten. Columbus-Treppen werden standardisiert geliefert oder nach Mass angefertigt.

Columbus stellt auch Spindeltreppen aus Aluminium und Schiebetreppen aus Holz her. Bitte verlangen Sie Unterlagen.

Columbus Treppen ag



(früher Mühlberger + Co., St. Gallen)
Industriestrasse 9245 Oberbüren Tel. 073 / 51 37 55

COUPON

Bitte senden Sie mir
Unterlagen:

Name: _____

Adresse: _____

G SCH 2/72

Beratung Planung

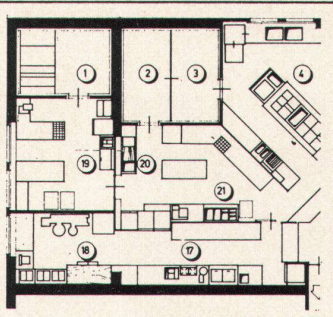

Fabrikation



Installation



für Grossküchen-Einrichtungen, Buffet- und Selbstbedienungs- anlagen hat schmid kühlmöbel eine grosse Erfahrung

Seit Jahren planen, bauen und installieren wir individuelle Anlagen. Funktionsfähigkeit und Wirkungsgrad einer Grossküche oder einer Getränkeausgabe hängen weitgehend von der richtigen Planung ab. Küchenplaner und Innenarchitekt bilden ein erfahrenes Team von Fachleuten. Das Gesamtprojekt wird in Zusammenarbeit mit

Architekten oder dem Bauherrn direkt abgewickelt. Unsere Referenzen umfassen bedeutende Bauten wie Mövenpick-Restaurants, Hotel Tschuggen, Swiss-Center London usw. Es lohnt sich, bei Neu- oder Umbauten unseren Rat einzuholen. Unsere Erfahrung ist Ihr Vorteil.

schmid kühlmöbel ag 9320 Arbon
071 46 39 22

Unser Fabrikationsprogramm umfasst:
Grossküchen-Einrichtungen,
Buffet-, Bar- und Officean-
lagen, Gastro-Norm-Kühl-
möbel, Selbstbedienungs-
anlagen für Schwimmbäder,
Ladeneinrichtungen usw.



COUPON

- Senden Sie uns Ihre aus-
führliche Dokumentation.
- Name: _____
- Strasse: _____
- Ort: _____



ärgerlich!...
weil hier
ein Warenlift
von SSS
fehlt!

Suter-Strickler liefert:

Warenlifte mit Spindelantrieb bis 750 kg Tragkraft. Montagedauer 3 Tage. Sehr preisgünstig.

Warenlifte mit hydraulischem Antrieb bis zu mehreren Tonnen Tragkraft. Mit Personenbegleitung. Bei seitlich angeordnetem Hubzylinder bleibt der Raum unter der Liftkabine frei. Optimale Fahreigenschaften. Normlifte. Interessanter Preis.

Bei beiden Liftypen sind keine Dachaufbauten nötig.

Suter-Strickler Sohn AG
Maschinenfabrik
8810 Horgen 051-82 26 24

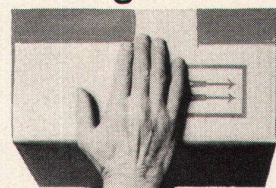

Das Zeichen
Ihres guten
Lieferanten

Vertikale innere Sonnenblenden

Vertiso-norm

**ein perfekter Blendschutz
mit besonderer Note**

Die klare Linienführung der modernen Architektur setzt neue Akzente. Verlangt in Einzel- und Grossraumbüros, Empfangshallen und Ausstellungsräumen zweckmässige Elemente für die Raumgestaltung. Vertikale, innen montierte Sonnenblenden mit 120 oder 150 mm breiten, beidseitig PVC-beschichteten Lamellen. Praktisch, formschön und abwaschbar. Mit einem einzigen Bedienungsstab seitlich zu verschieben.

Natürlich können die Lamellen dem Sonneneinfall entsprechend bis 180° gedreht oder gewendet werden. Völlig geschlossen, verwehren sie jeden Einblick.

Obere und untere Führungsschienen verhindern das Flattern bei Luftzug oder Luftbewegungen von Klimageräten.

Verlangen Sie einen unverbindlichen Besuch unseres Beraters oder die ausführliche Dokumentation.



Metallbau AG Zürich

Anemonenstrasse 40, 8047 Zürich
Telefon 01-54 67 00

norm[®]

Vertretungen und Servicestellen in
Basel, Bern, Lausanne, Locarno, Luzern, Solothurn,
St. Gallen.



**L'Ecole polytechnique
fédérale de Lausanne**

cherche à s'assurer le concours d'un

**architecte spécialisé en
urbanisme**

pour occuper le poste de

**professeur d'architecture
et d'urbanisme théoriques
et pratiques**

en son **département d'architecture.**

Entrée en fonction: à convenir.

Les personnes intéressées, de nationalité suisse
ou étrangère, sont invitées à demander le dossier
relatif à ce poste à la:

**Direction de l'Ecole polytechnique fédérale
de Lausanne, 33, avenue de Cour,
1007 Lausanne**

1a

**photolithos
clichés**

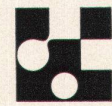

Schwitter AG

8052 Zürich, Schweiz
Thurgauerstrasse 121
Tel. 051 839955/835165

4000 Basel 9, Schweiz
Allschwilerstrasse 90
Telefon 061 388850

1000 Lausanne, Suisse
44, Avenue de la Gare
Téléphone 021 228675

Sarnafil®

**Die Sarnafil® -
Kunststoffisolationshaut
schützt dauerhaft
und zuverlässig vor Wasser.
Sie ist
einfach zu verlegen.**

**Verlangen Sie die Sarnafil® -
Dokumentation.**



Kunststoff AG Sarnen, 6060 Sarnen, Telefon 041/66 2333

691

Armierungsstähle
Armierungsnetze
Ablaufleitungen
aus Gusseisen,
plastifiziertem Stahl
und
Kunststoff

Schachtabdeckungen
und Strassenroste

Ausrüstungen für Kläranlagen

Druckrohre, Formstücke und Armaturen
aus Gusseisen
für Wasser- und Gasleitungen

Heizkessel

Radiatoren
und Heizwände

Heizölbehälter

Cheminée-Einsätze

Baumaschinen, Krane, Förderanlagen

VON ROLL AG.
4563 Gerlafingen



**Qualitätsprodukte
für den Hoch- und
Tiefbau**

VON ROLL

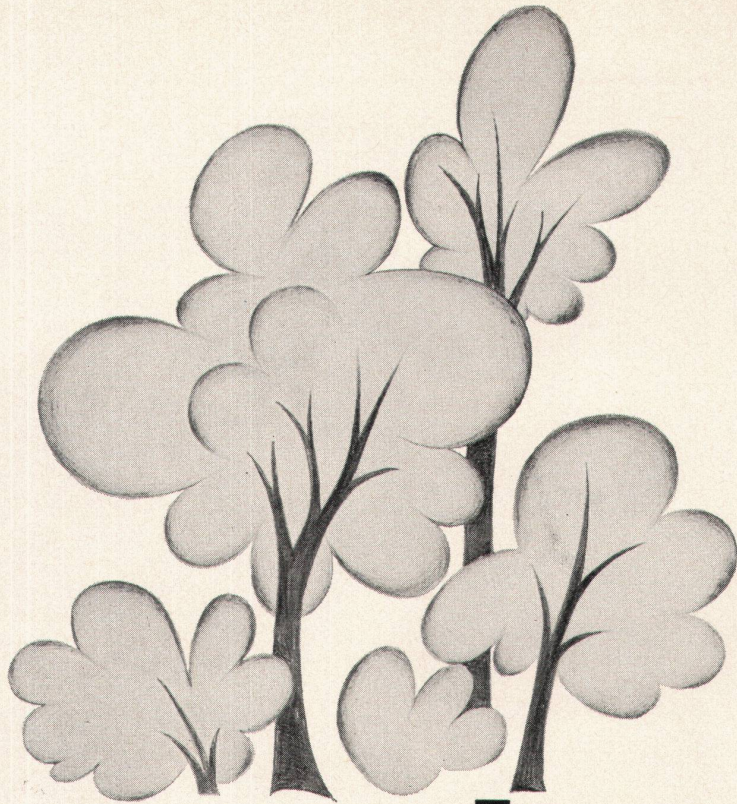

umweltschutz

cuenod im kampf gegen die luftverschmutzung

Die Forschung zur Verhütung der Luftverschmutzung, welche CUENOD, der älteste Oel- und Gasbrennerfabrikant Europas seit Jahren betrieben hat, wurde durch die Entwicklung und Kommerzialisierung eines Oel-Wasser Emulsionsbrenners mit Erfolg gekrönt.

Dadurch reiht sich zu den längst anerkannten Vorteilen der CUENOD-Brenner noch die lebensnotwendige Eigenschaft des Umweltschutzes.

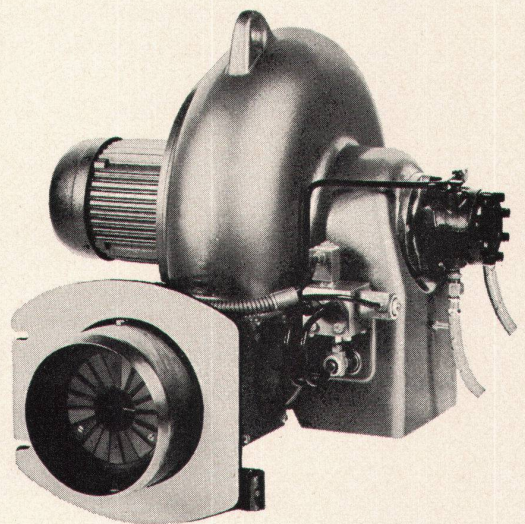

CUENOD - ATELIERS DES CHARMILLES S.A. GENÈVE
Eine Schweizer Firma mit Weltruf, konstruiert Oel- Gas-
Zweistoff- und Emulsionsbrenner von 20'000 bis 12'000'000 kcal/h,
sowie stopfbüchsenlose Umwälzpumpen für Zentralheizungen.

Bitte verlangen Sie unsere Dokumentation.

Ateliers des Charmilles S.A. Usine de Châtelineau Genève

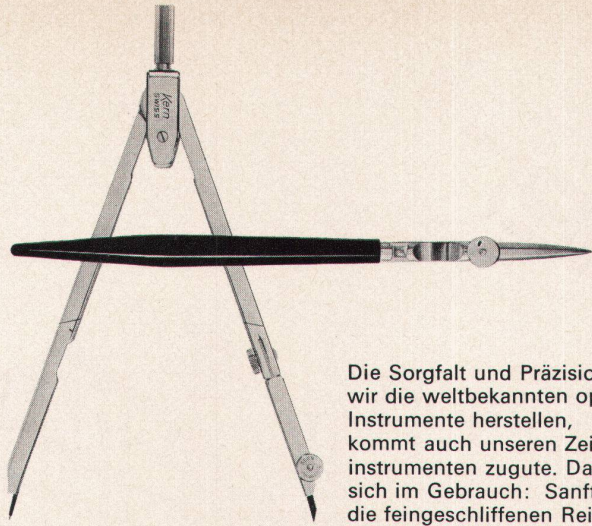

Ob Zirkel oder NASA-Objektiv – beide entstehen bei uns als Präzisions-Instrumente

Die Sorgfalt und Präzision, mit der wir die weltbekanntesten optischen Instrumente herstellen, kommt auch unseren Zeicheninstrumenten zugute. Das zeigt sich im Gebrauch: Sanft gleiten die feingeschliffenen Reissfeder-

spitzen über das Papier und hinterlassen einen tadellos sauberen Strich. Gleichmässig und spielfrei lassen sich die Zirkelschenkel öffnen und schliessen. Makellos glänzen ihre hartverchromten Oberflächen. Und das nicht nur am ersten Tag, sondern auch nach jahrzehntelangem intensivem Gebrauch.

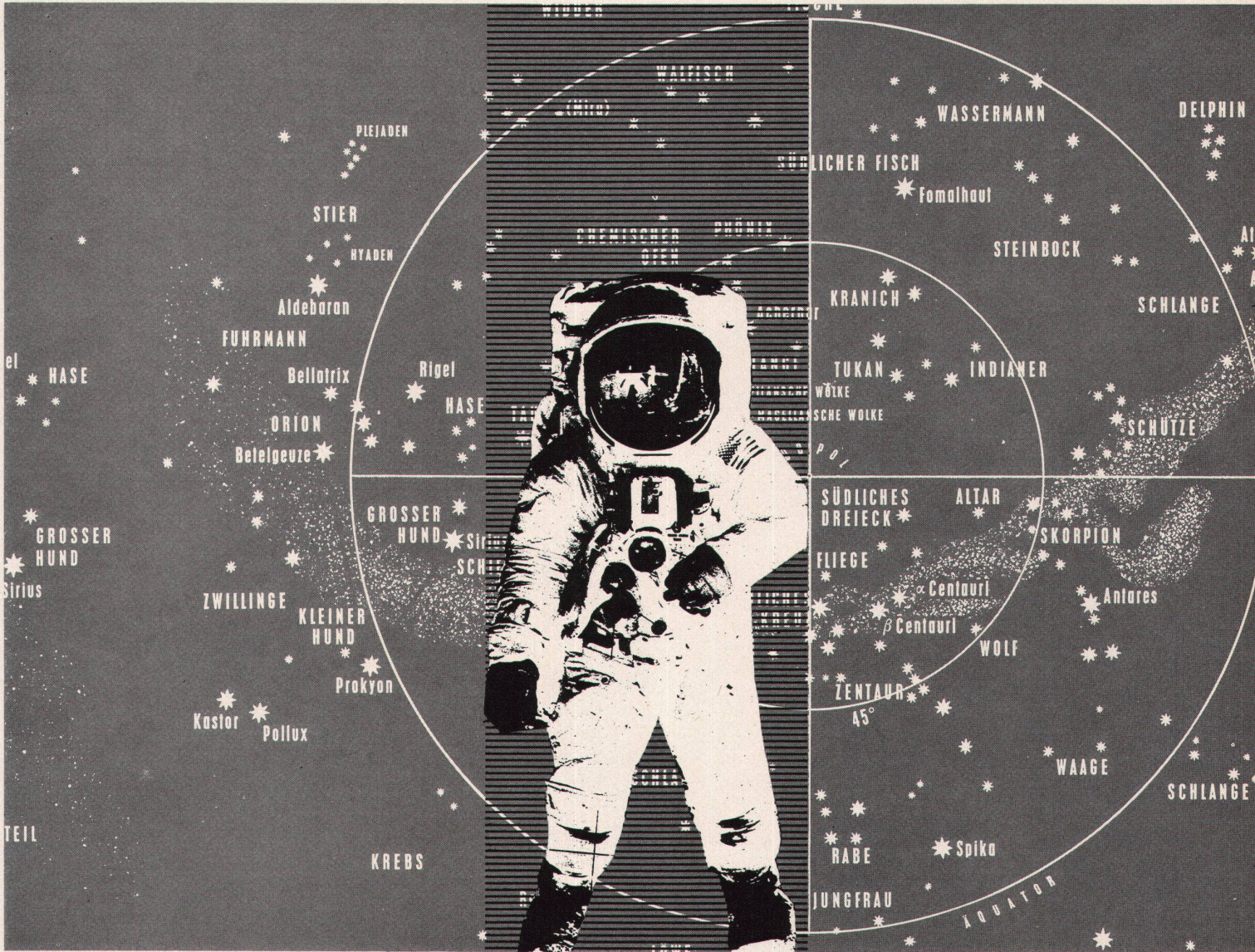

Treffen Sie Ihre Wahl im Fachgeschäft.

Kern & Co. AG, 5001 Aarau
Werke für Präzisionsmechanik
und Optik

Coupon Senden Sie mir bitte Ihren Reisszeugprospekt mit Preisliste.

Name _____

Beruf _____

Adresse _____

1



Auch hier fiel die Wahl auf Zehnder

Es kommt nicht von ungefähr, dass in so vielen und unterschiedlichen Gebäuden Zehnder-Heizkörper eingebaut werden. Unzählig sind nicht nur die Bau-Situationen und dadurch nötigen Abmessungsvarianten, vielfältig sind auch die Wünsche in Bezug auf Form-schönheit, wirtschaftliche Wärmeabgabe, absolute Betriebssicherheit, saubere Ober-fläche etc. — Zehnder als seit Jahrzehnten führende Firma fabriziert das vollständige Sortiment von 1- bis 6säuligen Radiatoren, Konvektoren und Heizwänden. Für jeden Anspruch liefert Zehnder den richtigen Heizkörper zur richtigen Zeit. Es lohnt sich mit Zehnder zu arbeiten!



Gewerbeschule Aarau



PLANETARIUM LONGIER

1- bis 6säulige Radiatoren
Konvektoren
Heizwände

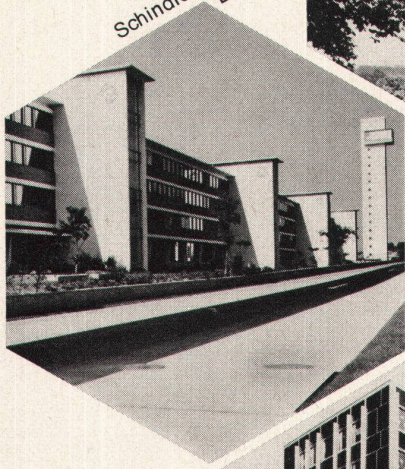

Fabrik
Schindler & Co. AG
Ebikon

Verkehrshaus
der Schweiz
Luzern

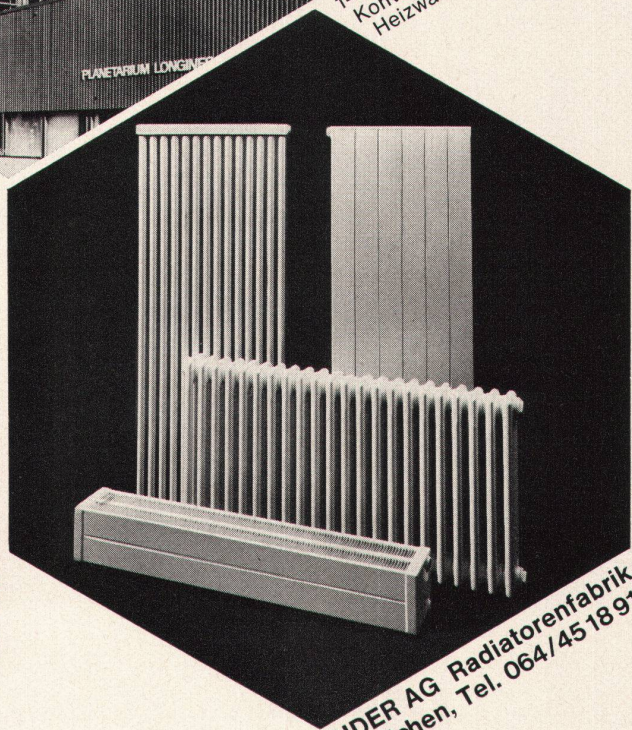

Postgebäude
Lausanne

GEBRÜDER ZEHNDER AG Radiatorenfabrik
5722 Gränichen, Tel. 064/45 18 91

Schweizer Büromöbel im Element-System

Eine vollständig neue Büromöbel-Konzeption: ZKD 2000! Kunststoff-Beschichtung Eiche oder Nussbaum.

Color-Programm mit verschiedenen attraktiven Farben. Bei Grossaufträgen kann jeder Farbwunsch ohne Mehrpreis berücksichtigt werden.

ZKD-Büromöbel sind qualitativ erstklassige Schweizer-Produkte. Dank rationellem Element-System überdies erstaunlich vernünftig im Preis.

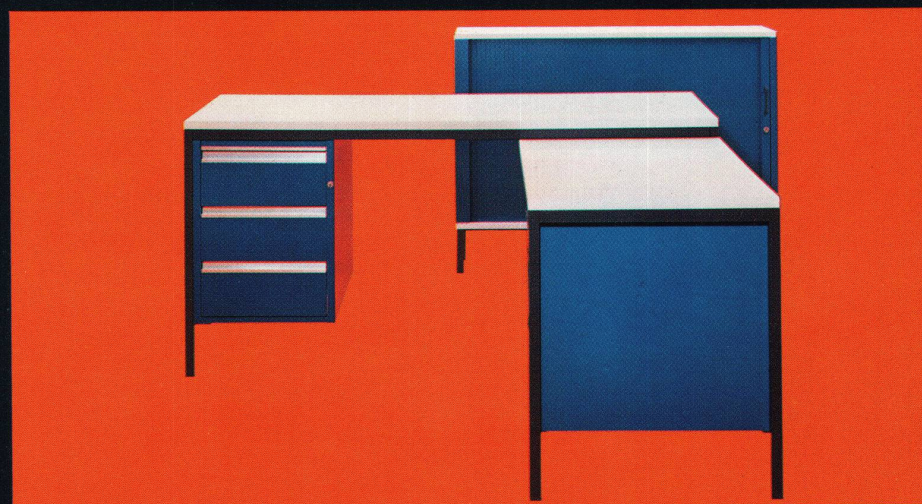
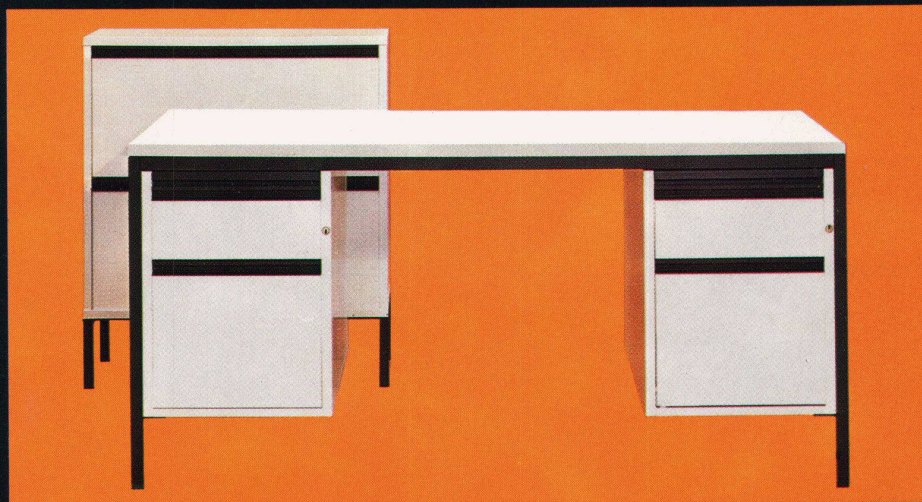

ZKD 2000

Bezugsquellen-Nachweis durch den Fabrikanten:
Max Zimmermann, Büromöbelfabrik, 5314 Kleindöttingen Telefon 056 - 45 19 55

Schweizer Büromöbel im Element-System

Geschaffen für eine Möblierungs-Konzeption von heute und morgen. Das Programm ZKD 2000 entspricht nicht nur einem gegenwärtigen Modetrend, es verkörpert das Organisations-Büromöbel unserer Zukunft. Wählen Sie die Kunststoff-Beschichtung nach Ihrem Empfinden: Nussbaum, Eiche oder die Farben weiss, hellgrau, rot, orange und blau – ausgewählt nach farbpsychologischen Überlegungen.

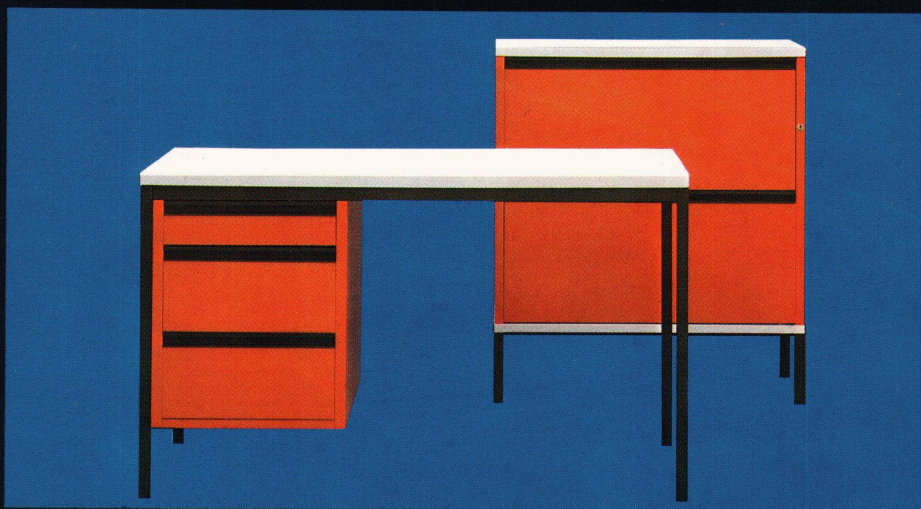

ZKD 2000

Bezugsquellen-Nachweis durch den Fabrikanten:
Max Zimmermann, Büromöbelfabrik, 5314 Kleindöttingen Telefon 056-45 19 55

Guritherm hält Frauen warm.



Und isoliert den Beton vor Frost. Und schützt den Beton vor Hitze. Und verkürzt die Ausschulfristen. Und steigert die Betonqualität.

Die Guritherm-Betonmatte* ist bei Kälte ebenso nützlich wie bei Hitze. Das tönt paradox, ist aber leicht zu erklären.

Erstens ist Guritherm wasser- und luftdicht. Zweitens hat sie eine hundsmiserable Wärmeleitzahl. Und gerade die braucht es hier. (Für jene, die es genau wissen wollen: $\lambda = 0,036 \text{ kcal/m, h, } ^\circ\text{C.}$)

So hält Guritherm im Winter die Kälte weg und die Eigenwärme des Betons zurück. Dass das die Ausschulfristen merklich verkürzt und die Betonqualität wesentlich

steigert, ist offensichtlich.

Nebenbei gesagt: Guritherm kann im Winter auch Armierung, Schalung, Transportbeton, Kies und Sand vor Schnee und Eis schützen.

Und im Sommer? Ja, im Sommer ist Guritherm ebenso unentbehrlich, besonders bei Ingenieur-Bauwerken. Das Zurückhalten der Eigenwärme (und vor allem auch des Wassers) beschleunigt die Festigkeitsentwicklung des Betons und ermöglicht deshalb viel früheres Ausschalen. Mehr noch:

Da Wässern unnötig ist, fällt das gefährliche Abschrecken weg.

Dass unter solchen Bedingungen die Druck- und besonders die Biegezugfestigkeit des Betons erhöht werden, leuchtet ein.

Sie sehen, die dauerhafte Guritherm-Betonmatte ist eine Investition, die sich jahraus, jahrein bezahlt macht. — Verlangen Sie heute noch ausführliche Unterlagen.

* Sandwich aus Plastikfolien und Schaumstoff, mit Befestigungsösen versehen, Bahnen von 5 x 1,3 m, Flächengewicht 1,4 kg/m².

GURITHERM Betonmatte

Wieder eine Neuheit von Meynadier!



Meynadier + Cie AG, 8048 Zürich,
Vulkanstrasse 110, Tel. 01/52 22 11,
Lausanne, Bern, Luzern, Bellinzona, Chur.

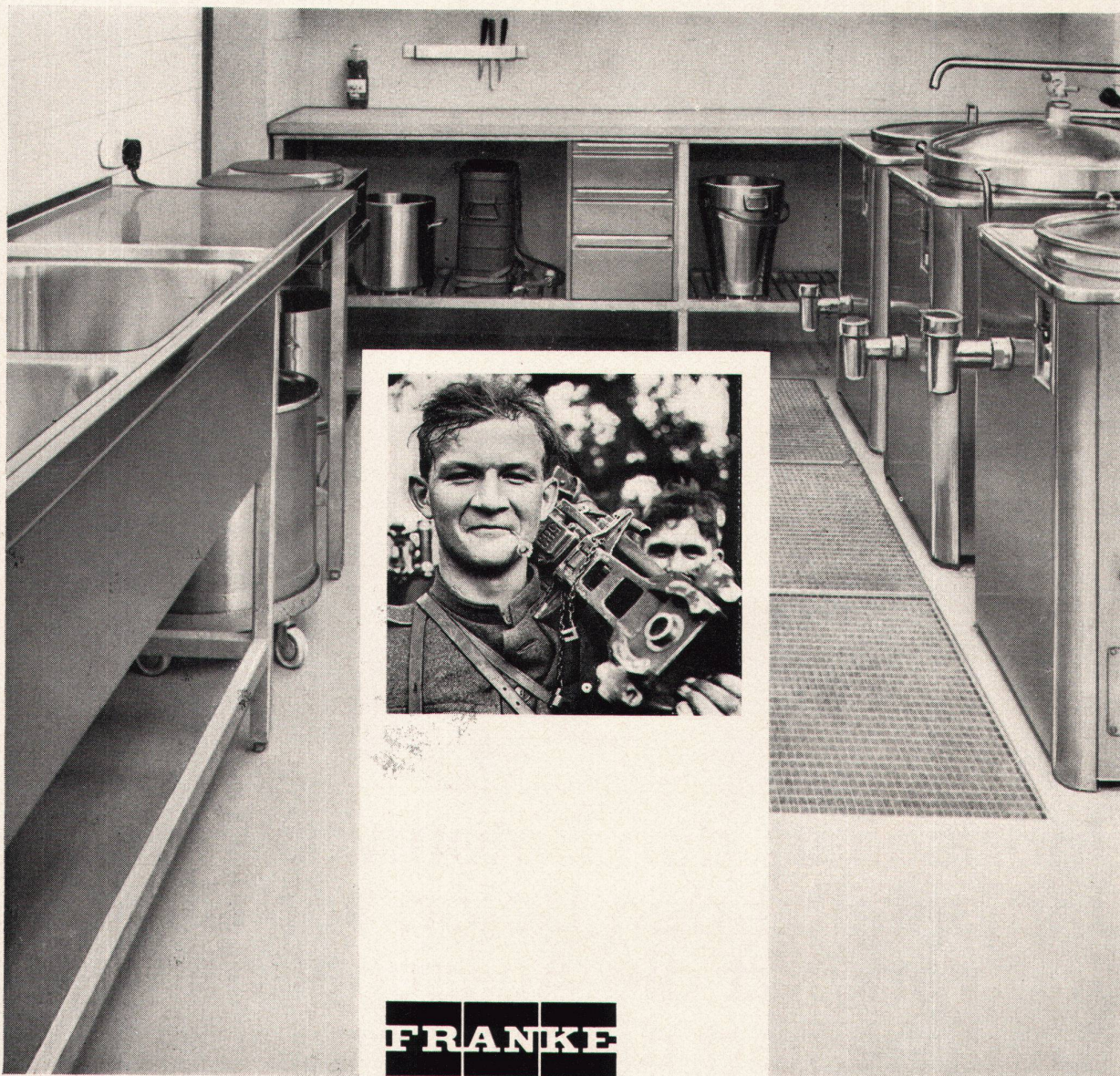

Franke – Spezialist für Militär- und Zivilschutzküchen, Grossküchen, Haushaltsküchen, Spültische und Abdeckungen, Bau-Normelemente, Spital-Einrichtungen, Apparatebau, Schlacht- und Metzgerei-Einrichtungen.

FRANKE

Eine gute Verpflegung muss organisiert sein.

Coupon

Walter Franke AG
4663 Aarburg
Telefon 062 41 21 21

Einsenden an:

Bitte informieren Sie uns über

Zivilschutz-/Militärküchen

Name _____

Adresse _____

PLZ/Ort _____

(Franke hilft Ihnen dabei, mit vorschriftsgerechten Küchen für Zivilschutz, Militär und Truppenlager)

Vorteil:

Franke macht von der Planung bis zur Montage alles und liefert zudem noch ein komplettes Programm von Küchenzubehör-Artikeln – natürlich aus hochwertigem, rostfreiem Chromnickelstahl.

Damit bieten wir, nebst einwandfreier Hygiene, auch Sicherheit gegen Verrottung und Stilllegungsschäden. Dass unsere Kochanlagen robust gebaut sind, beweisen die entsprechend den Vorschriften des BZS durchgeführten Schockprüfungen.

Das gilt für komplette unterirdische Zivilschutzküchen, gemeindeeigene oberirdische Mehrzweckküchen für Truppenverpflegung, Obdachlosenfürsorge und Katastrophenhilfe, sowie für kombinierte Militär-/Zivilschutzküchen, die im Frieden der Truppenverpflegung und im Ernstfalle dem Zivilschutz dienen.

Franke – damit für jeden Fall vorgesorgt ist.

Bei der «MIXA» haben Sie heiss, handwarm oder kalt im Griff. Mit einem Griff.



Die unbeabsichtigt falsche Wahl der Wassertemperatur kann nicht nur unangenehm, sondern auch gefährlich sein. Darum ist die ausgereifte MIXA-Mischarmatur von «Egro» so konstruiert, dass man die Temperatur-Einstellung buchstäblich im Griff hat. Im einzigen Griff nämlich, mit dem man Menge und Temperatur zugleich einstellt.



Egloff & Co. AG, Armaturenfabrik
CH - 5443 Niederrohrdorf, Telefon 056 3 31 33

Pan-Isovit*

mehr als eine kanal-
freie Fernheizleitung!

Ein System!

Für Fernwärmeverversorgung.

Ausgereift,
Vorfabriziert,
Wirtschaftlich,
Bewährt.

Gerade weil Fernwärmeleitungen zuge-
schüttet werden, haben wir sehr lange und
ausserordentlich gewissenhaft an der
Entwicklung des Pan-Isovit-Systems
gearbeitet. Rohrverbindungen?
Fertigbogen? Fixpunkte? Kompensatoren?
Abzweigungen? Reduktionen? Endabschlüsse?
Schutz gegen chemische, elektrische und
mechanische Beanspruchung?
Alle diese Probleme sind gelöst und im
Pan-Isovit-System verwirklicht.
*Pan-Isovit-Rohre eignen sich hervor-
ragend zum Bau von kanalfreien Fernwärme-
versorgungsleitungen für Heizungs-,
Warm-, Kalt-, Kühl- und Thermalwasser
sowie für Öl.



Technische Daten:

Wasserdichte, fugenlose Verbundisolierung
aus Polyurethan-Hartschaum (RG ca. 85 kg)
mit nahtloser Polyäthylen-Ummantelung
als Schutz gegen mechanische, chemische
und elektrische Beanspruchung.
Wärmeleitfähigkeit $\lambda = 0,022 \text{ kcal/m h}^\circ\text{C}$ bei
einer Mitteltemperatur $t_m = 50^\circ\text{C}$.
Temperaturfest von -200°C bis $+130^\circ\text{C}$.
Druckfestigkeit bis 20 kg/cm^2 .
Kosteneinsparung bis 60%.
Montage durch alle fortschrittlichen
Installationsfirmen.
Beste in- und ausländische Referenzen.
Verlangen Sie unsere technischen Unterlagen.
Wir beraten Sie gerne.

*Pan-Isovit - von Meier-Schenk

PAN-ISOVIT®

Meier-Schenk AG

Isolierwerk Zürich
8105 Regensdorf, Telefon 01/7116 84

Biel 032/417676
St.Gallen 071/223564

Speyer/Deutschland

BÜROTEPPICHBODEN



MODEL AG, Weinfelden

ANKER PERLON RIPS



REFERENZENSICHER

Bezug durch den Fachhandel. Bezugsquellennachweis für die Schweiz:
 Generalvertretung H. L. FRITZ' Sohn, Seegartenstr. 2, 8008 Zürich, ☎ 01/34 86 33

2000 m² Mobag AG Bern 600 m² Europaring Bern 500 m² IBM Bern 3000 m² Bundespolizei Bern 2600 m² PTT Bern 8000 m² Welpostverein Bern 800
Arthur-Unfall und Publicitas Bern 1000 m² Comolli Bremgarten 450 m² Kantonalbank Dietikon 380 m² Verlag Benziger Einsiedeln 1800 m² Brown Boveri Ennet
n² Café Erlenhof Flawil 500 m² Parkhotel Flims 700 m² Maschinenfabrik Müller Frick 1500 m² Contraves Glattbrugg 2500 m² Verlag Beobachter Glattbrugg
Gebr. Gerber Großmetzgerei Großhochstätten 400 m² Evangelische Heimstätte Hölstein 650 m² Restaurant Schinzenhof Horgen 650 m² Überbauung Hohlweg J
n² Hotel Eden Interlaken 900 m² Casa Nylon Lugano 1800 m² Cornerbank Lugano 4000 m² Winterthur-Unfall Lausanne 430 m² Planetarium Luzern 3000 m²
Luzern 1000 m² Spital, Personalhaus Männedorf 1100 m² Maschinenfabrik Weisskopf Pratteln 500 m² Bosshard & Co., Lack- und Farbenfabrik Rümlang 7000
hinenfabrik Rüti Rüti 500 m² Cavadura-Stiftung Schaan 2000 m² Kulm-Hotel St. Moritz 250 m² IBM St. Gallen 750 m² Kantonalbank Thun 500 m² Haus für
nd Nervenranke Uetikon a/See 2200 m² Model AG Weinfelden 600 m² Winterthur-Unfall Winterthur 500 m² Gemeindeverwaltung Zumikon 340 m² Hotel Pla
1500 m² Hotel Glockenhof Zürich 2100 m² IBM Zürich 1800 m² Shell, Verwaltungsgebäude Zürich 1300 m² Möbel Schwarz Zürich 1000 m² Büro Furrer Zü
m² Angst & Pfister Zürich 200 m² Franz Carl Weber Zürich 500 m² Reisebüro Kuoni Zürich 300 m² Schweizerische Kreditanstalt Zürich 2000 m² Tages-Anzeig
900 m² Verband schg Zürich 1200 m² G
g Zürich 1200 m² G
nanstalt Zürich 400
ik Balgrist Zürich 80
n 250 m² Helvetia-K
chenbach Zürich 25
n 1000 m² Migros-G
to AG Zürich 400 m
m² Geschäftshaus Br
0 m² Schweizerische
1300 m² Louis Cro
asel 1300 m² Appa
TT Bern 8000 m² W
ger Einsiedeln 1800
brugg 2500 m² Verla
nhof Horgen 650 m
ausanne 430 m² Pla
d & Co., Lack- und Fa
750 m² Kantonalban
00 m² Gemeindeverv
m² Möbel Schwarz Z
n² Schweizerische Kre
llgemeine Plakatgesell
00 m² Autophon Züri
m² Contraves Zürich
herungen «Die Schw
k Zürich 220 m² Re
hlstraße Zürich 500
n² American Express
0 m² Rawi AG Zürich
rich 8000 m² Eigent
gsgebäude Basel 14
3500 m² Hoffmann
500 m² IBM Bern
0 m² Brown Boveri B
Weber Basel 300 m²
2000 m² Mobag A
Arthur-Unfall und Publ
n² Café Erlenhof Flaw
Gebr. Gerber Großmetzgerei Großhochstätten 400 m² Evangelische Heimstätte Hölstein 650 m² Restaurant Schinzenhof Horgen 650 m²
n² Hotel Eden Interlaken 900 m² Casa Nylon Lugano 1800 m² Cornerbank Lugano 4000 m² Winterthur-Unfall Lausanne 430 m² Planetarium Luzern 3000 m²
Luzern 1000 m² Spital, Personalhaus Männedorf 1100 m² Maschinenfabrik Weisskopf Pratteln 500 m² Bosshard & Co., Lack- und Farbenfabrik Rümlang 7000
hinenfabrik Rüti Rüti 500 m² Cavadura-Stiftung Schaan 2000 m² Kulm-Hotel St. Moritz 250 m² IBM St. Gallen 750 m² Kantonalbank Thun 500 m² Haus für
nd Nervenranke Uetikon a/See 2200 m² Model AG Weinfelden 600 m² Winterthur-Unfall Winterthur 500 m² Gemeindeverwaltung Zumikon 340 m² Hotel Pla
1500 m² Hotel Glockenhof Zürich 2100 m² IBM Zürich 1800 m² Shell, Verwaltungsgebäude Zürich 1300 m² Möbel Schwarz Zürich 1000 m² Büro Furrer Zü
m² Angst & Pfister Zü
900 m² Verband schg
g Zürich 1200 m² G
nanstalt Zürich 400
ik Balgrist Zürich 80
n 250 m² Helvetia-K
chenbach Zürich 25
n 1000 m² Migros-G
to AG Zürich 400 m
m² Geschäftshaus Br
0 m² Schweizerische
1300 m² Louis Cro
asel 1300 m² Appa
TT Bern 8000 m² W
ger Einsiedeln 1800
brugg 2500 m² Verlag Beobachter Glattbrugg 1000 m² Gebr. Gerber Großmetzgerei Großhochstätten 400 m² Evangelische Heimstätte Hölstein 650 m² Restaura
nhof Horgen 650 m² Überbauung Hohlweg Jona 200 m² Hotel Eden Interlaken 900 m² Casa Nylon Lugano 1800 m² Cornerbank Lugano 4000 m² Winterth
ausanne 430 m² Planetarium Luzern 3000 m² Publicitas Luzern 1000 m² Spital, Personalhaus Männedorf 1100 m² Maschinenfabrik Weisskopf Pratteln 500 n
d & Co., Lack- und Farbenfabrik Rümlang 7000 m² Maschinenfabrik Rüti Rüti 500 m² Cavadura-Stiftung Schaan 2000 m² Kulm-Hotel St. Moritz 250 m² IBM
750 m² Kantonalbar
00 m² Gemeindever
m² Möbel Schwarz
n² Schweizerische Ki
llgemeine Plakatgese
00 m² Autophon Zürich 520 m² Hotel Leoneck Zürich 1500 m² Rentenanstalt Zürich 400 m² Discount-Bank Zürich 1000 m² Diakonissen-Haus Neumünster Zü
m² Contraves Zürich 4000 m² Hotel Continental Zürich 730 m² Klinik Balgrist Zürich 800 m² Bethanienheim Zürich 400 m² Wohnhaus Alpenrösli Zürich 4200
cherungen «Die Schweiz» Zürich 500 m² Neue Warenhaus AG Zürich 250 m² Helvetia-Krankenkasse Zürich 200 m² Bank Rahn & Bodmer Zürich 2200 m² Ka
h Zürich 220 m² Remington-Rand AG Zürich 600 m² TV-Studio Leutschenbach Zürich 2500 m² Immochem AG, Nordstraße Zürich 1500 m² IBM, Ausbildungs
hlstraße Zürich 500 m² Th. Bertschinger AG, Schaffhauserstraße Zürich 1000 m² Migros-Genossenschaften, Bachmattstraße Zürich 300 m² SBG, Bleicherweg Zü
n² American Express Zürich 550 m² SIA-Haus Zürich 770 m² Tecalto AG Zürich 400 m² Fa. Basler & Hofmann Zürich 770 m² Banque Gestion et Financière Zü
0 m² Rawi AG Zürich 800 m² Polizeiverwaltung Zürich 4000 m² Geschäftshaus Brantschen Zürich 3000 m² Helvetia-Unfall Zürich 800 m² Geschäftshaus Gugg

Die Vorteile einer Elektro-Heizung von Star Unity liegen auf der Hand.

1.

Massive Baukostensenkung.

Star Unity Nachtstromspeicher- und Direktheizgeräte zeichnen sich durch einfache Montage aus. Herkömmliche Heizinstalltionen entfallen, einfache Elektroinstalltionen sind erforderlich.

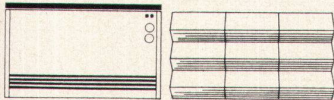

2.

Günstige Betriebskosten.

Star Unity Speicherheizelemente speichern ihre Wärme bei Nacht (Niedertarif) und geben ihre Heizleistung bei Tag ab.

Immer mehr fortschrittlich denkende Bauherren erkennen die entscheidenden Vorteile einer Elektro-Heizung von Star Unity AG. Unterbreiten Sie uns Ihre Heizprobleme, wir beraten Sie gerne.

Star Unity AG, Fabrik el. Apparate
Büro u. Fabrikation: 8804 Au ZH, Tel. 01 75 04 04

3.

Minimaler Unterhalt.

Star Unity Heizelemente sind am Stromnetz angeschlossen. Sie müssen lediglich die gewünschten Raumtemperaturen einstellen, alles andere besorgt die Automatik.



Bermuda-Pool

Das problemloseste Schwimmbad

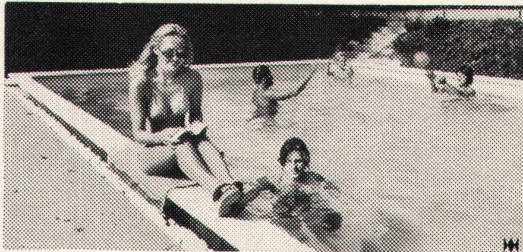

15 Standardtypen im Baukastensystem. Badefertig, inkl. Filteranlage, Einstieg und Wasserpflegemittel ab **Fr. 5360.-** Profitieren Sie von unserer Erfolgsformel:

Standardmasse = Standardpreise

BON Senden Sie mir bitte Ihre ausführliche Farb-Dokumentation über «BERMUDA POOL, das problemlose Schwimmbad»

Name: _____ B/4 W

Strasse: _____

Plz, Ort: _____

Senden an: Bermuda-Swimming-Pool, 4600 Olten

Informieren Sie sich bitte bei:
Sparrings AG
Gerbergasse 17
4800 Zofingen
Tel. 062 51 99 03

Sparrings

ein formschönes und kombinierbares Regal-System, das überall verwendbar ist

Die Baubranche ist um eine gute Idee reicher geworden.

(Holorib DLW Warmdachelemente)

Holorib DLW Dachelemente

sind einschalige Warmdachelemente, deren Oberseite mit einem Polystyrol-Hartschaum aufgeschäumt ist. Diese Fertig-Dachelemente können bei jeder Witterung verlegt werden und bieten sofort eine wertvolle Abdichtung. Holorib DLW Dachelemente werden auf die Konstruktion gelegt und sind freitragend. Geringe Konstruktionsgewichte und hohe Belastbarkeit kennzeichnen die Holorib-Dachelemente.

Ein weiterer Vorteil:

Die hohe Isolationsfähigkeit ($k = 0,36$ bis $0,41$) wirkt sich optimal auf die Anlage- und Betriebskosten von Heizungs- und Klimaanlage aus.



★ Fixlängen bis zu 8 m – franko Baustelle



★ Einfache Montage = Wirtschaftlichkeit

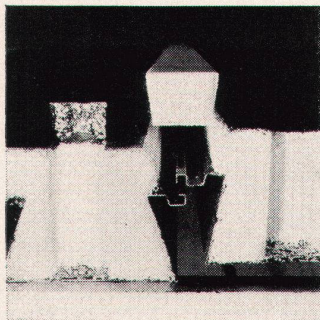

★ Polystyrol-Hartschaum = hohe Isolationsfähigkeit

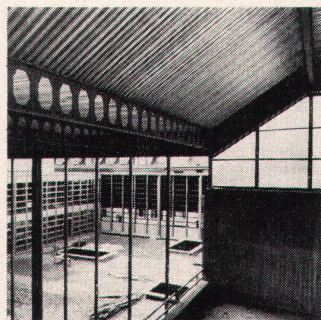

★ Gymnasium Neufeld, Bern

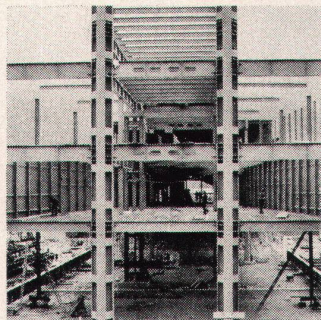

★ Autobahnrestaurant, Würenlos

Unter anderem kann Ihnen diese Rippe einen Eisenbetonzeichner ersparen.



Holodeck

Holodeck sind beidseitig sendzimirverzinkte Wand- und Dachverkleidungselemente. Holodeck-Bedauchungsbleche erlauben einen normalen Aufbau mit Tragblech, Isolation und Dachhaut. Die einfache und rationelle Montage der Holodeck-Bleche ist nur einer der Vorteile dieser Wand- und Dachverkleidungselemente. Verlangen Sie die Unterlagen über Holodeck 500 und Holodeck 1000.

Holorib

Holorib ersetzt Schalung, Armierung, Brandschutz und Aufhängeschienen. Holorib ist das einzige Verbunddeckensystem.

Information

Die technischen Angaben geben Ihnen Auskunft über alle Eigenschaften von Holorib DLW Dachelementen, von Holodeck und Holorib.

Holorib SA
2, rue Vallin
1201 Genève
Telefon
022/31 81 60

****Holorib®**

Architekten, die Häuser ohne Heizraum planen, haben nichts vergessen.

Sondern besonders gut geplant.

Weil für Architekten die Zukunft schon begonnen hat. Genauso wie für CTC. Zum Beispiel mit dem Calormat. Der Unterstation für Ein- und Mehrfamilienhäuser. Die einfach an Fernheizungen und zentrale Heizungen von ganzen Überbauungen angeschlossen wird. So braucht es an Stelle von vielen nur noch einen Heizraum. Nur noch einen Brennstoffraum. Das macht Bauen billiger.

Trotzdem ist der Calormat individuell regulierbar. Trotzdem lassen sich klare Heizkostenabrechnungen erstellen. Und vor allem: der Calormat trägt zum Umweltschutz bei. Weil pro Überbauung nur noch eine Kaminanlage nötig ist. Deshalb haben Architekten, die den Calormat einplanen, besonders gut geplant.

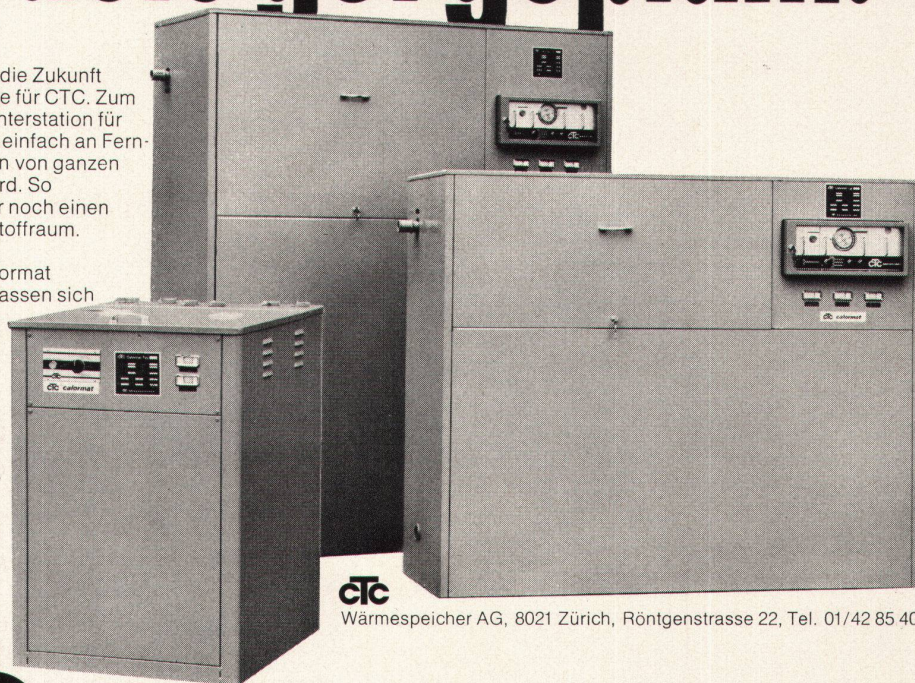

ctc

Wärmespeicher AG, 8021 Zürich, Röntgenstrasse 22, Tel. 01/42 85 40

ctc macht Wohnen warm

L&A 9025

Ganzmetall-Storen

So urteilt Herr Riedener,
Abwart in diesem Schulhaus:

«Die Stabilität dieser Store ist
grossartig. Kürzlich hatten wir hier
ein orkanartiges Unwetter. Keine
Lamelle hat hörbar geklappert, — ich
hatte keine Sekunde Angst um Fenster
oder Storenanlage...»

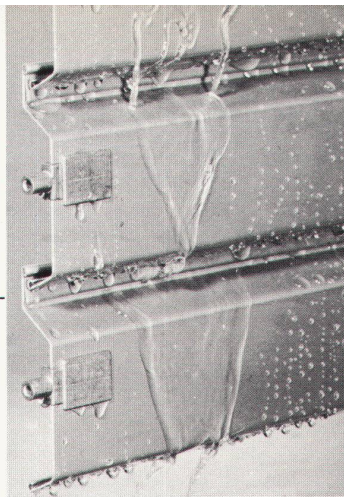

Ganzmetall-Storen am Schulhaus
Goldach/SG

Architekt:
Bächtold+Baumgartner
dipl. Arch. BSA
Rorschach

Foto: J. Stieger, Kaiserstuhl

Emil Schenker AG
5012 Schönenwerd
064/41 2031

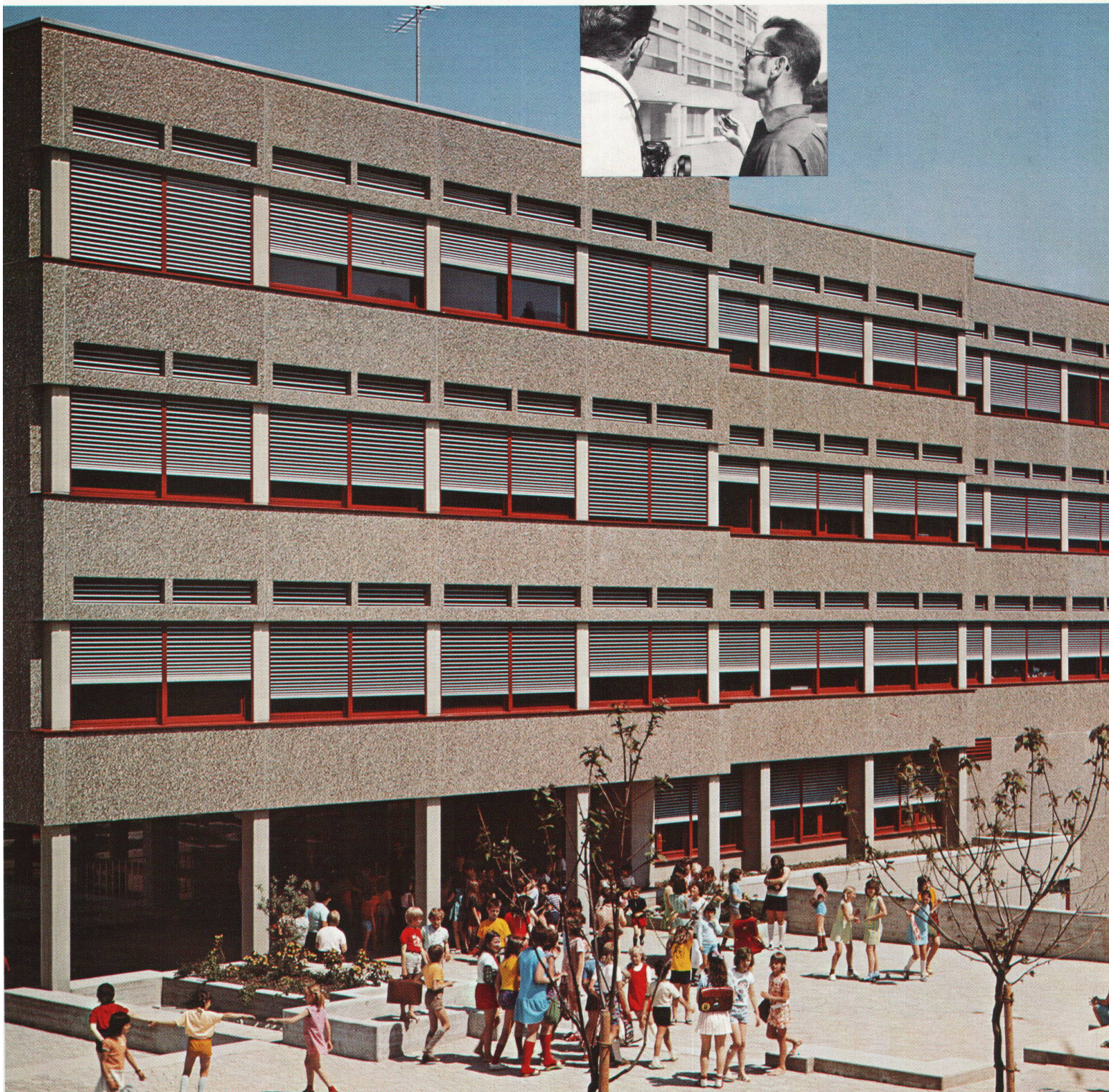

Das SCHENKER-PROGRAMM:

- 1 Lamellen-Rollstoren
- 2 Raffstoren 50/58/80mm
- 3 Ganzmetall-Storen
- 4 Zentralsteuerungen
- 5 Verdunklungsstoren
- 6 Vertikal-Lamellenstoren
- 7 Balkon- und Ausstellstoren
- 8 Markisen
- 9 Gross-Schirmanlagen

Verlangen Sie bitte
unsere detaillierten
technischen Unterlagen

SCHENKER-STOREN in
Schönenwerd Bern Basel
Biel Chur Fribourg
Genève Lausanne Locarno
Lugano Luzern Neuchâtel
Solothurn St.Gallen
Sion Winterthur Zürich

SchenkerStoren

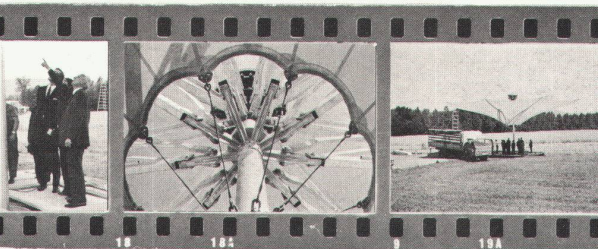
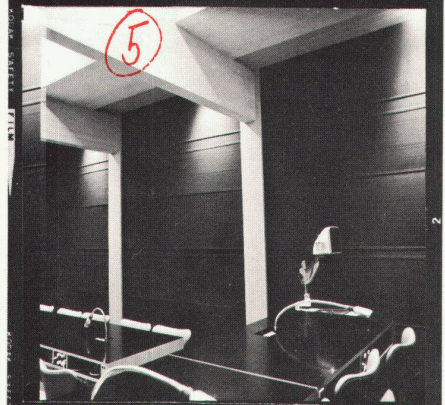
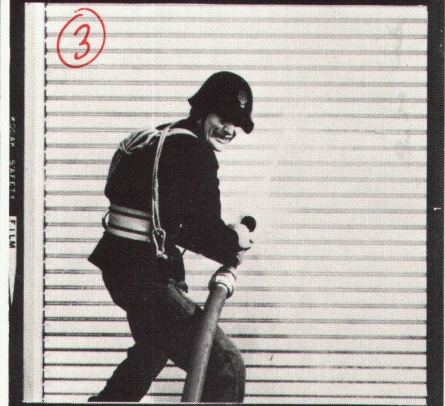
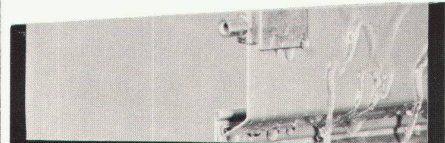
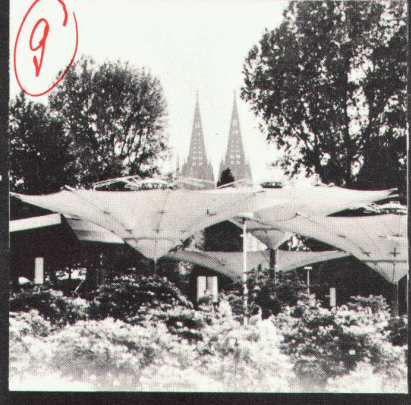
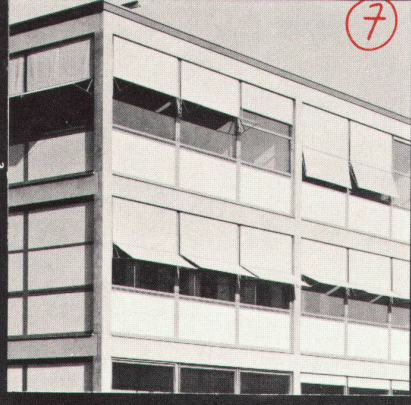
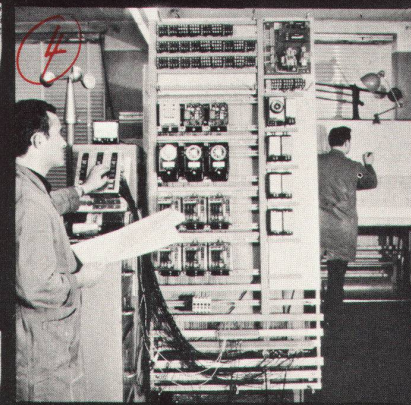
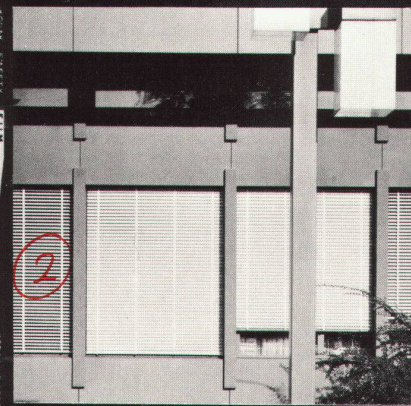
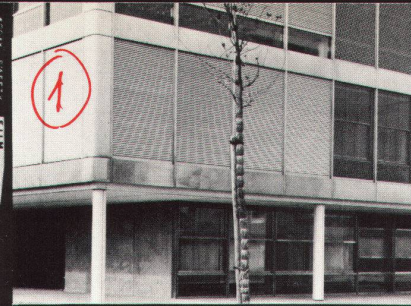

Emil Schenker AG Storenfabrik

5012 Schönenwerd 064/412031