

Zeitschrift: Das Werk : Architektur und Kunst = L'oeuvre : architecture et art
Band: 59 (1972)
Heft: 9: Planungen - wo und für wen?

Werbung

Nutzungsbedingungen

Die ETH-Bibliothek ist die Anbieterin der digitalisierten Zeitschriften auf E-Periodica. Sie besitzt keine Urheberrechte an den Zeitschriften und ist nicht verantwortlich für deren Inhalte. Die Rechte liegen in der Regel bei den Herausgebern beziehungsweise den externen Rechteinhabern. Das Veröffentlichen von Bildern in Print- und Online-Publikationen sowie auf Social Media-Kanälen oder Webseiten ist nur mit vorheriger Genehmigung der Rechteinhaber erlaubt. [Mehr erfahren](#)

Conditions d'utilisation

L'ETH Library est le fournisseur des revues numérisées. Elle ne détient aucun droit d'auteur sur les revues et n'est pas responsable de leur contenu. En règle générale, les droits sont détenus par les éditeurs ou les détenteurs de droits externes. La reproduction d'images dans des publications imprimées ou en ligne ainsi que sur des canaux de médias sociaux ou des sites web n'est autorisée qu'avec l'accord préalable des détenteurs des droits. [En savoir plus](#)

Terms of use

The ETH Library is the provider of the digitised journals. It does not own any copyrights to the journals and is not responsible for their content. The rights usually lie with the publishers or the external rights holders. Publishing images in print and online publications, as well as on social media channels or websites, is only permitted with the prior consent of the rights holders. [Find out more](#)

Download PDF: 03.04.2026

ETH-Bibliothek Zürich, E-Periodica, <https://www.e-periodica.ch>

SULZER ESCHER WYSS

Vereinte Erfahrung
Erhöhte Leistung

Unitop

Die kompakte Kälteeinheit für Klimaanlage
0,56 bis 1,1 Mio kcal/h

- kompakt
- wirtschaftlich
- anschlussfertig
- sicher und zuverlässig
- minimale Wartung
- preisgünstig
- 12 Typen
- serienmässig hergestellt

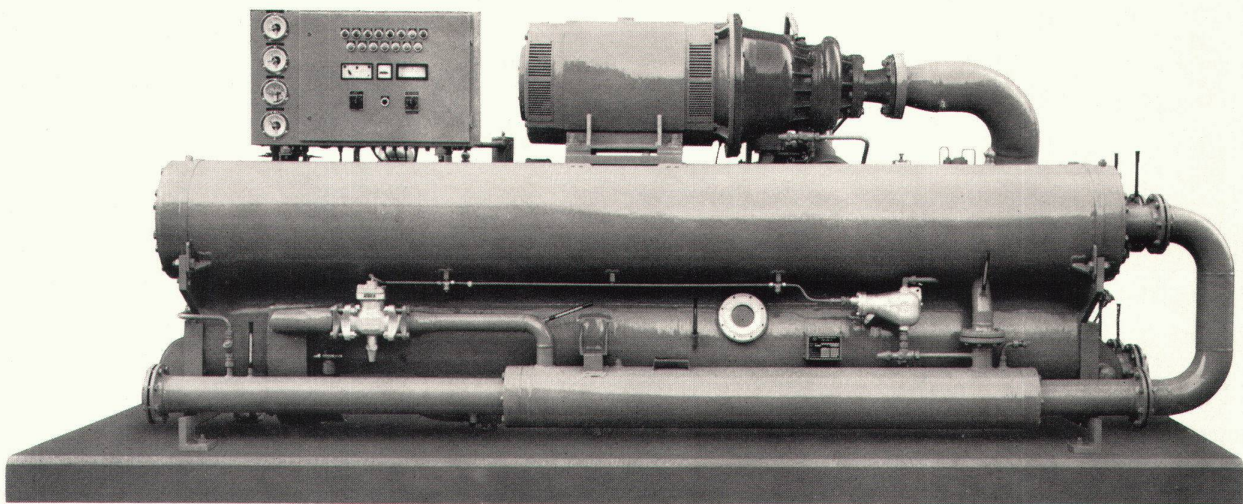

Eine Neuentwicklung von Sulzer-Escher Wyss.

Verlangen Sie unser Prospektmaterial unter Kennwort «Unitop»



SULZER®

Gebrüder Sulzer, Aktiengesellschaft
CH-8401 Winterthur
Telefon (052) 8111 22
Telegramme:
Geb.sulzer Winterthur
Telex 76165

ESCHER WYSS®

Escher Wyss GmbH, Werk Lindau
D-899 Lindau/Bodensee
Telefon (08382) 761
Telegramme:
Escherwyss Lindaubodensee
Telex 054341

Pan-Isovit,*

mehr als eine kanal-
freie Fernheizleitung!

Ein System!

Für Fernwärmeverversorgung,

Ausgereift,

Vorfabrikziert,

Wirtschaftlich,

Bewährt.

Gerade weil Fernwärmeleitungen zuge-
schüttet werden, haben wir sehr lange und
ausserordentlich gewissenhaft an der
Entwicklung des Pan-Isovit-Systems
gearbeitet. Rohrverbindungen?
Fertigbogen? Fixpunkte? Kompensatoren?
Abzweigungen? Reduktionen? Endabschlüsse?
Schutz gegen chemische, elektrische und
mechanische Beanspruchung?
Alle diese Probleme sind gelöst und im
Pan-Isovit-System verwirklicht.
*Pan-Isovit-Rohre eignen sich hervor-
ragend zum Bau von kanalfreien Fernwärme-
versorgungsleitungen für Heizungs-,
Warm-, Kalt-, Kühl- und Thermalwasser
sowie für Öl.

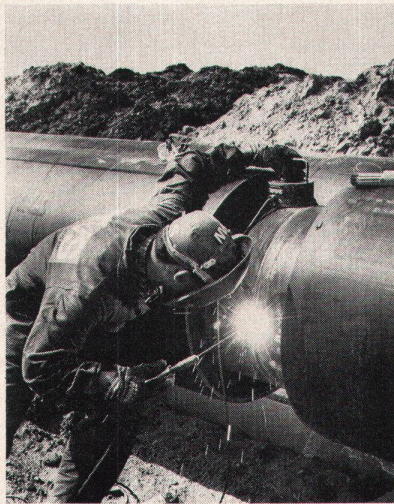

Technische Daten:
Wasserdichte, fugenlose Verbundisolierung
aus Polyurethan-Hartschaum (RG ca. 85 kg)
mit nahtloser Polyäthylen-Ummantelung
als Schutz gegen mechanische, chemische
und elektrische Beanspruchung.
Wärmeleitfähigkeit $\lambda = 0,022 \text{ kcal/m h}^\circ\text{C}$ bei
einer Mitteltemperatur $t_m = 50^\circ\text{C}$.
Temperaturfest von -200°C bis $+130^\circ\text{C}$.
Druckfestigkeit bis 20 kg/cm^2 .
Kosteneinsparung bis 60%.
Montage durch alle fortschrittlichen
Installationsfirmen.
Beste in- und ausländische Referenzen.
Verlangen Sie unsere technischen Unterlagen.
Wir beraten Sie gerne.

*Pan-Isovit - von Meier-Schenk

PAN-ISOVIT®

Meier-Schenk AG

Isolierwerk Zürich
8105 Regensdorf, Telefon 01/711684

Biel 032/417676
St.Gallen 071/223564

Speyer/Deutschland

Wann ist baden gut?

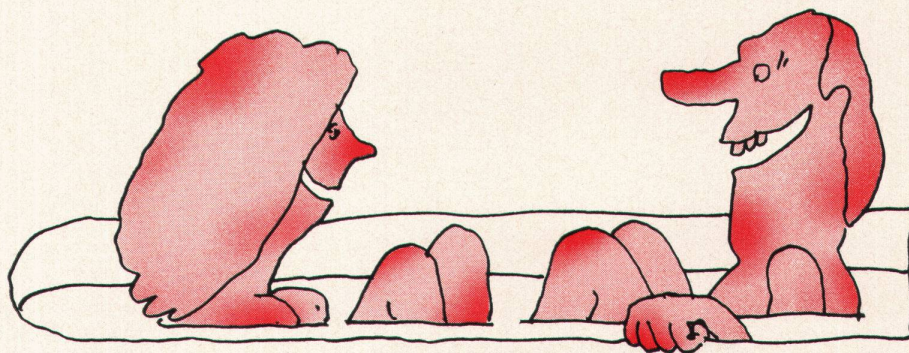

Ein Bad am Morgen ist gut.
Ein Bad am Mittag ist gut.
Ein Bad am Abend ist auch gut.
In einem guten Bad
ist Baden immer gut.

Ein Bad in einem guten Bad
kann aber auch richtig gut sein.
Wann?
Wenn man nicht allein badet.
Wenn die Familie mitbadet.
Wenn es den Familien-Badespass gibt.
Wenn die Familien-Badespiele beginnen.
Wenn das Wasser spritzt.
Wenn die Bälle fliegen.
Wenn gesungen wird.
Wenn gelacht wird.

Wenn die Kinder nicht mehr
aus dem Bad wollen.
Und ein richtig gutes Bad
tut richtig gut.
Stärkt die Nerven,
entspannt die Muskeln,
erfrischt den Kopf.
Und ein erfrischter Kopf
kann besser denken.
Und wer besser denkt,
hat weniger Sorgen.
Und wer weniger Sorgen hat,
ist glücklicher.

Ein gutes Bad ist gut
zum Glücklicherweise.

Aktion gegen langweilige Badezimmer.

Informationsstelle der sanitären Branche, Sihlstrasse 55, 8001 Zürich, Tel. 01/25 68 22



Die Qualität unserer Produkte fängt vor der Produktion an. Und sie hört nachher nie auf.



Im Detail bedeutet Wernle-Qualität zum Beispiel: Die Geräte-, Flaschen- und Pfannen-Auszüge laufen auf Spezial-Kugellagern leicht, präzise und jahrelang.

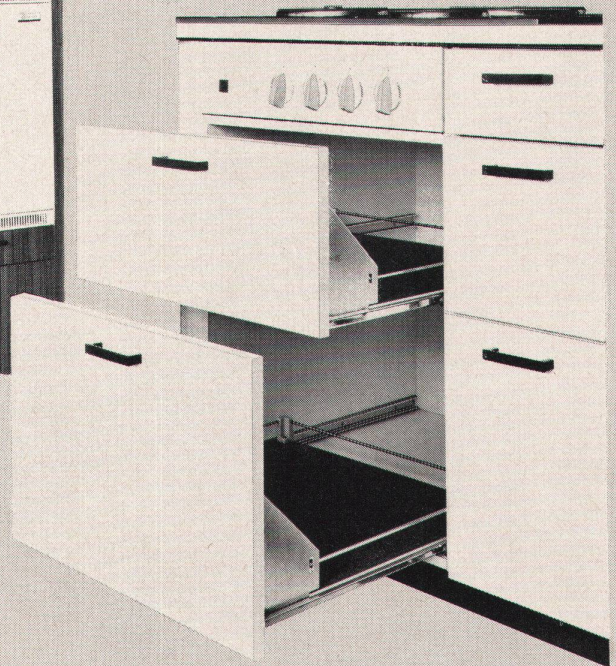

In unserer Produktion ist die Qualität garantiert.

Da, wo Menschenhände unterschiedliche Leistungen erbringen, stehen Automaten. Sie stellen unsere Normküchen, Normschränke und Normtüren immer gleich gut her: besser, billiger und schneller, als es Menschen je könnten.

Allerdings kann das, was aus den Maschinen herauskommt, niemals besser sein als das, was die Menschen hineingeben.

Deshalb arbeiten bei uns die Fachleute vor allem da, wo die Qualität vorbereitet wird.

In der Forschung und Entwicklung, wo die Verhaltensweisen und Gewohnheiten der Menschen studiert, wo neue Dinge erfunden, wo bestehende Produkte verbessert, wo Materialien getestet und wo technische Verfahren ausprobiert werden. Im technischen Einkauf, wo Lieferanten ausgewählt, wo Grundmaterialien vorgeschrieben, wo Beschläge und Zubehörteile bestimmt werden.

Und Fachleute arbeiten bei uns vor allem auch dort, wo der Gedanke der Qualität seine Fortsetzung haben muss.

In der Planung, wo die Vorteile unserer Innenausbau-Systeme angewendet und die individuellen Gegebenheiten optimal ausgenutzt werden. In der Beratung, wo fachliche Gespräche geführt und die Angebote seriös ausgearbeitet werden. Und im Kundendienst, wo die Facharbeit bei der Montage beginnt und beim Service später nie aufhört.

Von der Forschungsabteilung bis zur dezentralisierten Verkaufs- und Kundendienstorganisation arbeiten bei uns alle für die gleiche Idee.

So ist die Qualität unserer Produkte gleich den Qualitäten unserer ganzen Firma.

J. Wernle AG, 5024 Küttigen/Aarau,
Kirchbergstrasse 1030, Telefon 064/241661.

Ausstellungen, Planungs- und Verkaufsbüros in:	3000 Bern Sennweg 6 Telefon 031/240122
5000 Aarau Frey-Herosé-Strasse 25 Telefon 064/223962	1008 Prilly Rochelle 12 Telefon 021/258156
4000 Basel Bruderholzstrasse 35 Telefon 061/342420	8048 Zürich Karstlernstrasse 14 Telefon 01/627462

- Schicken Sie mir kostenlos den 32seitigen Prospekt über Wernle-Normküchen.
- Senden Sie mir den 14seitigen Gratis-Prospekt über Wernle-Normtüren.
- Der 12seitige Prospekt über Wernle-Normschränke interessiert mich.

Zuständig _____

Firma _____

Adresse _____

PLZ/Ort _____

Bitte ausfüllen und einsenden an: J. Wernle AG, Kirchbergstrasse 1030, 5024 Küttigen/Aarau. Danke.

WE Wernle

hat ein Konzept für den Innenausbau.

Le spécialiste
du meuble
de collectivité



hille

4-6 Grand' Rue
1204 Genève
tel. (022) 24.23.62

cible

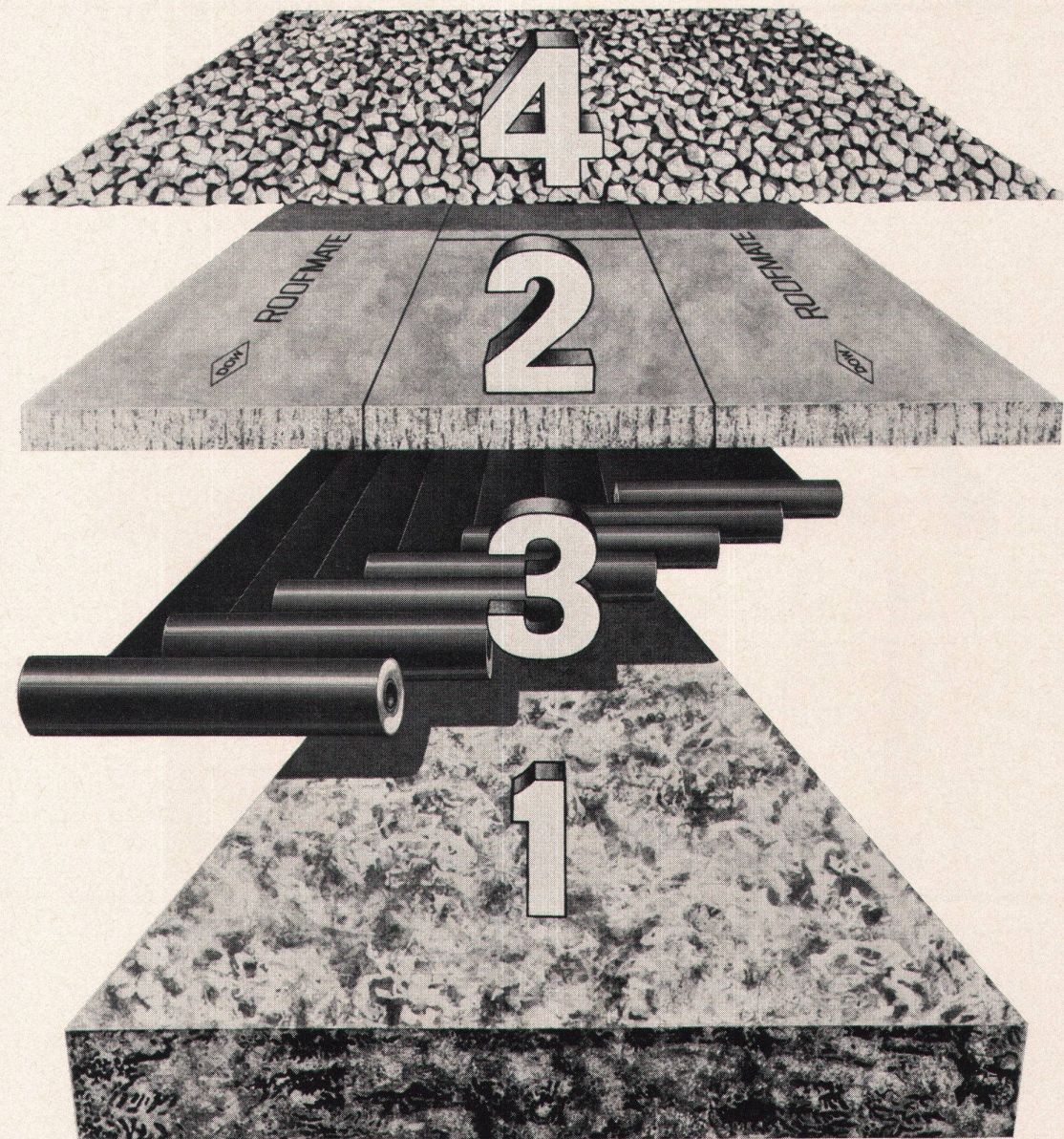

Dow stellt den Flachdach-Aufbau auf den Kopf. Und schützt die Dachhaut. Damit Dächer länger leben!

(Mit Dow erreichen Sie mehr.)

Die Lebensdauer der Dachabdichtung – und somit des ganzen Daches – wird von Temperaturschwankungen, UV-Strahlen, Sonneneinwirkung und wechselnder Feuchtigkeit schädigend beeinträchtigt und verkürzt. Und der herkömmliche Flachdach-Aufbau: tragende Decke, Dämmung, Abdichtung, Kiesschicht, ist anfällig gegen diese schädigenden Einflüsse.

Nicht so bei Dächern mit dem IRMA-Flachdach-Aufbau. Hier wird nämlich Roofmate* FR auf die Ab-

dichtung gelegt. Ganz gleich, ob diese Dachhaut bituminös ist oder aus Kunststoff besteht.

20 Jahre weltweite Erfahrung mit dem IRMA-Flachdach-Aufbau haben bewiesen, daß mit IRMA die Lebensdauer der Dachhaut und somit des ganzen Daches verlängert wird.

Eine Bedingung allerdings: Das Dämm-Material muß Roofmate FR sein. Die vollkommen geschlossene Zellstruktur macht Roofmate feuchtigkeitsunempfindlich, insbesondere bei

Tau-Gefrier-Zyklen, und verleiht dem Material somit eine dauerhafte Dämmwirkung.

Stimmt! Die lange Lebensdauer des Daches ist kostenentscheidend. Deshalb senden Sie mir bitte weitere Informationen über den IRMA-Flachdach-Aufbau.

Name: _____

Adresse: _____

Dow Chemical Europe S.A.
Alfred-Escher-Strasse 82
8027 Zürich



Dächer halten länger mit IRMA durch Roofmate FR.

* Warenzeichen – The Dow Chemical Company

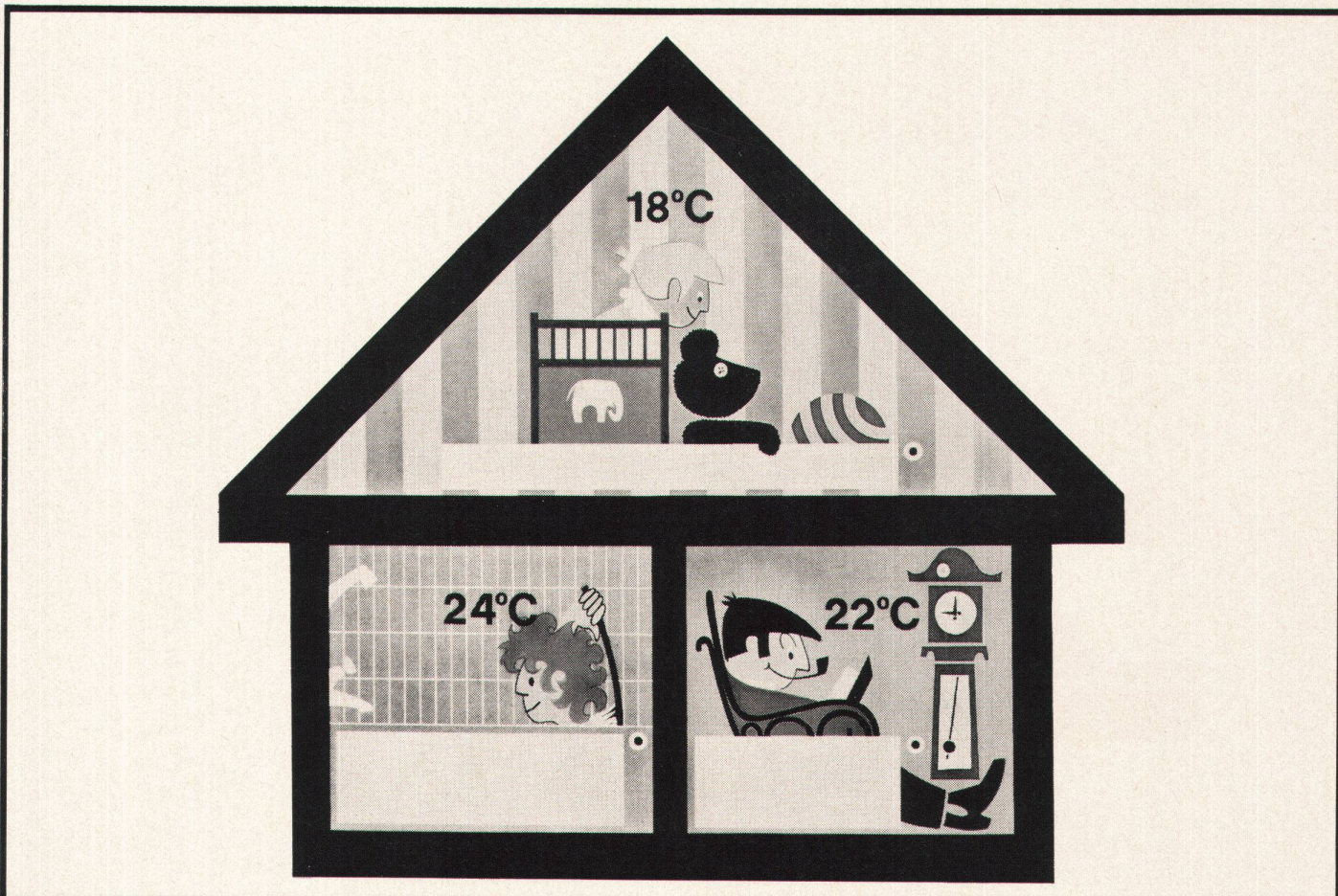

Individuelle Raumtemperaturen - optimaler Wärmekomfort

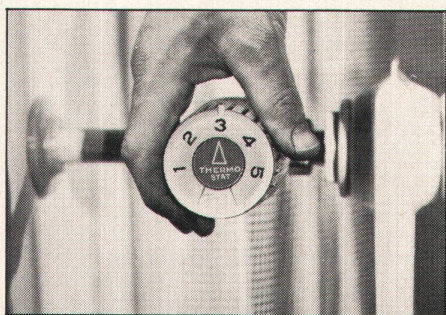

Eine individuelle, konstante Temperatur in jedem Raum Ihres Projektes muss heute eine Selbstverständlichkeit sein.

Bestehen Sie auf Danfoss-Heizkörperthermostaten und Sie geben Ihren Kunden optimalen Wärmekomfort bei niedrigsten Betriebskosten. Für Sie bedeutet es ein Mindestmass an Berechnungsarbeit und zufriede-

ne Bauherren. Mit dem Danfoss-Heizkörperthermostaten-Programm können alle bekannten Installationsprobleme gelöst werden. Hervorragende Qualität, moderne Formgebung und ein guter Service kennzeichnen die Danfoss-Produkte. Darum sollten Sie unbedingt mit Danfoss-Heizkörperthermostaten projektieren.

Bitte senden Sie uns ausführliche Informationen

Name: _____

Firma: _____

Adresse: _____

7319

FABRIK AUTOMATISCHER SCHALT- UND REGELAPPARATE

WERNER KUSTER AG

4132 Muttlenz 2: Hofackerstr. 71
 Tel. 061/42 12 55
 1000 Lausanne: Rue de Genève 98
 Tel. 021/25 10 52
 8304 Wallisellen/ZH: Hertistrasse 23
 Tel. 01/93 40 54

Danfoss

Konvektoren

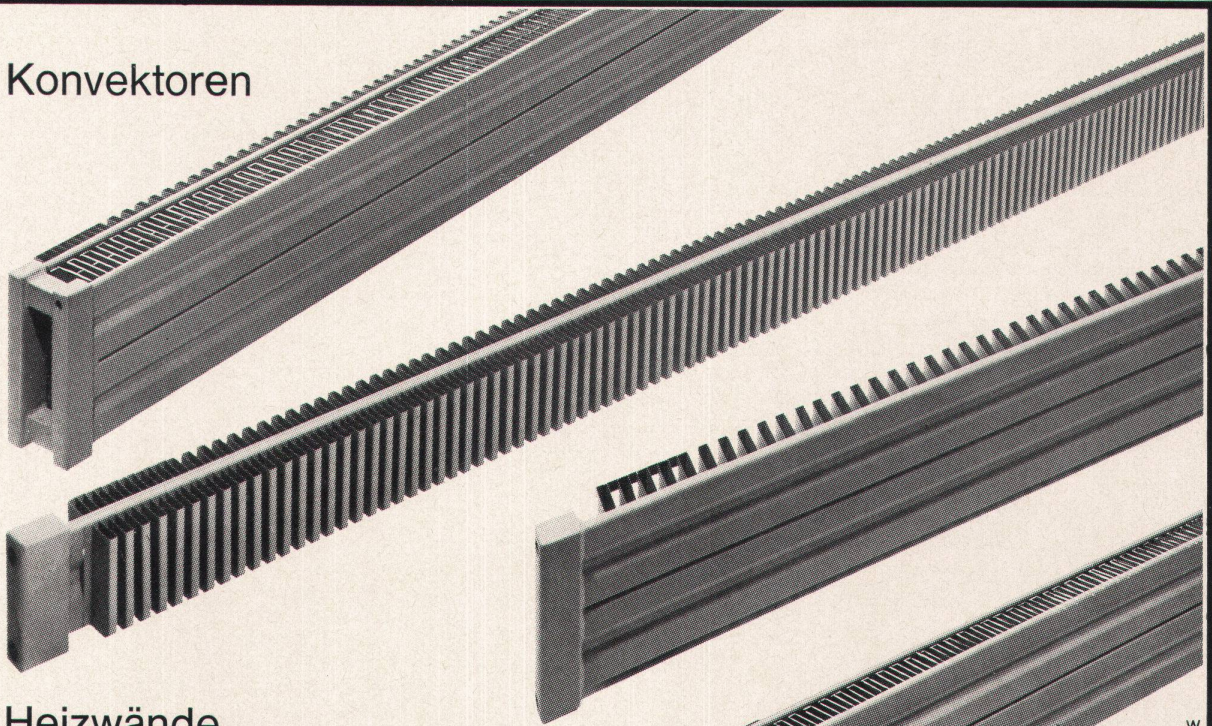

Heizwände

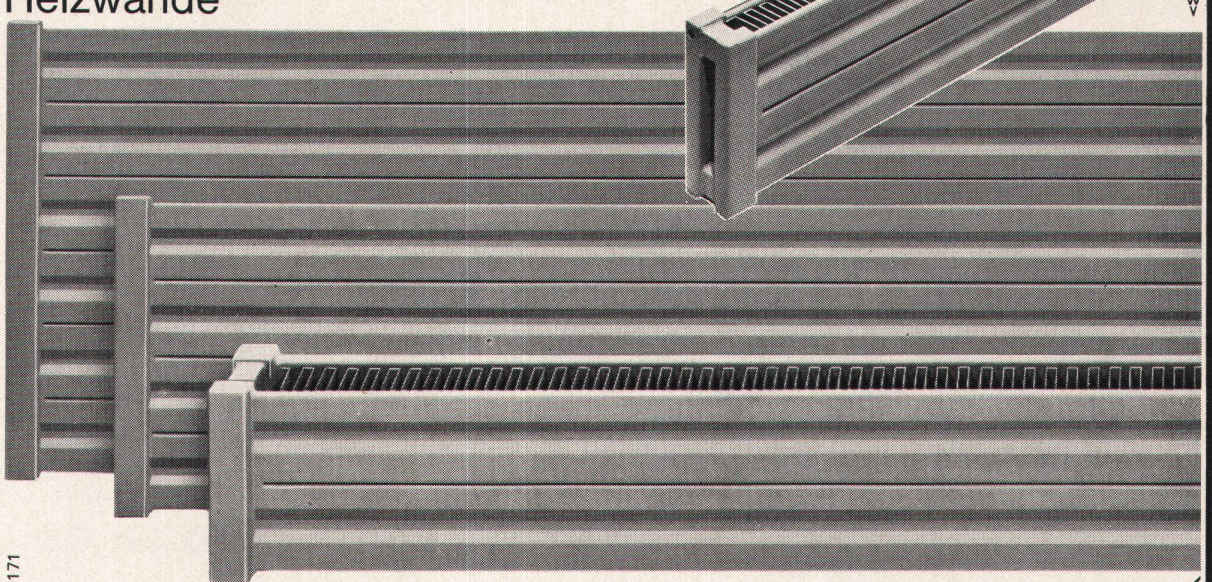

171

Sarina Heizwände und Konvektoren werden im Sarina-Werk in Moncor/Freiburg nach den neuesten Erkenntnissen mit modernsten Maschinen fabriziert. Die Produktionsmöglichkeiten in einer Vielzahl von Modellen jeglicher Grösse sind praktisch unbegrenzt. Sarina Heizwände und Konvektoren sind formschön und wirtschaftlich; sie sind druckbeständig auch für Hochhäuser und werden - ohne Preiszuschlag - allen zweckgebundenen Erfordernissen und innenarchitektonischen Wünschen gerecht. Sarina bleibt ihrem Prinzip treu, der Qualität stets den Vorrang zu geben. Wählen Sie richtig, wählen Sie Sarina-Heizwände und Konvektoren, und Sie wählen gut!

Sarina

Sarina-Werke AG
Fabrik für Heizwände, Konvektoren und Radiatoren
1701 Freiburg Telefon 037 22 24 91

BON Einsenden an Sarina-Werke AG, 1701 Freiburg
Bitte um Zustellung des neuen Prospektus
«Heizwände und Konvektoren».
Firma und Postleitzahl/Ort



Hier bringen Scherben kein Glück und dass es keine Scherben gibt, darauf wurden diese Leute und ihr Werk getrimmt

Getrimmt wurden sie in den Thermopane-Produktionsstätten der internationalen Glaverbel. Getrimmt wurden sie auf die Produktion von Thermopane, der weltbekanntesten isolierenden Verglasung.

Das Resultat: Schweizer Thermopane, hergestellt in einem nigelnagelneuen

Werk in Dotzigen bei Biel. Eine Verbindung von internationalem Know How, schweizerischer Qualitätsarbeit und Präzision.

Ihr Vorteil: kürzerer Transportweg, sichere Auslieferungstermine, schnellere Lieferzeiten. Das bedeutet Zeitgewinn und Zeit kostet bekanntlich Geld.

Isolierende Verglasung Thermopane
10 Jahre Garantie



THERMOPANE® (SCHWEIZ) AG

Isolierglasfabrik

Jac. Huber & Bühler, Nachf. Dr. H. + R. Bühler, Mattenstrasse 137, 2500 Biel 3, Tel. 032 23211, Telex 34116

Wer jetzt an den Teppich denkt



Dätwyler

Ihr Partner und Berater für
Bodenbeläge

**meso
top**[®]
aus 100%
Meraklon

hat vorher nicht an Mesotop gedacht. Denn Mesotop-Teppichböden werden durch und durch aus 100% Meraklon hergestellt. Und Meraklon ist die synthetische Markenfaser, die am allerwenigsten Schmutz und Feuchtigkeit aufnimmt.

Also – ob im Büro, in der Schule oder zuhause – mit Mesotop mehr Teppichfreude, mehr Sicherheit und bessere Arbeitsbedingungen. Und denken Sie daran, auf Mesotop geht alles besser und einfacher.

Dätwyler durchdenkt Ihre Teppich-Probleme, damit Sie nicht daran denken müssen.
Verkauf und Verlegung durch das Fachgeschäft

Es interessiert mich,

mehr zu erfahren.
Senden Sie mir
unverbindlich Ihre
Mesotop-Unterlagen.

Name _____

Firma _____

Adresse _____

Einsenden an: Dätwyler AG
6460 Altdorf

Es sollte nicht sein, dass sich der Bauherr nach der Fertigstellung seiner Heizungs- und Warmwasserbereitungs-Anlage vorwerfen muss: «Wenn ich das gewusst hätte...». Schon die Investition der Heizungsanlage allein, rechtfertigt, dass Sie ihr ganz besondere Aufmerksamkeit schenken. Bis heute bestand über diesen ganzen Problembereich eine echte Informationslücke. Um Ihnen die Wahl für die richtige Heizung in Ihrem Haus zu erleichtern, haben wir ein kleines, interessantes Werk herausgegeben. Es gibt Ihnen Auskunft über die wichtigsten Punkte, wie Heizungs-Regulierungen, Warmwasser,

Wenn Sie bauen oder Ihr Haus modernisieren — diese Broschüre sollten Sie lesen

Brennstoffwahl, Heizöllagerung, Kundendienst, usw. — und nicht zuletzt, was Sie als verantwortungsbewusster Bauherr zum Umweltschutz beitragen können. Sie erhalten diese Broschüre gratis, wenn Sie uns den Gutschein einsenden.

Hoval Herzog AG
8706 Feldmeilen
Tel. 01 731282/734242
Büros in Basel, Bern,
Lausanne, Lugano

Gutschein

Senden Sie mir die Broschüre gratis
an folgende Adresse

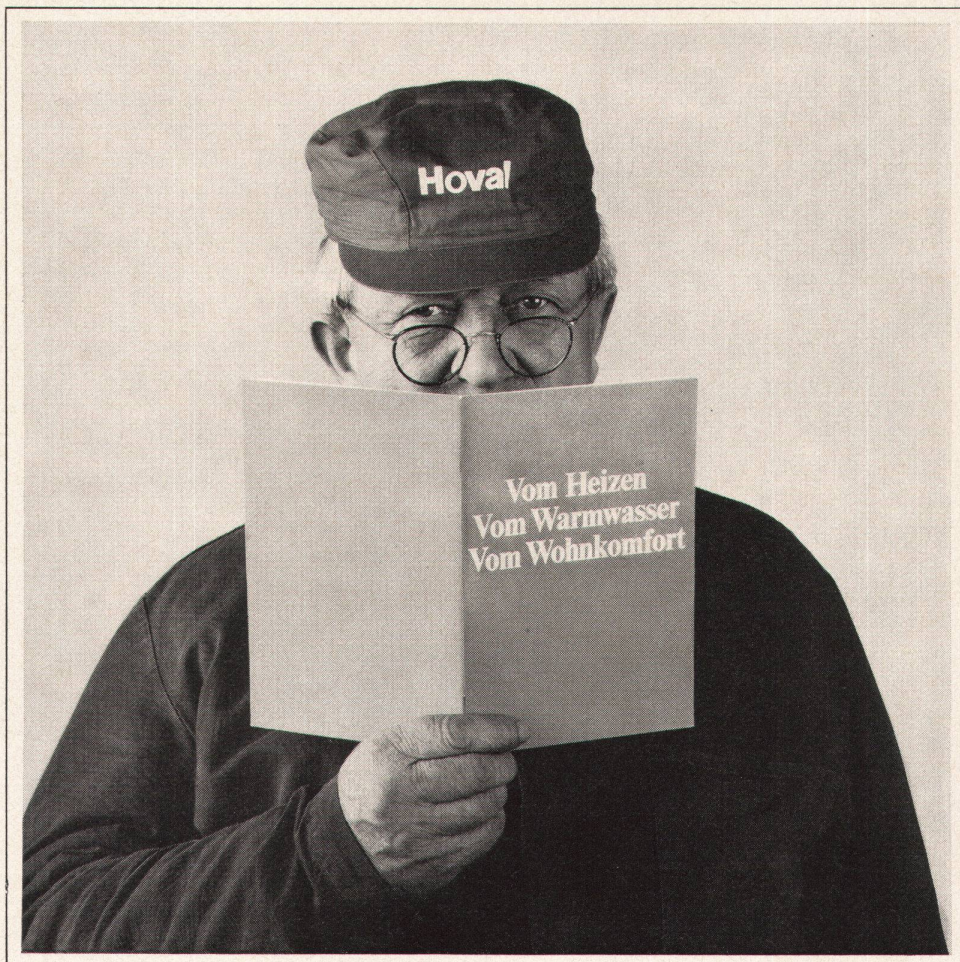

Hoval®

Hoval — für Heizung, Warmwasser und Klima



RENOWIT ist die moderne Trocken- Wandplatte für Küche und Bad

Das ist der Anspruch Nr.1 moderner Bau-
fachleute an eine zeitgemässe Wand-
platte: trockene Verlegemöglichkeit und
absolute Beständigkeit gegen
Temperatureinflüsse. PAVATEX, das
bewährte Trägermaterial, bietet diese
Vorteile.

Darüberhinaus bietet RENOWIT heute
ein neues Farben-Sortiment, das mit
allen guten Bodenbelägen und Spann-
teppichen geschmacklich sauber
kombiniert werden kann.

Lassen Sie sich von unserer neuen
Musterkollektion überraschen.

RENOWIT für rationellen Innenausbau.

Pavatex AG
RENOWIT-Verkauf
jetzt Rigistrasse 8
6330 Cham
Tel. 042/36 55 68

eingetragene Schutzmarke
renowit®
K72



Formschön

ist der glatte Redland-Pfannenziegel. Die gewellte Form dieses Betonziegels macht das Dach zu einem lebendig strukturierten und dennoch sich harmonisch anpassenden Teil des Gebäudes. Je nach Lichteinfall wird die Dachfläche maschenartig aufgelöst, vertikal oder horizontal betont.

Redland-Pfannenziegel sind absolut frostbeständig. Sie eignen sich für die Eindeckung von Dächern in mittleren Regionen bis zu einer Höhe von 800 m ü. M.

Redland-Pfannenziegel glatt (RP)
Farben: schwarz und braun

Redland[®] Betonziegel

Zürcher Ziegeleien, Zürich
Telefon 01/35 93 30

Baustoffe AG Chur, Chur
Telefon 081/24 46 46

Briqueterie Renens SA,
Crissier, Telefon 021/34 97 21

Keller AG, Ziegeleien, Pfungen
Telefon 052/31 10 21

Verkaufsstellen der
Schweizer Ziegelindustrie in:
Aarau, Telefon 064/22 15 88
Luzern, Telefon 041/22 70 67
Biel, Telefon 032/3 74 71

J. Schmidheiny & Co. AG,
St. Gallen, Tel. 071/22 32 62

Stahlton-Prebeton AG, Bern
Telefon 031/56 33 01

Backstein AG Basel, Basel
Telefon 061/25 58 58

Farben braucht der Mensch

Schon 1932 schuf Le Corbusier seine erste Tapetenkollektion unter dem Namen «Farbenklaviaturen». Seine Einleitungsworte stützten sich auf den Ausspruch von Léger: «Für den Menschen ist Farbe so lebensnotwendig wie Wasser und Feuer». Seine letzte richtungweisende Tapetenkollektion erschien 1959 bei Salubra in Basel und gelangte in zahlreiche europäische und überseeische Länder.

Bei allen Planungen spielt die Farbe eine fundamentale Rolle. Warum Tapeten? «Au lieu d'étendre la couleur en trois couches sur les murs et les plafonds, dans un chantier plein d'ouvriers, on collera désormais «cette peinture à la machine», en dernière minute». Das ist ein wichtiger Vorteil. Dem Architekten, der ja stets mehr oder minder von den Zufälligkeiten der Anstricharbeiten abhängig ist, bietet die Tapete Gewähr und Sicherheit für einheitliche gute Qualität und Beständigkeit in Farbe und Material. Dazu kommt der Zeitvorteil, wenn man bedenkt, dass bei gestrichenen Wänden – zwischen jedem Farbanstrich – eine Trockenpause eingehalten werden muss, die bei Tapeten einfach wegfällt.

Architekten finden ideale Anwendungsmöglichkeiten für modische Tapeten – uni, zarte und poppige Muster – in jedem Bau. Mit Dessins gelingt es, Räume höher erscheinen zu lassen, oder auch breiter. Kleine Unebenheiten der Wände werden überdeckt. Alle Tapeten sind lichtecht, abwaschbar und bleiben lange schön. Lassen Sie sich die aktuellen Kollektionen zeigen, beim Tapetenhändler oder Malermeister.

Farben formen Räume

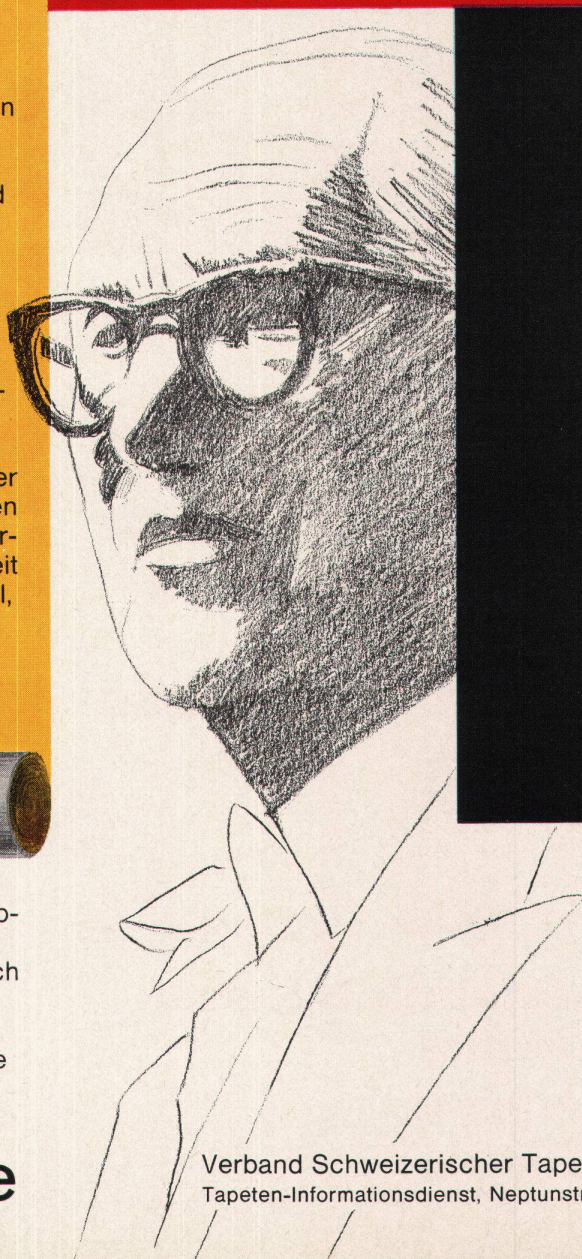

Verband Schweizerischer Tapetenhändler
Tapeten-Informationsdienst, Neptunstrasse 20, 8032 Zürich



**...Damit
 die Hausfrau waschen kann,
 wann es ihr passt!**

Exklusiv für Wohnungen
 sowie Einfamilien- und Ferienhäuser

1) **Rotel «Misura»** – die Grosse Liebe der Schweizer Hausfrauen! Das Waschplan-Problem ist gelöst – mit der eigenen 3,kg-Maschine, 51 cm breit, 40 tief, 72 hoch. Bedienung und Öffnung vorn – die Maschine kann also auch untergestellt oder eingebaut werden! 10 Programme. Nur Fr. 840.–.

2) **Rotel «145»**: Es gibt keinen andern 5 kg-Vollautomaten (durch Knopfdruck umschaltbar auf 3 kg!) mit all diesen technischen Vorteilen und in dieser Perfektion – zum Preis von nur Fr. 1'490.–.

Detaillierte Angaben über unsere insgesamt **6 verschiedenen Sondermodelle Wasch- und Geschirrspülautomaten** finden Sie in unseren Spezialprospekten, im Fachhandel oder mittels untenstehendem Gutschein.

rotel *Candy*

Rotel – weil man sich darauf verlassen kann.

**Türdrücker
 Oliven
 Stossgriffe**

usw. aus

EDELSTAHL
**rost
 frei**

**modern
 hygienisch
 dauerhaft**

Heusser

**Schlossfabrik Heusser
 Murgenthal**

Bezug über den Fachhandel

Bon An: Rotel AG, 4663 Aarburg
 Bitte senden Sie mir Ihren Spezialprospekt von

«Misura» «145» anderen 5-kg-Modellen Geschirrspüler

Firma: _____

Adr.: _____

W 5

Argolite

Kunststoffplattenwerk
6130 Willisau
Tel. 045 61912

Bei der modernen Innenausstattung ist heute die
ARGOLITE-Kunststoffplatte mehr als bloss nebensächliches
Beigemüse...



Die Kunststoffbahn mit der problemlosen Verarbeitung von Dachpappe.

BIKUTOP, die neuartige, zum Patent angemeldete Dachbahn übernimmt vom Kunststoff die hohe Elastizität und vom Bitumen das bewährte Abdichtungsverhalten, den mässigen Preis und das einfache Verlegen. So setzt die Kombination von Kunststoff und Bitumen neue Qualitätsmaßstäbe für das Flachdach. Die zweilagige Dachhaut BIKUTOP bietet Sicherheit über Jahrzehnte. Und weil die Verlegung schneller und einfacher ist, kostet ein BIKUTOP-Dach nicht mehr als ein dreilagiges, bituminöses. BIKUTOP aber hat weitere

überzeugende Vorteile: geringste Verletzbarkeit – Wurzelfestigkeit – biegsam bis -40°C – wärmebeständig bis 130°C – zu jeder Jahreszeit verlegbar – äusserst alterungsbeständig – besonders wasserdampfdurchlässig und wasserdicht.

Näheres durch qualifizierte Flachdach-Unternehmen, durch unsere Berater und unsere Unterlagen.

BIKUTOP-Dach
Mehr Sicherheit fürs Geld



VERBIA

Verkaufsaktiengesellschaft für plastische Bedachungs- und Abdichtungsmaterialien, 4600 Olten, Tel. 062/21 06 41

Ein Problem - vier Lösungen:

Wirtschaftliche Vorhangschiene-Montage auf modernen Decken*

*Sichtbeton, Metall, Kunstharzverputze, Paneelen, Akkustik-, Gips-, Isolationsplatten, Hohldecken usw.

Alle vier Lösungen haben eines gemeinsam: Sie ermöglichen, auf die konventionellen Vorhangbretter zu verzichten, welche die Vorhangschiene-Montage verteuern und oft nicht zur Innenausbau-Konzeption mit neuzeitlichen Decken passen.

1

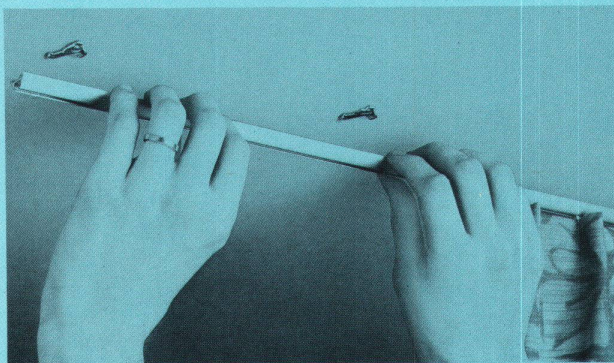

SILENT GLISS-Spannfix-System (Auszeichnung DIE GUTE FORM/SWB)

Wirtschaftliche Befestigungstechnik (SILENT GLISS-Patent) für gerade und abgebogene Vorhangschiene (Schleuder-, Schnur-, Elektrozüge) für Massiv- und Hohldecken. Montierte Spannfix-Profile aus Aluminium, farblos oder farbig eloxiert oder weiss einbrennlackiert erscheinen wie auf die Decke geklebt.
Kleinsten Biegeradius = 10 cm (1060).

für Schleuderzüge

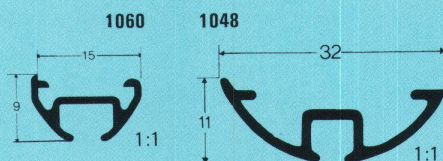

für Schnurzug

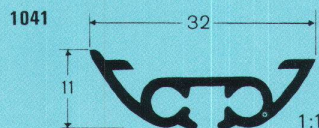

Spannfix-Montage

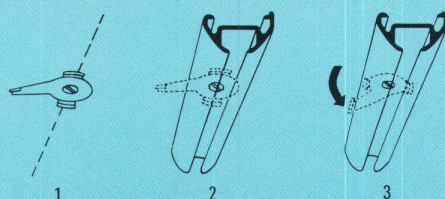

2

Der Wegfall der Vorhangbretter, durchdachte Baukastensysteme, rationelle Befestigungstechniken sowie bewährte Materialien ermöglichen mit diesen vier Lösungen **Kosteneinsparungen bis zu 50% und mehr.**

Nebst dieser Wirtschaftlichkeit und ihren spezifischen Vorteilen bietet jede der vier Lösungen die in aller Welt bekannten und geschätzten SILENT GLISS-Vorzüge: sprichwörtliche Geräuschlosigkeit – Formschönheit – einwandfreies, leichtes Gleiten der Vorhänge – zweckmässige und wertbeständige Schweizer Qualität sowie die Vielseitigkeit, jedes Vorhangproblem – ob Stil oder Modern – mit Schleuder-, Schnur- oder Elektrozügen optimal zu lösen.

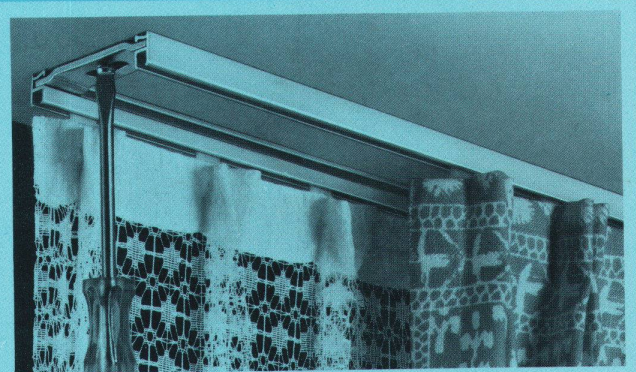

SILENT GLISS-Bi-fix-System

Rationelle Befestigungstechnik (SILENT GLISS-Patent) für gerade und abgebogene, ein- und zweiläufige Schleuderzugvorhangeinrichtungen für Massiv- und Hohldecken und an die Wand. Profile aus Aluminium, farblos oder farbig eloxiert oder weiss einbrennlackiert. Kleinsten Biegeradius = 6 cm (1090).

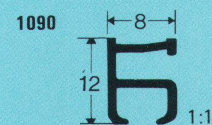

Deckenmontage von zweiläufigen Garnituren

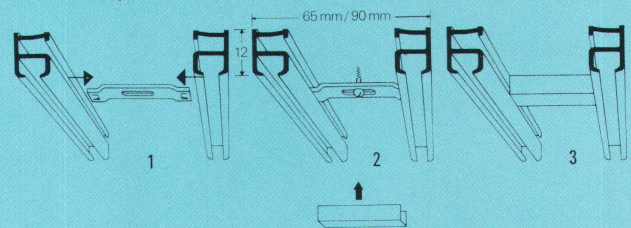

Wandmontage einläufige Garnitur

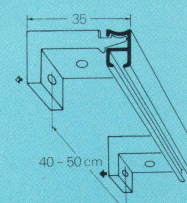

Deckenmontage einläufige Garnitur

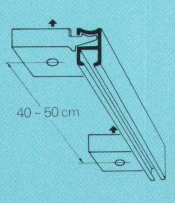

3



SILENT GLISS-Stabilo-System
(Auszeichnung DIE GUTE FORM/SWB
SIH-geprüft und -empfohlen)

Baukastensystem (SILENT GLISS-Patent) für gerade und abgebogene, ein- und zweiläufige Vorhanggarnituren (Schleuder-, Schnur-, Elektrozüge) für Montage an die Wand oder auf die Decke. Stabilo-Garnituren lassen schöne Faltendekorationen – Stil und Modern – voll und ganz zur Geltung kommen. Profile aus Aluminium, farblos oder farblich eloxiert oder weiss einbrennlackiert. Kleinster Biegeradius = 6 cm (1080/1081).

* für Schleuderzüge
1080*

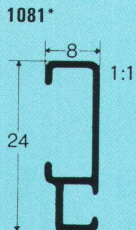
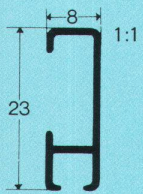

für Schnurzug
1082

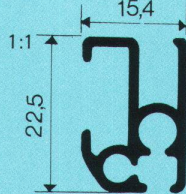

Deckenmontage
zweiläufige Garnitur

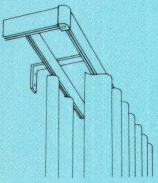

Wandmontage
zweiläufige Garnitur

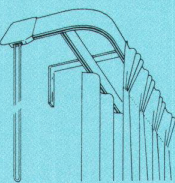

Hängermontage
Decke/Wand
einläufige Garnitur

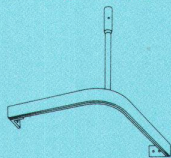

4

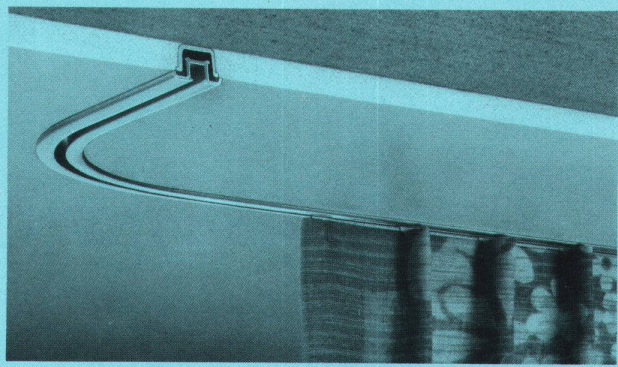

SILENT GLISS-Einputz-System

Zweiteiliges Einputzsystem (SILENT GLISS-Patent) bestehend aus Tragprofil und Vorhangschiene. Das Tragprofil wird in die Decke eingeputzt, und die Vorhangschiene nach Beendigung aller Innenausbauarbeiten einfach eingeklinkt. Mit SILENT GLISS-Einputzgarnituren scheint es, als ob die Vorhänge direkt aus der Decke fallen. Alle Profile farblos eloxiert; Vorhangschiene auch farblich eloxiert oder weiss einbrennlackiert. Kleinster Biegeradius = 10 cm (3040, 3023, 3100, 1027).

Tragprofile
3040

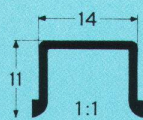

Für Verputze
von 1 cm Dicke
und mehr



3023

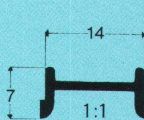

Für Verputze
von 0,5 cm Dicke
und mehr



3100

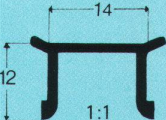

Für putzfreie
Decken, Sichtbeton
usw.



Vorhangschiene
zu den Tragprofilen

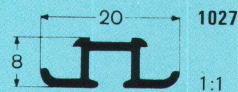

Die neue SILENT GLISS-Dienstleistung

MITEINANDER bietet Architekten, Innenarchitekten, Bauherren, Fachgeschäften aus einer Hand den Service eines Generalunternehmers im gesamten Bereich moderner, geräuschloser Vorhangeinrichtungen (Schleuder-, Schnur-, Seil-, Elektrozüge für Fenster-, Wand-, Trenn-, Verdunkelungs-, Akustik-, Bühnen- und Industrievorhangeinrichtungen, Dusch- und Badezimmergarnituren usw.). MITEINANDER bietet Beratung – Prospektierung – Bemusterung – Ausstattung von Musterzimmern – Kalkulation – Submission – Massaufnahme – termin- und fachgerechte Montage – Ausmass – Abrechnung sowie bei Grossanlagen den Unterhaltsservice.



Von Dach-Keller & Co.
Metallwarenfabrik
3250 Lyss
Tel. 032 84 2742/43

Gutschein

Ich wünsche kostenlos und unverbindlich

	ausführliche Dokumentation	Handmuster	persönliche Beratung
über das SILENT GLISS-Spannfix-System	<input type="checkbox"/>	<input type="checkbox"/>	<input type="checkbox"/>
Bi-fix-System	<input type="checkbox"/>	<input type="checkbox"/>	<input type="checkbox"/>
Stabilo-System	<input type="checkbox"/>	<input type="checkbox"/>	<input type="checkbox"/>
Einputz-System	<input type="checkbox"/>	<input type="checkbox"/>	<input type="checkbox"/>
Das ganze SILENT GLISS-Programm	<input type="checkbox"/>	<input type="checkbox"/>	<input type="checkbox"/>

Absender

Name _____

Adresse _____ Telefon _____

PLZ/Ort _____

Senden an: Von Dach-Keller & Co., 3250 Lyss, Metallwarenfabrik

Das hat manchem den Entschluss leicht gemacht.

So sind die Männer!
Erst wollen sie nichts davon wissen.
Sagen, sie finden die altmodische
Küche gemütlich. Bis sie eines Tages
ihre Hilfe anbieten und Geschirr spülen.
Und daran hängenbleiben.
Mit der unfreiwilligen Freizeit-
beschäftigung hört dann die Gemütlichkeit
auf. Und das hat manchem den Entschluss
leicht gemacht.

Den Entschluss, sich die neuen Sanitas-
Küchen anzusehen. Die komfortablen, farbigen,
fröhlichen. Die mit den modernen Apparaten.
Mit Automatikrechaud, Tiefkühlschrank, mit
Backofen und Grill in der richtigen Höhe (wer
hat schon Augen am Knie!). Und vor allem: die mit dem eingebauten Geschirrwash-
automaten, der sich nicht beklagt, nichts ungemütlich findet, keine Teller zerbricht.

Die Sanitas-Küche macht Freude am Kochen. Macht aus Sauertöpfen Geniesser.
Aus Porzellanladenelefanten Gastgeber. Glückliche Gastgeber. Ohne unfreiwillige
Beschäftigung und ohne schlechtes Gewissen.

Das verstehen wir unter Gemütlichkeit. Und der Sanitas-Service sorgt dafür, dass die
Gemütlichkeit immer funktioniert.



Ihr Sanitär-Grossist mit dem
freundlichen Service

sanitas

Sanitäre Apparate, Sauna, Küchen

8031 Zürich, Limmatplatz 7, 01 425454. 3018 Bern-Bümpliz, Bahnhofweg 82, 031 551011
9000 St. Gallen, Sternackerstr. 2, 071 224005. 4056 Basel, Kannenfeldstr. 22, 061 435550



VON ZENT NEU

Warmwasser -komfort elektrisch

Mit dem AQUAMAT. Genügend Warmwasser, auf Ihre individuellen Bedürfnisse abgestimmt – und erst noch mit der umweltfreundlichsten Energie zubereitet – das bietet Ihnen der neue AQUAMAT von Zent.

Bis zu 1400l Warmwasser können Sie ihm täglich entnehmen. Ein ausgeklügeltes Nachheizsystem ermöglicht diese Spitzenleistung. Vielleicht genügt Ihnen aber an gewissen Tagen auch das Speichervolumen von 160l. Kein Problem; der anpassungsfähige AQUAMAT erfüllt Ihre Wünsche wirtschaftlich und zuverlässig.

Der AQUAMAT ist gross in der Leistung, aber klein in den Abmessungen. Er findet sogar Platz in einem Küchenschrankabteil (Masse entsprechen der Küchenbaunorm). Der Zent AQUAMAT leitet eine neue Aera der elektrischen Warmwasserbereitung ein. Möchten Sie ihn näher kennenlernen? Wir senden Ihnen gerne ausführliche Unterlagen. Zent AG Bern
3072 Ostermundigen
031 5114 11

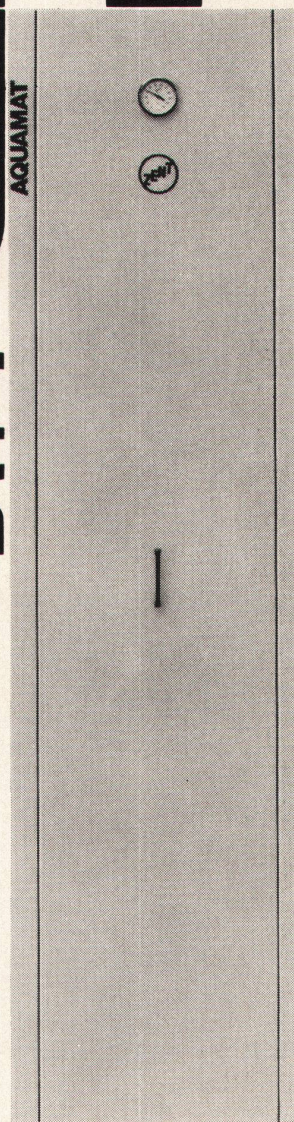

Dieses Haus ist aus Holz



Dieses Haus ist aus Backstein



Dieses Haus ist aus Beton

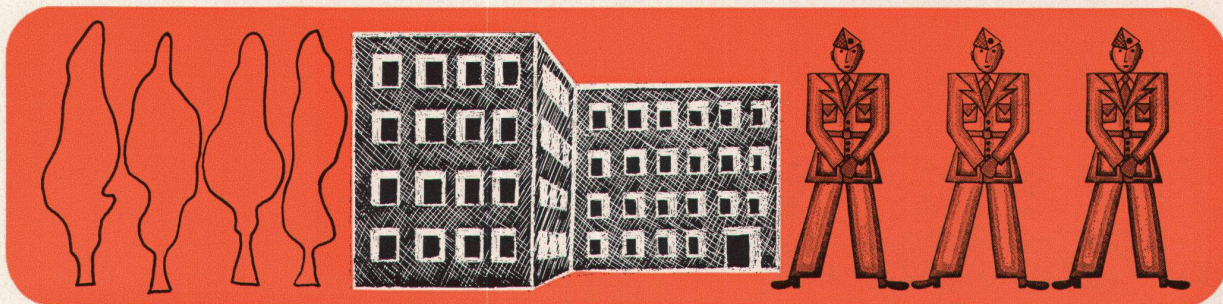

Dieses Haus ist aus Metall



Eines haben sie gemeinsam;
alle bieten den gleichen Komfort dank der
VETROFLEX-Isolierung
VETROFLEX ist die moderne Bauten-Isolierung.



GLASFASERN AG Verkaufsbüro Zürich 8155 Niederhasli Tel. 01 - 94 64 44
Auf Wunsch schicken wir Ihnen ausführliche Dokumentation über unsere Produkte und beraten Sie kostenlos.



BAG Tunnelbeleuchtungen

Die gute optische Führung, der maximale Sehkomfort, sowie eine einfache Leuchtenwartung sind die Garanten einer optimalen Tunnelbeleuchtung, nicht nur für den Automobilisten, sondern auch für den Ersteller der Anlage. Überzeugen Sie sich davon und rufen Sie unsere Lichttechniker an, wenn Sie von unserer Erfahrung profitieren möchten.

BAG BRONZEWARENFABRIK AG TURGI:

BAG

TURGI

Bevor Sie sich für ein Rechenzentrum entscheiden, sollten Sie sich 1. fragen, ob es Ihnen auch Organisationsberatung bieten kann.*

Und 2. wissen, ob Sie von der Analyse und der Programmierung dieses Rechenzentrums genug profitieren können.**

Und 3. sich überlegen, ob es für viele Probleme schon Lösungen hat.***

Und 4. in Erfahrung bringen, ob es für die Datenerfassung in jedem Fall die richtige Methode einsetzen kann.****

Und 5. darauf schauen, ob es gut und vor allem wie gut es organisiert ist.*****

Und 6. darüber Bescheid wissen, ob es genau die Möglichkeiten in der Datenfernverarbeitung hat, die Sie brauchen.*****

Und 7. sich erkundigen, ob es auch in der Schulung voraus ist.*****

IBM
Schweiz

An die IBM.

28

Es scheint, als würde es sich lohnen, sich eine umfassende Dokumentation über die IBM Rechenzentren kommen zu lassen, bevor man sich für ein Rechenzentrum entscheidet. Bitte schicken Sie mir eine solche Dokumentation.

Name _____

Firma _____

Adresse _____

(Bitte ausschneiden und einsenden an: IBM Schweiz, Informationsabteilung, Talstrasse 66, 8022 Zürich.)

* Jedes der IBM Rechenzentren in Zürich, Basel, Bern oder Genf kann Ihnen einen Fachmann zur Verfügung stellen, der sich in Ihrer Branche auskennt und der für spezielle und komplexe Probleme weitere Fachleute der IBM beziehen kann.

** Die IBM Rechenzentren haben viel Know-how und Erfahrung bei der Gestaltung von Führungsunterlagen für alle Ebenen und untersuchen auch die für die Einführung der EDV notwendigen Vorbereitungsstufen innerhalb des Betriebes. Die im Belegfluss und Programm eingebauten Sicherheiten reduzieren den Arbeitsaufwand des Benützers.

*** Die IBM Rechenzentren haben Anwendungsprogramme, die seit langem erprobt sind und sich den Bedürfnissen Ihres Unternehmens weitgehend anpassen lassen. (Zum Beispiel für die Lohn- und Gehaltsabrechnung, die Debitoren/Kreditoren-Buchhaltung, die Betriebsabrechnung, die Finanzbuchhaltung, die Materialbestandesrechnung, die Ersatzteilbewirtschaftung oder für die optische Zeiterfassung.)

**** Jedes der IBM Rechenzentren kann—was für eine rationelle Produktion sehr wichtig ist—Ihre Daten so verarbeiten, wie sie anfallen. (Seien das Lochkarten, Lochstreifen, Magnetbänder, Kas-

setten, Journalstreifen, sogar von Hand und mit der Schreibmaschine beschriebene Belege oder über eine Datenstation direkt eingegabene Daten.)

***** Die IBM Rechenzentren sind wie ein Fabrikationsbetrieb organisiert (zum Beispiel mit Arbeitsvorbereitung, Terminierung, Qualitätskontrolle). Für die Produktion stehen viele Computersysteme zur Verfügung, sodass hohe Flexibilität und Ausweichmöglichkeiten vorhanden sind.

***** Die IBM Rechenzentren verfügen über verschiedene Datenfernverarbeitungs-Möglichkeiten (Time Sharing und Remote

Computing). Und damit die Benützer die laufende Zugriffsmöglichkeit optimal ausnützen können, wurde ein von Spezialisten betreuter Telefon-Beratungsdienst eingerichtet.

***** Die IBM Rechenzentren bieten ihren Kunden und Interessenten ein umfassendes Schulungsprogramm, das ihnen Übersicht und Einsicht in die Zusammenhänge der Datenverarbeitung ermöglicht. Sie lernen EDV-Lösungen selbständig zu beurteilen und können so kompetent mit den IBM Rechenzentren zusammenarbeiten.

SIBIR

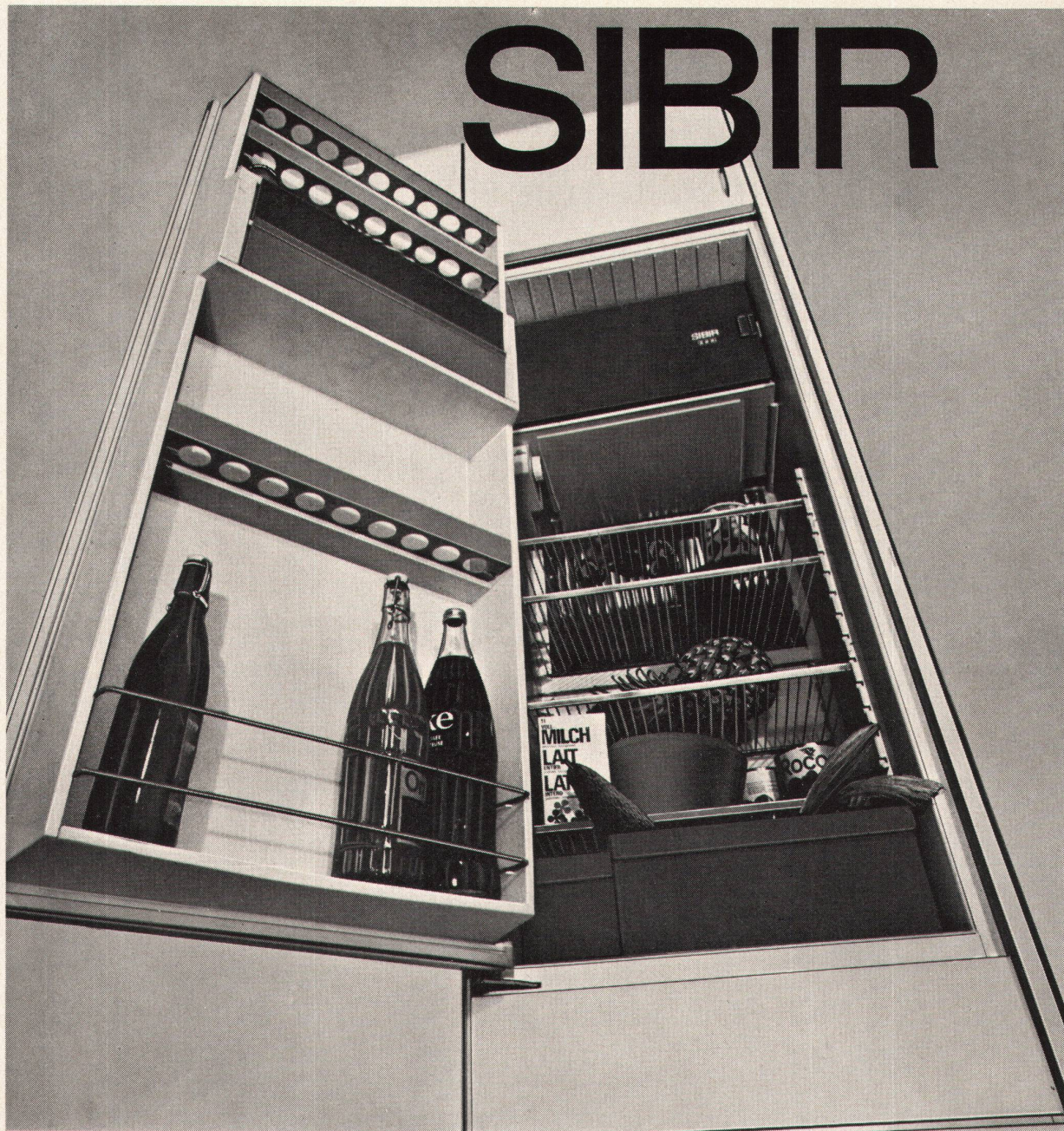

NORM-Einbaumodell 225 Liter

Fr. 520.—

mit 25 Liter*** Tiefkühlfach

Funktion:

NEUE Absorption,
absolut geräuschlos
und vibrationsfrei

Garantie:

5 Jahre Vollgarantie
auf die Funktion aller Teile

Erfahrung:

25 Jahre SIBIR

der
modernste
***Kühlschrank
Europas

Kühlapparate GmbH, 8952 Schlieren

„Das Bessere ist der Feind des Guten“



Das Bessere

Kunststoffputz Fixit von Haniel.
In vielen Strukturen zur maschinellen Verarbeitung
oder zum Verarbeiten von Hand.
Fixit, das System, das keine Fragen offenlässt.

Informieren Sie uns über die Fixit-Kunststoffputze.

Einsenden an Franz Haniel AG
St. Albananlage 46, 4002 Basel

FIX
F

Die Geilinger-Gruppe:
Drei Unternehmen,
die sich mit Metallbau,
Stahlbau und Feinisen-
bau beschäftigen.
Hier ein Produkt der
Firma Geilinger & Co.,
Metallbau, Winterthur.

Typisierte Konstruktion und keine Korrosion: Das Trocal-Kunststoff-Fenster.

Obwohl das Trocal-Kunststoff-Fenster jetzt auch auf dem Sektor Wohnungsbau zunehmend an Bedeutung gewinnt, so ist es doch vor allem für den Einsatz in Industrie- und Geschäftsbauten prädestiniert: Aus Hart-PVC gefertigt, mit kräftigen, rostfreien Beschlägen ausgerüstet, trotz es allen betrieblich und atmosphärisch bedingten Korrosions-Gefahren und verursacht deshalb auch keine Unterhalts-Kosten (!). Die äusserst geringe Wärmeleit-Fähigkeit unseres Kunststoff-Fensters sorgt sodann dafür, dass selbst bei tiefsten Aussen-Temperaturen keine Kondensations-Erscheinungen auftreten.

Fazit: Ein typisiertes Kunststoff-Fenster, das sich über ein optimales Preis/Wert-Verhältnis ausweisen kann.

Kapazität, mit der man rechnen kann.

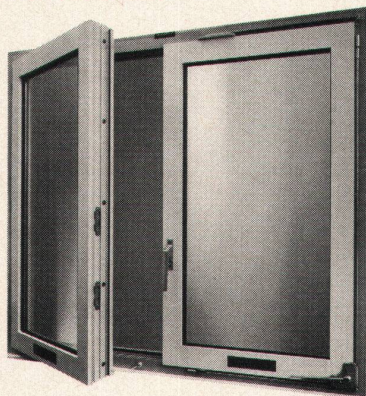

Die wichtigsten Vorzüge in

Stichworten:

- alle Rahmen und Sprossen-
verbindungen nahtlos verschweisst
- rostfreie, solide Beschläge
- anpassungsfähige, typisierte
Konstruktion

G 72.117

Weitere Informationen: Siehe
die Schweiz, Baudokumentation unter
(31) 111-748 sowie unseren ausführli-
chen Spezial-Prospekt.

GEILINGER

GEILINGER & Co., METALLBAU, 8401 WINTERTHUR
052 22 28 21

Esger

Der wirtschaftliche Weg zum Heizkomfort

Mit Elektro-Speicherheizgeräten geniessen Sie modernen Heizkomfort. Während der Nacht werden die Geräte mit günstigem Niedertarif aufgeladen, um tagsüber eine warme, wohnliche Atmosphäre zu verbreiten. Ganz nach Wunsch, thermostatgesteuert.

XAMAX-Maybaum Speicherheizgeräte sind wartungsfrei, geruchlos und sauber.

Sie benötigen keinen Öltank, keinen Heizraum und keinen Kamin. Dadurch gewinnen Sie zusätzlichen Raum und sparen aufwendige Unterhaltskosten.

Mit XAMAX-Maybaum Speicherheizgeräten wählen Sie ein zuverlässiges Heizsystem mit gesicherter Energieversorgung und stabilen Preisen. Völlig unabhängig von der Preispolitik der «Ölscheiche». Ausserdem leisten Sie damit Ihren persönlichen Beitrag im Kampf gegen Luft- und Wasserverschmutzung.

XAMAX-Maybaum Speicherheizgeräte ergeben minimale Anschaffungs- und Betriebskosten. Sie sind genau das Richtige für die Modernisierung Ihrer Heizung und für Neubauten. Verlangen Sie mit nebenstehendem Coupon unverbindlich unsere Dokumentation, damit Sie sich über den neuesten Stand der Wärmetechnik orientieren können.

COUPON

An XAMAX AG, Birchstrasse 210, 8050 Zürich

Bitte senden Sie mir kostenlos und unverbindlich Ihre Dokumentation über XAMAX-Maybaum Speicherheizgeräte.

Name _____

Strasse _____

Ort _____

Tel. _____

xamax



XAMAX AG
Birchstrasse 210, CH-8050 Zürich
Tel. 01/46 64 84

fx

Schweizer Büromöbel im Element-System

Eine vollständig neue Büromöbel-Konzeption: ZKD 2000! Kunststoff-Beschichtung Eiche oder Nussbaum.

Color-Programm mit verschiedenen attraktiven Farben. Bei Grossaufträgen kann jeder Farbwunsch ohne Mehrpreis berücksichtigt werden.

ZKD-Büromöbel sind qualitativ erstklassige Schweizer-Produkte. Dank rationellem Element-System überdies erstaunlich vernünftig im Preis.

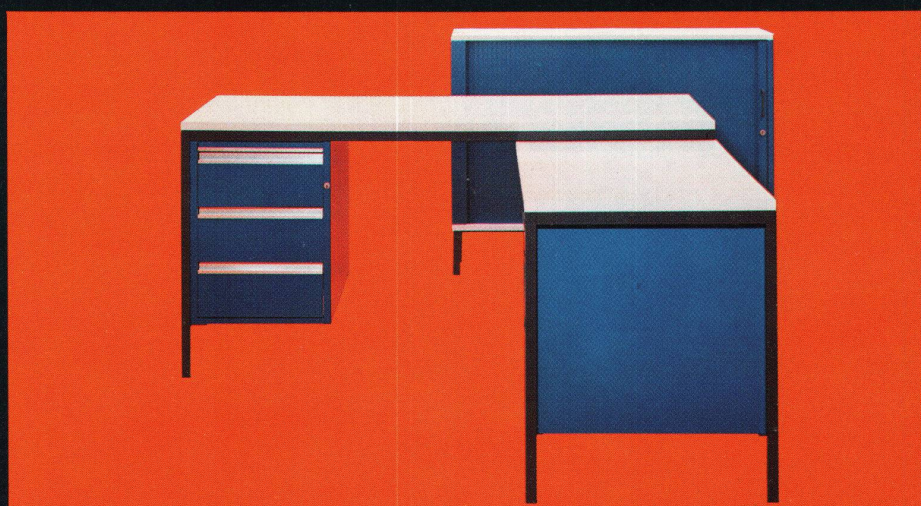
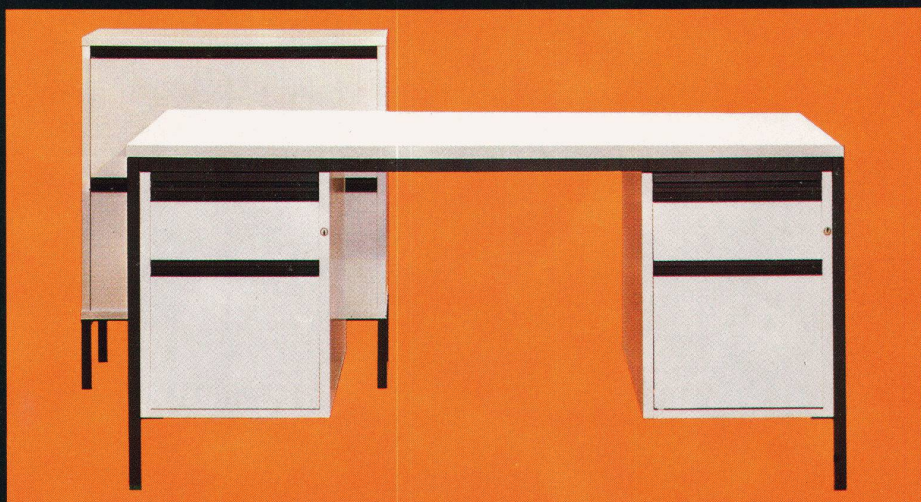

ZKD 2000

Bezugsquellen-Nachweis durch den Fabrikanten:
Max Zimmermann, Büromöbelfabrik, 5314 Kleindöttingen Telefon 056 - 45 19 55

Schweizer Büromöbel im Element-System

Geschaffen für eine Möblierungs-Konzeption von heute und morgen. Das Programm ZKD 2000 entspricht nicht nur einem gegenwärtigen Modetrend, es verkörpert das Organisations-Büromöbel unserer Zukunft. Wählen Sie die Kunststoff-Beschichtung nach Ihrem Empfinden: Nussbaum, Eiche oder die Farben weiss, hellgrau, rot, orange und blau – ausgewählt nach farbpsychologischen Überlegungen.

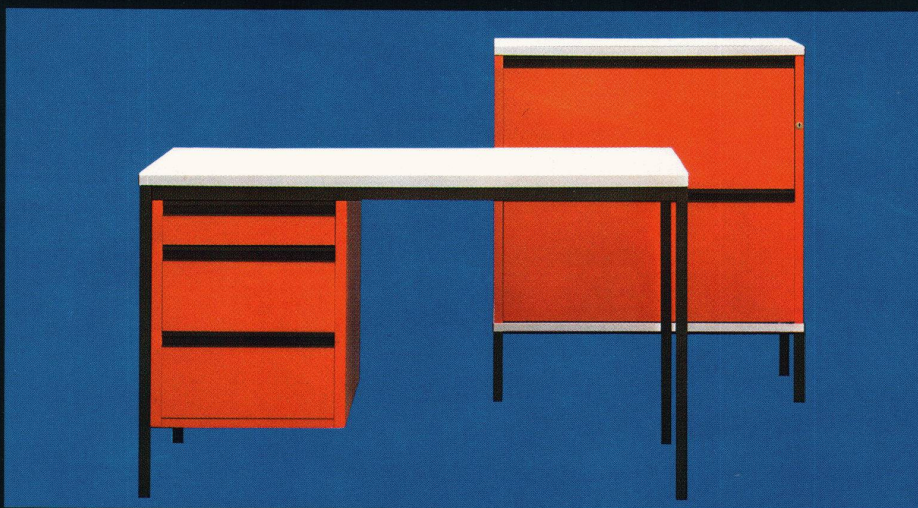

ZKD 2000

Bezugsquellen-Nachweis durch den Fabrikanten:
Max Zimmermann, Büromöbelfabrik, 5314 Kleindöttingen Telefon 056 - 45 19 55



umweltschutz

cuenod im kampf gegen die luftverschmutzung

Die Forschung zur Verhütung der Luftverschmutzung, welche CUENOD, der älteste Öl- und Gasbrennerfabrikant Europas seit Jahren betrieben hat, wurde durch die Entwicklung und Kommerzialisierung eines Öl-Wasser Emulsionsbrenners mit Erfolg gekrönt.

Dadurch reiht sich zu den längst anerkannten Vorteilen der CUENOD-Brenner noch die lebensnotwendige Eigenschaft des Umweltschutzes.

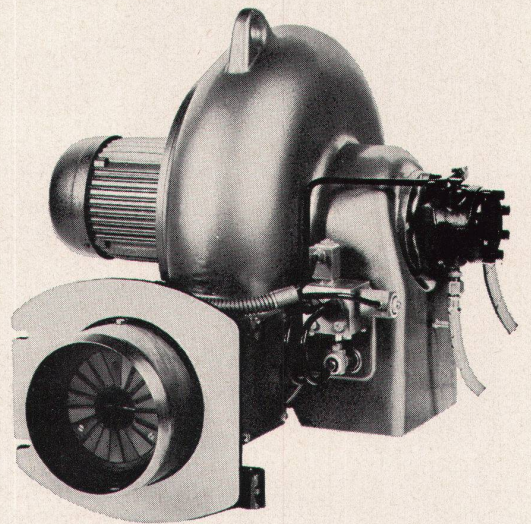

CUENOD - ATELIERS DES CHARMILLES S.A. GENÈVE
Eine Schweizer Firma mit Weltruf, konstruiert Öl- Gas-
Zweistoff- und Emulsionsbrenner von 20'000 bis 12'000'000 kcal/h,
sowie stopfbüchsenlose Umwälzpumpen für Zentralheizungen.

Bitte verlangen Sie unsere Dokumentation.

Ateliers des Charmilles S.A. Usine de Châtelaine Genève

Leuchttische die bieten, was Spezialisten verlangen

Techniker, Geometer, Architekten und Graphiker sind begeistert von unseren modernen Leuchttischen:

- Leuchtfläche mit weisser, opaktransparenter Glasplatte von 130 x 90 cm voll ausgeleuchtet
- fest horizontal oder stufenlos schrägstellbar
- Ausrüstung mit 2 Kippschaltern oder stufenlosem Reguliergerät
- Tischhöhe 78 cm, mit speziellem Verlängerungsstück auch 90 cm lieferbar
- Ergänzungsmöglichkeit mit Schubladenkörper in Buche hell, Stahl hellgrau oder Kunststoff hellgrau, «Eiche» und «Nussbaum»

Verlangen Sie doch bitte sofort den ausführlichen Spezialprospekt!

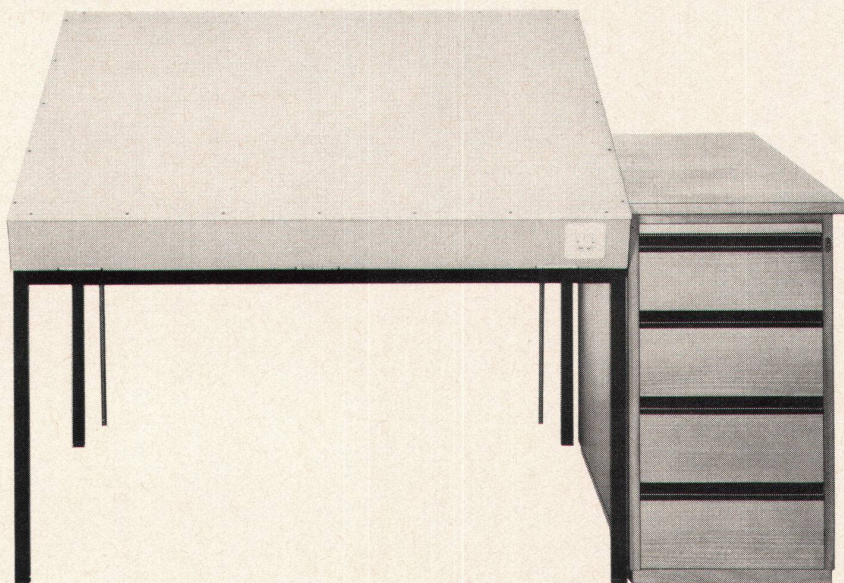

GRAB+WILDI AG

8023 Zürich 1, Seilergraben 61, Ausstellung Tel. 01/32 57 88-89
8902 Urdorf b. Zürich, Büro, Lager, Versand Tel. 01/98 76 67-68

Sarnafil®

Die Sarnafil®-
Kunststoffisolationshaut
schützt dauerhaft
und zuverlässig vor Wasser.
Sie ist
einfach zu verlegen.

Verlangen Sie die Sarnafil®-
Dokumentation.

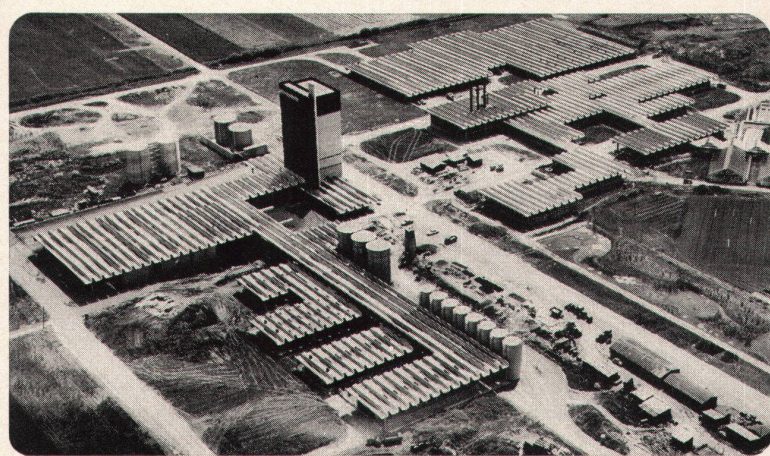

Kunststoff AG Sarnen, 6060 Sarnen, Telefon 041/66 2333

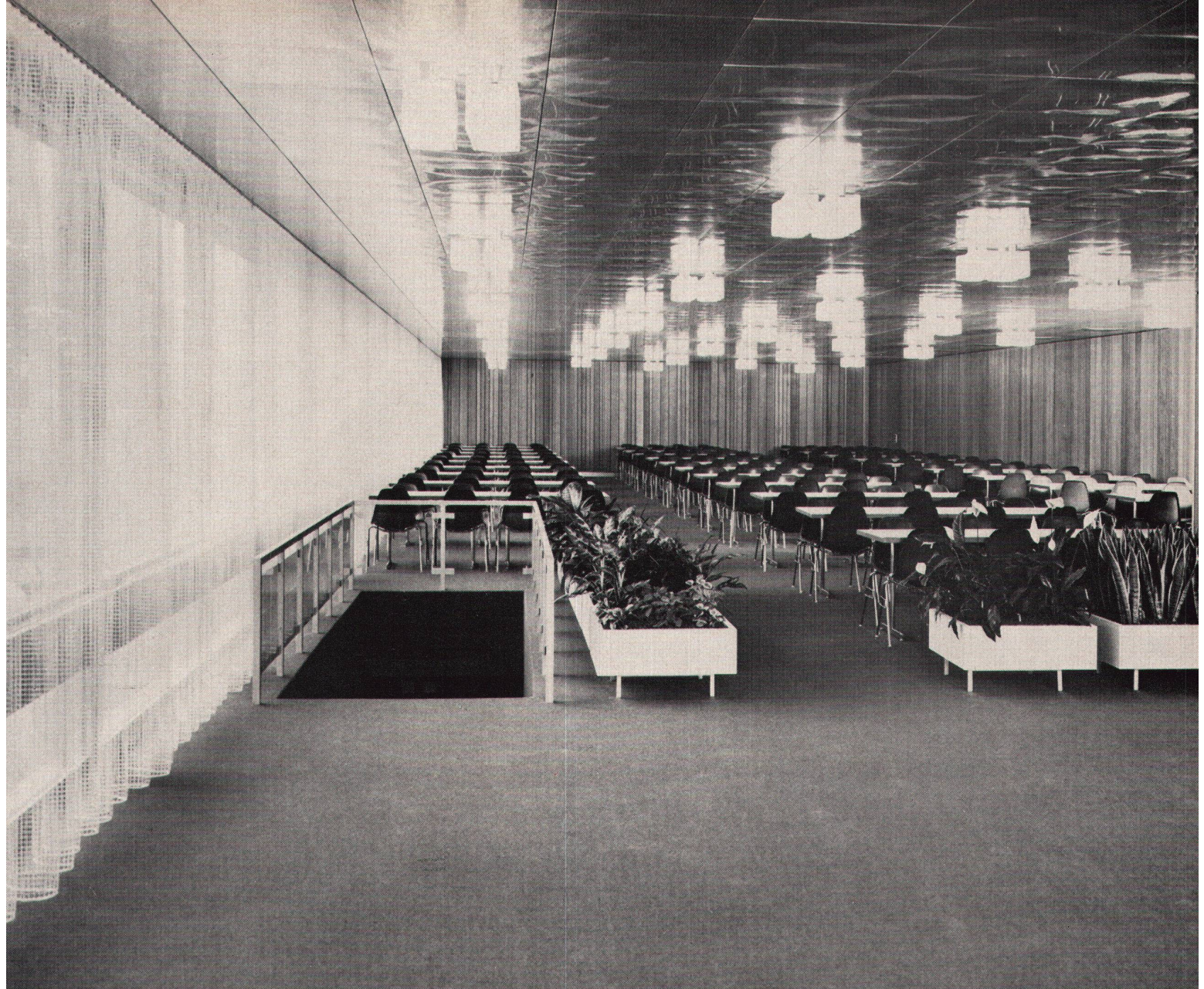

In diesem Personalrestaurant
liegt ein
NYLSUISSE-Nadelfilz

Bürgerspital, Solothurn
GIUBI-FELT SUPER VS 8041

...ein GIUBI-FELT SUPER VS

**Giubiasco bringt für jeden Zweck und jeden Objektbereich
den geeigneten textilen Bodenbelag. Meyer-Müller liefert
Ihnen das gesamte Sortiment ab Lager:**

GIUBI-FELT STANDARD
GIUBI-FELT CONFORT
GIUBI-FELT SUPER VS
GIUBI-FELT RUSTICA

GIUBI-FLORE BARNYL S
GIUBI-FLORE BARNYL V
GIUBI-FLORE ARENA
GIUBI-FLORE POLARIS

GIUBI-TUFT OPERA
GIUBI-TUFT LUXORA
GIUBI-TUFT JASMIN
GIUBI-TUFT CHANSON



Giubiasco Industrie AG
Überlegen in Bodenbelägen

Meyer-Müller

Stampfenbachstr. 6, 8001 Zürich, Tel. 01 34 90 80
Bubenbergrplatz 10, 3000 Bern, Tel. 031 22 33 11
Hauptstrasse 25, 4500 Solothurn, Tel. 065 2 85 15

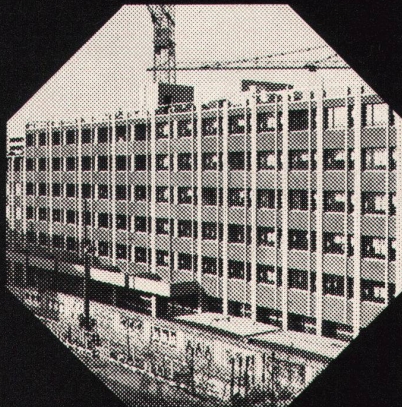

Betonelemente für das grösste Hotel der Schweiz

Die Peikert Prefab AG fabriziert und montiert alle Typen von Betonelementen, schnell, wirtschaftlich und gut. Wir produzierten zum Beispiel alle Elemente für die Hotelbauten des Nova-Parkes in Zürich und montierten diese in nur zwei Monaten. Auch Zeit ist Geld. Rufen Sie uns an.

PEIKERT

Peikert Prefab AG

Baarermaße, 6340 Baar (Zug)
Telefon (042) 311027



Rohrpost schneller und zuverlässiger

*Verlangen Sie die Gratis-Dokumentation oder den unverbindlichen Besuch
unseres Rohrpost-Spezialisten.*

Hasler Installations-AG

4002 Basel Byfangweg 1a Telefon 061 23 01 01
3000 Bern 14 Schwarztorstrasse 50 Telefon 031 25 62 25
5033 Buchs AG Aarauerstrasse 9 Telefon 064 24 40 41
8006 Zürich Stampfenbachstrasse 63 Telefon 01 26 16 00
1214 Vernier-Genève 4, chemin de Poussy Telefon 022 41 39 11
2008 Neuchâtel 34, rue de Monruz Telefon 038 24 37 37

Bitte senden Sie uns Ihre Gratis-Dokumentation.



Firma: Sachbearbeiter:

Adresse:

Einsenden an: HASLER INSTALLATIONS-AG, Informationsdienst, Schwarztorstr. 50, 3000 Bern 14

alwitra



Das Flachdachabschluß- profil der modernen Dachterrasse

Verlangen Sie
Prospekte und Muster
bei der

GENERALVERTRETUNG

francillon
et Cie S.A.

1002 Lausanne
14, rue Centrale
Tél. 20 64 41, télex 24 591

1023 Crissier
29, route de Busigny
Tél. 34 16 16

Offizielle Vertreter:

Baustoffe AG
Jacob-Burckhardt-Straße 86
4000 Basel
Telephon 061 34 26 26
Telex 62193

Alphons Glutz-Blotzheim AG
Muttensstraße 13
4500 Solothurn
Telephon 065 2 36 66
Telex 34209

Molinari SA
Casella postale
6900 Lugano
Telefona 091 51 67 21/26
Telex 79175

Noverraz & Cie S.A.
25, rue Chantepoulet
1200 Genève
Téléphone 022 32 90 28
Télex 22518

Georg Streiff & Co. AG
St.-Galler-Straße 172
8400 Winterthur
Telephon 052 23 71 31
Telex 76359

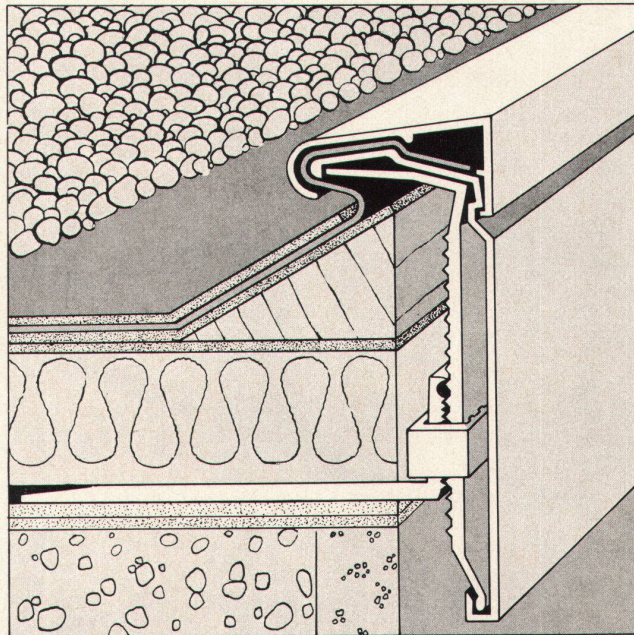

- einfach
- kein Schweißen
- robust
- leicht montierbar
- wasserdicht
- endgültig
- keine Reparaturen
- keine Unterhaltskosten
- formschön



denn...

Rüegg heisst entwerfen, planen, bauen.
Rüegg heisst Individualität, Service, Wartung.
Rüegg heisst Erfahrung, jahrzehntelang,
vieltausendfach.

Rüegg heisst die Lösung
für Element-Cheminées, individuelle
Cheminées, Luxus-Cheminées.

rüegg *Cheminées*

BON Senden Sie mir bitte gratis und
unverbindlich Ihr Dokumentationsmaterial.

Name w 9

Adresse

Ausschneiden und einsenden an:
Rüegg-Cheminéebau, Chapfstrasse 10,
8126 Zumikon

Unsere Verwaltungsratsmitglieder



RH 304/5K



RH 304/3K



RH 304/3



RH 310



RH 304/2K



RH 304/2

Die Ältesten sind bald zwanzig Jahre dabei — in der Industrie, in Banken und Dienstleistungsbetrieben. Man schätzt sie, weil sie richtungsweisend waren und ihrer Linie treu blieben. Die Jüngeren sind nicht viel anders: konsequent und zukunftsgläubig. Und sie repräsentieren, ohne zu bluffen. So sind die Dreihunderter von Swiss Design (ein Sonderprogramm von DeSede) — also im Grunde äusserst bequeme Typen. Für Audienzen wenden Sie sich an die nachstehenden Fachgeschäfte:

— Aarau: Strebel Wohnungseinrichtungen AG, Rathausgasse 6 + 8
Tel. 064 22 34 13
— Baar: Atelier Hilfiger, Sihlbruggstrasse
Tel. 042 31 56 56



RH 304/1K

— Basel: Dietschy & Dietschy AG
Inneneinrichtungen, Brunngässlein 11
Tel. 061 22 00 47
— Basel: Toni Müller, DeSede Lederstudio
Spiegelgasse 15, Tel. 061 25 30 30

— Bern: Teo Jakob, Inneneinrichtungen
Gerechtigkeitsgasse 23
Tel. 031 22 53 51
— Biel: Schenk, Intérieur
Ländtestrasse 47, Tel. 032 2 47 49
— Crissier: Henri Pernet, Meubles -
décorations, 2, ch. de la baume
Tel. 021 35 06 68
— Diessenhofen: Roesch-Werkstätten
Bahnhofstrasse 10, Tel. 053 7 64 21
— Fribourg: Forme + Confort SA
Place de la Cathédrale, Tel. 037 22 77 07
— Genève: Teo Jakob, Meubles - tissus -
tapis, 19, Grand' Rue, Tel. 022 24 53 77
— Lugano: Centro Arredamento Nordisk
Via Nassa 1, Tel. 091 3 83 66
— Luzern: P. + A. Marghitola
Möbel - Inneneinrichtungen
Habsburgerstrasse 23, Tel. 041 23 58 55
— Muttenz: Hersberger AG
Innenausstattungen
Hauptstrasse 89, Tel. 061 53 14 18
— Schaffhausen: E. + U. Roesch
Wohnberatung, Bahnhofstrasse 10
Tel. 053 5 91 55
— Winterthur: Scherrer Möbel
Zeughausstrasse/Mühlestrasse
Tel. 052 22 29 41
— Zürich: Haussmann + Haussmann
Inneneinrichtungen, Münstergasse 12
Tel. 01 32 66 93

SWISS DESIGN

Diesen Boden zieht Ihnen niemand unter den Füßen weg.



Dafür stehen wir ein. Wir lösen jedes Teppichproblem. Klein oder gross. In- und Outdoor. Für Kongress-Säle und Badezimmer.

Teppiche sind unser Credo. Rufen Sie uns an, wenn Sie Ihre Bauten projektieren. Wir lösen Ihr Teppichproblem. Vollständig. Und Sie profitieren vom günstigen Preis bei grösseren Quantitäten. Ohne dass individuelle Wünsche unters Eis geraten. Auch bei eiligen Projekten können Sie sich auf uns verlassen.

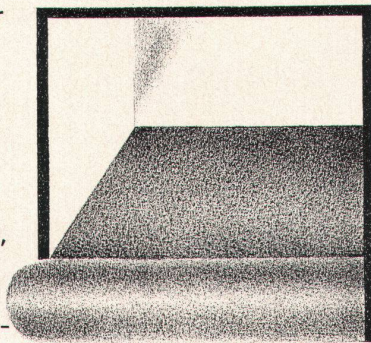

Unser Team hat das schon oft bewiesen. Viele Bauherren und Architekten wissen das. Wir kennen viele Teppiche. Die Anwendung, Kosten, die Qualität.

Und wir freuen uns, Sie kennenzulernen. Und Ihre Probleme. Die schon bald keine mehr sein werden.

Teppichhaus
W. Geelhaar AG
Thunstrasse 7
3000 Bern 6
Telefon 031 431144

Geelhaar

Teppich-Showroom
Zürich
Zweierstrasse 35
8004 Zürich
Telefon 01 39 34 24

An der Schosshaldenstrasse in Bern wurde 1970 eine Grossüberbauung fertiggestellt.

Dem Geelhaar-Team übertrug man dabei die Aufgabe, alle Wohnungen mit Teppichen auszustatten. Da es sich um Eigentumswohnungen handelte, mussten die Geelhaar-Leute die zukünftigen Bewohner jeweils individuell beraten, um Geschmack, Budget und Bedürfnisse abzuklären.

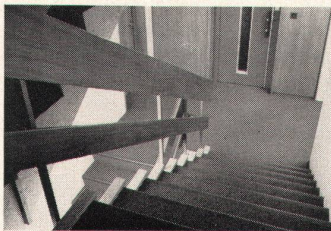

Dem Architekten wurden so langwierige Arbeiten erspart, handelte es sich doch um 25 Wohnungen, die mit Teppichen in 18 verschiedenen Qualitäten ausgerüstet werden mussten. Für die Kollektiv-Einrichtungen wie Treppen und Eingänge verwendete man strapazierfähige, leicht zu reinigende Teppichböden: den schalldämpfenden Syntolan und Syntolan Quickstep sowie die saugfähige Coral Loper-Schmutzschleuse.

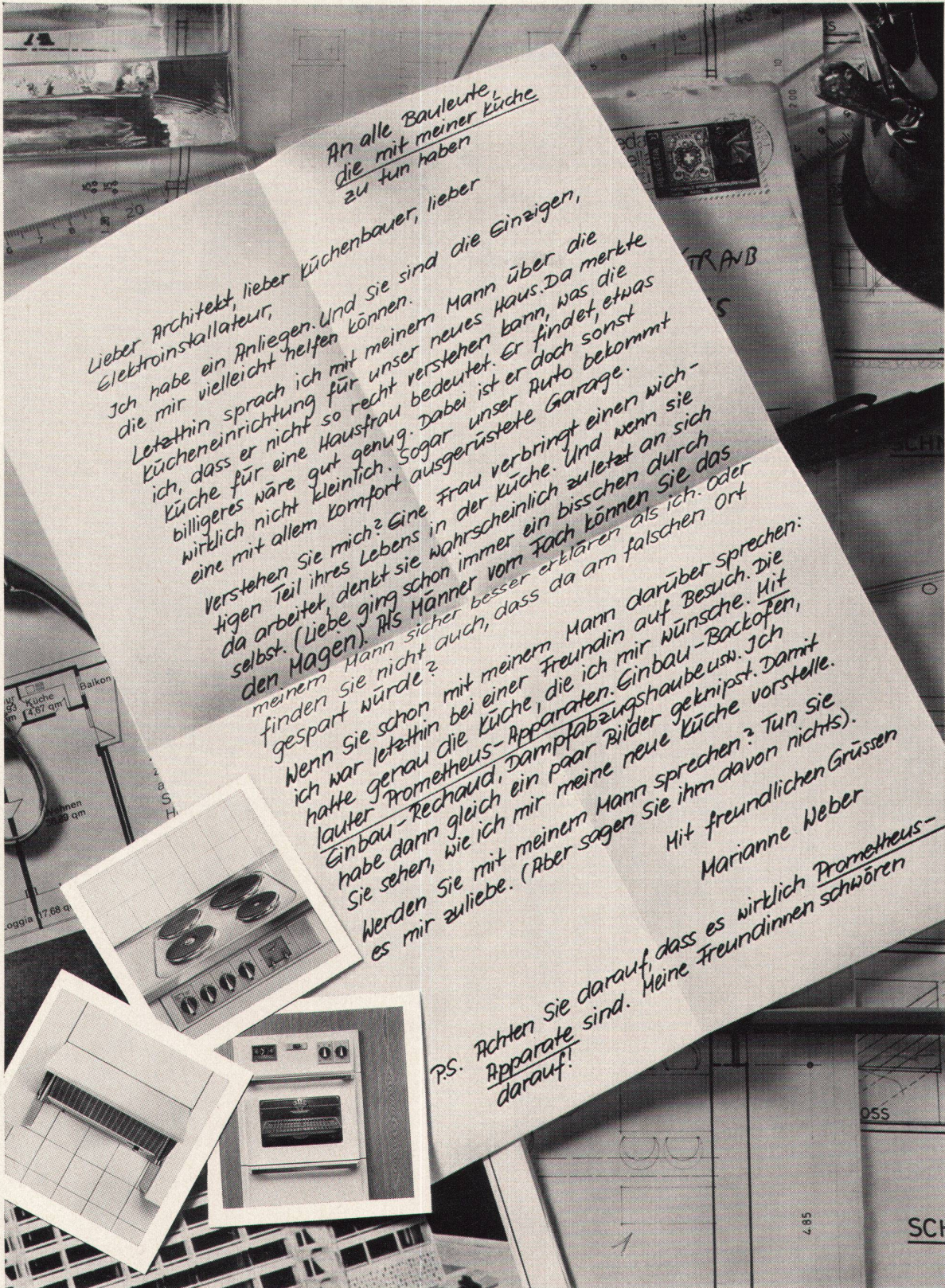

An alle Bauleute,
die mit meiner Küche
zu tun haben

Lieber Architekt, lieber Küchenbauer, lieber
Elektroninstallateur,
Ich habe ein Anliegen. Und Sie sind die Einzigen,
die mir vielleicht helfen können.

Letztlich sprach ich mit meinem Mann über die
Kücheneinrichtung für unser neues Haus. Da merkte
ich, dass er nicht so recht versteht, was die
billigere wäre gut genug. Dabei ist er doch sonst
wirklich nicht kleinlich. Sogar unser Auto bekommt
eine mit allem Komfort ausgerüstete Garage.

Verstehen Sie mich? Eine Frau verbringt einen wich-
tigen Teil ihres Lebens in der Küche. Und wenn sie
da arbeitet, denkt sie wahrscheinlich zuletzt an sich
selbst. (Liebe ging schon immer ein bisschen durch
den Magen). Als Männer vom Fach können Sie das
meinem Mann sicher besser erklären als ich. Oder
gespart würde?

Wenn Sie schon mit meinem Mann darüber sprechen:
ich war letztendlich bei einer Freundin auf Besuch. Die
hatte genau die Küche, die ich mir wünsche. Mit
lauter Prometheus-Apparaten. Einbau-Backofen,
Einbau-Rechtauld, Dampfabzugshaube usw. Ich
habe dann gleich ein paar Bilder geknipst. Damit
Sie sehen, wie ich mir meine neue Küche vorstelle.

Werden Sie mit meinem Mann sprechen? Tun Sie
es mir zuliebe. (Aber sagen Sie ihm davon nichts).
Mit freundlichen Grüßen
Marianne Weber

P.S. Achten Sie darauf, dass es wirklich Prometheus-
Apparate sind. Meine Freundinnen schwören
darauf!



Prometheus AG
Fabrik elektrischer Heiz- und
Kochapparate

4410 Liestal / Schweiz
Telefon 061/84 44 71
(ab Herbst 1971 061/91 50 50)

prometheus

LUNOS

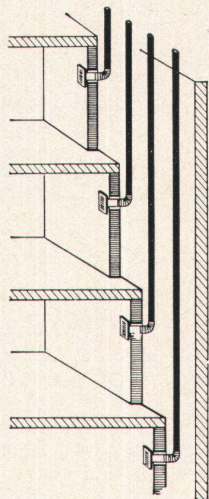

LUNOS Ventilatoren sind der Begriff für technische Perfektion. Küchen, innenliegende WC's und Badezimmer – was es auch sei, LUNOS Ventilatoren bieten immer Vorteile:

1. Eine individuelle Entlüftung, weil alle Ventilatoren einzeln gesteuert werden, auf Wunsch mit Zeitnachlauf.
2. Hohe Leistung, auch in den untersten Stockwerken.
3. Keine Schallbelästigung. LUNOS Ventilatoren laufen leise.
4. Reparatur- und wartungsfrei.
5. Einfachste, schnelle Montage. Leicht zu reinigen.
6. Für Einbauschächte ab 10×10 cm.

Fordern Sie bitte unsere Prospekte und Preisunterlagen an. Oder senden Sie uns Ihre Pläne zu: wir unterbreiten Ihnen unverbindlich unsere Angebote.

LUNOS super für Küchenentlüftung
LUNOS junior für Bad/WC Entlüftung



Generalvertretung:
Anson AG Zürich

Alfred-Escherstr. 5,
8002 Zürich
Tel. 01/36 61 31

S 3370

Die Vorteile einer Elektro-Heizung von Star Unity liegen auf der Hand.

1. Massive Baukostensenkung.

Star Unity Nachtstromspeicher- und Direktheizgeräte zeichnen sich durch einfache Montage aus. Herkömmliche Heizinstalltionen entfallen, einfache Elektroinstalltionen sind erforderlich.

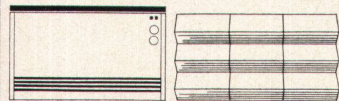

2. Günstige Betriebskosten.

Star Unity Speicherheizelemente speichern ihre Wärme bei Nacht (Niedertarif) und geben ihre Heizleistung bei Tag ab.

Immer mehr fortschrittlich denkende Bauherren erkennen die entscheidenden Vorteile einer Elektro-Heizung von Star Unity AG. Unterbreiten Sie uns Ihre Heizprobleme, wir beraten Sie gerne.

Star Unity AG, Fabrik el. Apparate
Büro u. Fabrikation: 8804 Au ZH, Tel. 01 75 04 04

3. Minimaler Unterhalt.

Star Unity Heizelemente sind am Stromnetz angeschlossen. Sie müssen lediglich die gewünschten Raumtemperaturen einstellen, alles andere besorgt die Automatik.



Alusuisse-Aluminium

für Repräsentativ-Bauten

Industrie, Handel, Banken und Versicherungen wünschen Gebäude mit eigenem Gesicht. Die Vielfalt der gestalterischen Möglichkeiten mit Aluminium gewährt den ästhetischen und funktionellen Ansprüchen von Architekten und Bauherren grössten Spielraum. Alusuisse-Aluminium, der formschöne Werkstoff für wirtschaftliche Investitionen auf lange Sicht.



Bürogebäude Sulzer, Winterthur



Bürogebäude Bernina, Steckborn

ALUSUISSE

Schweizerische Aluminium AG Buckhauserstrasse 11 8048 Zürich Telefon 051/54 80 80



PC-Nikkor- der Perspektiven-Corrector

Allen Architekten und Fotografen, die bisher erfolglos gegen die Perspektiven kämpften, kann geholfen werden. Mit dem PC-Nikkor nämlich erhalten sie erstmals einwandfreie Kleinbild-Aufnahmen ohne stürzende Linien.

Dieses Objektiv lässt sich in 12 verschiedenen Stellungen bis zu 11 mm aus der optischen Achse verschieben.

Übrigens sind nicht alle Objektive des berühmten Nikon-Systems Spezialkonstruktionen wie das PC-Nikkor, einige davon eignen sich ebenso gut für «gewöhnliche» und ungewöhnliche Familienbilder. Denn auch Spezialisten sehen manchmal «subjektiv» statt «objektiv».

Dokumentation durch den Fachhandel oder auch von der Generalvertretung:



Nikon AG, Kirchenweg 5, 8008 Zürich, Tel. 01 47 46 40



auf gutem Boden...

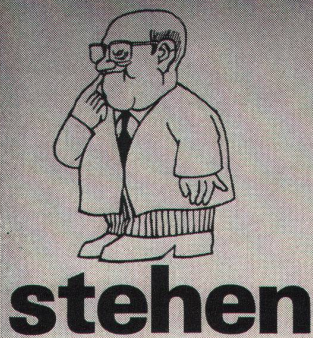

stehen

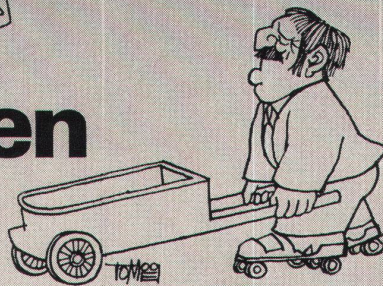

rollen



gehen



fahren

auf EUBÖOLITH – Steinholz
fusswarm, zäh, elastisch,
öl- und lösungsmittelbeständig,
keine elektrostatische Aufladung,
einfach im Unterhalt,
staubfrei

oder auf MAXIDUR – Hartbeton
robust,
mineralöl- und lösungsmittelbeständig,
staubfrei,
keine Pflege

Beide Industrieböden sind in ihrer Qualität und ihrer Preiswürdigkeit unübertroffen. Jedes Jahr verlegen wir mehrere hunderttausend Quadratmeter. In unserer Arbeit steckt deshalb ein enormer Erfahrungsschatz, der zu Ihrer Verfügung steht!



Euböolithwerke AG
Tannwaldstrasse 62
4600 Olten
Tel. 062 – 21 23 35

TEAMWORK

wird bei uns gross geschrieben. Und für ein neues Team und für neue Aufgaben suchen wir einen praxiserfahrenen

Innenarchitekten

und einen zuverlässigen

Innenausbau-Zeichner

Wir realisieren laufend interessante Projekte auf den Gebieten des zeitlichen Innenausbaus, Ladenbaus, Restaurant- und Hotelausbaus sowie Bar- und Buffetanlagen. Dementspre-

chend sind auch Ihre und unsere Ansprüche: Wir verlangen selbständige Projektierung und bieten neben Pensionskasse und weiteren Sozialleistungen das entsprechende Gehalt. Nehmen Sie bitte direkt mit Herrn Gysi persönlich Kontakt auf. Und vergessen Sie nicht: Teamwork wird bei uns gross geschrieben.

GYSI Gysi AG 5001 Aarau
Weihermattstrasse 90
Tel. 064-222842

Kamin- probleme



wir lösen sie.

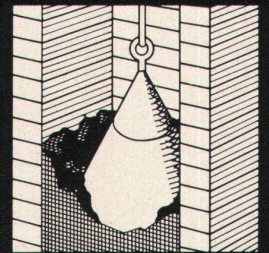
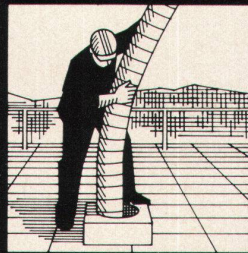

Camino

Heinz Marty, Spezialfirma für Kaminbau
8134 Adliswil, Tel. 01 91 33 63, Albisstrasse 27
3700 Spiez, Tel. 033 54 13 21
9053 Teufen, Tel. 071 33 19 86



planen, bauen, pflegen

boesch

Gartenanlagen

Georges Boesch AG, Gartenbau
Eierbrechtstrasse 16, 8053 Zürich, Tel. 01/530480

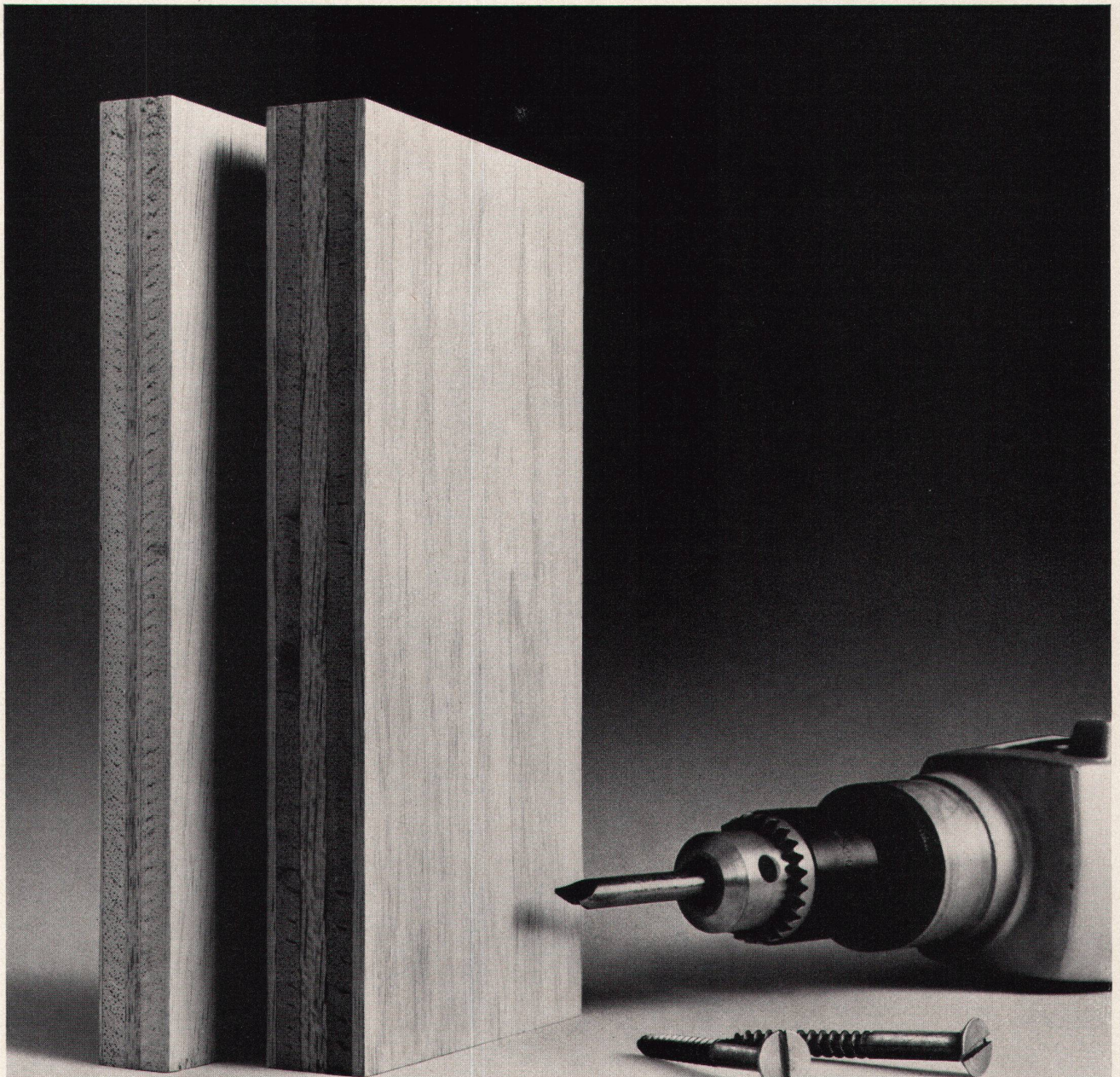

ECO-MULTIPLEX ABACHI — die praktische, vielseitige Bauplatte

ECO-MULTIPLEXPLATTEN ABACHI eignen sich vorzüglich für alle Bauschreinerarbeiten, wie Tablare, Sturzbretter, Sockelleisten, Rolladenkasten usw. Sie sind stabil und standfest und lassen sich leicht und problemlos bearbeiten.

ECO-MULTIPLEXPLATTEN ABACHI sind 5fach, kunstharzverleimt, längsfurniert, beidseitig maschinengeschliffen. Einheitsformat: 250x170 cm. Dicken: 13, 16, 19, 22, 24 und 26 mm. Verlangen Sie unsere Preislisten und Muster.

Fabrikation und
technische Beratung:

ECO

ECO AG, Sperrholz- und Türenfabrik,
6162 Entlebuch, Telefon 041/721242

Lieferung durch den Sperrholzhandel



Die zwei Telefonapparate mit den fünf Tasten...

... und den vielen Verbindungsmöglichkeiten!

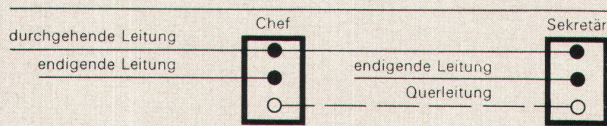

Apropos Verbindungsmöglichkeiten: Gespräche auf der durchgehenden Leitung – bitte beachten Sie die kleine Anschlusskizze – können vom Chef oder vom Sekretariat übernommen werden. Wenn während einer Abwesenheit des Chefs auf der durchgehenden Leitung angerufen wird, ertönt das Rufzeichen dreimal beim Chef, dann bei der Sekretärin. Weitere Anrufe werden unverzüglich weitergeleitet.

Auch Anrufe auf der endigenden Leitung des Chefs werden in obiger Weise zum Sekretariat umgeschaltet.

Ohne eine Amtsleitung zu belegen – nur durch Drücken der entsprechenden Taste – werden die beiden Apparate miteinander verbunden.

Eine Chef-Sekretär-Telefonanlage bietet aber noch mehr: z. B. mithören, mitsprechen, rückfragen, Verbindungen halten. Sie bietet all das, was ein vielbeschäftigter Chef und seine Sekretärin vom Telefon verlangen.

Lassen Sie sich durch Ihre Kreistelefondirektion (Tel. Nr. 13), Ihren konzessionierten Installateur oder direkt durch uns erklären, was man mit zwei Telefonapparaten und fünf Tasten alles machen kann.

02.2.203 D

Zellweger
USTER

Zellweger AG
Apparate- und Maschinenfabriken Uster
CH-8610 Uster

Telefon 01 / 87 15 71