

Zeitschrift: Das Werk : Architektur und Kunst = L'oeuvre : architecture et art
Band: 58 (1971)
Heft: 12: Kirchen

Werbung

Nutzungsbedingungen

Die ETH-Bibliothek ist die Anbieterin der digitalisierten Zeitschriften auf E-Periodica. Sie besitzt keine Urheberrechte an den Zeitschriften und ist nicht verantwortlich für deren Inhalte. Die Rechte liegen in der Regel bei den Herausgebern beziehungsweise den externen Rechteinhabern. Das Veröffentlichen von Bildern in Print- und Online-Publikationen sowie auf Social Media-Kanälen oder Webseiten ist nur mit vorheriger Genehmigung der Rechteinhaber erlaubt. [Mehr erfahren](#)

Conditions d'utilisation

L'ETH Library est le fournisseur des revues numérisées. Elle ne détient aucun droit d'auteur sur les revues et n'est pas responsable de leur contenu. En règle générale, les droits sont détenus par les éditeurs ou les détenteurs de droits externes. La reproduction d'images dans des publications imprimées ou en ligne ainsi que sur des canaux de médias sociaux ou des sites web n'est autorisée qu'avec l'accord préalable des détenteurs des droits. [En savoir plus](#)

Terms of use

The ETH Library is the provider of the digitised journals. It does not own any copyrights to the journals and is not responsible for their content. The rights usually lie with the publishers or the external rights holders. Publishing images in print and online publications, as well as on social media channels or websites, is only permitted with the prior consent of the rights holders. [Find out more](#)

Download PDF: 22.12.2025

ETH-Bibliothek Zürich, E-Periodica, <https://www.e-periodica.ch>

Schiedel[®] Kamin

mit feuer- und säurefestem Schamotte-Rohr

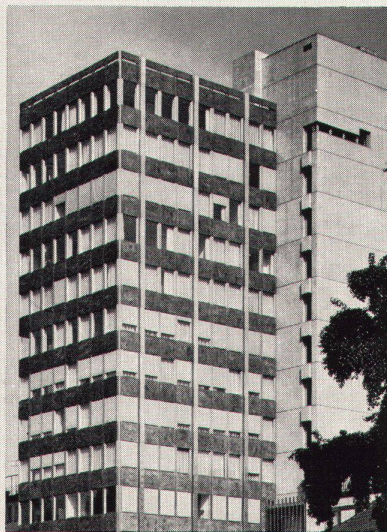
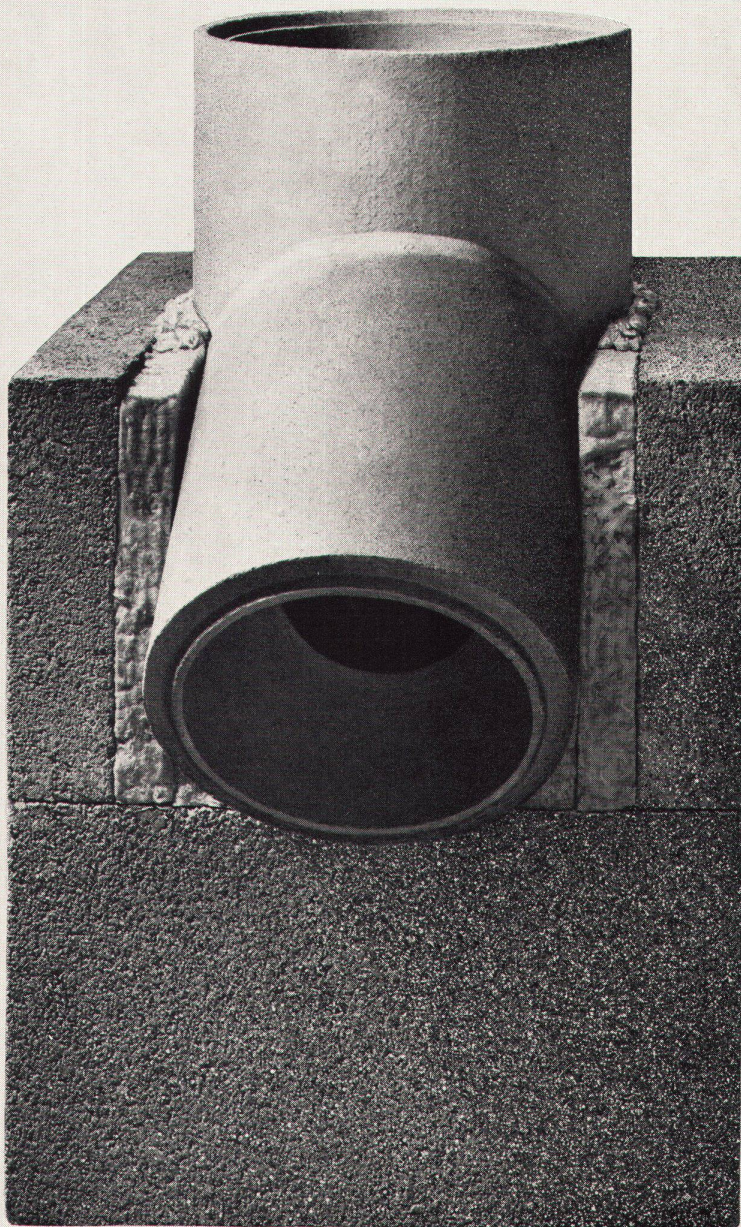

Im Bürohochhaus des SIA in Zürich wurden 50 m³ Schiedel-Kamin (2 x \varnothing 35 cm) verbaut.

H. von Meyenburg, Architekt BSA/SIA
und P. Keller, Architekt SIA, Zürich

Der Schiedel-Kamin besteht aus einem doppelwandigen Mantelelement aus Isolierbeton und einem hochwertigen Schamotte-Rohr. Der im Bereich der Mantelfuge eingestopfte Mineralwollstrick sorgt für dauerelastische Halterung des Schamotte-Rohres.

Der Schiedel-Kamin ist funktionsgerecht und betriebssicher. Er ermöglicht Kosteneinsparungen beim Bau, im Betrieb und bei der Wartung.

Verlangen Sie bitte ausführliches Prospektmaterial.

Zürcher Ziegeleien, Zürich
Tel. 01 / 35 93 30

Zürcher Ziegeleien
Verkaufsbüro Luzern
Tel. 041 / 22 37 55

J. Schmidheiny & Co. AG
St. Gallen
Tel. 071 / 22 32 62

Baustoffe AG Chur, Chur
Tel. 081 / 24 46 46

Hard AG Volketswil
Volketswil
Tel. 01 / 86 43 67

corex Basel AG, Basel
Tel. 061 / 22 23 00

Stahlton-Prebeton AG
Bern, Tel. 031 / 56 33 01
Lausanne, Tel. 021 / 24 55 33

Verkaufsstelle GOZ Aargau
Aarau, Tel. 064 / 22 15 88

Verkaufsstelle GMZ Luzern
Luzern, Tel. 041 / 22 70 67

Das Wernle - Konzept im Innenausbau: die Mass-Konfektion.

Das ist das Wernle-Programm: Küchen-einbau-Systeme in der Elementbauweise, Türen und Einbauschränke in Serie.

Alle Wernle-Produkte profitieren von der Ökonomie des Konfektionierten, von den Vorteilen der Vorfabrikation und von der Variabilität des durchdachten Elementbaus.

An die Stelle der Idee für die Einzelanfertigung tritt die Wernle-Forschung für das System. An die Stelle der teuren Handarbeit tritt die maschinelle Serienfabrikation. An die Stelle von Improvisation treten klare Kosten und eine klare Planung.

Ein Wernle-Produkt ist nicht nur qualitativ aussergewöhnlich gut, sondern qualitativ immer gleich gut. Alle Elemente sind stets abrufbereit an Lager. Die hundert Wernle-Monteur kennen ihre Systeme, das kürzt die Montagezeit ab. Bei Reparaturen werden Teile nicht geflickt, sondern ersetzt. Denn jedes Wernle-Systemteil ist auch noch nach Jahren in der gleichen Ausführung lieferbar.

Wernle-Systeme sind so variantenreich, dass jeder Raum so gut wie möglich ausgenützt werden kann, dass jeder Architekt so planen kann, wie er möchte,

dass jeder Bauherr so bauen lassen kann, wie er es sich wünscht, und dass jeder Mieter anders wohnen kann als alle andern.

Konfektion mit Mass, das ist die Wernle-Konzeption.

Ausstellungen, Planungs- und Verkaufsbüros in:

5024 Küttigen
Kirchbergstrasse 1030
Telephon 064/24 16 61-65

4000 Basel
Bruderholzstrasse 35
Telephon 061/34 24 20

3000 Bern
Sennweg 6
Telephon 031/24 01 22

1008 Prilly
Rochelle 12
Telephon 021/25 81 56

8048 Zürich
Karstlernstrasse 14
Telephon 01/62 74 62

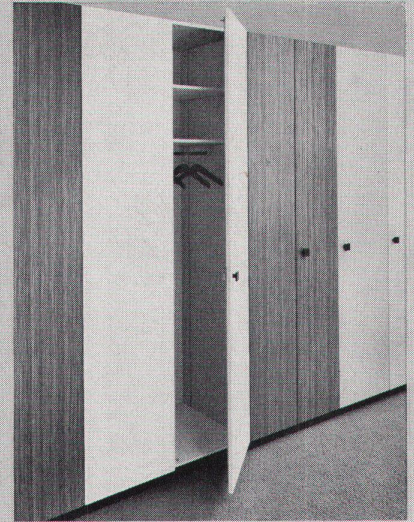
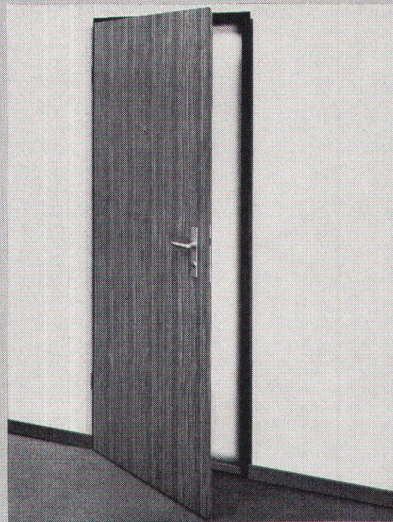
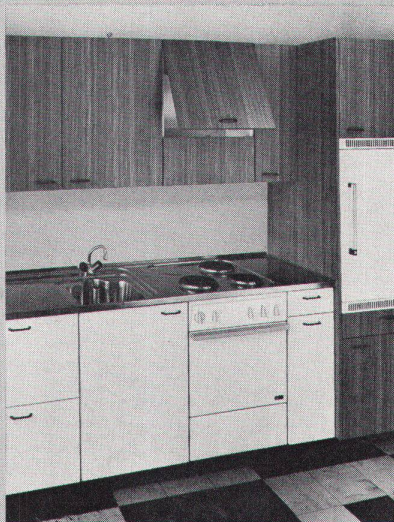

Bitte ausfüllen und einsenden an
J. Wernle AG, Kirchbergstrasse 1030,
5024 Küttigen. Danke.

Schicken Sie mir kostenlos den
32seitigen Prospekt über Wernle-
Norm-Küchen.

Senden Sie mir den 14seitigen
Gratis-Prospekt über Wernle-Norm-
Türen.

Der 12seitige Prospekt über
Wernle-Norm-Schränke interessiert
mich.

Zuständig _____

Firma _____

Adresse _____

PLZ, Ort _____

WE

J. Wernle AG
Kirchbergstrasse 1030
5024 Küttigen



"Hallo Meister, Troesch ist prima!"

In einem sind sich Lehrling Karl
und sein Meister einig: es ist wirklich
angenehm, mit Troesch zusammen-
zuarbeiten. Hervorragender Service, ein
vollständiges Lieferprogramm und
garantierte Qualität erleichtern den
Arbeitsablauf.



Küchen Bäder Sanitär mit **TROESCH**
appeal

TROESCH + CO. AG
Köniz/Bern, Sägemattstr. 1
Zürich, Ausstellungstr. 80
Basel, Dreispitzstrasse 20
Lausanne, 9, rue Caroline
Thun, Frutigenstrasse 24 b

Tel. 031/537711
Tel. 01/427800
Tel. 061/354755
Tel. 021/205861
Tel. 033/ 32484



Syntolan macht Schule!

In über 100 Schulen in ganz Europa
liegen über 100'000 m²
Syntolan-Teppichboden. Dieses
Fabromont-Produkt hat sich auch
in Schulen endgültig durchgesetzt.

Nur die wirtschaftlichste Lösung ist hier
zweckmässig. Strapazierfestigkeit
wird gross geschrieben.
Der durch und durch vollsynthetische
Syntolan trotz stürmischen Klassen-
wechsellern und rutschenden Stühlen.

Dank seiner bindemittelfreien Gehschicht
und der speziellen Faserkombination ist Syntolan
besonders pflegeleicht. Die Reinigungskosten sinken.

Syntolan hilft Baukosten sparen — er kann direkt
auf Zementboden verlegt werden.

Wirksame Schalldämmung und optimale Akustik
sind weitere entscheidende Faktoren beim
modernem Schulhausbau und tragen viel zum
störungsfreien Unterricht bei.

Lehrer und Schüler haben Anrecht
auf zeitgemässe «Arbeitsplätze» und ein
günstiges Lehrklima.

Verantwortliche Gremien, Behörden,
Architekten und Schulkommissionen wollen
sicher gehen — und zwar auf Jahre hinaus.
Darum wählen sie Syntolan,
den Teppichboden
mit der grössten «Schulerfahrung».



syntolan

syntolan quick
-step

fabrolan

fabrolan decora

Ein Schweizer Qualitätsprodukt der Fabromont AG
Fabrik textiler Bodenbeläge

fabromont^A_G

3185 Schmiten/Schweiz
Telefon 037 36 15 55 Telex 36 162
Verkauf nur durch den Fachhandel

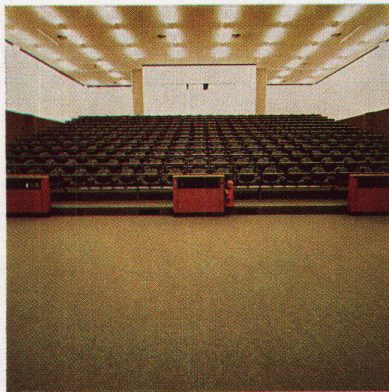
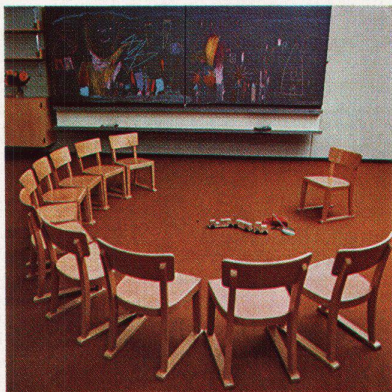

PHON STOP ISOLIERGLAS

Den Lärm aus der Welt schaffen können wir nicht. –

Aber wir können Sie davor schützen. Mit einer Neuentwicklung unter den Isolierscheiben. Mit der PHONSTOP-Isolierscheibe!

Die Verglasung ist nun mal schalltechnisch das schwächste Glied der Fassade. Die Achilles-Ferse des Hauses. Bisher musste der Architekt mit Kasten-Fenster-Konstruktionen planen, oder die Schalldämmung war unbefriedigend. Heute hat er es

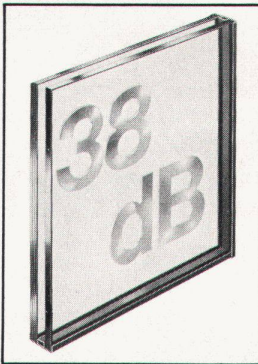

einfacher. Mit einer Isolierscheibe erreicht er eine Schalldämmung bis 38 Dezibel. Nämlich mit der PHONSTOP-Isolierscheibe.

Die PHONSTOP-Isolierscheibe bringt Strassenlärm zum Flüstern. Und löst damit auf elegante Art das schwierige Problem des Lärmschutzes.

Hier das Signalement des PHONSTOP-Isolierglases:

Mittleres Schalldämm-Mass 38 Dezibel. Gesamtdicke 37 mm. Maximale Grösse: 160 × 350 cm. Gewicht ca. 55 kg/m². Wärmedurchgangszahl $k = 2,7 \text{ kcal/m}^2\text{h}^\circ\text{C}$, entsprechend LZR 12 mm.

PHONSTOP-Isolierglas hat die Eigenschaften des Verbundsicherheitsglases, d. h. es ist einbruchhemmend. PHONSTOP kann ausserdem als Sonnenschutzglas mit INFRASTOP-Auresin und INFRASTOP-Gold gekoppelt werden.

PHONSTOP-Isoliergläser für den Wohnungsbau, in Bürohäusern, Geschäften, Hotels, Schulen, Spitälern. Man sollte mehr über sie wissen. Schreiben Sie. Wir informieren Sie gern.

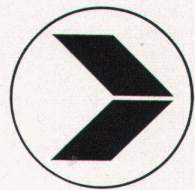

FLACHGLAS AG · DELOG/DETAG

Senden Sie uns Dokumentationsmaterial über PHONSTOP-Isoliergläser

Name: _____

Firma: _____

Strasse: _____

PLZ + Ort: _____

Flachglas AG DELOG/DETAG, Fürth/Bayern

Generalvertretung für die Schweiz:

Willy Waller

Oberallmendstrasse 16

6300 Zug

Telefon 042 31 25 66

COUPON

Guritherm hält Frauen warm.



Und isoliert den Beton vor Frost. Und schützt den Beton vor Hitze. Und verkürzt die Ausschalfristen. Und steigert die Betonqualität.

Die Guritherm-Betonmatte* ist bei Kälte ebenso nützlich wie bei Hitze. Das tönt paradox, ist aber leicht zu erklären.

Erstens ist Guritherm wasser- und luftdicht. Zweitens hat sie eine hunds miserable Wärmeleitzahl. Und gerade die braucht es hier. (Für jene, die es genau wissen wollen: $\lambda = 0,036 \text{ kcal/m, h, } ^\circ\text{C.}$)

So hält Guritherm im Winter die Kälte weg und die Eigenwärme des Betons zurück. Dass das die Ausschalfristen merklich verkürzt und die Betonqualität wesentlich

steigert, ist offensichtlich.

Nebenbei gesagt: Guritherm kann im Winter auch Armierung, Schalung, Transportbeton, Kies und Sand vor Schnee und Eis schützen.

Und im Sommer? Ja, im Sommer ist Guritherm ebenso unentbehrlich, besonders bei Ingenieur-Bauwerken. Das Zurückhalten der Eigenwärme (und vor allem auch des Wassers) beschleunigt die Festigkeitsentwicklung des Betons und ermöglicht deshalb viel früheres Ausschalen. Mehr noch:

Da Wässern unnötig ist, fällt das gefährliche Abschrecken weg.

Dass unter solchen Bedingungen die Druck- und besonders die Biegezugfestigkeit des Betons erhöht werden, leuchtet ein.

Sie sehen, die dauerhafte Guritherm-Betonmatte ist eine Investition, die sich jahraus, jahrein bezahlt macht. — Verlangen Sie heute noch ausführliche Unterlagen.

* Sandwich aus Plastikfolien und Schaumstoff, mit Befestigungsösen versehen, Bahnen von 5 x 1,3 m, Flächengewicht 1,4 kg/m².

GURITHERM Betonmatte

Wieder eine Neuheit von Meynadier!

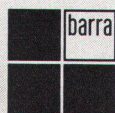

Meynadier + Cie AG, 8048 Zürich,
Vulkanstrasse 110, Tel. 01/52 22 11,
Lausanne, Bern, Luzern, Bellinzona, Chur.

Durch unser letztes Inserat erfuhren Sie einiges über das Wie und Warum bei Alpina. Heute geht es um das Was und Wieviel und um eine Welt-Uraufführung im Objektbereich.

Alpina hat in Zusammenarbeit mit der Allied Chemical Corp. etwas grundlegend Neues entwickelt: die Super-Strapazierqualität Alpina/

TIGRESSE. Wir glauben, damit auch im Tohuwabohu rund um die Frage der statischen Aufladung einen gehörigen Schritt vorwärts getan zu haben.

Name	Faser	Typ	Farben	Verwendungsbereich	Detail-Richtpreis
alpina TIGRESSE *	Allyn707	Extrem strapazierfähig; Mehrfarbendessinierung mit Tipshear-Effekt	ca.16	IV rt	Fr. 78.—

Alpina/TIGRESSE ist der erste Tufting-Teppichboden mit Mehrfarbendessinierung im Differential-dyeing-Verfahren. Das bedeutet, dass wir dank eigener Stückfärberei neben ca. 16 Grund- und Wahlfarben schon ab ca. 600 m² jede technisch mögliche Farbstellung innert kürzester Zeit liefern können.

Alpina/TIGRESSE ist mit der neuen TINOREX-Ausrüstung der CIBA-GEIGY behandelt. Das bedeutet, dass wir Ihnen einen wirklich dauerhaft antistatischen, schmutzabweisenden und bakterio-statischen Objekt-Teppichboden anbieten können, der obendrein eine aussergewöhnlich hohe Trittschallisolierung aufweist (Verbesserungsmass nach DIN 4109: 42 dB; Trittschallisolations-Index nach ISO R 717: 42 dB).

Soviel über unsere Neuheit, mit der – so glauben wir – das Ziel des perfekten Objektteppichs in greifbare Nähe gerückt ist.

Und nun, wie versprochen, zum Wieviel. Unser preiswertester Teppichboden kostet im Geschäft Fr.42.– pro m², unser teuerster Fr.78.–. Daraus ergibt sich klar, dass wir von vornherein zwei Kategorien von Leuten enttäuschen müssen: die Jäger nach Billigstpreisen und jene, die unentwegt der Formel «das Teuerste ist immer das Beste» huldigen. Sie mögen uns verzeihen.

Die Anhänger der «gehobenen Mittelklasse» jedoch sollten aufhorchen. Sie erfahren jetzt nämlich klipp und klar, von wo bis wo die Palette unseres Angebots reicht: vom flauschigen Feinnylon bis zur höchst strapazierfähigen Objektware; vom seidenglänzenden Kräusel-Velours bis zum effektvollen Reliefeppichboden. Von ACRILAN bis zu REINER SCHURWOLLE; von Goldgelb bis Waldgrün. Doch sehen Sie selbst:

Name	Faser	Typ	Farben	Verwendungsbereich	Detail-Richtpreis
alpina FORTRESS	BRI NYLON	Dessinierter Schlingenteppich; Differential dyeing	8	III	Fr. 49.—
alpina FINESSE *	Allyn707	Höchst strapazierfähiger Fein-Velours	7	IV	Fr. 49.—
alpina SOUPLESSE *	Allyn707	Fellartiger Softplüsch	9	II	Fr. 52.—
alpina BARONESSE	ACRILAN Monsanto	Hoch-/tiefgemusterte Schlingenware; tipsheared	7	III	Fr. 58.—
alpina CARESSE	ACRILAN Monsanto	Kräusel-Velours mit Seidenglanzeffekt	7	II	Fr. 62.—
alpina NOBLESSE		Extrafeiner Wollfrisé	7	III	Fr. 64.—

* mit TINOREX® behandelt, der neuen, dauerhaft antistatischen, schmutzabweisenden und bakterio-statischen Ausrüstung der CIBA-GEIGY AG.

Wer nach diesem kurzen Alpina-Rundflug das Gefühl hat, er sei nicht viel klüger als vorher, dem müssen wir eigentlich gratulieren. Gleichzeitig schlagen wir ihm vor, uns einmal anzurufen. Wir

vermitteln dann gerne das wirklich authentische Alpina-Gefühl. Ganz aus der Nähe.

Alpina meint: Wohnlichkeit beginnt am Fussboden

alpina

Alpina Teppichwerke AG, CH - 8623 Wetzikon 3, Telefon: 01 77 47 21.

Argolite

Kunststoffplattenwerk
6130 Willisau
Tel. 045 61912

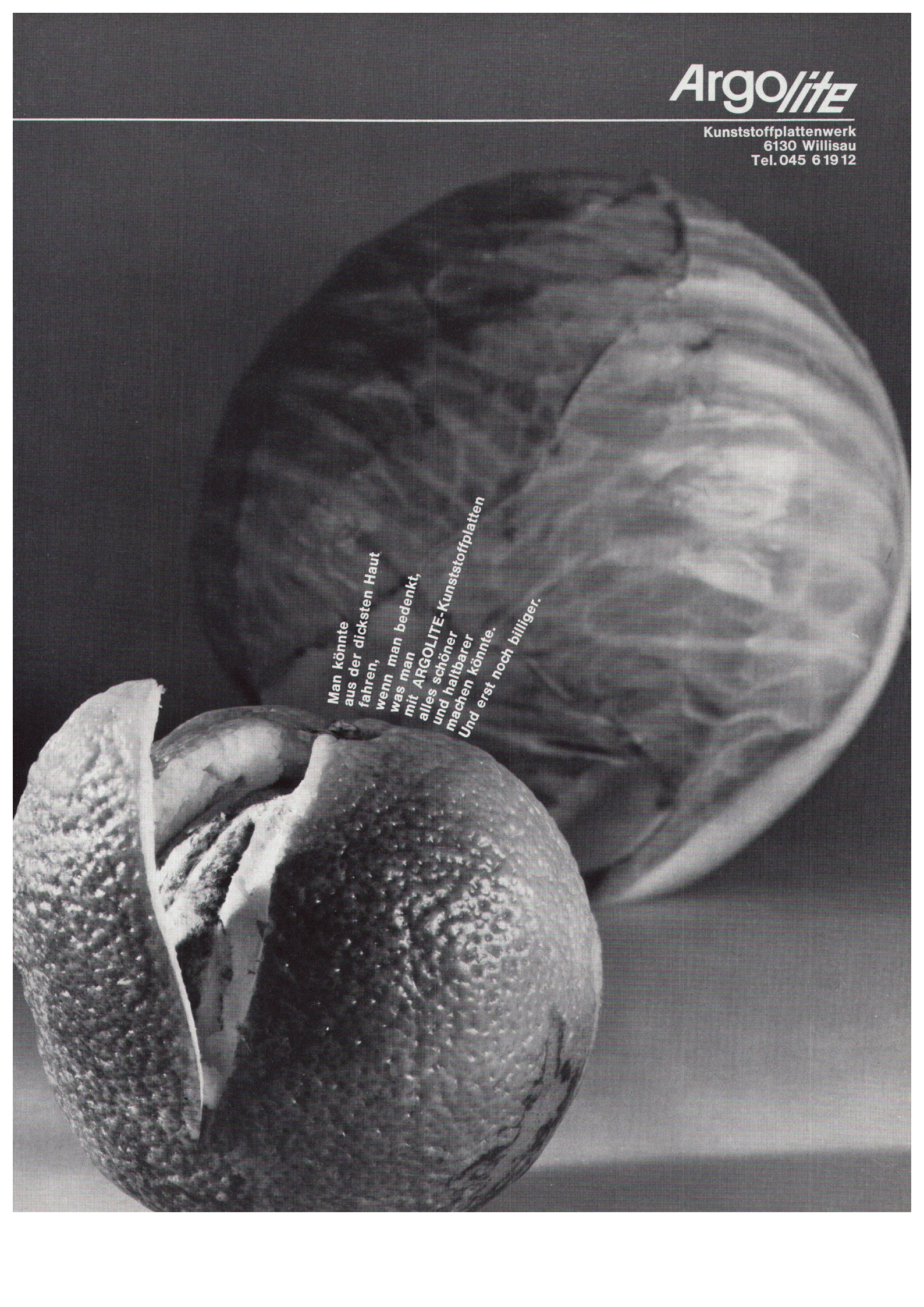

Man könnte
aus der dicksten Haut
fahren,
wenn man bedenkt,
was man
mit ARGOLITE-Kunststoffplatten
alles schöner
und haltbarer
machen könnte.
Und erst noch billiger.

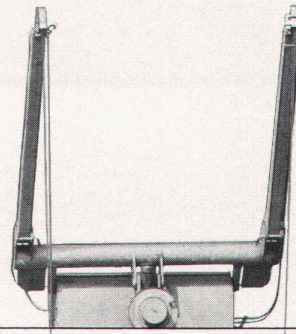

Fassaden- reinigungs- anlage.

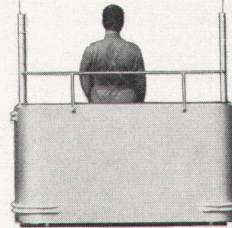

Ein Menschenleben ist unbezahlbar. Dass es nicht in Gefahr schwebt, ist bezahlbar.

Sie sind dafür verantwortlich, dass Ihre Arbeiter nicht in Gefahr schweben. Und wenn Sie nicht rechtzeitig für diese Sicherheit bezahlen, könnte es Sie eines Tages teuer zu stehen kommen.

Absolute Sicherheit bietet die Fassadenreinigungsanlage Mannesmann. Denn absolut gefahrlos ist das Ein- und Aussteigen, weil der Ausleger so geschwenkt werden kann, dass die Gondel weit von der Dachraufe zu stehen kommt.

Übrigens ist es bei allen Geräten ein Doppelausleger, an dem die Gondel befestigt ist, damit auch in dieser Beziehung nichts passieren kann.

Der Schwenkvorgang ist denkbar einfach und sehr schnell. Man braucht nur auf einen Knopf zu drücken und innerhalb von 30 Sekunden schwenkt sich der Ausleger in die gewünschte Lage. Das ist so einfach, dass sich der Arbeiter wirklich ganz seiner Aufgabe widmen kann und nicht noch auf seine Sicherheit achten muss. Und auch das kommt Ihnen zugute. Denn nur wer ganz sicher ist, kann ganze Arbeit leisten.

Conrad Kern AG

ck

Althardstrasse 147
8105 Regensdorf
01/712121

Markstallweg 6
4123 Allschwil
061/388714

Kirchlindachstr. 46
3052 Zollikofen
031/573222

En Vallaire
1024 Ecublens
021/356393

6517 Arbedo
092/59317

**LEICHT SEIN
FÄLLT HIER
INS GEWICHT**



VON ROLL **ABLAUFLEITUNGEN** **AUS** **KUNSTSTOFF** **HART - PE**

Unsere Ablaufleitungen aus Kunststoff sind ein Element der modernen Bautechnik. Sie sind chemikalienbeständig und korrosionsfest. Sie lassen sich rasch und mühelos verlegen, dank der erprobten VON ROLL Elektro-Schweissmuffe. Die Verbindung ist absatzlos, kraftschlüssig, gas- und wasserdicht.

Übrigens – bei unserem System sind Dehnungselemente überflüssig.

Wissen Sie, dass wir auch Ablaufleitungen aus Gusseisen und Stahl herstellen?

**VON ROLL AG. Geka-Fabrik, 4553 Subingen
Telefon 065 376 61**

689

dunkel
heller
heller
heller
heller

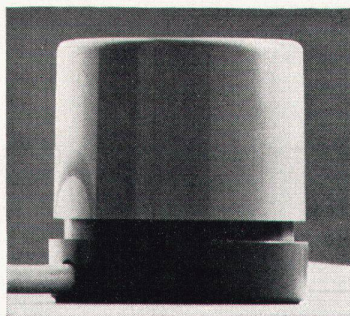

Mit ihm beeinflussen Sie die Stimmung in Ihrem Heim. Ob dezente Beleuchtung oder behaglicher Dämmerchein. Sie regulieren das Licht. Ganz nach Stimmung. Auch beim Fernsehen, bei Film- oder Diaabenden, beim Arbeiten in vorgerückter Stunde, stets haben Sie das geeignete Licht. Zudem sparen Sie Strom und verlängern das Leben der Glühbirnen. Das sind nur einige der vielen Möglichkeiten, die Ihnen der elektronische Feller-Lichtregler bringt. Aber entdecken Sie selber, was alles zwischen hell und dunkel liegt.

Feller Lichtregler

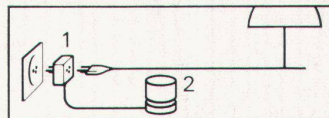

1. Der Zwischenstecker verbindet den Lichtregler mit der Lampe.
2. Durch Antippen wird das Licht ein- oder ausgeschaltet. Drehen ermöglicht die Wahl der gewünschten Helligkeit.

Feller 

Adolf Feller AG, 8810 Horgen
Fabrik elektrischer Apparate
Telefon 051 82 16 11

Glas: Pilkington 10mm dickes 'Spectrafloat' Bronze 50/62
(Weist über 1/3 der Sonnenwärme ab)
Architekt: A. Fokke van Duyn, Nootdorp



Modernes Hotel kontrolliert die Sonnenwärme mit Pilkington 'Spectrafloat' Glas.

Zur Verminderung der Sonnenwärme im ganz modernen Schiphol Frommer Hotel in Badhoevedorp, Holland, wurde Pilkingtons bronze-farbenes 'Spectrafloat' Sonnenschutzglas gewählt.

'Spectrafloat', wie dies sein Name sagt, ist Floatglas und weist deshalb eine glänzende Klarheit auf.

Um bei der Air-Conditioning viel Kosten einzusparen, steht Ihnen der Pilkington Beratungsdienst für

Umweltfragen zur Verfügung. Dieses vielseitige Team von erfahrenen Spezialisten kann mittels speziellem Computerprogramm die Kühllast höchst genau ausrechnen.

**Für vollständige Auskünfte über
Pilkington Sonnenschutzgläser wenden**

Sie sich bitte an:
Egon M. Buchecker
c/o Buchecker AG
6002 Luzern
Tel.: 041/44'42'44



Pilkington: Das weltführende Unternehmen für Glasherstellung

Objekt: Verwaltungsgebäude Fa. J. R. Geigy AG, Basel

Architekt: Burckhardt Architekten SIA, Basel

Hopp



Hopp! Es geht steil aufwärts mit unseren Odenwald-Mineralfaserplatten. Die verarbeiteten Quadratmeter lassen sich bereits in sechs- und siebenstelligen Zahlen ausdrücken. Einige der wesentlichen Vorteile: Rasche und trockene Montage, einfaches Einbauen von Beleuchtungskörpern, Installationen können im Deckenhohlraum

frei verlegt werden. OWA MF - anerkannt für moderne Raumgestaltung und optimalen Feuerschutz. Durchaus verständlich, dass Architekten ihre Akustik- und Deckenprobleme gerade uns anvertrauen. Sie sollten es auch tun! Fragen kostet nichts - die Antwort dazu gibt Ihnen unser technischer Beratungsdienst.

4000 Basel
Lehenmattstr. 178
Tel. 061-42 54 83

Euton AG

3072 Bern
Biderstrasse 52
Tel. 031-51 15 18

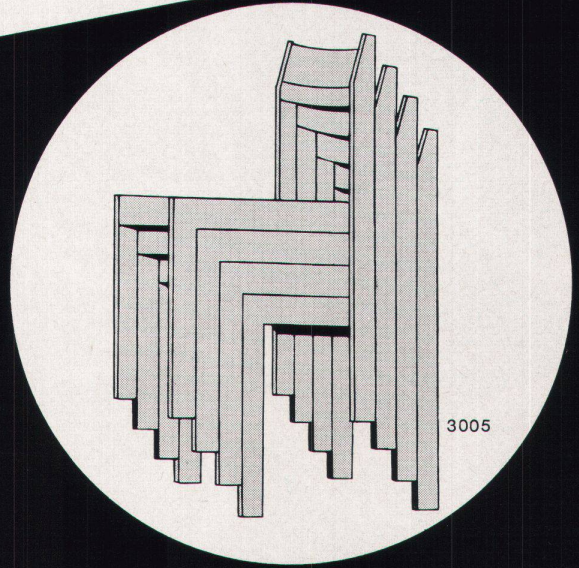
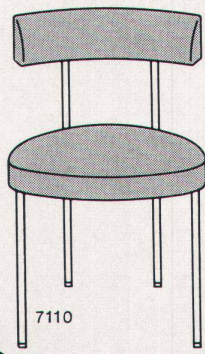

Stuhl-&Tischfabrik Klingnau AG

5313 Klingnau AG Tel. 056 45 27 27

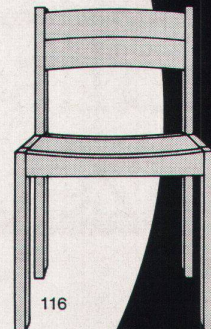
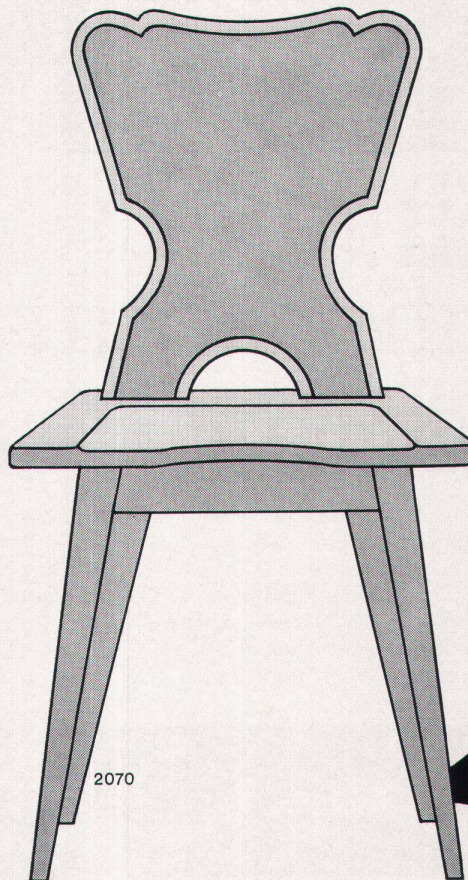
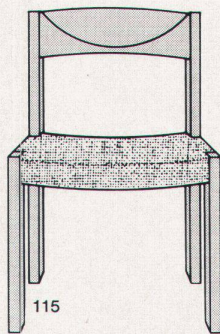

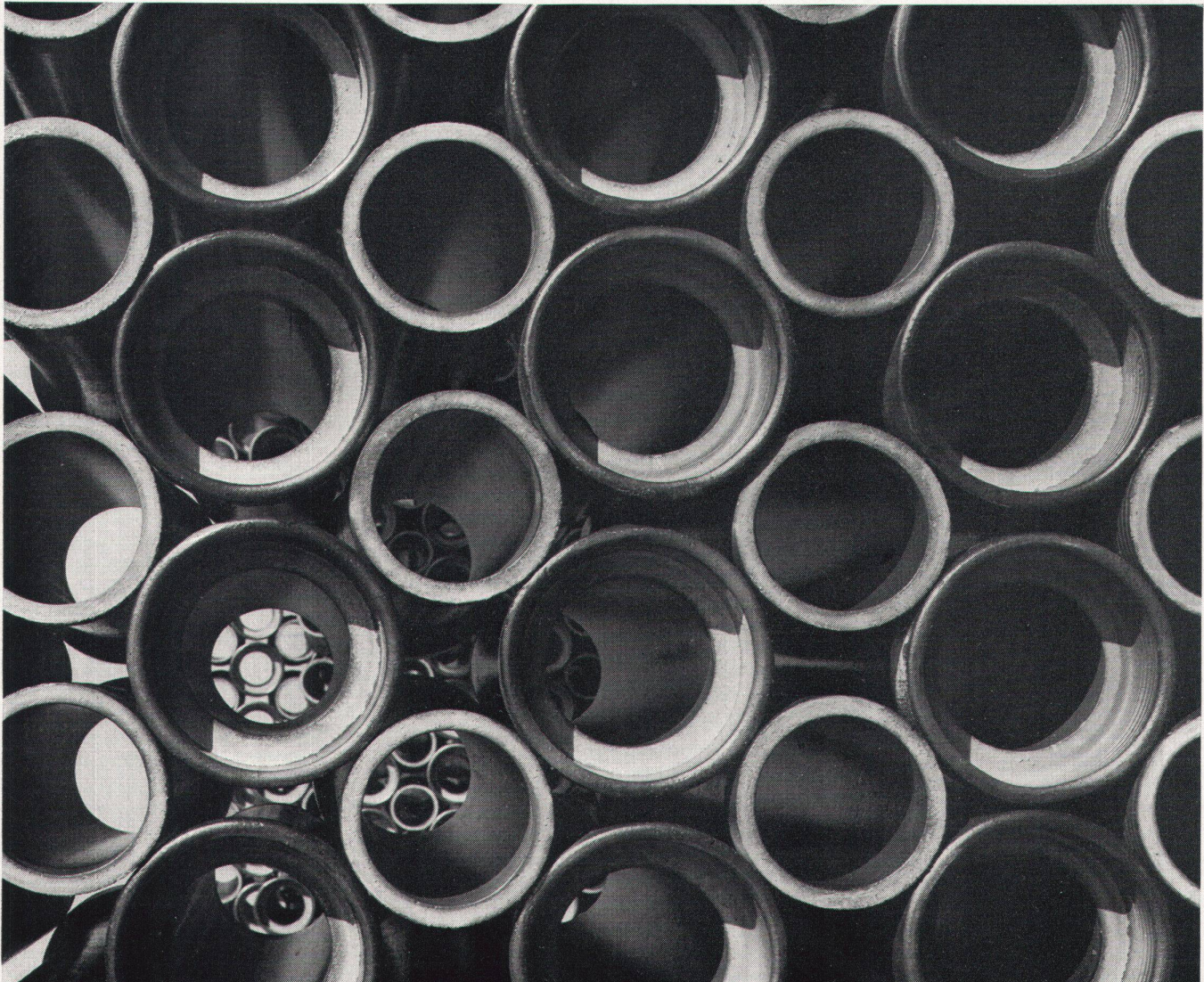

Sicherheit im Kanalisationsbau- Steinzeugrohr

Denn Steinzeug ist

- unverschleissbar, dicht und glatt und hat sich in der Praxis seit über 100 Jahren bewährt
- unverformbar dank einer Scheiteldruckfestigkeit von rund 4 t/m²

- beständig gegenüber allen Angriffen aus Abwässern – z.B. die «Chemie im Haushalt» – Grundwässern und Böden
- dank der Steckmuffe «flexbell» problemlos zu verlegen
- von sämtlichen Baubehörden zugelassen

Beratungsstelle der Schweizerischen Steinzeugindustrie,
Löwenstrasse 31, 8001 Zürich,
Telefon 01/27 36 23

Sonderfall! Sonderfälle sind typische NOVOPAN Fälle!

Für Normalfälle «tut's» da und dort auch irgendeine Spanplatte.
Bei Sonderfällen bewähren sich aber meistens nur NOVOPAN Spanplatten.

NOVOPAN

NOVOPAN – bestes Stehvermögen
NOVOPAN – isoliert gegen Kälte und Wärme
NOVOPAN – dämmt Schall und Lärm
NOVOPAN – ist feuerhemmend
NOVOPAN – technischer Beratungsdienst
NOVOPAN – instruktive Verarbeitungsblätter

NOVOPAN Wandverkleidung
und NOVOPAN Hängedecke im
grossen Konzertsaal

Kongresshaus mit Hallen-
schwimmbad und Hochhaus in Biel



NOVOPAN AG 5313 Klingnau ☎ 056/45 27 71

- 1 Saal-Rückwand, NOVOPAN 40 mm, furniert
- 2 abgestufte Akustikelemente, NOVOPAN 40 mm, gestrichen
- 3 Saal-Decke, NOVOPAN 40 mm, furniert
- 4 Decke im Hallenbad aus KELLER-Marine-Sperrholz, Eiche perforiert.

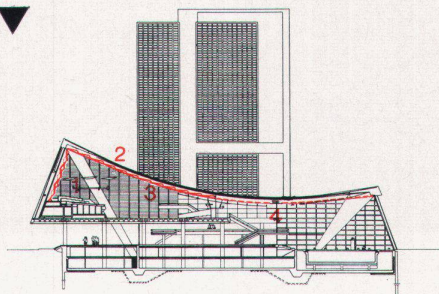

Konzertsaal
Längsschnitt, Hängedach und Schrägfassade

- 1 Saal-Rückwand, NOVOPAN 40 mm, furniert
- 2 abgestufte Akustikelemente, NOVOPAN 40 mm, gestrichen
- 3 Saal-Decke, NOVOPAN 40 mm, furniert

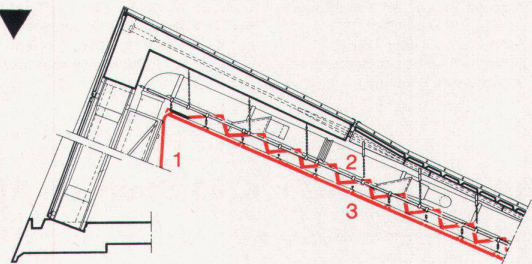

Konzertsaal mit NOVOPAN Rückwand

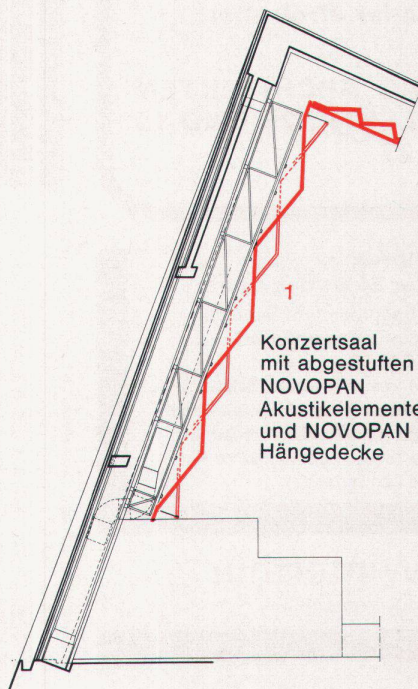

Konzertsaal
mit abgestuften
NOVOPAN
Akustikelementen
und NOVOPAN
Hängedecke

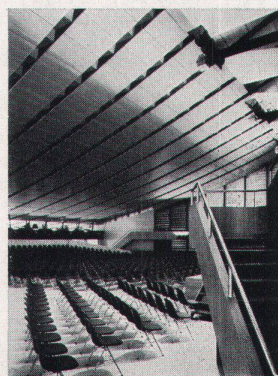
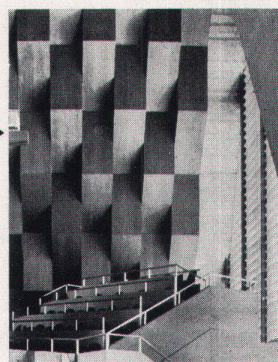

Konzertsaal
Schrägwand, Vertikalschnitt
Elemente aus NOVOPAN
40 mm, furniert
und NOVOPAN Hängedecke

Kirchen-Innenausstattung

- Kirchenmöbel
- Tabernakel
- Leuchter
- Mikrofon-Anlagen
- Leuchtziffer-Anlagen
- Opferstöcke
- Gravierte Schilder
- sämtlicher Kirchenbedarf

10 % Architekten-
Rabatt



ARS PRO DEO JAKOB STRÄSSLE
Kirchenbedarf bei der Hofkirche
Tel. 041 - 22 33 18 **6000 LUZERN**

C+B PARADE DÜSSELDORF SUCHEN MITARBEITER

- ▶ Welcher engagierte Architekt oder Bauzeichner ist interessiert, für eine Weile nach Düsseldorf zu gehen, um dort an der Planung und Ausführung von neuen Gesamtschulzentren, Rathäusern und Wettbewerben mit-zuarbeiten?
- ▶

Rückfragen bei U. Wüst, Zürich
Tel. 01/57 81 11 oder direkt bei:

**C+B PARADE, DIPL. ING. ARCHITEKTEN
DÜSSELDORF, ARNULFSTR. 25 UND 19
TEL. 5 66 12 UND 5 31 37**

Heinrich Schneider

Der Schulhausbau aus der Sicht des Lehrers

Ein Beitrag für Architekten, Behörden und Schulen
70 Seiten, 72 Photos, Zeichnungen und Pläne
kartoniert, Fr./DM 16.-

Nach einer kurzen Bestandaufnahme und einem Exkurs über das Kind und seine Umwelt werden eingehend die wichtigen Kriterien dargelegt. Ein Abschnitt ist schulreformerischen Gedanken gewidmet. Den Schluß bilden schematische Plan-skizzen möglicher Lösungen.

Verlag *werk* Winterthur

Industriestraße 8, 8401 Winterthur



Stühle aus Stein am Rhein

Kirche St. Josef Buttikon
Kirchgemeindehaus Gossau
Kirchl. Zentrum Langendorf
Kirchl. Zentrum St. Konrad Schaffhausen
Kirchl. Zentrum Spreitenbach
Kirchl. Zentrum St. Martin Thun
Kirchl. Zentrum Rosenberg Winterthur
Kirche St. Antonius Wildegg

Naef, Studer + Studer Zürich
Bächtold & Baumgartner Rorschach
Manuel Pauli Zürich
Prof. Walter M. Förderer Schaffhausen
Funk & Fuhrmann Baden
Naef, Studer + Studer Zürich
Tanner & Lötscher Winterthur
Dr. J. Dahinden Zürich

Dietiker & Co. AG 8260 Stein am Rhein



Ein helles Stück N1 für Sie!

Wenn Sie bei Nacht auf der N1 aus Zürich Richtung Baden/Bern fahren, merken Sie es sofort: Die sechs-spurige Autobahn ist bis Schlieren voll beleuchtet. Das Licht ist angenehm hell. Es ist gleichmässig. Sie werden nicht geblendet.

Das Geheimnis dieses Lichts liegt in der Präzision der neuen Hochglanz-Reflektoren. Sie sind erstmals mit einem nichtblendenden Sicherheitsglas vergossen. Sie verhelfen den Leuchten zum hohen Wirkungsgrad von über 80%.

Sie lenken alles Licht, das die Verkehrsteilnehmer stören könnte, blendfrei und nutzbringend auf die Fahrbahn.

Bitte verlangen Sie unsere Beratung, wenn Sie sich für Strassenleuchten interessieren.



**ALUMAG
BELMAG
AG**

Vereinigte Beleuchtungs- und Metallindustrien

Giesshübelstrasse 30, Postfach, 8027 Zürich, Tel. 01-33 22 33

Planen Sie mit Danfoss- Radiator thermostaten

(Jetzt in Mini-Abmessung mit Komfortzonen)

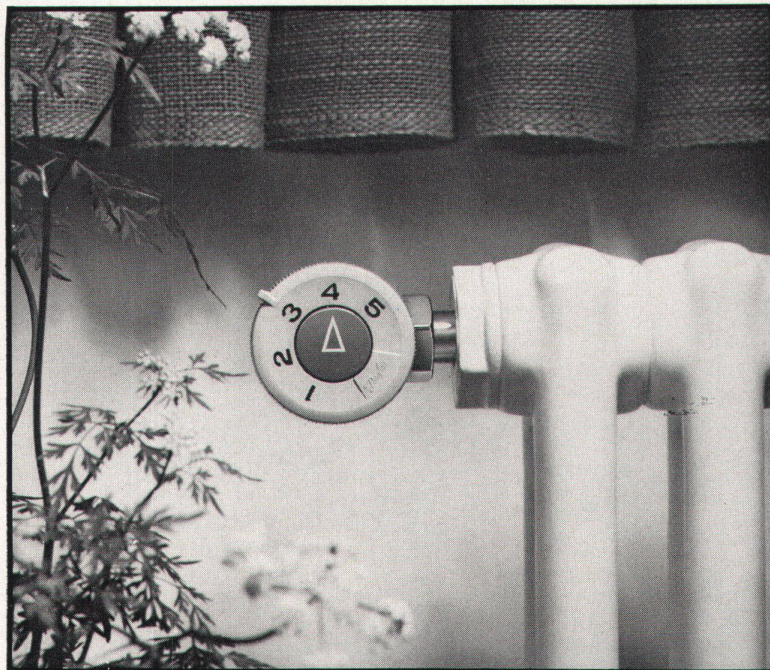

Seit ca. 20 Jahren stellt DANFOSS thermostatische Heizkörperventile zur individuellen Regelung der Raumtemperatur her. Das Programm wird jetzt um einen neuen Typ erweitert: Typ RAVL. Dieser neue Typ basiert auf dem

bekanntesten und bewährten Konstruktionsprinzip, ist aber besonders auf den Wohnungsbau abgestimmt, auch im Preis!

Der neue Heizkörperthermostat hat kleine Abmessungen – die Fühler-Masse sind um 15% reduziert worden, während das Ventilgehäuse

weiterhin DIN-Abmessungen aufweist.

Wünschen Sie weitere Auskünfte darüber, warum Sie DANFOSS-Heizkörperthermostaten empfehlen sollten, so bitten wir um Einsendung des Coupons.

GUTSCHEIN

Ich bitte um kostenlose Übersendung von Druckschriften über Danfoss thermostatische Heizkörperventile für einen Neubau □, zur Modernisierung eines Altbaues □.

Name _____

Anschrift _____

7159

FABRIK AUTOMATISCHER SCHALT- UND REGELAPPARATE

WERNER KUSTER AG

4132 MuttENZ 2/Basel

Hofackerstrasse 71, tel. 061-421255

Filiale Lausanne, tel. 021-250168

Filiale Zürich/Wallisellen, tel. 051-934054

Reizvoll und robust.
Das ist ENDURA, ein Textilbelag
höchster Klasse.

ENDURA ist einzigartig in seiner
Struktur und Konstruktion.
Allen Angriffen gewachsen. Er behält
seinen Gehkomfort und seine
frischen Farben.

ENDURA ist vielseitig. Es gibt
keinen Raum, wo er nicht liegen
könnte!
Erhältlich ab Fr. 39.50 per m² in
jedem BELCOLOR-Fachgeschäft.

Reizvoll
und robust

belcolor
Teppiche

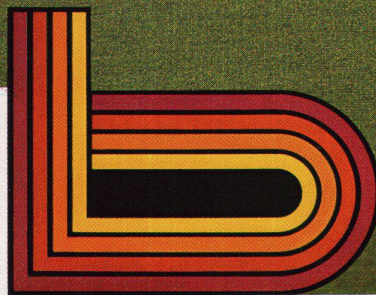

SCHUSTER & CO. Zürcherstraße 493 9015 St.Gallen-Winkeln Tel. 071 31 21 21
Import und Großhandel von Teppichen und Bodenbelägen

team form ag

kirchbühlstrasse 11 8712 stäfa
telefon 01 / 74 68 74 sucht

möbeldesigner möbeldesigner möbeldesigner



Ganz & Cie AG
Telefon 051/96 22 62
Telex 54 629 ganz ch
Dorfstrasse 441
CH-8424 Embrach

**Ganz
Baukeramik**
8424 Embrach



Klinkerganz AG
Telefon 051/96 25 25
Telex 55 303 embri ch
Bülacherstrasse 1109
CH-8424 Embrach

Spezialitäten:

Wenn Sie bauen, leisten Sie sich etwas Besonderes!



Modulmasse: 20/10 30/10 15/7,5 25/12,5 20/20 25/25 30/30 30/15 und 30/40 cm



«Kerama»-Ausstellungs-Pavillon: Schönste Plattenschau der Schweiz

Sarnafil®

Die Sarnafil®-
Kunststoffisolationshaut
schützt dauerhaft
und zuverlässig vor Wasser.
Sie ist
einfach zu verlegen.

Verlangen Sie die Sarnafil®-
Dokumentation.

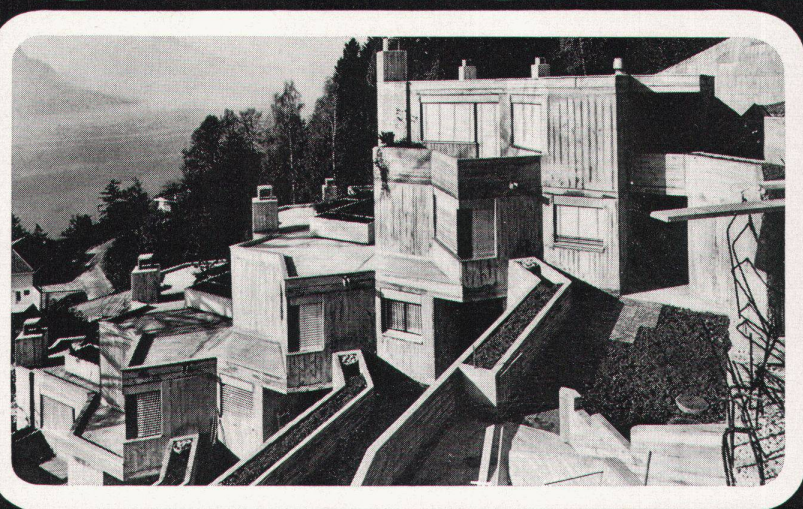

Kunststoff AG Sarnen, 6060 Sarnen, Telefon 041/66 2333

Wohnlichkeit im Badezimmer?

Ihr Badezimmer ist der Raum, den Sie morgens als ersten und abends als letzten betreten. Zudem benützen Sie Ihr Badezimmer auch tagsüber unzählige Male.

Ein Raum, in dem Sie sich so oft aufhalten, sollte aber nicht nur zweckdienlich eingerichtet sein. Er darf sicher auch eine gewisse wohnliche, luxuriöse Atmosphäre haben.

Die neuen Sabez «form 2000» Kristallspiegel-Schränke sind dank ihres anspruchsvollen Ausbaues und der grosszügigen äusseren Gestaltung in idealer Weise geeignet, Ihrem Badezimmer mehr Luxus — und eben «Atmosphäre» — zu geben.



5 verschiedene Grössen und einfachste Befestigungsart ermöglichen auch eine nachträgliche Montage ohne Schwierigkeiten.

Verkauf durch Ihren Sanitär-Installateur, Ihren Sanitär-Grossisten, oder
Sabez Sanitär-Bedarf AG 8008 Zürich, Büro und
Ausstellung Kreuzstrasse 54 Tel. 051-47 35 10

Sabez «form 2000» bringt Atmosphäre

neu



der
Neue ***
von
SIBIR

NORM - Einbaumodell 225 Liter
Fr. 475.-
mit 25 Liter *** Tiefkühlfach

Funktion:
NEUE Absorption,
absolut geräuschlos
und vibrationsfrei

Garantie:
5 Jahre Vollgarantie
auf die Funktion aller Teile

Erfahrung:
25 Jahre SIBIR

Kühlapparate GmbH, 8952 Schlieren



doch
nicht
so!

Zum Essen braucht es einen angenehmen Stuhl, Platz an einem genügend grossen Tisch, ein wenig Bequemlichkeit – zum Entspannen. Damit man nachher wieder fit zur Arbeit ist. Bei der Planung von zweckmässigen Industriekantinen, modernen Personalrestaurants oder gediegenen Konferenzräumen helfen wir Ihnen. Verlangen Sie Prospekte, Mustermöbel oder Vorschläge für die Raumgestaltung.

Embru hat den richtigen Sitzplatz

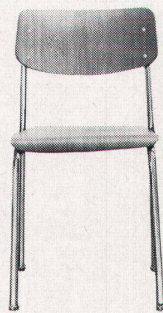
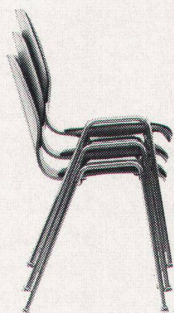
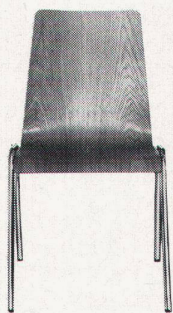

Embru-Werke, 8630 Rüti, Tel. 055/31 28 44
 Filiale: 8026 Zürich,
 Engelstr. 41, Tel. 01/23 53 13
 Agence de Lausanne:
 Case postale, 1000 Lausanne 19,
 Chemin Vermont 14, Tél. 021/26 60 79

embru

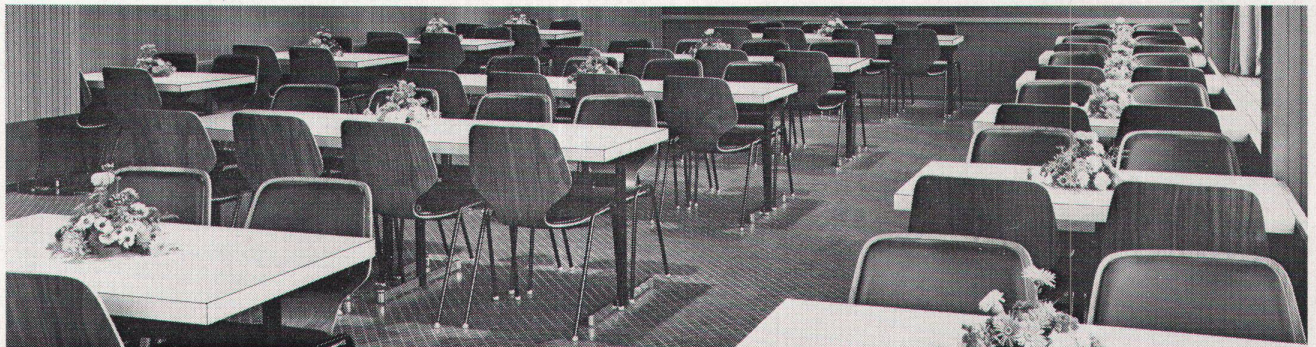

**4. Internationale Fachmesse
für Baustoffe, Bauteile und Innenausbau
München, 29. Januar bis 6. Februar 1972**

BAU 72

**Auskünfte:
Münchener Messe- und Ausstellungsgesellschaft mbH
8000 München 12, Postfach 200, Theresienhöhe 13,
Telefon (0811) 7 67 11**

Vertretung in der Schweiz: Handelskammer Deutschland – Schweiz
Talacker 41, 8001 Zürich, Tel. 01/253702, Telex 52684 deuha ch

NEU: Hängegerüst

Schweizer Produkt · SUVA-geprüft



Das Zeichen
Ihres guten
Lieferanten

11

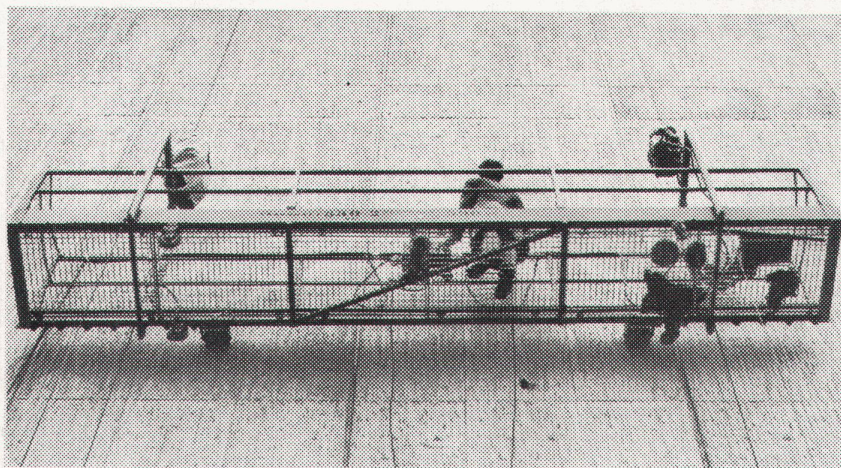

**Vielfache Sicherheit.
Unbegrenzte Arbeitshöhe.
Von nur einem Mann steuerbar.
Automatisch korrigierte
waagrechte Lage.
Nutzlast 550 kg.**

Temporär oder permanent
einsetzbar für Fassaden-
arbeiten, Fensterreinigung,
Arbeiten in Silos, Schächten,
Staumauern, Brücken usw.
Wir senden Ihnen gerne
unseren Prospekt.

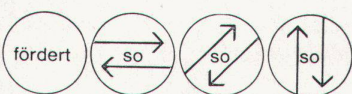

**Suter-Strickler Sohn AG
Maschinenfabrik
8810 Horgen 051-82 26 24**

Bakelisiertes «KELLER»-Sperrholz ist wetterfest und lässt sich harmonisch mit anderen Baustoffen kombinieren (Kombinationsmöglichkeiten siehe Rückseite).

Bakelisiertes «KELLER»-Sperrholz eignet sich für alle Gebiete des Aussenbaues, z. B. für:

- Fassadenverkleidungen
- Dachuntersichten
- Balkonbrüstungen
- Garagentore
- Baracken
- Kioske
- Umkleidekabinen in Strandbädern und auf Sportplätzen
- usw.

Bakelisiertes «KELLER» Sperrholz



Industriegebäude: Gebr. Gläser AG, Schreinerei, 5513 Dättwil



**KELLER COAG
KLINGNAU**



056 452771

Keller+Co AG, 5313 Klingnau
Telefon 056 / 45 27 71
Telex 56 744

Bakelisiertes «KELLER» Sperrholz

Kombinationsmöglichkeiten mit anderen Baustoffen,
z. B. mit:

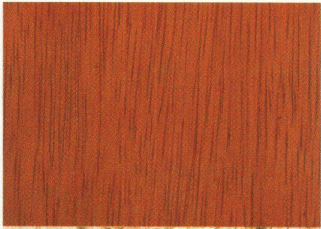

regelmäßigem Bruchsteinmauerwerk

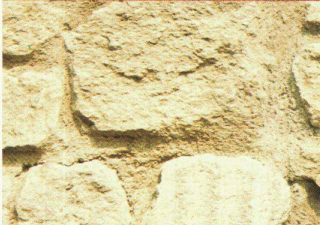
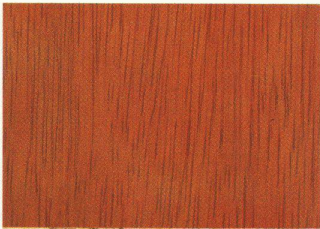

unregelmäßigem Bruchsteinmauerwerk



Sichtbeton

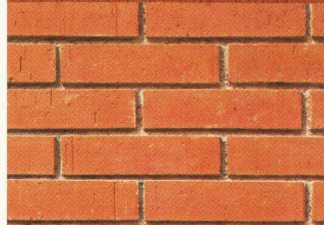

Sichtmauerwerk

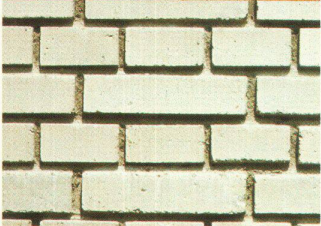
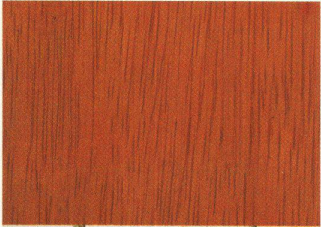

Kalksandstein

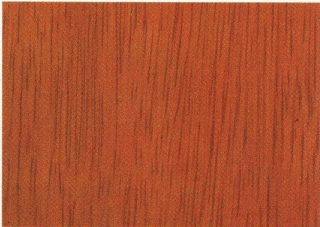

Verputz

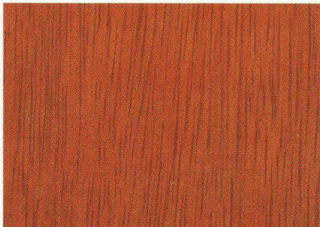

Waschbeton

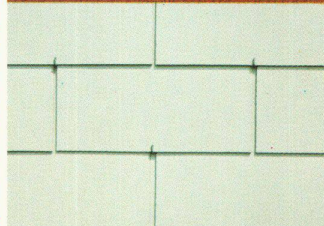

Eternit

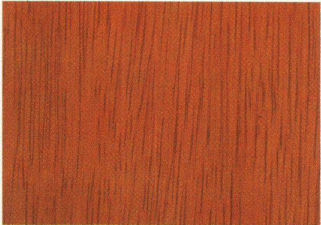

Welleternit

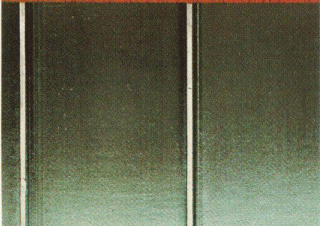

Glas

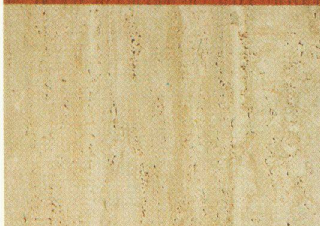
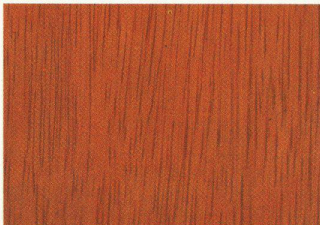

Marmor



Aluminium

Aus dem Hassler-Sortiment:

Somvyl

Der neue elastische Wandbelag.

Spart Arbeitszeit* und Materialkosten.**

Somvyl von Hassler ist stossfest, weitgehend kratzfest, wasserabweisend, abwaschbar, atmungsaktiv, ästhetisch,

wärme-isolierend, schwer entzündbar, schalldämpfend, chemikalienbeständig, lichtecht; entspricht 13 mm Gips.

In einem Wort: strapazierfähig.

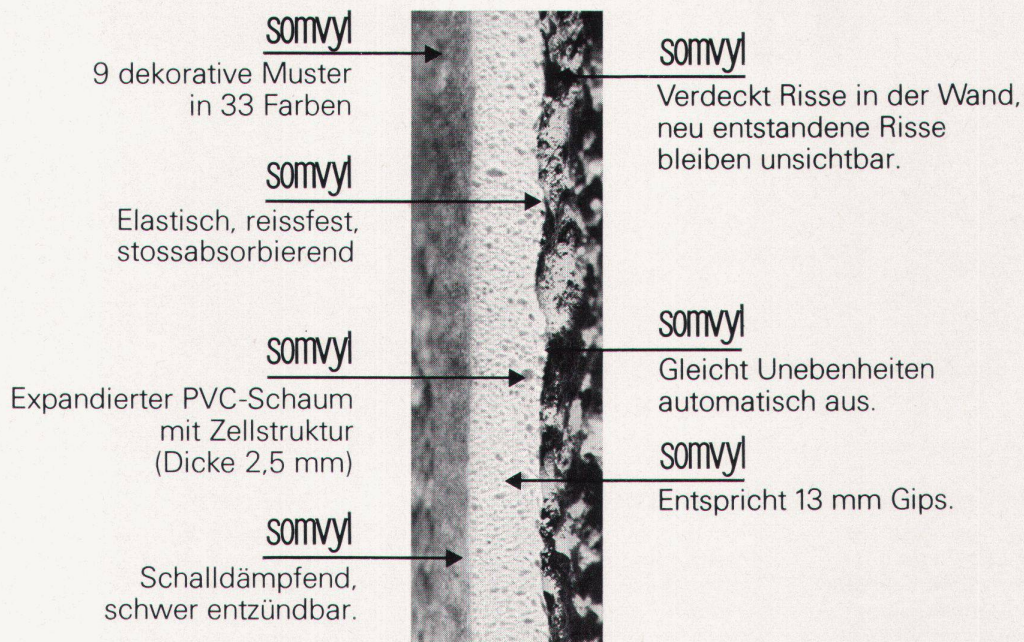

***Somvyl spart Arbeitszeit:**

Dieser Wandbelag ist leicht und sauber zuschneidbar. Völlig problemlos zu verlegen.

****Somvyl senkt Materialkosten:**

Dieser Wandbelag kann direkt auf Schalen-Beton montiert werden – dadurch entfallen die Kosten für den Abrieb.

Somvyl für Treppenhäuser, Wohnräume, Korridore, Küchen, Badzimmer, Kinderzimmer, Hotels, Restaurants, Schulen, Spitäler, Geschäfts- und Bürohäuser, Kinos etc.

Generalvertretung für die Schweiz:

 **HASSLER**

Hans Hassler AG,
Kasinostrasse 19, 5001 Aarau,
Tel: 064 22 21 85

Somvyl ist auch beim Fachhandel in Ihrer Nachbarschaft erhältlich

SOMMER 

Coupon: Bitte schicken Sie uns nähere Unterlagen über Somvyl.
Firma: _____
Adresse: _____

Somvyl aus dem Hassler-Sortiment mit der Hassler-Garantie!

Maloja pura

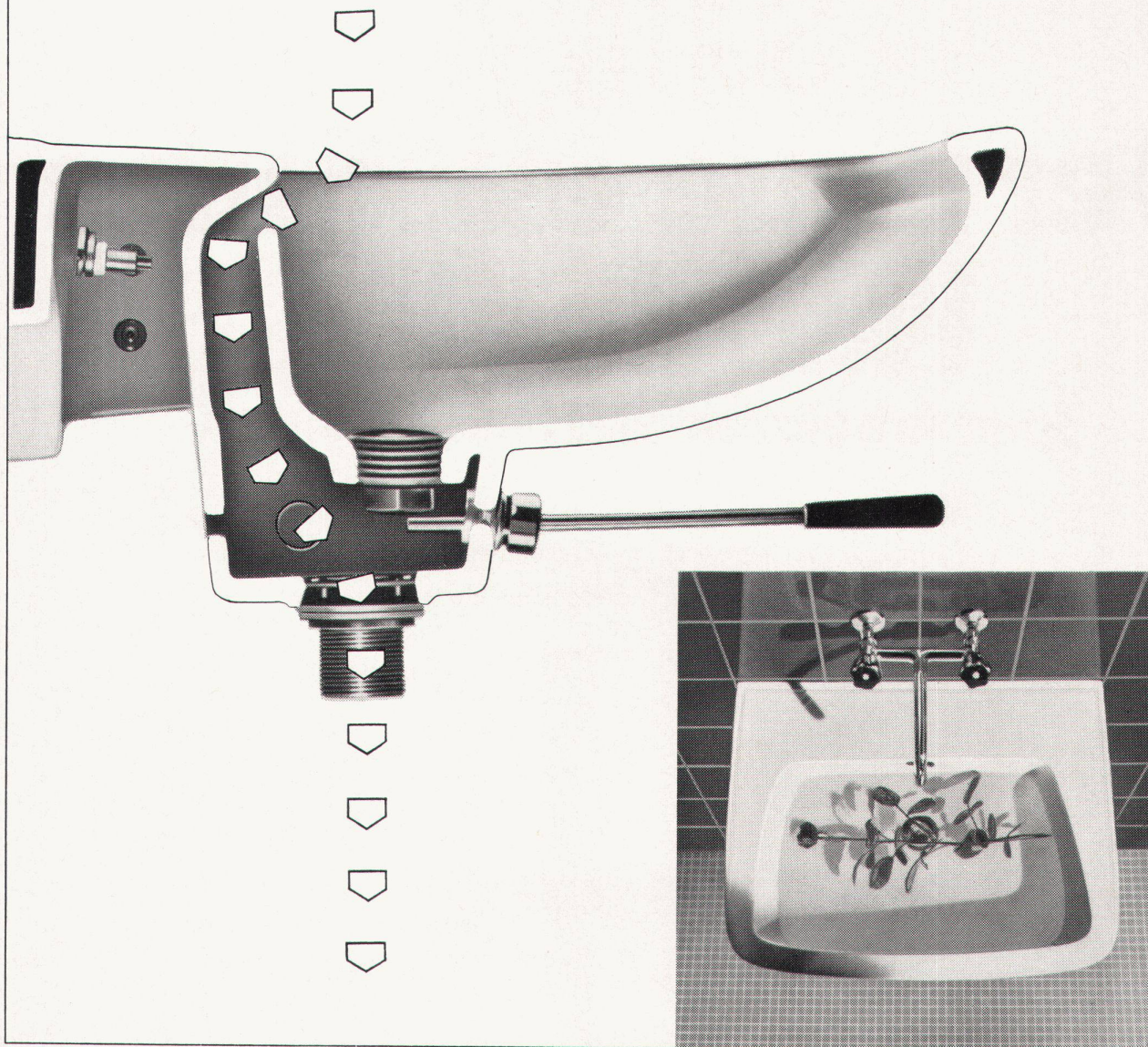

neu

Maloja pura heisst der neueste Waschtisch von Laufen. In der äusseren Form mit dem beliebten Modell Maloja identisch, bietet Maloja pura zusätzliche Vorteile für den Waschtischbenützer.

hygienischer

ist Maloja pura wegen der neuen Konstruktion des Ab- und Überlaufkanals, denn: leichte Zugänglichkeit zu den «kritischen» Stellen im Waschtischinnern erlaubt jederzeit müheloses Reinigen.

besser

ist Maloja pura, weil der wirbelfreie Abfluss des Wassers die Schmutzablagerung erschwert. Auch lassen sich abgeschweuerte und defekte Ventile jederzeit mit wenigen Handgriffen durch neue ersetzen.

Laufen



AG für Keramische Industrie Laufen 4242 Laufen/Schweiz

Lieferung und Beratung durch den Sanitärfachhandel



Oberlichtkuppeln
aus
Acrylglas oder Polyester

Eschmann AG Thun
Industriestraße 5 Tel. 033 / 2 91 91

Stapelbare Klapptische

mit äusserst einfachem
Patent-Klappmechanismus,
absolut stabil, formschön

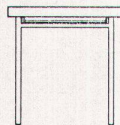
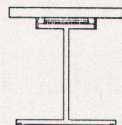

Basler Eisenmöbelfabrik AG

4450 Sissach/BL

Telefon 061 98 40 66

sissach

RESOPAL®

**3 Jahrzehnte
Qualitäts-Kunststoffplatte**

Oberflächen: matt + glanz, naturmatt, Kristall
Porenstruktur, Relief-Textil und -Streifen
Formate mm: 2120×1020/915 – 2800×1250 – 3650×1250
Stärken mm: 1,3 und 0,9 Sonderausführung auf Anfrage

O. SOMMER 4900 Langenthal – Telefon 063 2 07 14

Kleinwerkstätte für

Designmodelle

in allen Materialien

R. Jetter 8706 Feldmeilen Tel. 01 / 73 04 95

GEBERIT-DUPLEX



GEBERIT-PRACTICA



Zweistückanlagen mit GEBERIT-PVC-Spülkasten: formschön, geräuscharm, schwitzwasserisoliert

Nr.11.100.30

Für höhere Ansprüche.
Der GEBERIT-PVC-Spülkasten trägt wesentlich dazu bei, dass DUPLEX- und PRACTICA-Zweistückanlagen absolut betriebssicher, wohltuend geräuscharm und formschön sind. Er ist schwitzwasservollisoliert. Sein chemikalienresistenter, kratz- und glutfester Deckel ist flach – und somit eine vielfach willkommene Abstellfläche.

Vielfältiges Sortiment.
Für jeden Geschmack, jede Situation gibt es den richtigen GEBERIT-Spülkasten: ganz weiss, weiss mit schwarzem Deckel, ganz schwarz und in diversen Farben.

Leichter Transport, leichte Montage.
GEBERIT-DUPLEX und GEBERIT-PRACTICA sind nach dem Baukastensystem konstruiert. Der Installateur kann die ganze Anlage allein transportieren sowie an Ort und Stelle montieren.

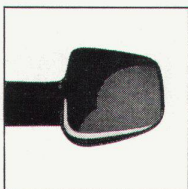

Universelle Auslösemöglichkeiten:

Handbetätigung wahlweise rechts oder links.

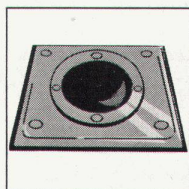

Elektrisch-pneumatischer Fussboden-drücker.

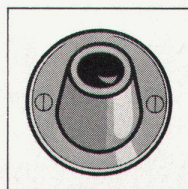

Elektrisch-pneumatischer Fusswand-drücker.

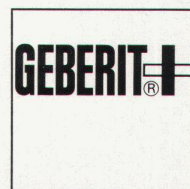

GEBERT + CIE. ARMATUREN-
UND APPARATEFABRIK
8640 RAPPERSWIL AM ZÜRICHSEE
TEL. 055 2 03 44 UND 2 52 12
TELEX 75625

hädrich

Aluminium-Fenster . Modell HZ 800

- Modernste Konstruktion —
— innen und aussen glatt.
- Profile und Zubehör zur Selbstfabrikation
in Lizenz erhältlich.
- Einfache und rationelle Fabrikation ab der
fertig eloxierten Profilstange.
- Zusammenbau mit mechanischer Eckver-
bindung.
- Doppelte, flexible Flügelanschlag-Dichtung.
- Interessenten verlangen ausführliche Do-
kumentation.

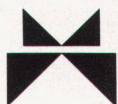
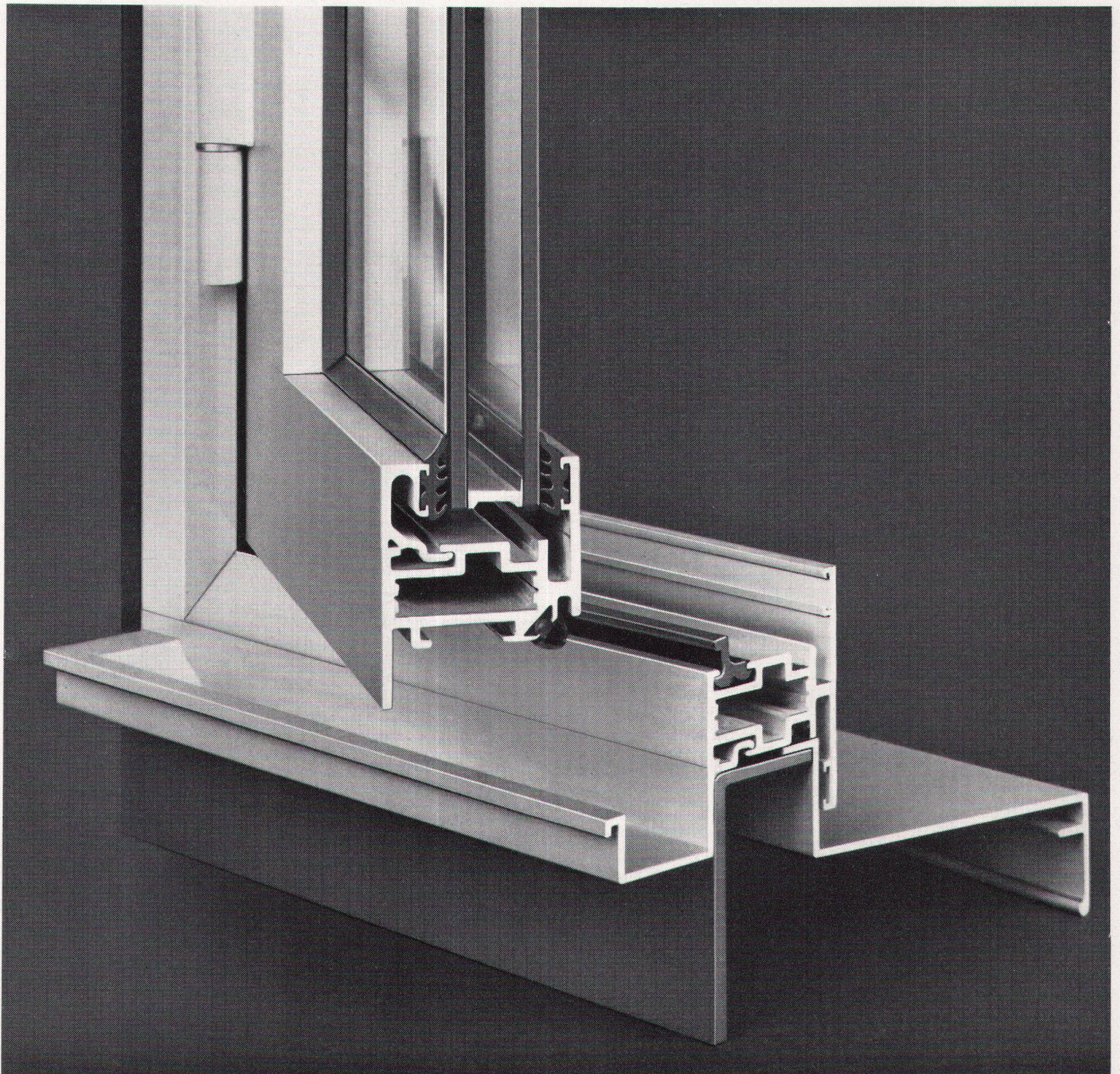

Metallbau
HZ Konstruktionen
Profilpresswerk

hädrich ag

8047 Zürich
Freilagerstrasse 29
Telefon 051/52 12 52

MOOR- EICHE

Das Holz mit dem einmaligen Farbton.
Grosses Lager in Spitzen-Furnieren
bis 440 cm Länge.
Eine *Innenbau*-Spezialität der Firma

HIRZEL

Edwin Hirzels Söhne, Möbelwerkstätten
8620 Wetzikon, Telefon 01 77 05 28



löst Ihre Kühlprobleme

UTO-Kühlmaschinen AG
Eggbühlstrasse 15 8050 Zürich
Tel. 051/50 25 50

Vorteilhafte Arbeitsplätze für Büro und Privat Pultzeichentische MASTER



Schubladen-Korpus
mit Material-Auszug
und Zentralverschluss:

3 × A6

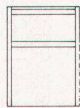

1 × A6
1 × A4
für Hängeregistratur

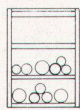

1 × A6
2 offene Fächer
für Pläne usw.

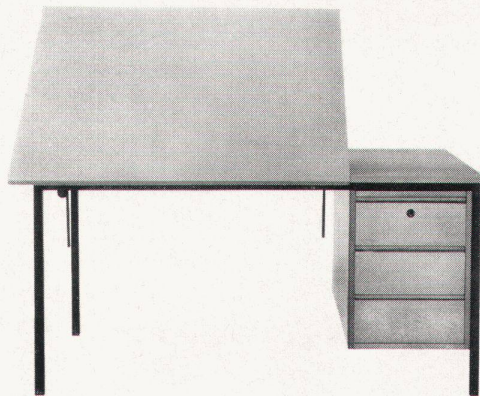

Vielseitig im Gebrauch, doch vorerst
ganz nach Ihrem Wunsch gestaltbar:

- verstellbares oder festes Reissbrett
- mit oder ohne Schubladen-Korpus
- Reissbrett über ganze Tischfläche
oder nur bis Schubladen-Korpus
- 3 verschiedene Pultgrössen zur
Wahl

150 x 86 cm
170 x 86 cm
200 x 100 cm

Verlangen Sie bitte sofort Prospekt
mit Preisliste, und besuchen Sie unse-
re grosse Ausstellung!

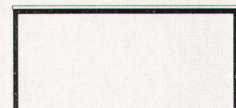
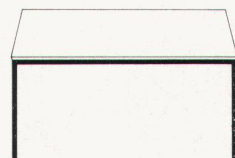

GRAB+WILDI AG

8023 ZÜRICH 1 Seilergraben 61 Ausstellung Tel. 051/32 57 88-89
8902 URDORF b. Zürich Büro, Lager, Versand Tel. 051/98 76 67-68

Ihr Generalunternehmer für Schaufenster-Grossanlagen

Brüllmann vereinigt
im eigenen Betrieb:
Metallbau
Ganzglasbau
Glashärtungsanlage
Vitrinenbau
Glasgrosshandel

fachmännische Beratung
termingerechte Ausführung
Übernahme der
Gesamtverantwortung

BRÜLLMANN

Glas- und Metallbau
8280 Kreuzlingen
Telex 77189

Telefon 072-82326

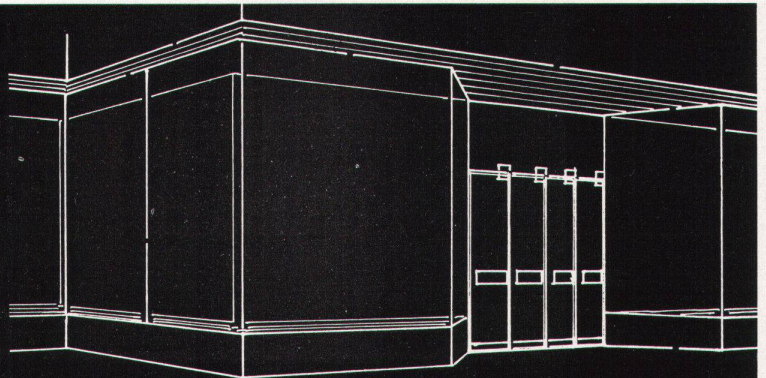

Dieser Herr könnte Schwede, Italiener, Deutscher, Schweizer oder Engländer sein...

... denn in ganz Europa werden die OZALID-Spitzenprodukte* verwendet, welche in der Schweiz bei OZALID AG erhältlich sind.

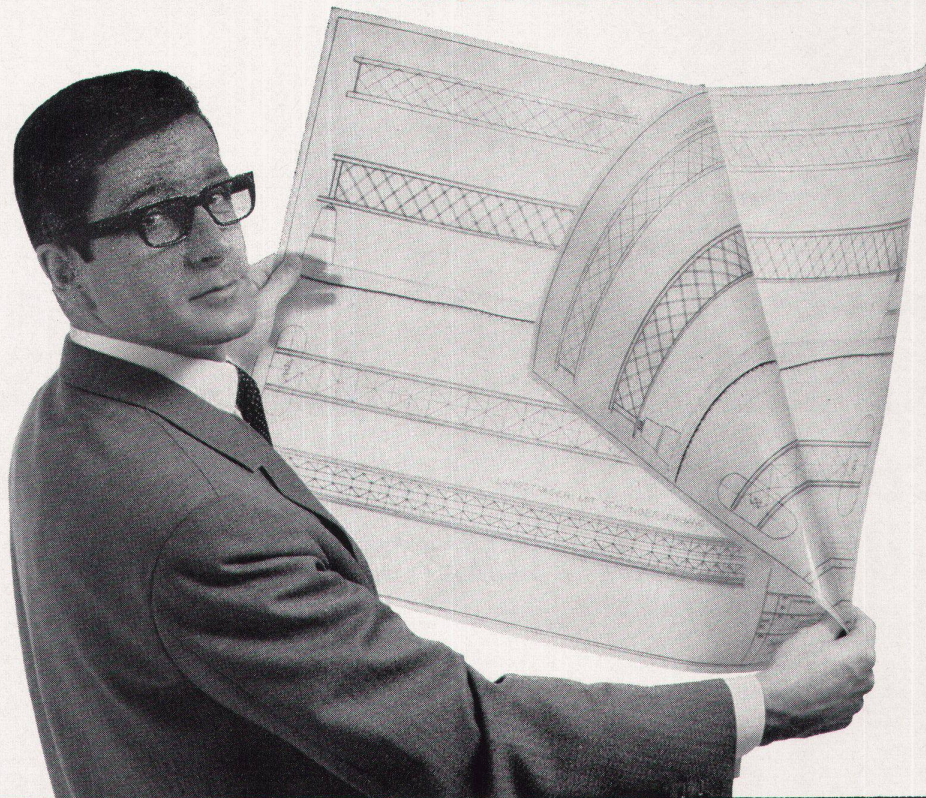

*** Transparent-Zeichenpapiere**

von 45 bis 100 g/m²

*** Skizzenpapiere**

von 45 bis 85 g/m²

*** masshaltige Zeichenfolien**

wie Hostaphan, Reprolar, Ozalar
und Thrumatt

*** Lichtpauspapiere**

OZALID für Trockenentwicklung
und OZAFLUID für Halb-
feuchtentwicklung sowie
diverse Spezialsorten in ver-
schiedenen Stärken und Grös-
sen.

Verlangen Sie Muster.

OZALID AG führt zudem Lichtpausmaschinen und -geräte, Schränke,
Tische und Planschneideapparate sowie komplette Zeichenanlagen.

Coupon

für eine unverbindliche Anfrage an
OZALID AG, Seefeldstrasse 94,
8034 Zürich

Wir interessieren uns für:

Name: _____

Adresse: _____

zuständig: _____



OZALID AG ZÜRICH

Seefeldstrasse 94 8034 Zürich Tel. 051/3274 42



umweltschutz

cuenod im kampf gegen die luftverschmutzung

Die Forschung zur Verhütung der Luftverschmutzung, welche CUENOD, der älteste Oel- und Gasbrennerfabrikant Europas seit Jahren betrieben hat, wurde durch die Entwicklung und Kommerzialisierung eines Oel-Wasser Emulsionsbrenners mit Erfolg gekrönt.

Dadurch reiht sich zu den längst anerkannten Vorteilen der CUENOD-Brenner noch die lebensnotwendige Eigenschaft des Umweltschutzes.

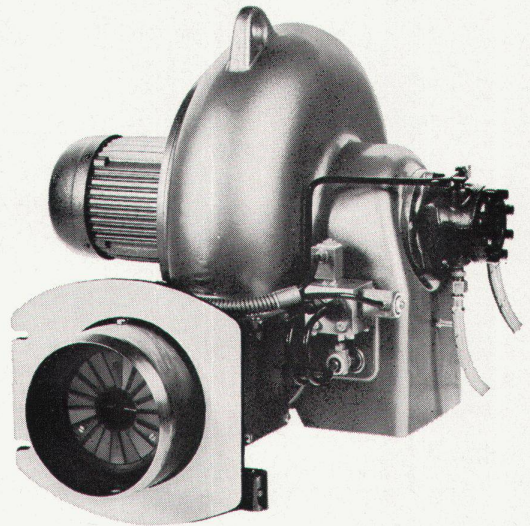

CUENOD - ATELIERS DES CHARMILLES S.A. GENÈVE
Eine Schweizer Firma mit Weltruf, konstruiert Oel- Gas-
Zweistoff- und Emulsionsbrenner von 20'000 bis 12'000'000 kcal/h,
sowie stopfbüchsenlose Umwälzpumpen für Zentralheizungen.

Bitte verlangen Sie unsere Dokumentation.

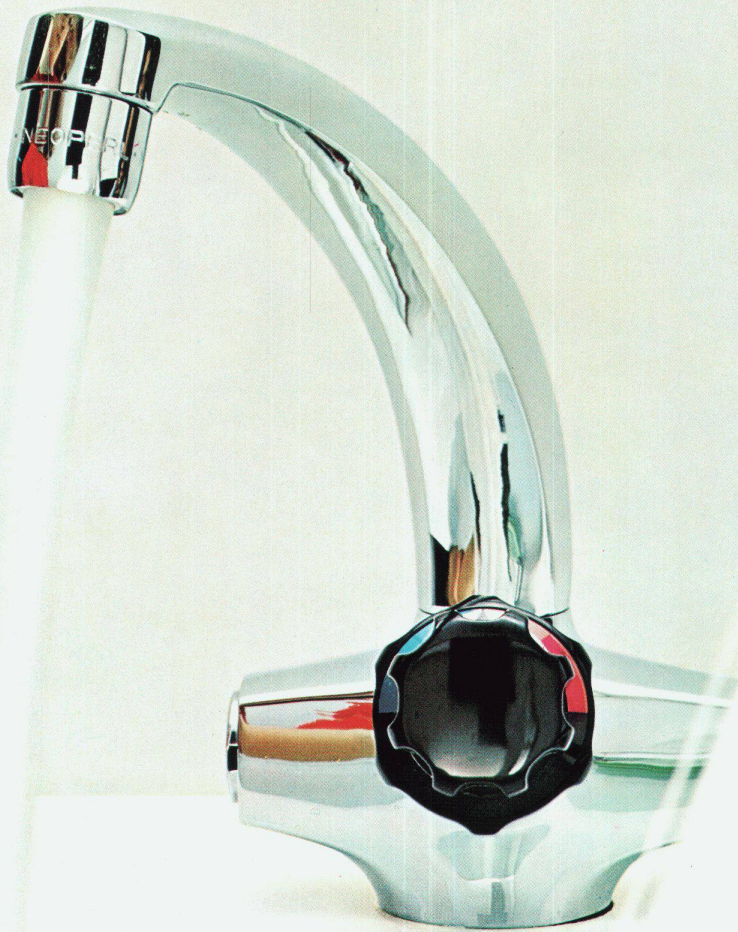

KWC

KWC-Armaturen: für Menschen
mit Freude am Wohnen.
La robinetterie KWC... plaisir des
yeux, agrément du confort.





Komfort der Zukunft?—NEOMIX!

Internat. Patente.

KWC

NEOMIX ist ein neu entwickeltes Armaturenprogramm von KWC, welches langgehegte Wünsche in bezug auf Komfort, Wasserersparnis, Qualität und Preis erfüllt. Vorbei ist das langwierige Suchen nach der gewünschten Mischwassertemperatur: ein Griff, eine kleine Drehung am Temperaturwähler... und schon fließt das Wasser genau in der gewünschten Temperatur. Ausführliche Information über das NEOMIX-Armaturenprogramm liegt für Sie bereit.



**Aktiengesellschaft
Karrer, Weber & Cie., 5726 Unterkulm AG
Armaturenfabrik-Metallgiesserei-
Warmpresswerk Telefon 064/461144**

Verkaufsbüros:

4000 Basel	Claragraben 135	Tel.061/338200
3000 Bern	Schönburgstr. 41	Tel.031/421533
8005 Zürich	Pfingstweidstr. 31	Tel.051/427272
1004 Lausanne	Chemin des Rosiers 4	Tel.021/253036



**Masskonfektion:
kurzfristig
lieferbar!**

therma th

Die Normierung der gebräuchlichsten Anordnungen von Chromnickelstahl-Abdeckungen für Küchenkombinationen bringt uns in die günstige Lage, solche «Masskonfektion» in grosser Auswahl* «kurzfristig lieferbar» am Lager zu halten.

Für die Lieferung ganz spezieller Abdeckungen, die in unserem Lagerprogramm nicht enthalten sind, benötigen wir natürlich etwas mehr Zeit. Doch wir bemühen uns sehr darum, diesen Service hinter dem «Kurzfristig-lieferbar»-Dienst möglichst wenig nachstehen zu lassen.

Therma-Haushalt

4000 Basel, Vogesenstrasse 87, Tel. 061 44 41 10
 3018 Bern, Stöckackerstrasse 37, Tel. 031 55 42 32
 6593 Cadenazzo, Tel. 092 62 16 06 (bis 30.9.71: 686 06)
 1200 Genf, 13, rue de la Rôtisserie, Tel. 022 26 02 42
 1000 Lausanne, 1, rue Beau-Séjour, Tel. 021 20 25 31
 5032 Rohr b. Aarau, Hauptstr. 31, Tel. 064 22 26 55
 8762 Schwanden GL, Tel. 058 7 14 41
 8001 Zürich, Talstrasse 70, Tel. 01 25 33 57



Therma - Haushalt, 8762 Schwanden GL
 Senden Sie mir bitte die
 Therma-Kombinationen-Lagerliste

 Firma

 Strasse

 PLZ/Ort

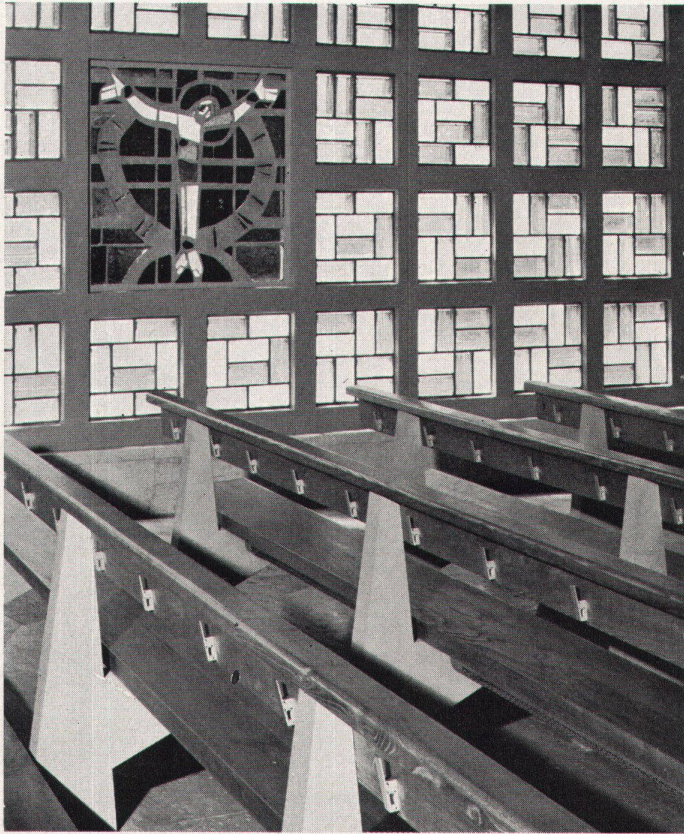

EDAK

*Kirchenbankhaken
Garderobenanlagen*

EDAK AG

Postfach, 8201 Schaffhausen

Tel. 053 / 2 30 21

1a

**photolithos
clichés**



Schwitter AG

8052 Zürich, Schweiz Thurgauerstrasse 121 Tel. 051 839955/835165	4000 Basel 9, Schweiz Allschwilerstrasse 90 Telefon 061 388850	1000 Lausanne, Suisse 44, Avenue de la Gare Téléphone 021 228675
--	--	--

Sprechen wir
über
Kamine

Über sie wissen wir Bescheid. Wir kennen ihre kleinen und grossen Krankheiten. Kamine werden undicht, versotet und zerstört. Bei Umstellung von festen auf flüssige Brennstoffe ist eine Anpassung des Querschnittes nötig usw. Rufen Sie uns an. Wir kommen gerne unverbindlich bei Ihnen vorbei und beraten Sie.

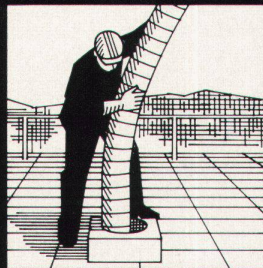

Das REGAFLEX-Verfahren.
Einsatzrohr aus
Chromnickelstahl.

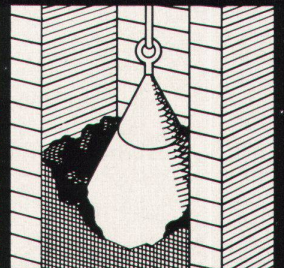

Kamin-Innenabdichtung.
Patent «Schöbel-R-Verfahren».

Camino

Heinz Marty, Spezialfirma für Kaminbau
Albisstrasse 27, 8134 Adliswil, Telefon 051 9133 63

Wenn Sie sich beim Rechnen nicht verrechnen wollen...

... dann müssen Sie wissen, dass es für den Objektbereich auch erschwingliche Teppichböden gibt. Teppichböden, die nicht nur strapazierfähig, sondern auch dekorativ sind. Die halten, was sie versprechen.

Textile Giubiasco-Teppichböden. Denn diese wurden speziell für den Objektbereich geschaffen. Für Objekte, wo Preis und Aussehen übereinstimmen sollen.

Also, bei Ihrem nächsten Objekt – Giubiasco-Teppichböden – damit Sie sich beim Rechnen nicht verrechnen. Verlangen Sie von uns Unterlagen.

Giubiasco Industrie AG



Leistung – Erfahrung – Vertrauen

GIUBI-FELT
STANDARD

GIUBI-FLOR
BARNYLS

GIUBI-FELT
SUPER



Meyer-Müller liefert ab Lager.

Meyer-Müller

Teppichhaus Meyer-Müller & Co. AG
Stampfenbachstrasse 6, 8001 Zürich, Tel. 051 34 90 80.
Bubenbergplatz 10, 3000 Bern, Tel. 031 22 33 11.
Hauptgasse 35, 4500 Solothurn, Tel. 065 2 85 15.

Eine Testfrage an Sie:

Würden auch Sie wie viele Architekten, Gartengestalter und Bauherren, die Erfahrung mit unserem U-Formstein haben, ihn wegen der Wirkung des klassisch schönen Linienrasters im Belag bevorzugen? Diese Praktiker behaupten sogar:

«UF-Pflastersteinbeläge sind die Schönsten» das Verlegen ist höchst einfach — der Belag rutschfest, unverwüsthch und dauerhaft schön — und nicht teuer!



Herbag

Herstellung von Baustoffen AG
8640 Rapperswil 055-2 17 01
8716 Schmerikon 055-5 74 35

9230 Flawil 071-83 13 75
8052 Zürich 051-50 35 40

VEI

«Wir leiden unter Personalüberfluss»



«Mein Unternehmen erzielt zu hohe Gewinne»

Diese beiden brauchen die IFM 72 nicht zu besuchen, denn die IFM zeigt, wie man mit weniger Arbeitskräften mehr leisten und durch den Einsatz moderner Rationalisierungsmittel mehr verdienen kann.

IFM 72 heisst die dritte Internationale Fördermittelmesse in Basel. Sie vermittelt nicht nur ein umfassendes Angebot an Maschinen und Anlagen, vom kleinsten Hebezeug bis zum vollintegrierten Transport- und Lagersystem; sie vermittelt auch Ideen zur Steigerung der Leistungsfähigkeit jedes Unternehmens.

Für Chef und Mitarbeiter führt der Weg zum Rationalisierungsziel über die IFM 72.



IFM 72

3. Internationale
Fördermittelmesse
3.–12. Februar 1972

In den Hallen
der Schweizer
Museummesse
Basel/Schweiz



Tuschschmid
Türzargen + Türen

Stahl
Chromnickelstahl
Leichtmetall
Kunststoff

Gebr. Tuschschmid AG
Bahnhofplatz
8500 Frauenfeld
Schaffhauserstr. 34
8006 Zürich



Aus der
Rezeptsammlung
für Stahlbau-
Erfinder

In einer Lehranstalt
sind die akustischen
Verhältnisse wichtig.
Beim Bau der Decken
kann Materialwahl
und -aufbau nicht nur
den festigkeitsmässigen
Erfordernissen ent-
sprechen: Schall-
dämmung ist ein
Hauptziel.

Röhren im Fachwerk

Die Riegel und die
übrigen Decken-
elemente der Höheren
Technischen Lehr-
anstalt (HTL) Brugg-
Windisch sind eine
Fachwerk-Konstruk-
tion. Die Decken
bestehen aus dem
Deckengebälk, einer
tragenden Wellblech-
lage mit Überbeton,

Isolierung und Unter-
lagsbeton sowie
angehängten Unter-
sichtsplatten.

Im Zwischenraum
dieser Decken (im
Fachwerk) konnten auf
einfachste Weise alle
horizontalen Installa-
tionen und die
Klimaanlage verlegt
werden.

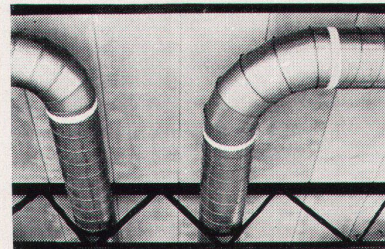

Man sieht: Stahlbau ist
der beste Anlass zu
technischer Fantasie.



Gesamtansicht der HTL Brugg-Windisch von Südosten

HTL Brugg-Windisch, eine Stahl-Konstruktion von

**ZSCHOKKE
WARTMANN
AG**

5200 Brugg
Telefon 056 4116 11
Stahlbau
Kesselbau
Apparatebau
Maschinenbau
Kläranlagen

Kilcher

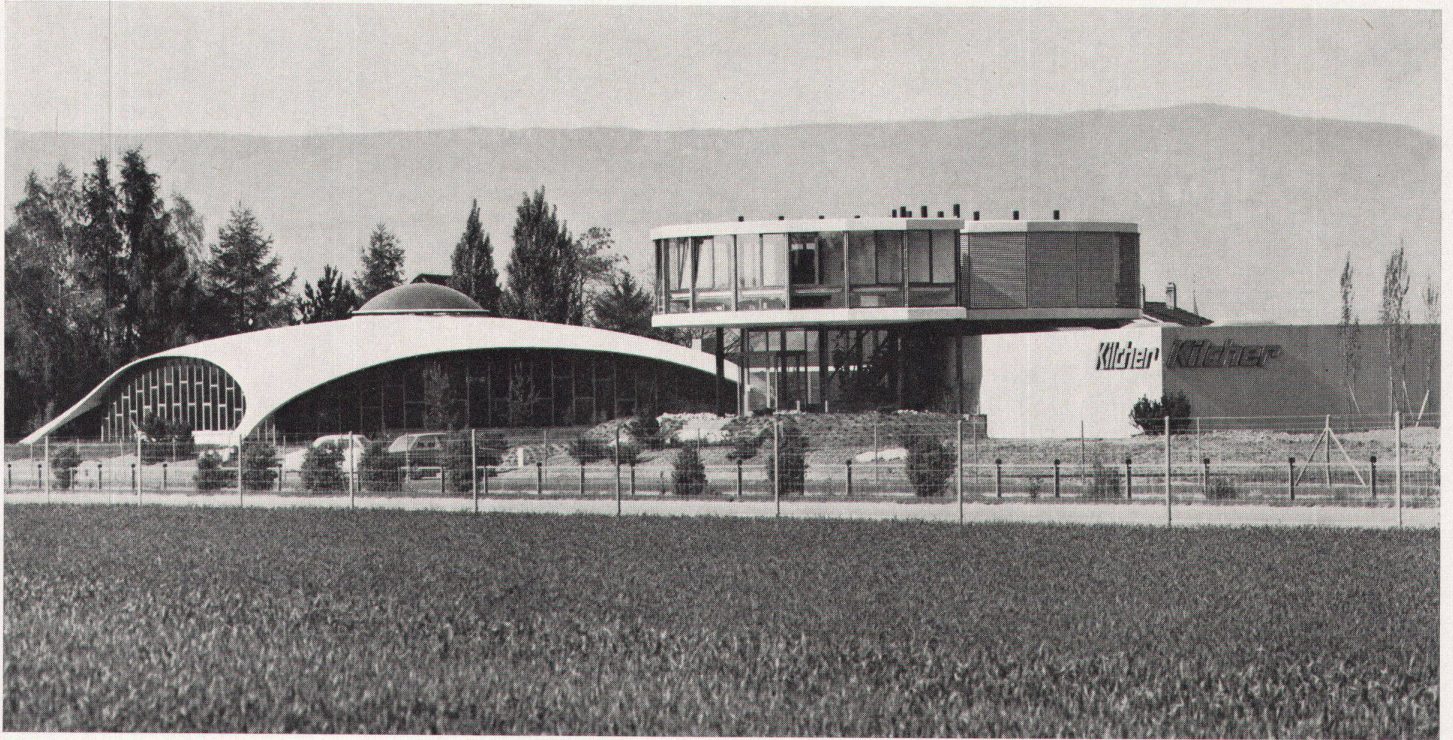

F. Kilcher, Bausolationen AG, 4565 Recherswil

Nutzen Sie die größte Erfahrung
und unsere neuesten Erkenntnisse
über elastische Hochbau-Auflager

Europas führende Hilfen zur Vermeidung von Baurissen:

Kilcher-Deformationslager

Kilcher-Gleitlager

neu Kilcher-Limitgliss-Lager

neue ausführliche Dokumentation: Tel. 065 4 56 45 / 4 92 31

Die preisgünstige Lösung für Einzelabstellung:
Abstell- und Regulier-Raccord Nr. 9625
Neu: Mit Schieberosette

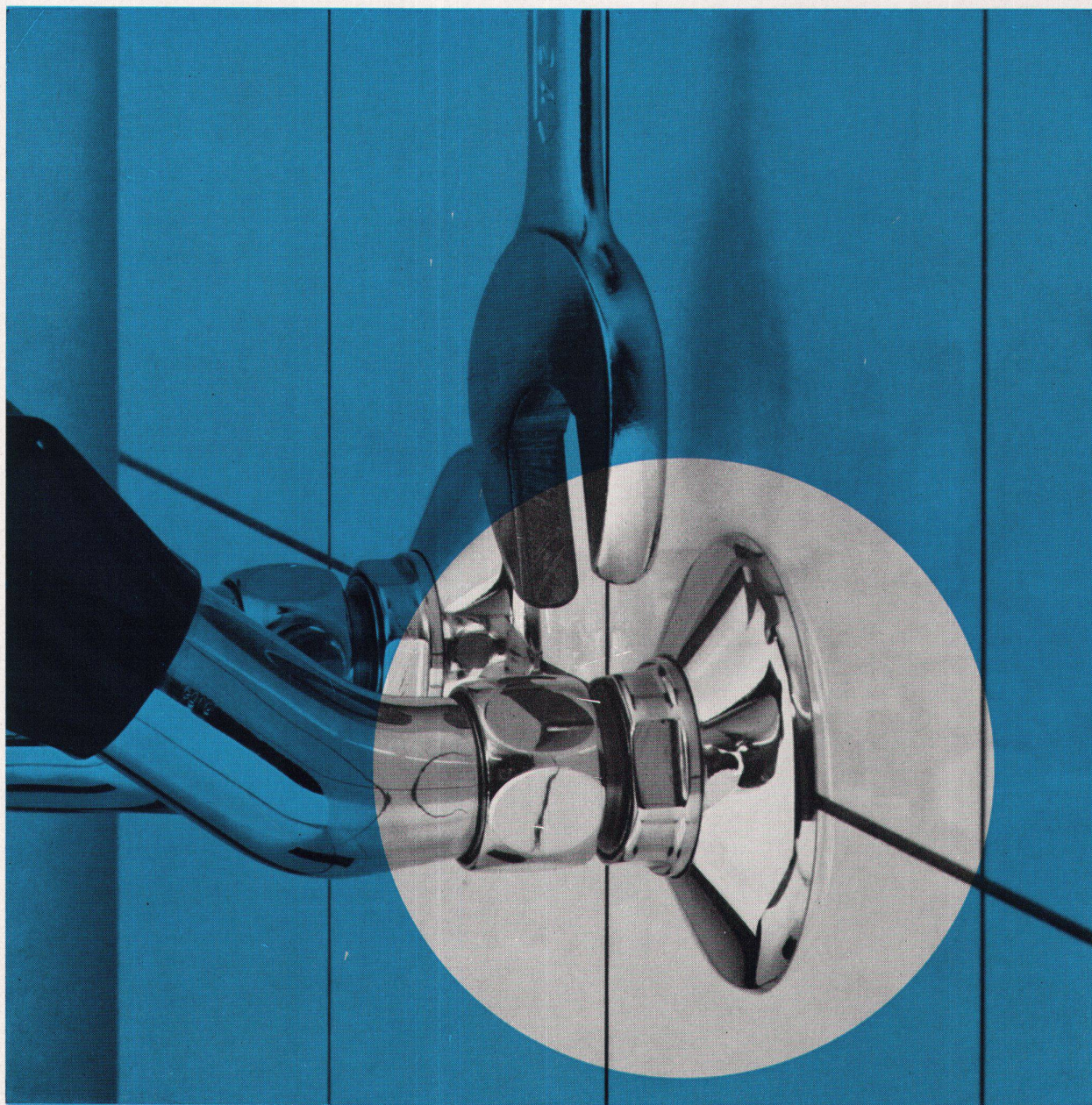

■ zugelassen zum Regulieren
und Abstellen

■ mit normalem Gabelschlüssel
zu betätigen

■ robuste Konstruktion —
geräuschlos

■ gleiche Bauhöhe wie Normal-
raccord möglich



Egloff & Cie. AG. Niederrohrdorf
Armaturenfabrik und Giesserei
Telephon 056/3 3133

Die Schweizer
Qualitäts-Spanplatte

Jago span

normal
Industrie

Grossformat: 187 x 526 cm
187 x 263 cm

Jago-Werke
Jacques Goldinger AG

Tischler- und Spanplattenfabrik
8272 Ermatingen TG
Telefon 072/61213

Bezug durch den Fachhandel