

Zeitschrift: Das Werk : Architektur und Kunst = L'oeuvre : architecture et art
Band: 58 (1971)
Heft: 11: Hallenbäder Freiburg - ein Sonderfall?

Werbung

Nutzungsbedingungen

Die ETH-Bibliothek ist die Anbieterin der digitalisierten Zeitschriften auf E-Periodica. Sie besitzt keine Urheberrechte an den Zeitschriften und ist nicht verantwortlich für deren Inhalte. Die Rechte liegen in der Regel bei den Herausgebern beziehungsweise den externen Rechteinhabern. Das Veröffentlichen von Bildern in Print- und Online-Publikationen sowie auf Social Media-Kanälen oder Webseiten ist nur mit vorheriger Genehmigung der Rechteinhaber erlaubt. [Mehr erfahren](#)

Conditions d'utilisation

L'ETH Library est le fournisseur des revues numérisées. Elle ne détient aucun droit d'auteur sur les revues et n'est pas responsable de leur contenu. En règle générale, les droits sont détenus par les éditeurs ou les détenteurs de droits externes. La reproduction d'images dans des publications imprimées ou en ligne ainsi que sur des canaux de médias sociaux ou des sites web n'est autorisée qu'avec l'accord préalable des détenteurs des droits. [En savoir plus](#)

Terms of use

The ETH Library is the provider of the digitised journals. It does not own any copyrights to the journals and is not responsible for their content. The rights usually lie with the publishers or the external rights holders. Publishing images in print and online publications, as well as on social media channels or websites, is only permitted with the prior consent of the rights holders. [Find out more](#)

Download PDF: 05.04.2026

ETH-Bibliothek Zürich, E-Periodica, <https://www.e-periodica.ch>

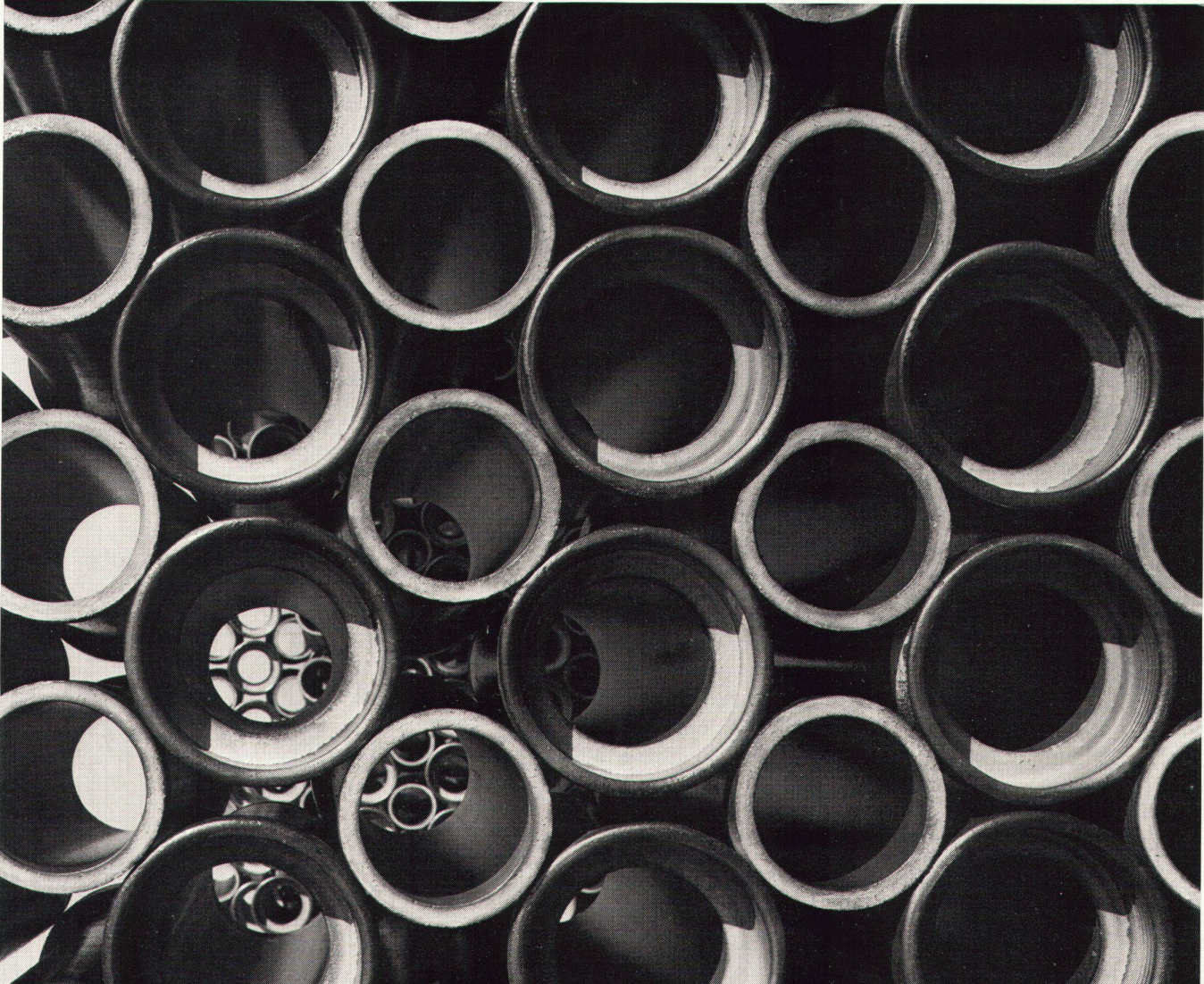

Sicherheit im Kanalisationsbau- Steinzeugrohr

Denn Steinzeug ist

- unverschleissbar, dicht und glatt und hat sich in der Praxis seit über 100 Jahren bewährt
- unverformbar dank einer Scheiteldruckfestigkeit von rund 4 t/m²
- beständig gegenüber allen Angriffen aus Abwässern – z.B. die «Chemie im Haushalt» – Grundwässern und Böden
- dank der Steckmuffe «flexbell» problemlos zu verlegen
- von sämtlichen Baubehörden zugelassen

Beratungsstelle der Schweizerischen Steinzeugindustrie,
Löwenstrasse 31, 8001 Zürich,
Telefon 01/27 36 23

Beton ist nicht einfach Beton



Alpines Hallenbad in St. Moritz
Planung: R. Obrist und A. Theus, Architekten, St. Moritz
Statik: Jenatsch + Hegland, Ingenieure, Chur
Bauausführung: Nicol, Hartmann + Co. AG, Bauunternehmung, St. Moritz

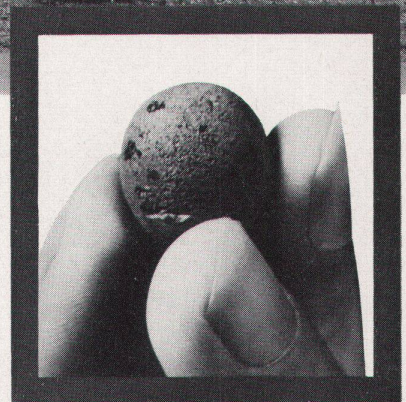

51

Das Hallenschwimmbad von St. Moritz — keine leichte Bauaufgabe. Der Bau muss repräsentieren, enthält die verschiedensten Raumeinheiten, ist aussen kühl und trocken, innen warm und feucht. Der Projektverfasser und die Bauherrschaft entschieden sich für eine Betonkonstruktion. Beton ist jedoch nicht einfach Beton. Zur Wahl steht der herkömmliche Normalbeton mit Kies und Sand als Zuschlagstoff. Und *Leca*-Beton, der statt dessen leichte, hochisolierende Blähtonkörner enthält — ein Beton, der dank seiner Wärmedämmung eine einschichtige Konstruktion ohne zusätzliche Isolierungen erlaubt und Wärme speichert. Für ein Hallenbad mit seiner hohen Luftfeuchtigkeit heisst das: ausgeglichene Hallentemperatur, kein Kondenswasser. Also Vorteile, die im Gebirge besonders wertvoll sind. St. Moritz machte sich diese Vorteile bei isolierenden Wänden zunutze. Für die übrigen Bauteile wurde Normalbeton verwendet. Trotzdem präsentiert sich der Bau als einheitlicher Sichtbetonkörper. Normalbeton und *Leca*-Beton sind von Auge nicht zu unterscheiden. In den Eigenschaften aber ist Beton nicht einfach Beton ...

Leca ist geblähter Ton mit hervorragenden material-technischen Eigenschaften.
Leca ist hochisolierend, feuerbeständig und schallhemmend.
Leca ist gründlich erprobt und hat sich als vielseitiger, wirtschaftlicher Bau- und Isolierstoff bewährt.

AG **HUNZIKER**+CIE

Baustoff-Fabriken in Zürich, Bern, Brugg, Landquart, Olten und Pfäffikon SZ

Objekt: Thomas-Platter-Schulhaus, Basel

Architekt: Predieri, Minder, Buser, Architekten FSAI, Basel

Peng

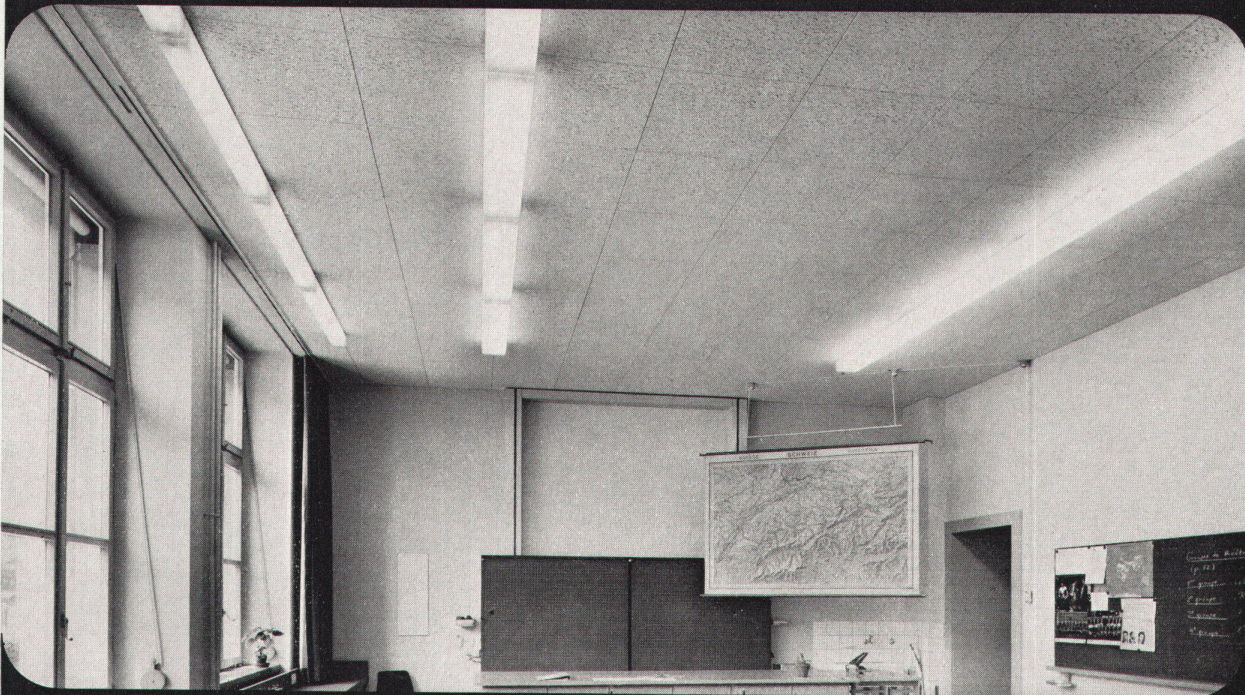

Peng! Wie schnell ist im Klassenzimmer etwas passiert. Lineale, nasse Schwämme, farbige Kreiden lassen sich unter anderem auch als Wurfobjekte einsetzen (wir sind schliesslich alle einmal jung gewesen). Was dabei herauskommen kann, lässt sich mit einzeln auswechselbaren Odenwald-Mineralfaserplatten rasch wieder in Ordnung

bringen. OWA MF – anerkannt für elegante Formgebung und maximale Wirtschaftlichkeit. Durchaus verständlich, dass Architekten ihre Akustik- und Deckenprobleme gerade uns anvertrauen. Sie sollten es auch tun! Fragen kostet nichts – die Antwort dazu gibt Ihnen unser technischer Beratungsdienst.

4000 Basel
Lehenmattstr. 178
Tel. 061-425483

Euton AG

3072 Bern
Biderstrasse 52
Tel. 031-511518



Jung lebendig aktuell

Gustav Kindermann, Absolvent der Akademie für angewandte Kunst in Wien, ist der Schöpfer der bezaubernden ISOFLOOR-PRINT-Dessins. Als Designer, dessen Schaffen durch die Entwicklung der Architektur beeinflusst wird, erlangte der Künstler Weltruf.

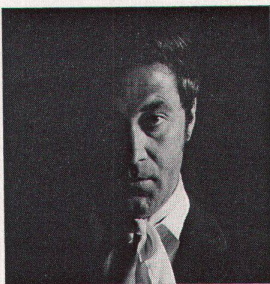

Textiler Bodenbelag der Moderne. Die neuzeitliche Architektur verlangt ihn. Seine Farben. Seine Dessins. Seine Technik. ISOFLOOR-PRINT ist ein gemusterter textiler Bodenbelag mit hohem technischem und ästhetischem Niveau. Jedes gute Fachgeschäft führt ihn:

isofloor[®] print

Bezugsquellen:
Geelhaar AG, Bern
Hans Hassler AG, Aarau
Hettinger AG, Basel
Schuster + Co, St.Gallen/Winkeln

Gehen Sie auf sicher,
wenn es um
die Heizung und
Warmwasserbereitung geht.
Beim Hoval-Kessel
wird die Sicherheit
mitgeliefert

Eine Heizungs- und Warmwasserbereitungsanlage muss Ihnen ein Leben lang jeden Tag Komfort bieten. Sie gehört deshalb zu den wichtigsten Anschaffungen in jedem Haus. Zu den Anschaffungen, auf die man sich jederzeit verlassen will. Darum legt Hoval nicht nur grossen Wert auf

die Qualität der Konstruktion, sondern pflegt auch den Kundendienst. Das bedeutet für Sie, dass Ihre Anlage einwandfrei läuft und dass sie Ihnen – jederzeit – den uneingeschränkten Hoval-Komfort bietet: Sparsame Heizung und unbeschränkt Warmwasser zu niedrigsten Kosten.

Ob Sie Öl, Gas oder feste Brennstoffe verfeuern, es lohnt sich für Sie, dem Hoval-Kessel den Vorzug zu geben. Hoval-Kessel gibt es für Ein- und Mehrfamilienhäuser, Hotels, Schulen und Gewerbebetriebe, für Neubauten und für die Modernisierung bestehender Häuser. Verlangen Sie kostenlos nähere Unterlagen.

Hoval Herzog AG,
Feldmeilen
Telefon 051 731282
Basel Bern Lausanne
Lugano

Verkauf und Service auch
in Deutschland (Krupp-
Kessel) Oesterreich,
Benelux, England,
Frankreich, Italien

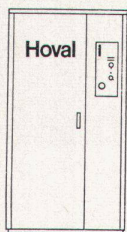

Hoval-Automat
Typ TK-GT
15 000 bis
63 000 kcal/h

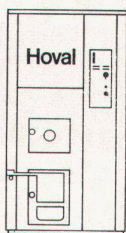

Hoval-Automat
Typ TKM-A
15 000 bis
65 000 kcal/h

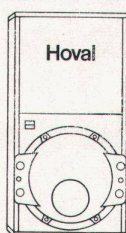

Hoval-Kessel
Typ TKO-R
Hochleistungs-
kessel
65 000 bis
200 000 kcal/h



Hoval-Kessel
Typ TG
Gaskessel
14 000 bis
30 000 kcal/h

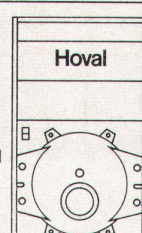

Hoval-Kessel
Typ TKD-R
Hochleistungs-
kessel
225 000 bis
6 Mio kcal/h

Hoval

Hoval – für Heizung, Warmwasser und Klima

Konvektoren

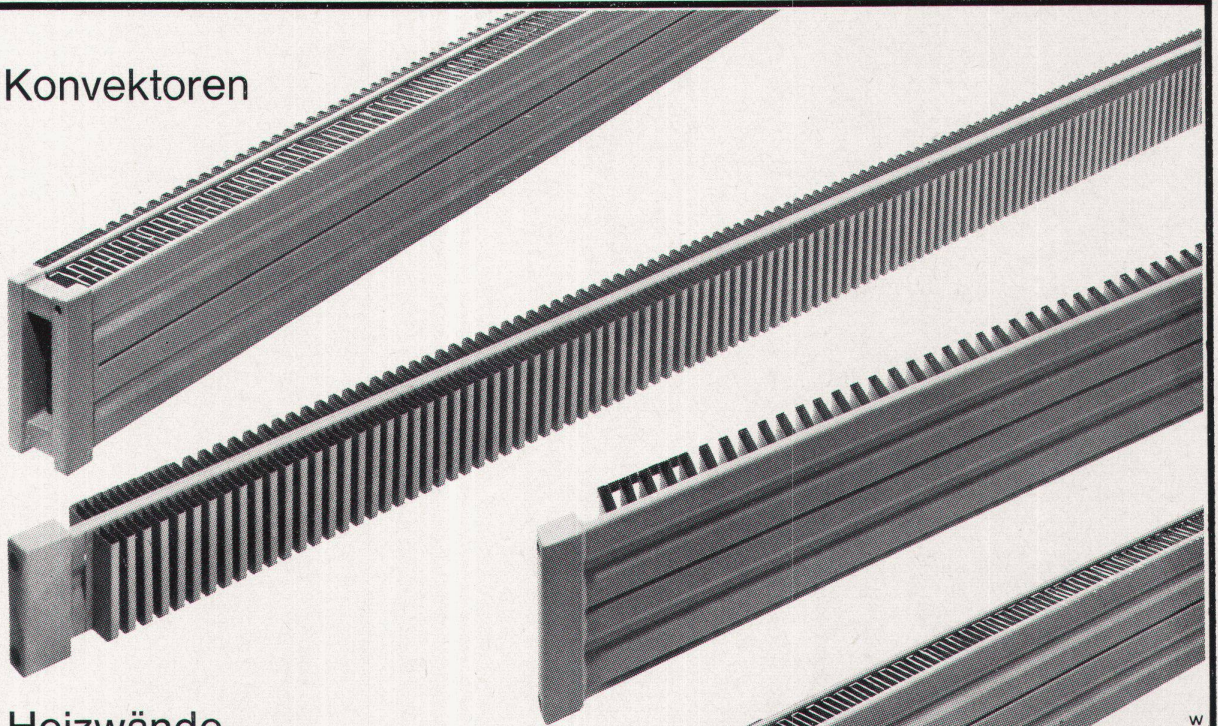

Heizwände

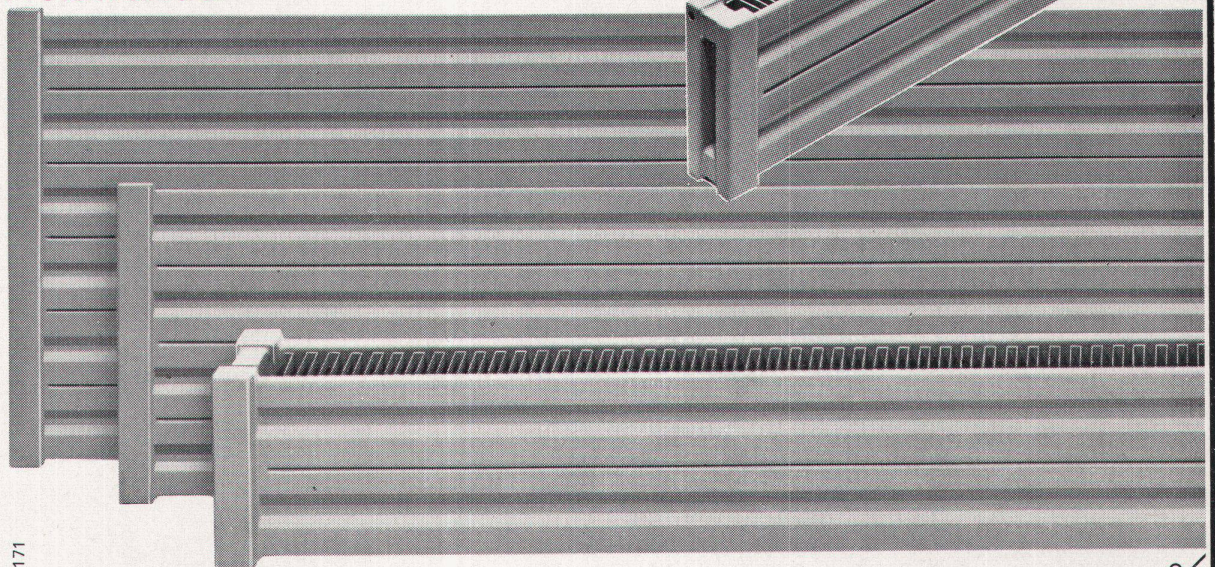

171

Sarina Heizwände und Konvektoren werden im Sarina-Werk in Moncor/Freiburg nach den neuesten Erkenntnissen mit modernsten Maschinen fabriziert. Die Produktionsmöglichkeiten in einer Vielzahl von Modellen jeglicher Grösse sind praktisch unbegrenzt. Sarina Heizwände und Konvektoren sind formschön und wirtschaftlich; sie sind druckbeständig auch für Hochhäuser und werden - ohne Preiszuschlag - allen zweckgebundenen Erfordernissen und innenarchitektonischen Wünschen gerecht. Sarina bleibt ihrem Prinzip treu, der Qualität stets den Vorrang zu geben. Wählen Sie richtig, wählen Sie Sarina-Heizwände und Konvektoren, und Sie wählen gut!

Sarina

Sarina-Werke AG
Fabrik für Heizwände, Konvektoren und Radiatoren
1701 Freiburg Telefon 037 22 24 91

BON Einsenden an Sarina-Werke AG, 1701 Fribourg
Bitte um Zustellung des neuen Prospektus
«Heizwände und Konvektoren».
Firma und Postleitzahl/Ort

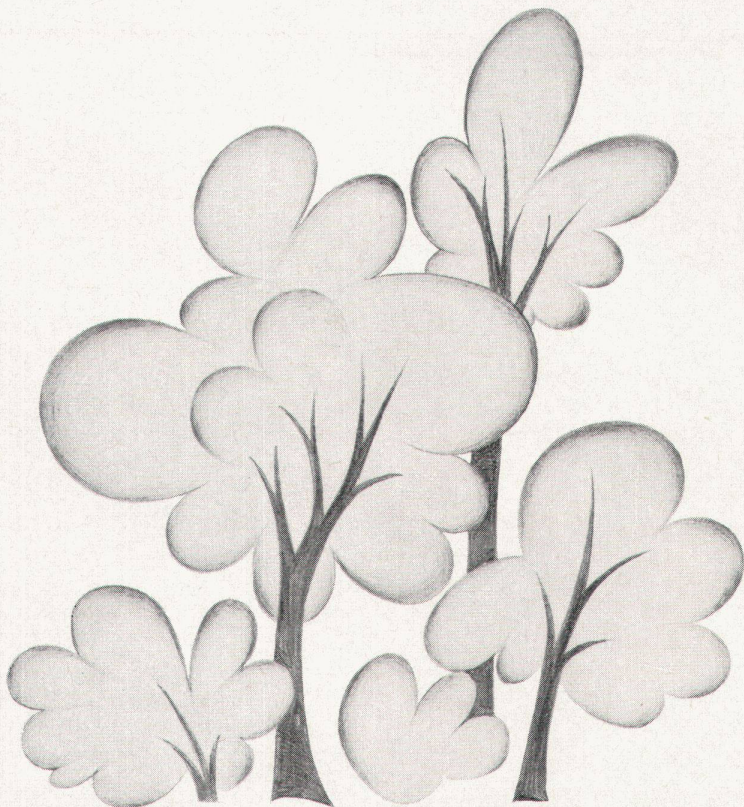

umweltschutz

cuenod im kampf gegen die luftverschmutzung

Die Forschung zur Verhütung der Luftverschmutzung, welche CUENOD, der älteste Oel- und Gasbrennerfabrikant Europas seit Jahren betrieben hat, wurde durch die Entwicklung und Kommerzialisierung eines Oel-Wasser Emulsionsbrenners mit Erfolg gekrönt.

Dadurch reiht sich zu den längst anerkannten Vorteilen der CUENOD-Brenner noch die lebensnotwendige Eigenschaft des Umweltschutzes.

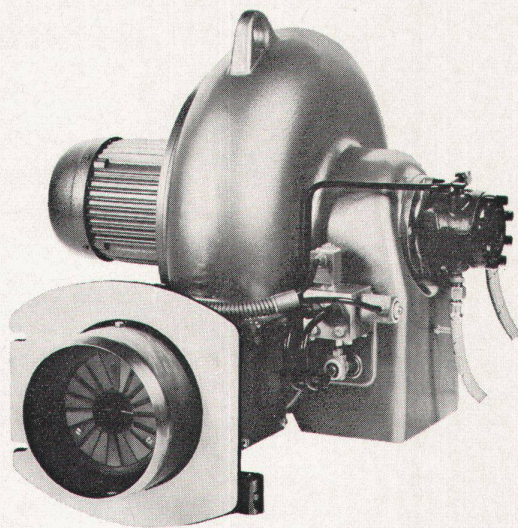

CUENOD - ATELIERS DES CHARMILLES S.A. GENÈVE
Eine Schweizer Firma mit Weltruf, konstruiert Oel- Gas-
Zweistoff- und Emulsionsbrenner von 20'000 bis 12'000'000 kcal/h,
sowie stopfbüchsenlose Umwälzpumpen für Zentralheizungen.

Bitte verlangen Sie unsere Dokumentation.



IGEHO 1971
17.-23. Nov.
Besuchen Sie uns am
Stand 531, Halle 23

Wir planen, bauen, liefern und betreuen
Grossküchenanlagen und Einrichtungen
aus rostfreiem Stahl nach Gastro-Norm,
für alle Betriebsarten und Betriebsgrössen.

**Aus unserem
Verkaufsprogramm:**

Elektrische Apparate
Pensionsherde
Restaurationsherde
Hotelherde
Buffetküchen
Kippkessel
Kippbratpfannen
Compactkessel
Compactbratpfannen
Stand-
Druckkochkessel
Brat- und Backöfen
Pâtisserieöfen
Dämpfer
Grill
Salamander
Milchwärmer

Snack-Einheiten
Wärmeschränke
Tassenwärmer
Handtuchtrockner
Umluftofen
Hochleistungs-
friteuse
Gasbeheizte
Apparate
Pensionsherde
Restaurationsherde
Hotelherde
Pressluftgasherde
Compactkessel
Compact-
bratpfannen
Brat- und Backöfen
Pâtisserieöfen
Grill
Salamander
Umluftofen

Speisen-
Verteilanlagen
Ausgabebuffets
Selbstbedienungs-
buffets
Speiseausgabe-
wagen
Geschirrwagen
Abräumwagen
Dampf- und
Heisswasserheizung
Kippkessel
Stand-
Druckkochkessel
Wärmeschränke

Einrichtungen aus
rostfreiem Stahl
Transportgeräte
fahrbare Tröge
Blechwagen
Speise-
transportwagen
Abfallrollis
Lebensmittelrollis
Arbeitstische
Cheftische
Garde-manger-
Tische
Pâtisseriesische
Ablegetische
Rüsttische
Kochtische

Unterbauten
nach Gastro-Norm
Spültröge
Rüsttröge
Gemüse-
waschtröge
Geschirrspültröge
Kasserollen-
spültröge
Ausgüsse
Ein- und Auslauf-
tische zu
Geschirrspül-
maschinen
Fischbassins

**Therma
Grossküchen**

Büros und
Ausstellungen in
8952 Schlieren
Zürcherstrasse 125
Telefon 01 98 18 71
1000 Lausanne
64 Av. d'Ouchy
Telefon 021 27 64 64
6593 Cadenazzo
Telefon 092 62 16 06
Büros in Basel,
Bern und Genf

therma
th

** Holorib®

**Und immer
mehr Projekte
werden zu
Referenzen**

Amag, Bern
Hauptbahnhof SBB, Bern
Inselspital Bern
Nestlé, Orbe
Papierfabrik, Balsthal
Bell AG, Basel
Crédit Suisse, Genève
EFTA-AELE, Genève
EPUL, Lausanne
Galenica AG, Bern
Hoffmann-La Roche & Co. AG,
Basel
Haco AG, Gümligen
La Placette, Genève, Super
Parking und Grand-Magasin
Gebr. Loeb AG, Bern
Migros, Schönbühl/Bern
Model AG, Weinfelden
Portland Zementwerk AG, Olten
PTT Postgebäude, Delémont
Shopping Center Schönbühl,
Luzern
Spengler AG, Bern
Station Schilthorn, Mürren
Suchard SA, Serrières
Sulzer AG, Winterthur
Titlis-Schwebebahn,
Mittelstation Engelberg
Union Helvetia, Luzern
Union Rückversicherungsgesellschaft, Zürich
VSK Druckerei, Basel
Simca Suisse SA, Genève
Schweizerisches Verkehrshaus,
Luzern
Centre Winterthur, Bruxelles
Immeubles Shape et Nato,
Bruxelles
Palais de la Nation, Bruxelles
Grands Magasins, Bruxelles
Satellitenstadt San Felice,
Mailand
Centre des Télécommunications,
Luxembourg
Syndicat des Constructeurs
Métalliques de France,
Puteaux
Magasins du Printemps, Paris
Cité Universitaire - Maison de
l'Iran, Paris
PAN AM Building, New York



Holorib ist nicht aufzuhalten

(schauen Sie sich die Statistik an)

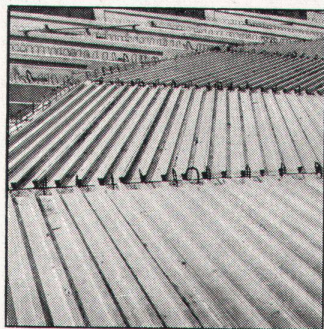
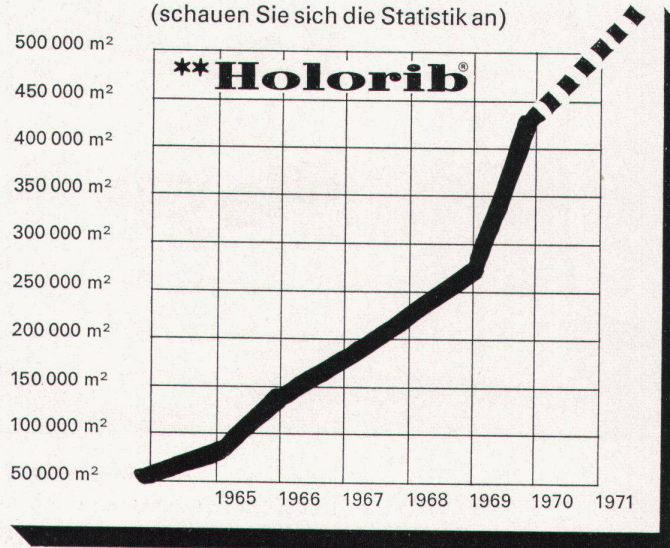

Holorib

ist das einzige Verbunddeckensystem und wurde von der EMPA statisch, dynamisch und auf Brandwiderstand geprüft (F 30 6,0/F 60 7,0/F 9010,0/F 12012,0). Holorib ist von allen kantonalen Brandversicherungsanstalten

als einziges Deckenblech anerkannt. Holorib spart Personal, weil das Verlegen einfach und rationell ist. Holorib verkürzt die Bauzeit, weil Schalung und Armierung überflüssig werden.

Holorib wird in der Schweiz profiliert und ist deshalb preisgünstig und jederzeit ab Lager lieferbar.

Holodeck

Holodeck sind Wand- und Dachverkleidungselemente und werden auch für Lawinverbauungen eingesetzt. Holodeck-Bleche ergänzen das Holorib-Programm auf ideale Weise. In Fixlängen lieferbar und einfach in der Montage.

Holorib DLW

Holorib DLW sind einschalige Warmdachelemente, deren Oberseite mit einem Polystyrol-Hartschaum aufgeschäumt ist. Eine Bitumendachpappe auf dem Hartschaum sorgt für einwandfreien Schutz vor Witterungseinflüssen.



Holorib DLW sind Dachelemente mit maximaler Belastungsfähigkeit, in Längen von 2,5 bis 8,0 m, mit geringem Eigengewicht (20,5 bis 33,5 kg/cm², je nach Beschichtung), mit hoher Isolationsfähigkeit (K-Wert 0.40)

Verlangen Sie die neuesten Unterlagen

(Tel. 022/318160, bei Holorib Genf spricht man auch «schwitzerdütsch»)

**Holorib SA, 2, rue Vallin, 1201 Genève
Telefon 022 31 81 60**

Innere Vertikal-Lamellenstoren geben Ihrer Raumgestaltung die besondere Note. Das Schenker Protecta-sol[®]-Programm gibt Ihnen die Möglichkeit, Vertikal-Lamellenstoren sowohl als Sonnenschutz wie auch als dekoratives Raumtrenn-Element einzuplanen. Schenker ist bekannt für Qualität – dient Ihnen aber auch mit eleganten und modernen Lösungen. Bitte beachten Sie auch die Rückseite dieses Blattes. Emil Schenker AG, 5012 Schönenwerd, 064/41 20 31



Publicitas Luzern
Architekt:
A. Vallaster Luzern
Foto: J. Stieger, Kaiserstuh

Schenker Storen



Wir präsentieren Ihnen eine wirkliche Neuheit – ein Produkt, das alle Vorteile eines Rolladens und eines Lamellenstores in sich vereinigt.

- ① Sturmsicherheit dank sehr stabiler, beidseitig geführter, rollprofilierter Aluminiumlamelle
- ② zwangsweiser Antrieb jeder Lamelle, trotzdem an Ort und Stelle einzeln auswechselbar
- ③ solide, automatische Verriegelung des Storenpanzers
- ④ geräuscharm dank eingerollter Dämpfungslippe
- ⑤ freier, ungehinderter Durchblick (keine Tragbänder, keine Tragkordeln), dazu genaues Dosieren des Lichteinfall
- ⑥ optimaler Verdunkelungseffekt
- ⑦ Einbau in normalen Raffstoren-Sturz, kein Rolladenkasten nötig (spez. Einbaumasse beachten)
- ⑧ architektonische Gestaltungsmöglichkeiten dank neuartiger Spezialprofilierung

Schenker Ganzmetall Raffstoren

Vertretungen:
 Basel, Bern, Biel, Chur,
 Fribourg, Genève,
 Lausanne, Locarno,
 Lugano, Luzern,
 Neuchâtel, St. Gallen,
 Sion, Solothurn,
 Winterthur, Zürich

Emil Schenker AG
 5012 Schönenwerd
 Telefon 064 412031

Schenker Storen

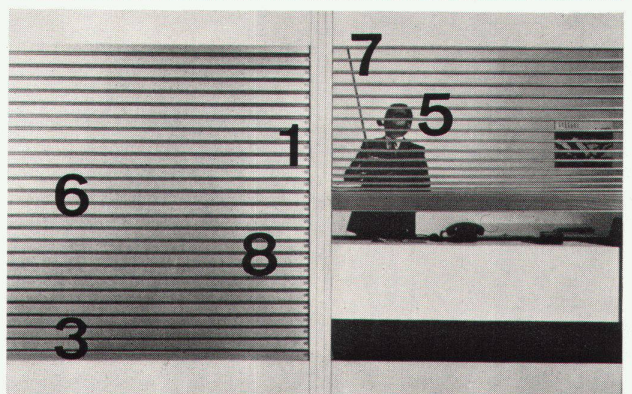
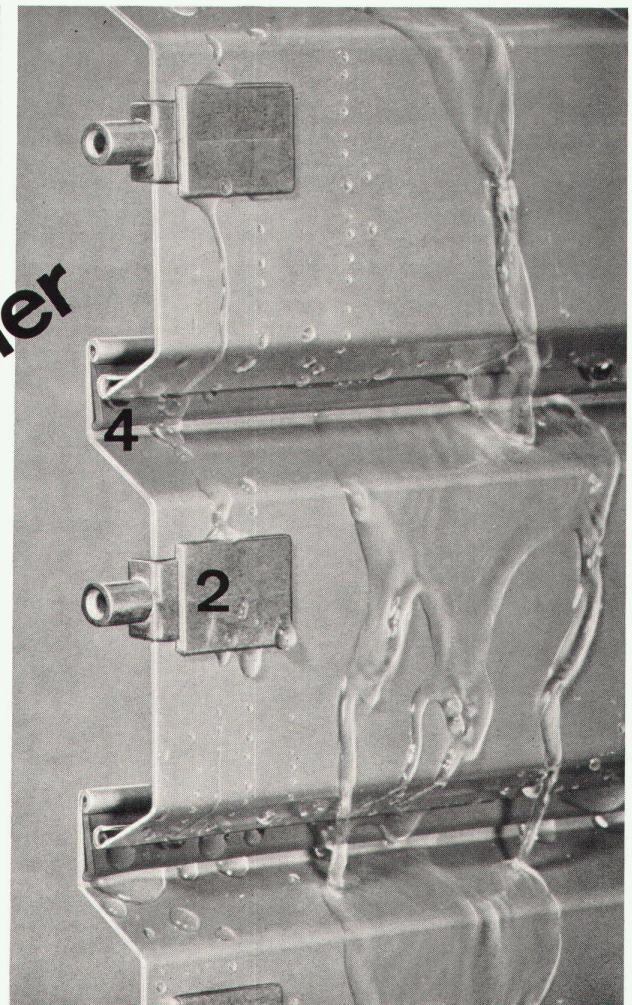
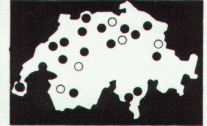

Bitte verlangen Sie unsere Sonderdokumentation

Warum verwenden erfahrene Unternehmer für Abdeckungen in der Küche nur Chromnickelstahl?

Wenn Unternehmer, die für vorbildliche Wohnungen und Haushalrküchen weitherum bekannt sind, seit Jahren ausschliesslich Abdeckungen aus Chromnickelstahl von Franke verwenden, hat das seine guten Gründe.

Denn für diese Unternehmer gibt es keinen Zweifel: Chromnickelstahl ist das dauerhafteste, unverwüchtlichste, widerstandsfähigste Material, das sich für diesen Zweck denken lässt. Müssen doch die Abstellflächen und Spültische in einer Küche wahre Strapazen erdulden: Hitze-, Schlag-, Stoss und Korrosionsstrapazen.



Und Chromnickelstahl hält ihnen allen stand. Deshalb haben diese Unternehmer nicht die geringsten Bedenken, für jede Franke-Abdeckung eine zehnjährige Garantie abzugeben. Chromnickelstahl ist nämlich sogar nach 20 oder 30 Jahren praktisch wie neu: fugenlos, hygienisch und widerstandsfähig wie am ersten Tag.

Verwenden auch Sie Franke-Abdeckungen aus Chromnickelstahl. Und wenn

Sie Genaueres darüber wissen wollen, verlangen Sie unsere Dokumentation oder rufen Sie uns an. Wir beraten Sie jederzeit gerne.

FRANKE

Walter Franke AG, 4663 Aarburg, Telefon 062/41 21 21

Spezialist für Spültische und Abdeckungen, Haushalrküchen, Grossküchen, Zivilschutzküchen, Spital-Einrichtungen, Bau-Normelemente, Apparatebau.

Wände müssen atmen können!



Fachleute wissen es schon länger: es ist nicht gleich, welche Materialien man zum Verputzen von Wänden und Decken wählt, sofern man unangenehme Nacherscheinungen vermeiden will. Nur atmende Putze und Abriebe, wie Gips und Granol, geben die Gewähr, dass Wände auch wirklich atmen können. Von allen Innenputzen besitzt Gips die grösste Wassersaug-

fähigkeit. Und nimmt dank dem mikroporigen Gefüge überschüssige Feuchtigkeit der Raumluft rasch auf – genau so, wie es die kostbarsten Blumen – die Orchideen – auch tun. Die mit den luftführenden Zellen ihrer Wurzeln der Luft Feuchtigkeit und Nährstoffe entreissen. Gips kann aber mehr. Er gibt die aufgenommene Feuchtigkeit später auch rasch wieder ab –

Repräsentative Putze und Abriebe:

LENTOLIT-Weissputz
SAARALIT-Maschinenputz
GRANOL-Wandputz
GRANOL-Deckenputz
GRANOL-Spezialabrieb
GRANOL-Einschichtabrieb
GRANOL-Innengrundputz

atmet also. Und reguliert damit auf natürliche Weise den Feuchtigkeitsgehalt der Raumluft. Wovon unser Wohlbefinden und unsere Leistungsfähigkeit abhängen!

GIPS-UNION AG
 Postfach 8021 Zürich
 Tel. 051/23 37 60

GIPS



Dekoratív: Granol-Wandputz



Rationell: Granol-Einschichtabrieb



Repräsentativ: Granol-Wandputz



Syntolan macht Karriere!

Teppichböden in Büros sind wirtschaftlich und bringen Atmosphäre.

Der kahle, nüchterne Büroraum wird zum angenehmen, repräsentativen Arbeitsplatz. Mit Teppichboden-Büros löst man heute Personalprobleme.

Syntolan von Fabromont trotz aller Rollstühlen. Er wurde speziell dafür konzipiert – durch und durch vollsynthetisch – absolut strapazierfest.

Syntolan – hart im Nehmen, weich im Geben: tropfenden Schirmen, ausge-

laufenem Nagellack, scharfen Absätzen und falsch serviertem Pausenkaffee trotz er mit «keep smiling».

Elektronische Büromaschinen, Maxi- und Mini-Computer kriegen keine «Migräne» mehr. Syntolan ist absolut antistatisch. Lästiges Elektrisieren infolge statischer Aufladung fällt weg.

Lange Putzfrauen-Nächte werden kürzer, Reinigungskosten kleiner.

Syntolan hält Raumwärme und reduziert Heizkosten.

syntolan

syntolan quick
-step

fabrolan

fabrolan decora

Syntolan, der vollsynthetische Büro-Teppichboden von Fabromont.

Ein Schweizer Qualitätsprodukt mit internationaler Karriere.

fabromont^AG

Fabrik textiler Bodenbeläge
3185 Schmitten/Schweiz
Telefon 037 361555 Telex 36162

Verkauf nur durch den Fachhandel.

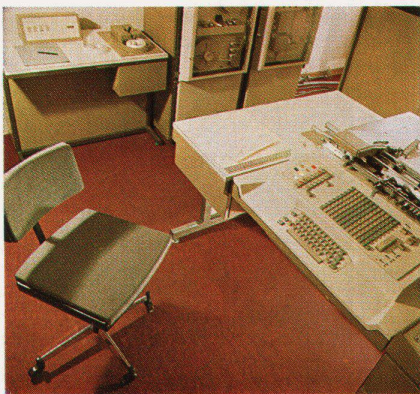

Planen Sie mit Danfoss- Radiator thermostaten

(Jetzt in Mini-Abmessung mit Komfortzonen)

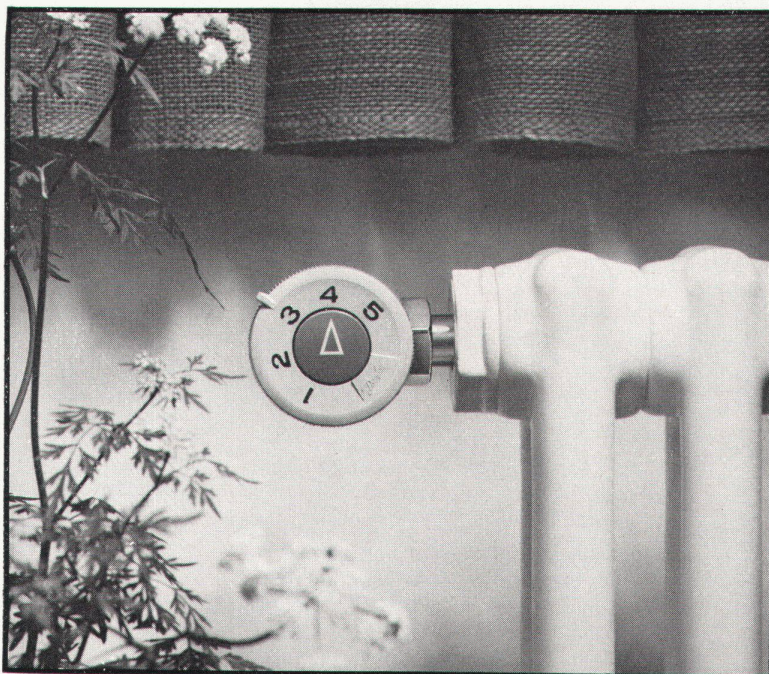

Seit ca. 20 Jahren stellt DANFOSS thermostatische Heizkörperventile zur individuellen Regelung der Raumtemperatur her. Das Programm wird jetzt um einen neuen Typ erweitert: Typ RAVL. Dieser neue Typ basiert auf dem

bekanntem und bewährten Konstruktionsprinzip, ist aber besonders auf den Wohnungsbau abgestimmt, auch im Preis!

Der neue Heizkörperthermostat hat kleine Abmessungen – die Fühler-Masse sind um 15% reduziert worden, während das Ventilgehäuse

weiterhin DIN-Abmessungen aufweist.

Wünschen Sie weitere Auskünfte darüber, warum Sie DANFOSS-Heizkörperthermostaten empfehlen sollten, so bitten wir um Einsendung des Coupons.

GUTSCHEIN

Ich bitte um kostenlose Übersendung von Druckschriften über Danfoss thermostatische Heizkörperventile für einen Neubau , zur Modernisierung eines Altbaues .

Name _____

Anschrift _____

7159

FABRIK AUTOMATISCHER SCHALT- UND REGELAPPARATE

WERNER KUSTER AG

4132 Muttenz 2/Basel
Hofackerstrasse 71, tel. 061-421255
Filiale Lausanne, tel. 021-250168
Filiale Zürich/Wallisellen, tel. 051-934054

Wohnlichkeit im Badezimmer?

Ihr Badezimmer ist der Raum, den Sie morgens als ersten und abends als letzten betreten. Zudem benützen Sie Ihr Badezimmer auch tagsüber unzählige Male.

Ein Raum, in dem Sie sich so oft aufhalten, sollte aber nicht nur zweckdienlich eingerichtet sein. Er darf sicher auch eine gewisse wohnliche, luxuriöse Atmosphäre haben.

Die neuen Sabez «form 2000» Kristallspiegel-Schränke sind dank ihres anspruchsvollen Ausbaues und der grosszügigen äusseren Gestaltung in idealer Weise geeignet, Ihrem Badezimmer mehr Luxus – und eben «Atmosphäre» – zu geben.



5 verschiedene Grössen und einfachste Befestigungsart ermöglichen auch eine nachträgliche Montage ohne Schwierigkeiten.

Verkauf durch Ihren Sanitär-Installateur, Ihren Sanitär-Grossisten, oder
Sabez Sanitär-Bedarf AG 8008 Zürich, Büro und
Ausstellung Kreuzstrasse 54 Tel. 051-47 35 10

Sabez «form 2000» bringt Atmosphäre

ZENT FRENGER STRAHLUNGS DECKE

**SCHULHAUSER
TURNHALLEN
HALLENBADER
USW.**

Eine aus Aluminiumstreifen oder -kassetten bestehende Decke an von Wasser durchflossenen Rohrregistern aufhängen. Mit diesem praktisch trägerlos reagierenden System heizen und, wenn gewünscht, lüften und kühlen. Die Decke gleichzeitig als vollwertige Schallschluckdecke nutzen können. Das ist das FRENGER Prinzip – tausendfach bewährt – in der ganzen Welt.

Besonders in Grossbauten mit ihren oft bis zum Boden herunterreichenden Fenstern ist dieses System in seiner Kombination von Wirksamkeit-Wirtschaftlichkeit-Komfort-Asthetik absolut unerreicht. Interessant ist dabei noch zu wissen,

dass das FRENGER System auch als FRENGAIR-Strahlungsklima-Anlage ausgebaut und geliefert werden kann.

Lassen Sie sich unverbindlich über diese Systeme orientieren. Verlangen Sie Referenzadressen und weitere Unterlagen. FRENGER und FRENGAIR für die Schweiz:

Zent AG Bern
3072 Ostermundigen
Telefon 031 5114 11

Lizenznehmer in allen wichtigen Industriestaaten.



A/F

Jetzt gibt es das

MARMORAN[®] Verputz-System

NEU
von
HAUSER

Alt

1. Mauerwerk
2. Zementanwurf
3. Grundputz
4. Fertigputz
5. Farbanstrich

Zeitbedarf für
Putzaufbau
6-8 Wochen

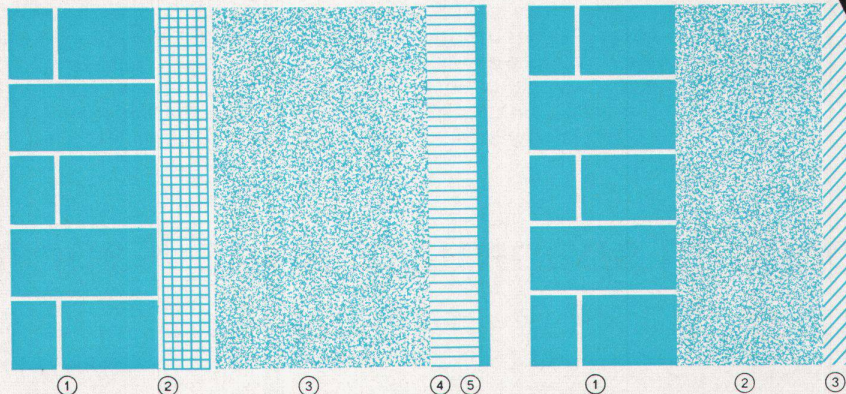

Neu

1. Mauerwerk
2. MARMORAN GRUNDPUTZ
3. MARMORAN DECKPUTZ

Zeitbedarf für
Putzaufbau
2-3 Wochen

Zeitgewinn 4-5 Wochen Kostensparnis Arbeitsvereinfachung

Die rationellste Lösung Ihres Verputz-Problems ist das MARMORAN Verputz-System. Es besteht aus MARMORAN GRUNDPUTZ, einem mit hydraulischen Bindemitteln hergestellten und mit Kunststoffen vergütetem Trockenmörtel und MARMORAN DECKPUTZ, dem bekannten kunststoffgebundenen Deckputz.

Beide Produkte können innen und aussen von Hand oder mit Maschinen verarbeitet werden.



Ein dichtes, sinnvoll auf die ganze Schweiz verteiltes Netz von technischen Beratern oder der speziell ausgebaute Baustellen-Service steht Ihnen jederzeit zur Verfügung. Verlangen Sie die vollständige MARMORAN-Dokumentation mit Farbkarte (45 Farbtöne) und Verputzmustern.

**HERMANN
HAUSER AG**

Spezialist für kunststoffgebundene Verputze
8604 VOLKETSCHWIL/ZH
Telefon (01) 86 47 44

Heer

MARMORAN erhalten Sie auch bei Ihrem Baumaterialien-Händler

Hotels **Ausstellungsräume**
Restaurants **Geschäftshäuser**
Krankenhäuser

Einfamilienhäuser *Verwaltungen*
Bungalows *Schulen*
Mehrfamilienhäuser *Kommunalbauten*

Ateliers
Kindergärten

Diese Aufzählung liesse sich beliebig fortsetzen, denn die Anwendungsmöglichkeiten von Stoecklin spannungsarmer Rohfaser sind unbegrenzt. Sie erlaubt eine individuelle Farbwahl

und behält ihre dekorative Struktur auch nach mehreren Anstrichen. Wo immer es wohnliche Wände geben soll, gilt: Stoecklin spannungsarme Rohfaser ist gut und geschmackvoll.

Stoecklin spannungsarme Rohfaser



Stoecklin & Co. Papierfabrik CH - 4144 Arlesheim

Schweiz

*Bürogebäude
Verkehrshaus Luzern*

**«Tuchs Schmid»
Fassaden**
aus wetterfestem Stahl

Gebr. Tuchs Schmid AG Frauenfeld 34

Bakelisiertes «KELLER»-Sperrholz ist wetterfest und lässt sich harmonisch mit anderen Baustoffen kombinieren (Kombinationsmöglichkeiten siehe Rückseite).

Bakelisiertes «KELLER»-Sperrholz eignet sich für alle Gebiete des Aussenbaues, z. B. für:

- Fassadenverkleidungen
- Dachuntersichten
- Balkonbrüstungen
- Garagentore
- Baracken
- Kioske
- Umkleidekabinen in Strandbädern und auf Sportplätzen
- usw.

Bakelisiertes «KELLER» Sperrholz



Industriegebäude: Gebr. Gläser AG, Schreinerei, 5513 Dättwil

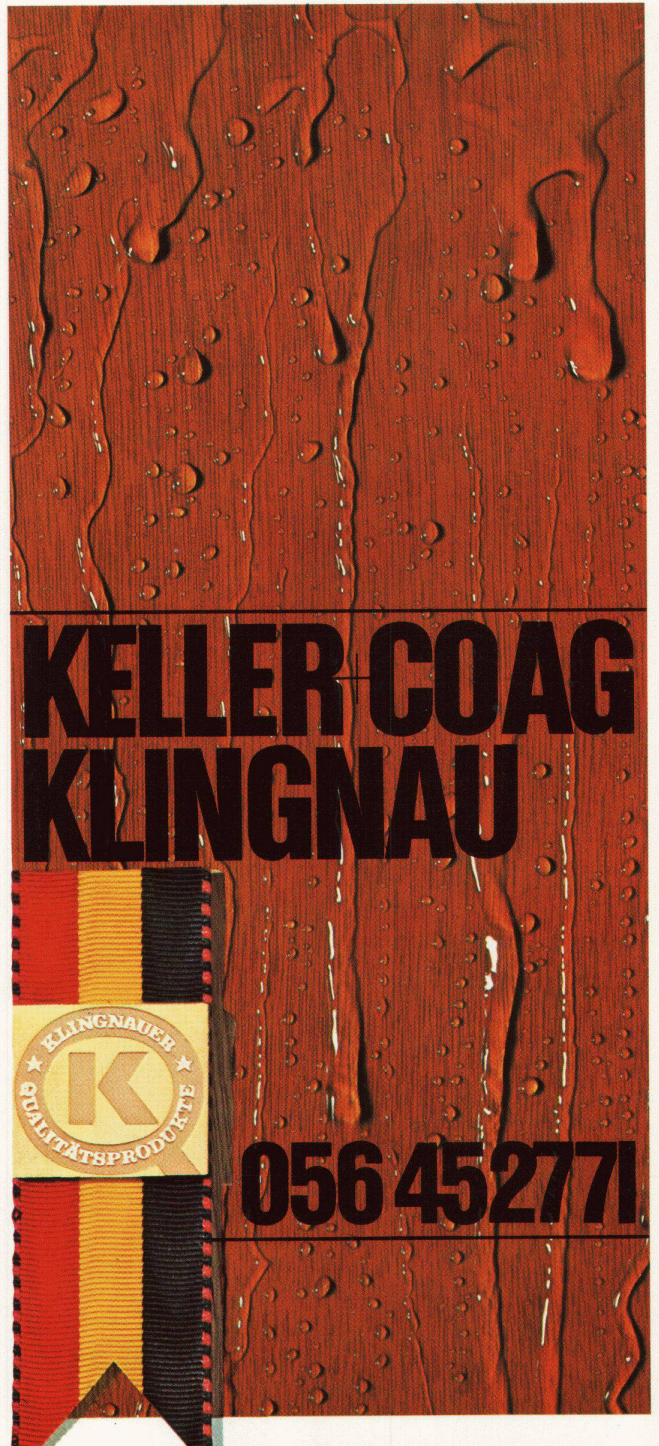

056 452771

Keller+Co AG, 5313 Klingnau
Telefon 056 / 45 27 71
Telex 56 744

Bakelisiertes «KELLER» Sperrholz

Kombinationsmöglichkeiten mit anderen Baustoffen,
z. B. mit:

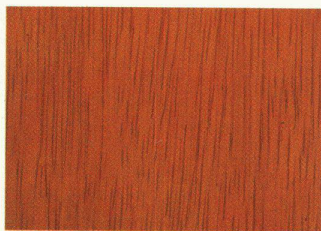

regelmässiges Bruchsteinmauerwerk

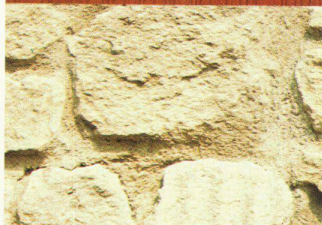

unregelmässiges Bruchsteinmauerwerk

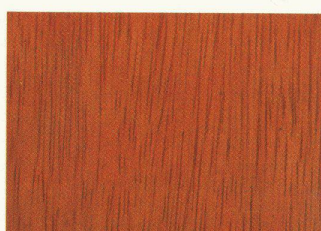

Sichtbeton

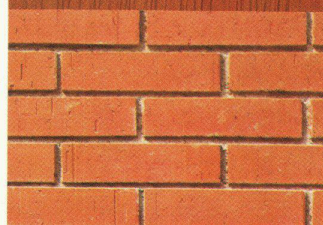
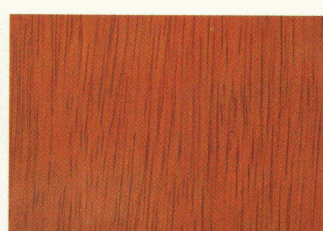

Sichtmauerwerk

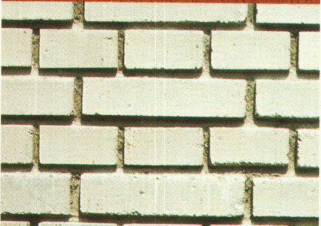
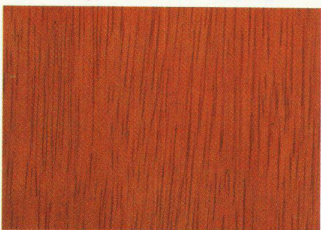

Kalksandstein

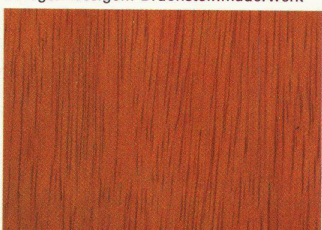

Verputz

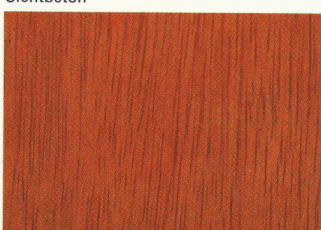

Waschbeton

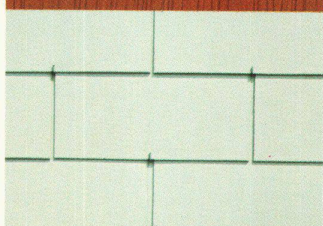
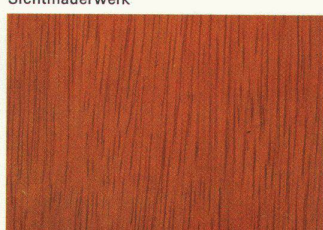

Eternit

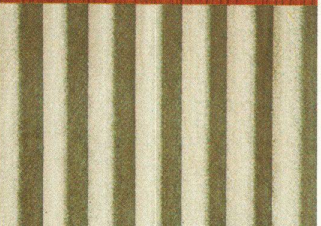
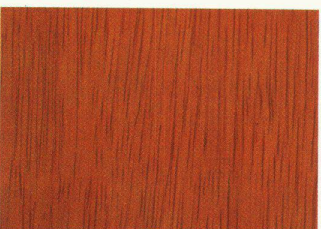

Welleternit

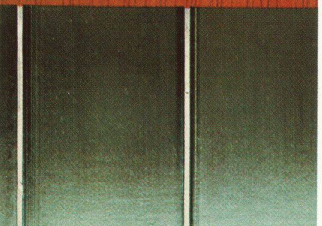
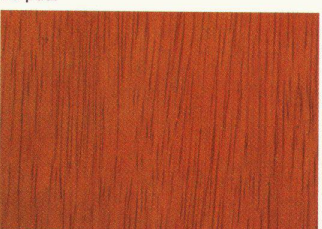

Glas

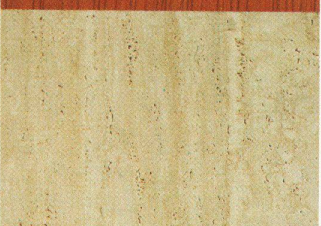
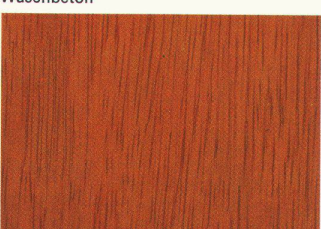

Marmor

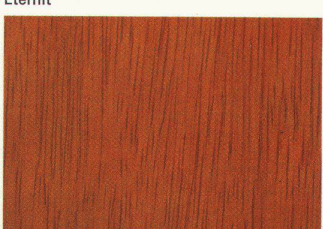

Aluminium

auf gutem Boden...

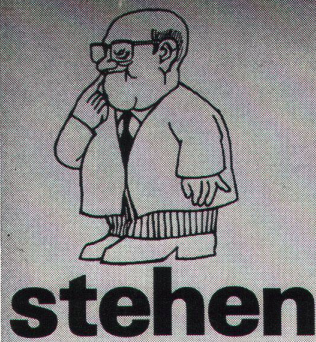

stehen

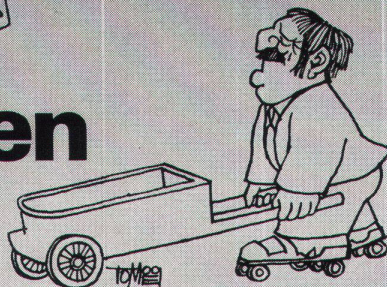

rollen



gehen

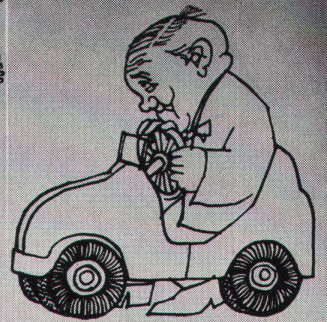

fahren

auf EUBÖOLITH – Steinholz
fusswarm, zäh, elastisch,
öl- und lösungsmittelbeständig,
keine elektrostatische Aufladung,
einfach im Unterhalt,
staubfrei

oder auf MAXIDUR – Hartbeton
robust,
mineralöl- und lösungsmittelbeständig,
staubfrei,
keine Pflege

Beide Industrieböden sind in ihrer Qualität und ihrer Preiswürdigkeit unübertroffen. Jedes Jahr verlegen wir mehrere hunderttausend Quadratmeter. In unserer Arbeit steckt deshalb ein enormer Erfahrungsschatz, der zu Ihrer Verfügung steht!



Euböolithwerke AG
Tannwaldstrasse 62
4600 Olten
Tel. 062 – 21 23 35

Hunderte von Teppich- und Bodenbelags-Herstellern buhlen um die Gunst

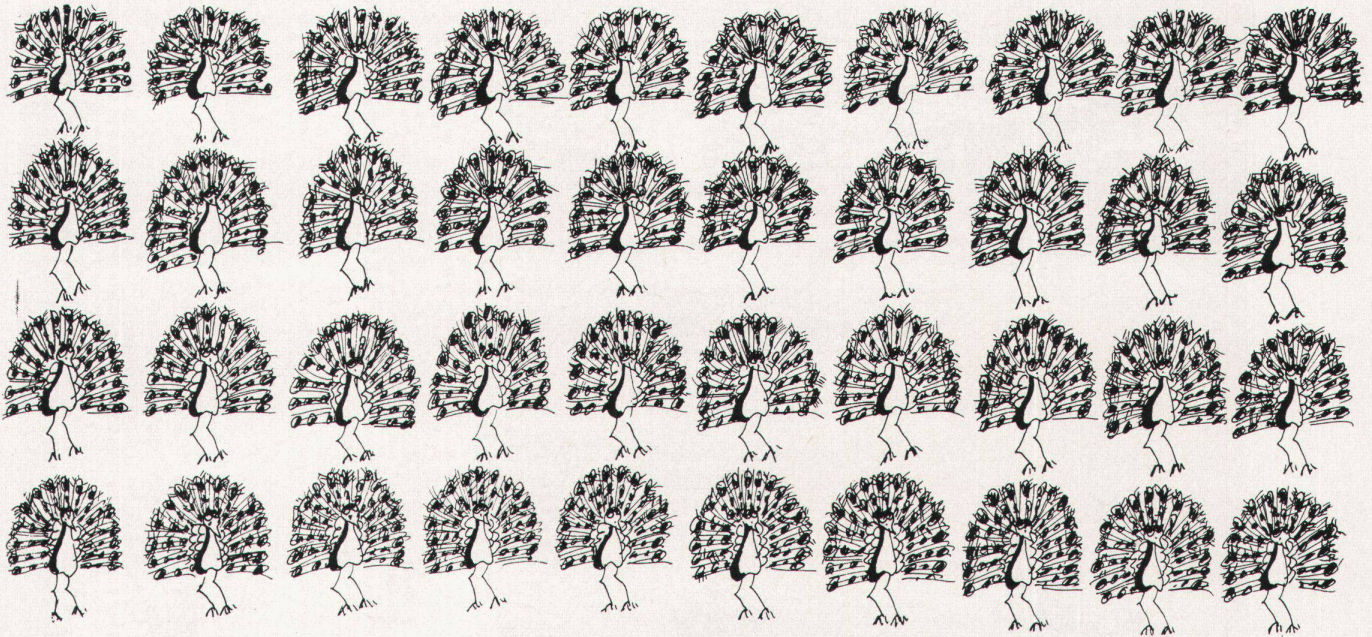

Hassler selektioniert nach diesen Kriterien

Preis
Material
Rückenbeschichtung
Abriebwiderstand
Wasser-
beständigkeit
Wärme- und
Trittschallisolation

Pflegeleichtigkeit
Farbpalette
Dialektrische
Isolierung
Lichteinheit
Dicke
Gehkomfort

Noppen- oder
Nadelzahl
Entflammbarkeit
Chemikalien-
beständigkeit
Aseptische
Ausrüstung

Eindruck-
Verhalten
Zugfestigkeit
Massbeständigkeit
Ästhetische
Gesichtspunkte
Noppenfestigkeit

Die besten aus der schweizerischen und weltweiten Teppich- und Bodenbelags-Produktion werden rigorosen Labor- und Gebrauchstests unterworfen. Ins Hassler-Sortiment werden nur Produkte aufgenommen, die den

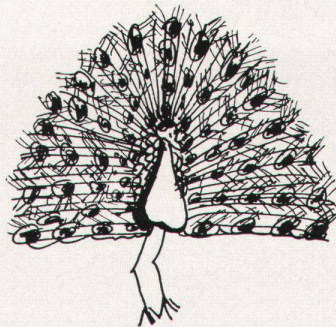

hohen Anforderungen in bezug auf Aussehen, Preis und vor allem Qualität gerecht werden. Produkte, die den schweizerischen Bedürfnissen entsprechen – objektkonform. Für jedes Produkt übernimmt Hassler die volle Garantie.

Für jedes Teppich- und Bodenbelags-Problem
die richtige Lösung:

das Hassler-Sortiment

Was auch immer Ihr Problem ist, lassen Sie sich von erfahrenen Fachleuten beraten.

Erhältlich beim Fachhandel
Für weitere Informationen und Bezugsquellen-Nachweis:

Hans Hassler AG, Kasinostrasse 19,
5000 Aarau, Telefon 064/22 21 85

 **HASSLER**

Hier reichen herkömmliche Holzschutzmittel nicht aus!



Deshalb gibt es Sadolins PX 65 top coat

Dieses Berghotel — ganz aus Holz — steht hoch über Grindelwald. In 1612 Meter Höhe, mit Blick auf die Eiger-Nordwand. Das Holz muss gegen Eis und Schnee, gegen Frost und sengende «Höhen-Sonne», gegen Fäulnis und Holzschädlinge geschützt werden. Temperatursprünge von 20 Grad in wenigen Stunden sind keine Seltenheit. Das alles muss das Holz «verarbeiten». Da reichen herkömmliche Holzschutzmittel nicht mehr aus.

Die Lösung: Sadolins top coat! Sadolins top coat ist ein offenerporiger Aussenanstrich für die über zehn Jahre bewährte skandinavische Holzschutz- und Veredelungsmethode Sadolins PX 65. Das Holz wird zweimal mit Sadolins PX 65 farbig behandelt. Und einmal mit Sadolins PX 65 top coat als Endanstrich. Das ist alles. Es gibt kein Abplatzen, kein Reißen, keine Blasenbildung. Nach ein paar Jahren wird das Holz — ohne Vorarbeiten — noch einmal mit top coat gestrichen.

Sadolins PX 65 top coat findet überall dort Anwendung wo das Holz extremen Witterungsbedingungen ausgesetzt ist. Wo Sonne, Schnee und Regen das Holz ganz besonders bedrohen. Das gibt es nicht nur in extremen Höhenlagen. Überall können solche Bedingungen auftreten. Denken Sie deshalb an Sadolins PX 65 top coat, wenn Sie mit Holz planen und bauen. Es ist der beste Schutz gegen alle Holzfeinde. Es gibt der Maserung Tiefe und macht Holz durch seinen matten Seidenglanz noch schöner.

Verlangen Sie unsere Spezialdokumentation über Sadolins PX 65 top coat.

tobler+co. ag

chem. Fabrik, 9450 Altstätten, Industriestrasse 2, Telefon 071/75 22 52

Jetzt von einem Hersteller:

Das integrale Einbaugeräte

Bauknecht Einbau-Backofen EB 55 De Luxe mit Gross-Back- und Grillraum, Kuchenblech und Grillrost, Sichtfenster, Kontrolllampe und Innenbeleuchtung. Vollauszugschublade auf Rollen. Auf Wunsch mit Infrarot-Heizkörper, Grilledrehspeiss, Programmschaltuhr und Grillblech. 4 Einbaurechards ab Fr. 178.-, Einbau-Backofen ab Fr. 398.-.



Wenn Sie mit Bauknecht-Küchengeräten planen und bauen, so heisst dies:

Vorteil Nummer 1:

Alle Einbaugeräte für die moderne Schweizer Normküche aus einer Hand.

Vorteil Nummer 2:

Problemloser Einbau und vereinfachte Bauabnahme.

Vorteil Nummer 3:

Vorteilhaftere Einkaufskonditionen.

Vorteil Nummer 4:

Die Bauknecht-Fabrikgarantie – Kundendienst für alle Einbaugeräte.

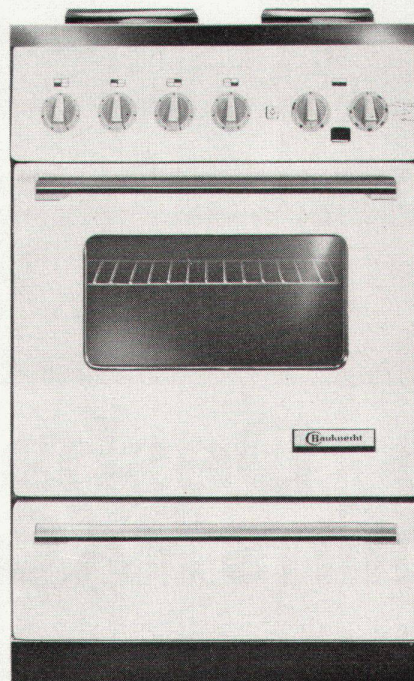

Bauknecht Einbau-Elektroherd EH 44 De Luxe
4 Platten (Ø 180 und 145 mm), wovon 2 Schnellheizplatten mit Überhitzsicherung. 7-Stufen-Schalter und Grossraumbackofen mit Innenbeleuchtung. Vollauszugschublade. 3 weitere Modelle alle mit Kontrolllampe und Grossraumbackofen. Feuervermaillert. Problemloser Einbau. Ab Fr. 398.-.

Bauknecht Einbau-Geschirrspülautomat GS 455 E

Fassungsvermögen: 10 Normgedecke. **Mit serienmässig eingebauter Entkalkungsanlage** (Ionenaustauscher). Chromstahlausführung. Doppelwandig, jetzt Schallisoliert: sehr geräuscharmer Betrieb. Total-Sprühsystem. 3 Normal- und 1 Bioprogramm. Schweizer Normmasse. Preis, alles inbegriffen, Fr. 1790.-.

- System

nach
Schweizer
+ Norm

Bauknecht *Klimafrisch-Einbau-Kühl/
Gefrierschrank EPD 260**
mit 2 Türen, Inhalt 255 Liter, ***Gefriersafe
85 Liter. Klimatisierter Kühlraum mit vollauto-
matischer Abtauung ohne Zusatzheizung.
Fr. 798.-.

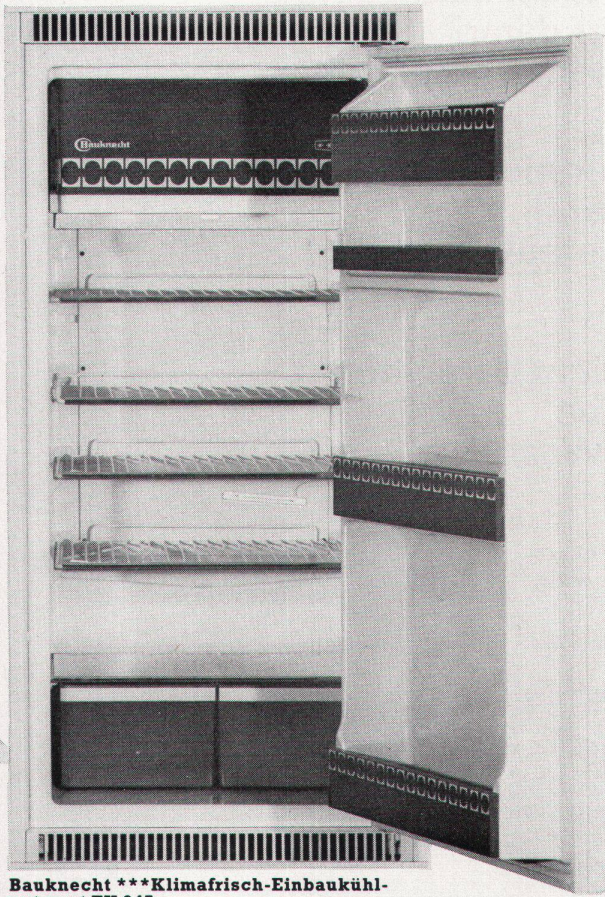

Bauknecht *Klimafrisch-Einbaukühl-
automat EV 245**

Inhalt 245 Liter mit 28 Liter ***Gefrierfach.
Problemloser Einbau. Klimatisierter Kühlraum
mit vollautomatischer Abtauung ohne Zusatz-
heizung. Weitere Modelle nach Schweizer
Küchennorm ab Fr. 315.-.

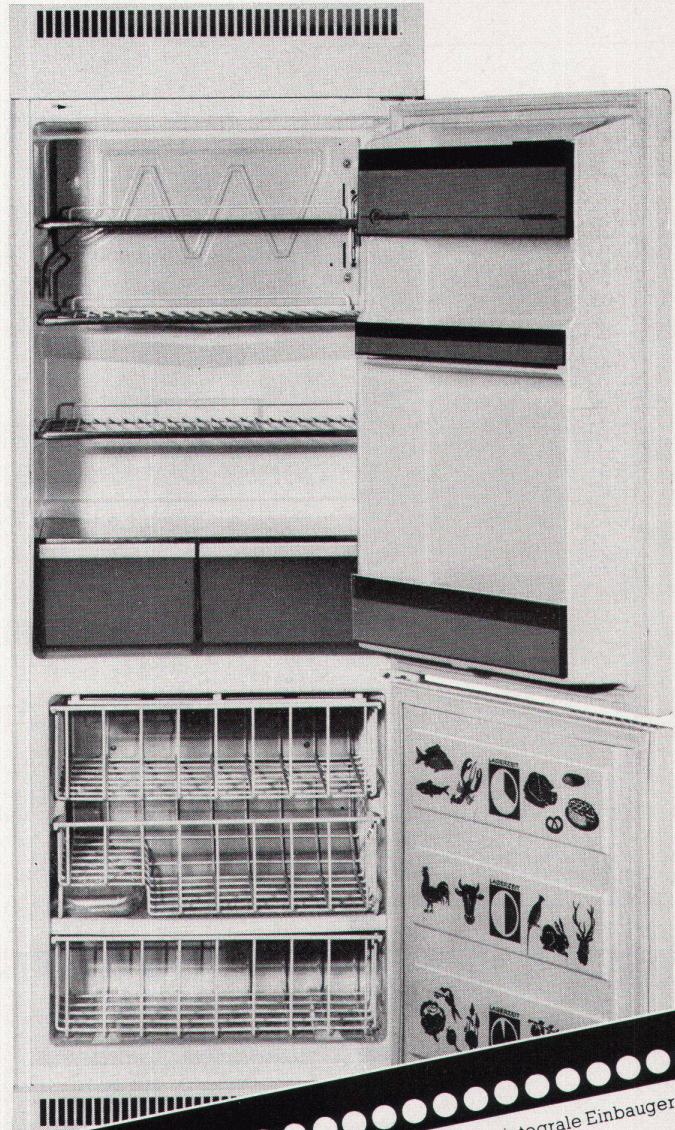

Bauknecht
weiss, was Frauen wünschen.

Senden Sie mir die Dokumentation über das integrale Einbaugeräte-
System von Bauknecht.

Ja

Name _____ Vorname _____
Strasse _____ PLZ/Ort _____
Bezugsquellennachweis: Bauknecht Elektromaschinen AG, 5705 Hallwil

BH10671

G A N Z

Ganz & Cie AG
Telefon 051/96 22 62
Telex 54 629 ganz ch
Dorfstrasse 441
CH-8424 Embrach

**Ganz
Baukeramik**

8424 Embrach



Klinkerganz AG
Telefon 051/96 25 25
Telex 55 303 embri ch
Bülacherstrasse 1109
CH-8424 Embrach

Kachelöfen, Cheminées
Schwimmbäder, Verkleidungen

Planungs-Büro. Grösste Auswahl in Wand- und Bodenplatten
Auslieferungslager bedeutender europäischer Werke Japan Mosaik

Alleinhersteller

Embri-Klinker
Embri-Color

salzgeflammt feuergeflammt
glasierte Boden- und Wandplatten

einfarbig

Lieferant von
Italo-Marmor-Terrazzo



«Kerama»-Ausstellungs-Pavillon: Schönste Plattenschau der Schweiz

Culligan
Wasseraufbereitung



**Wenn der Architekt nicht daran denkt –
denkt der Installateur daran
(an die Wasseraufbereitung)**

**Wenn der Installateur nicht daran denkt –
denkt der Bauherr daran
(an die Wasseraufbereitung)**

**Wenn der Bauherr nicht daran denkt –
denkt seine Frau daran
(an weiches Wasser)**

Hauptsitz Schweiz: CULLIGAN (Switzerland) AG, Route de Genève, 1033 Cheseaux, Telefon (021) 91 23 61
Niederlassung Bern: CULLIGAN (Schweiz) AG, Konsumstrasse 6-8, 3007 Bern Telefon (031) 45 21 41
Niederlassung Wallis: CULLIGAN (Schweiz) AG, Av. de la Gare 32, 1950 Sion Telefon (027) 2 92 28 / 29
Niederlassung Zürich: CULLIGAN (Schweiz) AG, Seestrasse 233, 8700 Küsnacht ZH Telefon (051) 90 57 66

**Das Spezialunternehmen für
Planung und Fabrikation von**

Buffetanlagen Kantinen- und
Barbuffets Kücheneinrichtungen
Kühlschränke Kühlraumisolierungen
Kühlvitrinen Ladeneinrichtungen

Imber

gegr. 1863

AG. KÜHLSCHRANKFABRIK
8045 Zürich, Haldenstr. 27, Tel. 051 - 33 13 17

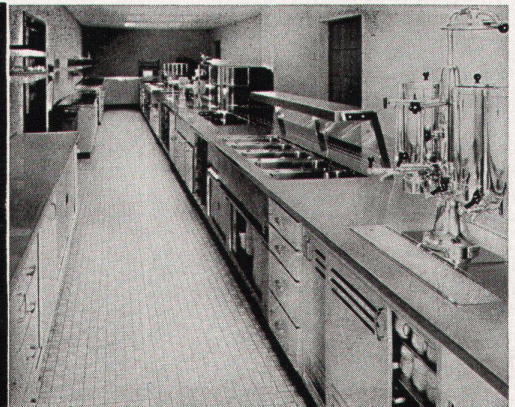

Argolite

Kunststoffplattenwerk
6130 Willisau
Tel. 045 6 19 12

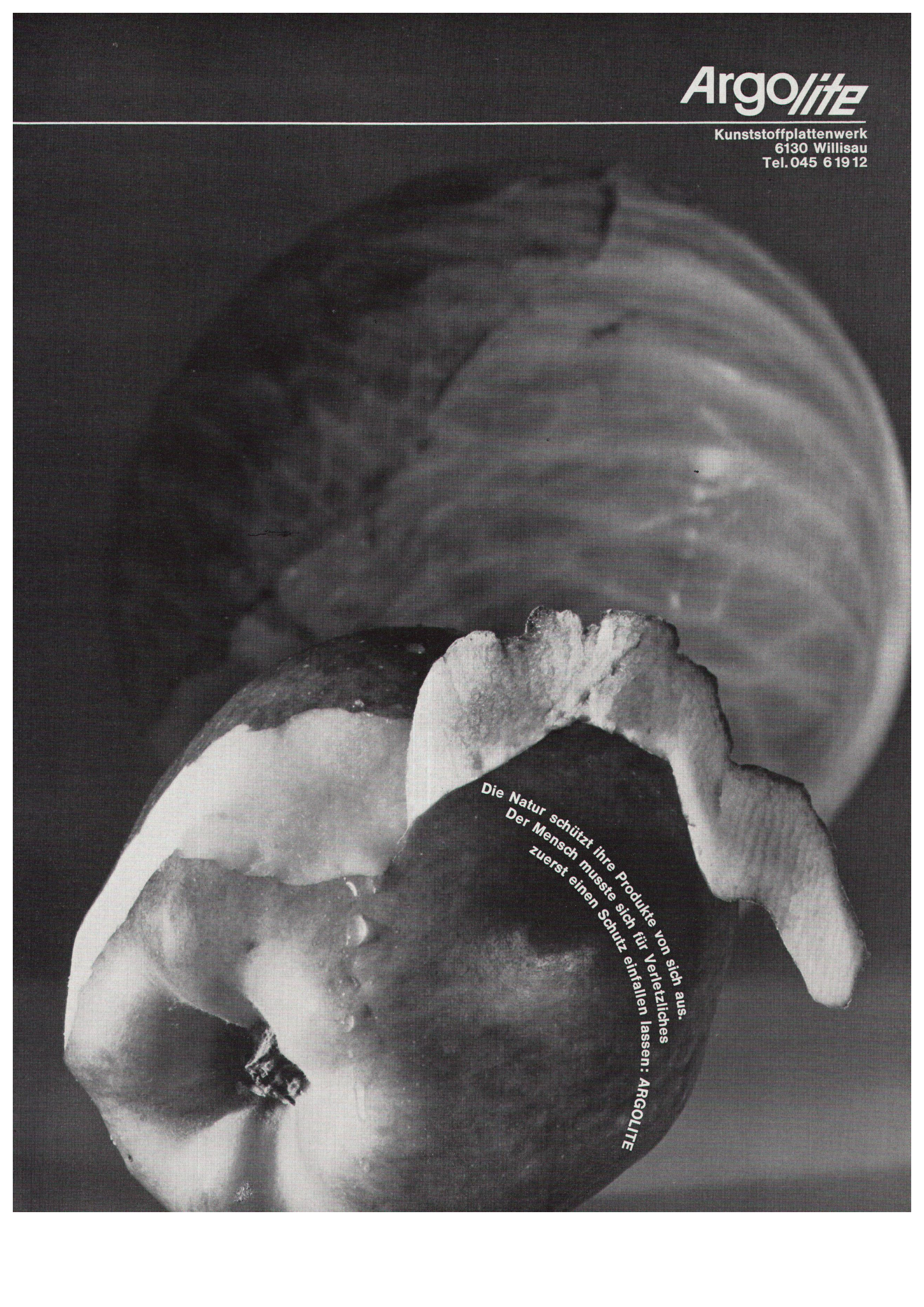

Die Natur schützt ihre Produkte von sich aus.
Der Mensch musste sich für Verletzliches
zuerst einen Schutz einfallen lassen: ARGOLITE

Die Schweizer
Qualitäts-Spanplatte

Jago span

normal
Industrie

Grossformat: 187 x 526 cm
187 x 263 cm

Jago-Werke
Jacques Goldinger AG

Tischler- und Spanplattenfabrik
8272 Ermatingen TG
Telefon 072/61213

Bezug durch den Fachhandel

Wasser ist an gewissen Orten mehr als flüssig. Überflüssig.



Wasser ist tatsächlich oftmals mehr als flüssig, vermag es doch auf geheimnisvolle Art selbst durch stärkste Mauern zu dringen. Und überflüssigerweise meist an den Orten, an denen es in keiner Weise vorgesehen war. Und wer lässt sich schon gerne Wasser ins Haus spritzen?

Glücklicherweise gibt es die kühl denkenden Renesco-Spezialisten. Die machen mit solchen Problemen kurzen Prozess und dem überflüssigen Wasser den Garaus. Ob das nun Abdichtungen in einem Neu- oder Altbau betrifft, ob man vorher wusste, dass an dieser Stelle Wasser kommen würde oder ob das kostspielige Nass fatalerweise unvorhergesehen durchdrückt: In jedem Fall haben die Renesco-Spezialisten eine sachgerechte Lösung. Und es ist wahrhaft vergnüglich, diesen Leuten bei ihrer Tätigkeit zuzusehen, denn jeder Handgriff zeugt von Wissen und Können. Deshalb bewahren sie auch immer einen kühlen Kopf. In jeder Lage, ganz gleich, wie nass das Problem auch sein mag. Und darum lässt sich nach getaner Arbeit das Wasser auch nie wieder am falschen Orte sehen. Zufrieden?

renesco



René Schmid + Co. AG
Chemische Baustoffe
Abdichtungen im Hoch- und Tiefbau
Schaffhauserstrasse 359 8050 Zürich
Telefon 051 46 46 92

Unser Ausführungsprogramm umfasst u.a.:

- Abdichtungen gegen Grund-, Hang- und Meteorwasser im gesamten Hoch- und Tief-, Stollen- und Tunnelbau. (Beachten Sie unser kostensparendes System zur Abdichtung von Tiefgaragen.)
- Fein-Injektionen als Abdichtung gegen Flüssigkeit und zu thermischen Isolationszwecken
- Ölwanneisolationen nach den Eidg. Gewässerschutz-Vorschriften
- Behandlung von Betonstrassen zur Erhöhung der Frost- und Tausalzbeständigkeit
- Projektierung wirtschaftlicher, bautechnisch vereinfachender und zeitsparender Abdichtungssysteme
- Forschung und Entwicklung neuer Produkte, Verfahren und Maschinen in den Sektoren Bauchemie und Kunststoffe

LONZA

CIBA—GEIGY



BBC
BROWN BOVERI



VOITH



C Schlotterbeck
Automobile AG Basel



Holland America Line

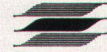

AMMANN



brun



Sie können uns nicht vergessen.

Denn Lonsicar A[®] hat Betonböden dieser Firmen hart gemacht. So hart, widerstandsfähig, problemlos, dass man sie beruhigt vergessen darf.

Wo enorme Gewichte lasten, wo schwere Gegenstände fallen, wo reger Verkehr herrscht, liegen mit Lonsicar A[®] bewehrte Hartbetonböden. Abschleiffest liegen sie in

Fabrikhallen. Schlagfest. Liegen auf Parkplätzen. Gleitsicher.

Sie sind auf Flugplätzen zu finden, in Kraftwerkanlagen, Ausstellungshallen und Schlachthöfen. Sie schützen Treppen und Unterführungen. Und sie widerstehen, widerstehen jahrelang. Man kann sie vergessen, weil sie problemlos sind.

LONZA Pioniere und Partner.

LONZA AG, 4002 Basel. Werke in Visp, Lalden, Sins, Schweizerhalle. Forschungslaboratorien in Fribourg, Visp, Basel, Sins. Tochtergesellschaften in Sins, Bodio, Weil/Waldshut (BRD), Säckingen (BRD), Fair Lawn, N.J. (USA).

67

Montagebau Information

Montagebauweise

Die Montage vorfabrizierter Elemente ist unsere Spezialität. Gut eingespielte Equipen bieten Gewähr für einen raschen Baufortschritt. Als Verkleidung oder Ausfachung von Eisenbeton- und Stahlskelett-Konstruktionen liefern und montieren wir stahlarmierte Siporex-Elemente. Diese können horizontal oder vertikal eingebaut werden.

Alle Fugen zwischen den Siporex-Wandplatten werden abgedichtet und die ganze Fassade mit einer diffusions-offenen Beschichtung versehen. Siporex-Gasbeton ist leicht und hat eine vorzügliche thermische Isolierfähigkeit.

Beispiel 2

Maschinenhalle mit Kommandoraum für eine 30-MW-Gasturbine in Münchenstein der Brown Boveri-Sulzer Turbomaschinen AG, Zürich

Projekt und Bauleitung:
Brown, Boveri & Cie AG, Baden

Wir lieferten und montierten
410 m² Siporex-Dachplatten
910 m² Siporex-Wandplatten

SIPOREX

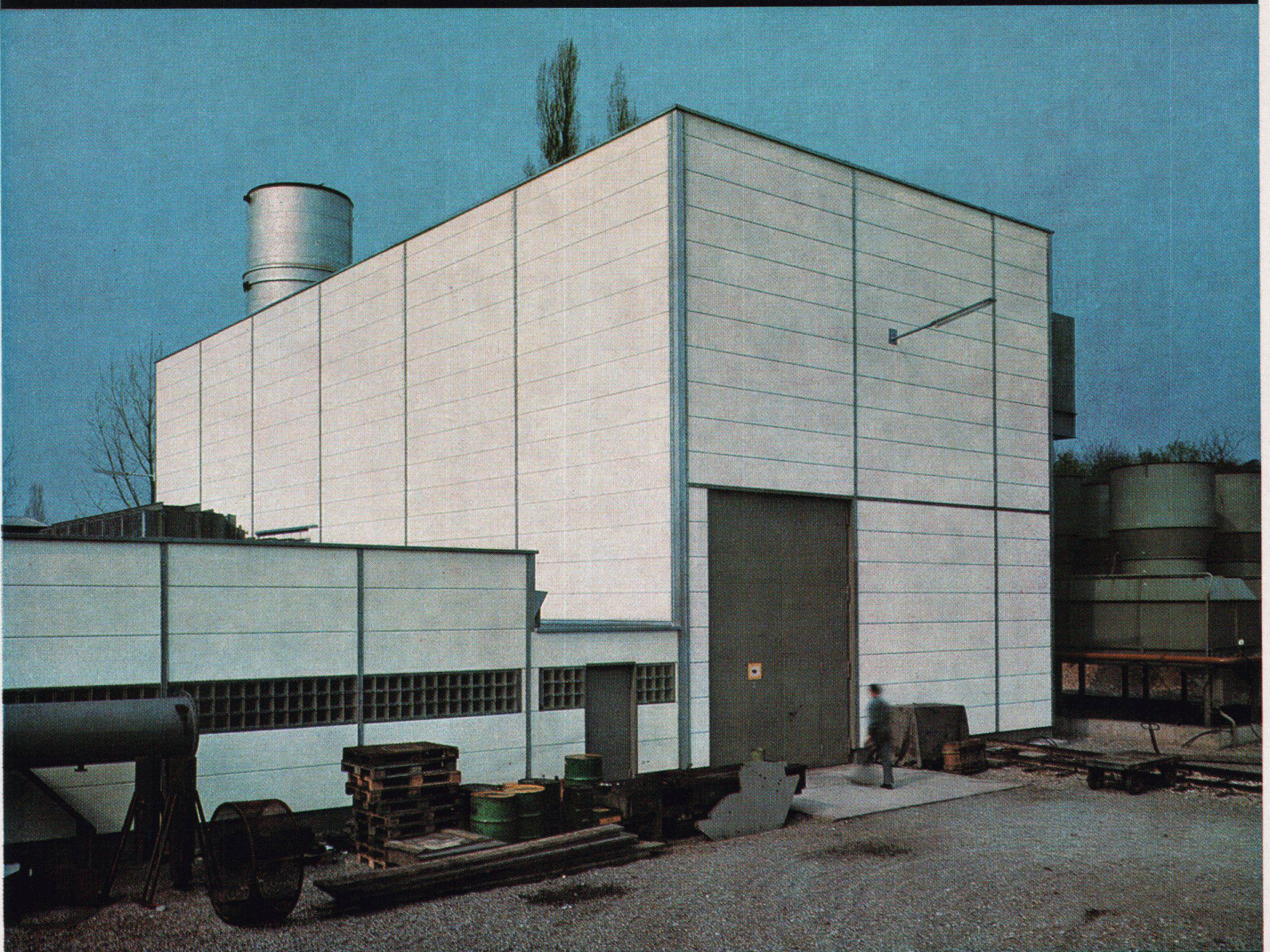

MONTAGEBAUAG

Hohlstrasse 610, 8048 Zürich
Telefon 051 / 62 56 56

MONTAGEBAUSA

Perdonnet 1, 1005 Lausanne
Telefon 021 / 23 73 46

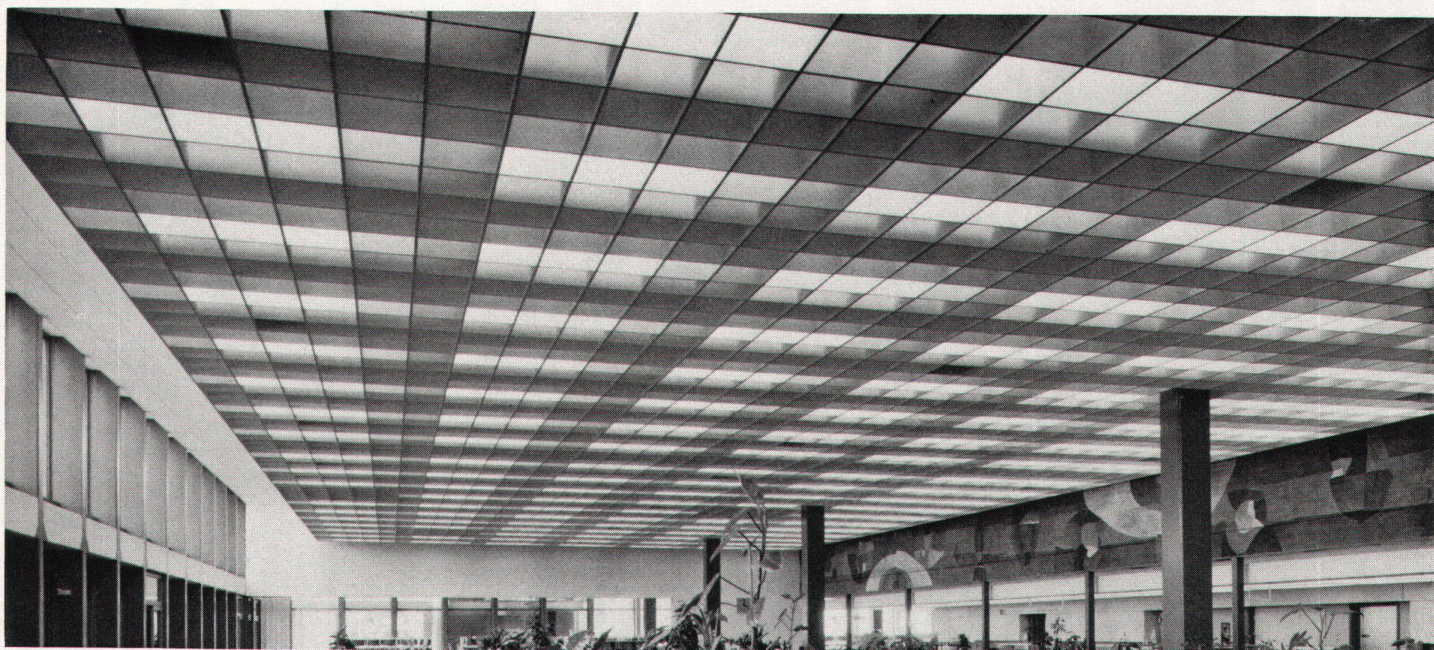

Die Decke in der Sulzer-Betriebskantine war ein Problem. Der Architekt hat es gelöst: Hier mit Leuchtrasterdecken.

Problem: Zugunsten einer besseren Optik sollte die Kantine eine tieferhängende Decke erhalten. Vorschriften der Wirtschaftspolizei liessen eine geschlossene Einheit nicht zu. Der hohe Schallpegel sollte gesenkt, Lüftungsinstallationen und elektrische Leitungen verdeckt, die grosse einheitliche Deckenfläche in verschiedene, akzentuierte Einzelflächen aufgeteilt werden.

Lösung: Eine Leuchtrasterdecke aus 20 mm starken Holzspanplatten, Maschenweite 42/42 cm, weiss gespritzt. Reflektorenleuchten wurden über dem Raster montiert. 20 mm starke, direkt auf die Rohdecke geklebte Mineralfaserplatten sorgen für Schallabsorption.

Eine blendfreie, wirtschaftliche Ausleuchtung des gesamten Raumes bei optimaler Lichtverteilung mit hohem Wirkungsgrad, verschiedene Helligkeitswerte in den einzelnen Rasterfeldern und hervorragende akustische Bedingungen wurden erreicht.

Zur Verstärkung der Beleuchtung kann zudem reihenweise eine Reflektoren-Leuchtengruppe zugeschaltet werden.

Aber nicht jedes Deckenproblem kann mit dem gleichen Material optimal gelöst werden. Darum bauen wir auch Decken aus Gips, Metall, Holz und «Eternit».

Besprechen Sie Ihr Deckenproblem mit den Fachleuten der Isolag!

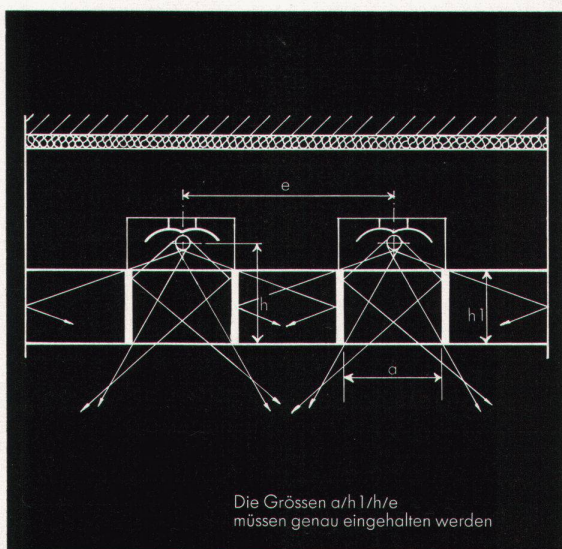

isolag

Metalunic®

Ganzmetall-Mehrzweckstoren seit 1969



GRIESSER

GRIESSER AG,
8355 AADORF

BASEL, BERN, CHUR,
GENÈVE, HERISAU,
KREUZLINGEN,
LA CHAUX-DE-FONDS,
LAUSANNE, LUGANO,
LUZERN, OBERWIL/BL,
ST. GALLEN, THUN,
VENTHONNE/VS,
WINTERTHUR,
WOHLLEN/AG, ZÜRICH.

Schon im Jahre 1969 wurde die Ganzmetall-, Sonnen-, Wetter- und Verdunkelungsstore Metalunic® im Windkanal des Eidg. Flugzeugwerkes Emmen getestet. Bis zu einer Windstärke von 200 km/h lässt sich

die Store mühelos bedienen, und bei normaler Anordnung halten die Lamellen dem enormen Winddruck stand. Bereits sind zahlreiche repräsentative Bauten mit Metalunic® ausgerüstet. Griesser geht mit der Zeit.

Werkschule Sulzer, Winterthur, mit Ganzmetall-Mehrzweckstoren Metalunic®.

Der Erfinder des Rax-Systems, so geht in England die Legende um, sei ein Handorgelspieler gewesen; er hat das Handorgelspielen aufgegeben und Handorgel-Tore gebaut: Rax-Tore.

Neu das Rax-Tor ein Faltschiebetor

Ein Tor, das die Vorteile des Falttors und des Schiebetores vereinigt

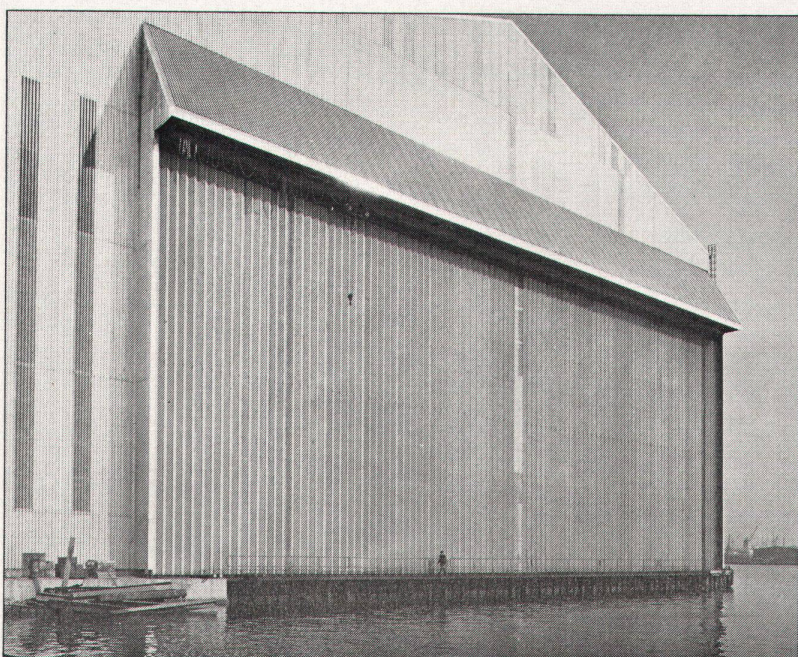

Das Bild zeigt eines der grössten Rax-Tore, das je gebaut wurde. Ein Tor in dieser Grösse wird man in der Schweiz wohl kaum je bauen.

Rax-Tore können auch kleiner geliefert werden.

Das System, ein bewährtes englisches Patent, erlaubt die Herstellung in allen Grössen.

Das Rax-Tor ist raumsparender als jedes andere Tor.

Das Rax-Tor kann von Hand oder automatisch problemlos geöffnet und geschlossen werden.

Das Rax-Tor ist preisgünstiger als ein normales Falttor.

Sie beschäftigen sich mit Industriebau:
Telefonieren Sie uns und verlangen Sie unseren Herrn Schwenk.
Sie werden vom Reichtum der Möglichkeiten und vom günstigen
Preis überrascht sein.

Alleinvertrieb für die Schweiz:

KISSLING BERN

Zentweg 1, 3072 Ostermundigen, 031 51 43 11

*PS Es gibt Rax-Tore in Lagerhallen, Fabrikationshallen,
Garagen, Werkhöfen, Feuerwehkasernen, Magazinen, Hafenschuppen, Flugzeughangars usw., usw.*

Wir führen ein umfassendes Sortiment neuester Produkte für alle Belange der Isolierung. Unser vorzüglicher technischer Dienst weiss auch für Ihre Probleme die rationellste Lösung. Verlangen Sie Auskünfte und Unterlagen.

Für Leitungsisolierungen . . . Isomat

Ihr Problem: Robuste und dauerhafte Rohrisolierung.

Unsere Lösung: Isomat, die Rohrisolierung mit der temperaturbeständigen Schaumstoff-Isolierschicht und dem widerstandsfähigen Weich-PVC-Mantel mit Gleitverschluss. Isomat bewährt sich seit Jahren als vorzügliche Isolierung an Warmwasser-, Heizungs-, Luft- und Gasleitungen bis 120 °C sowie gegen Schwitzwasserbildung bei Kaltwasserleitungen.

Wärmeleitfähigkeit bei 20 °C:
 $\lambda = 0,035 \text{ kcal/m h } ^\circ\text{C}$

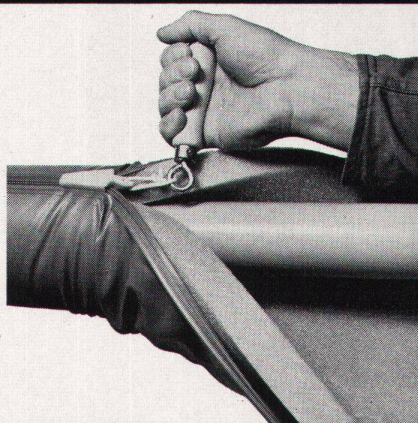

Rohrisolierung

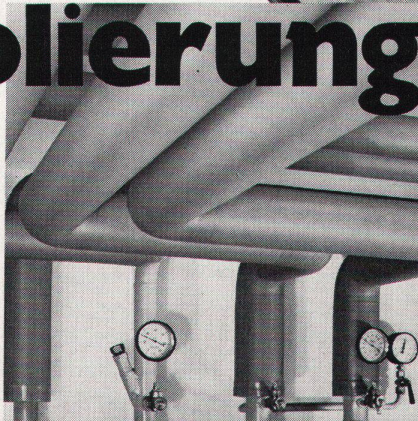
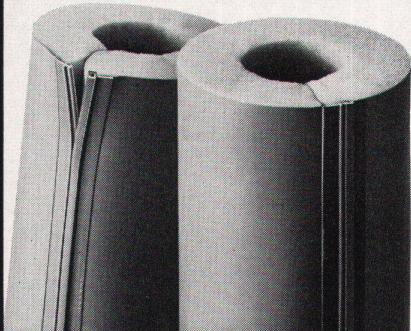

schneider+co

Schneider+Co. AG
Isolierungen und Industriebedarf
8401 Winterthur
Scheideggstrasse 2
Telefon 052 / 89 21 21

ärgerlich!...
weil hier
ein Warenlift
von SSS
fehlt!



Suter-Strickler liefert:

Warenlifte mit Spindelantrieb bis 750 kg Tragkraft. Montagedauer 3 Tage. Sehr preisgünstig.

Warenlifte mit hydraulischem Antrieb bis zu mehreren Tonnen Tragkraft. Mit Personenbegleitung. Bei seitlich angeordnetem Hubzylinder bleibt der Raum unter der Liftkabine frei. Optimale Fahreigenschaften. Normlifte. Interessanter Preis.

Bei beiden Liftypen sind keine Dachaufbauten nötig.

Suter-Strickler Sohn AG
Maschinenfabrik
8810 Horgen 051-82 26 24



Das Zeichen
Ihres guten
Lieferanten

Haar- und Körpertrocknen nach dem Baden in 1-3 Minuten

REZ-Warmluftduschen
M 30 + M 650

mit eingebautem Zeitrelais, tropfwassergeschützt, SEV-geprüft, international ges. geschützt.

für: öffentliche Hallenbäder, Lehrschwimmbecken, Hotels, Private, Sauna, Kur- und Heilbäder.



REZ-AG
8049 Zürich

Hardeggstr. 17, Tel. 01/56 77 87

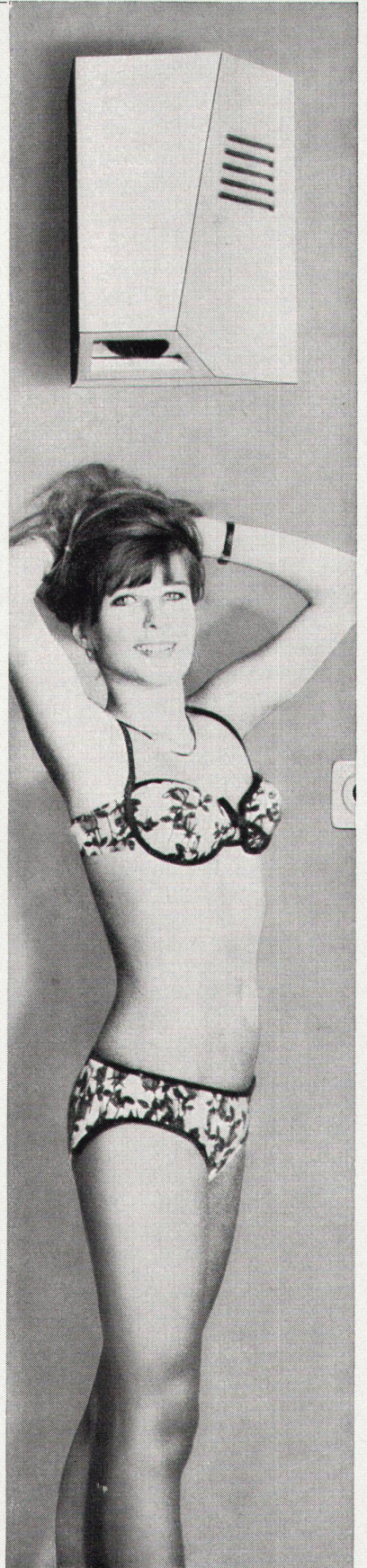

echtes Leder

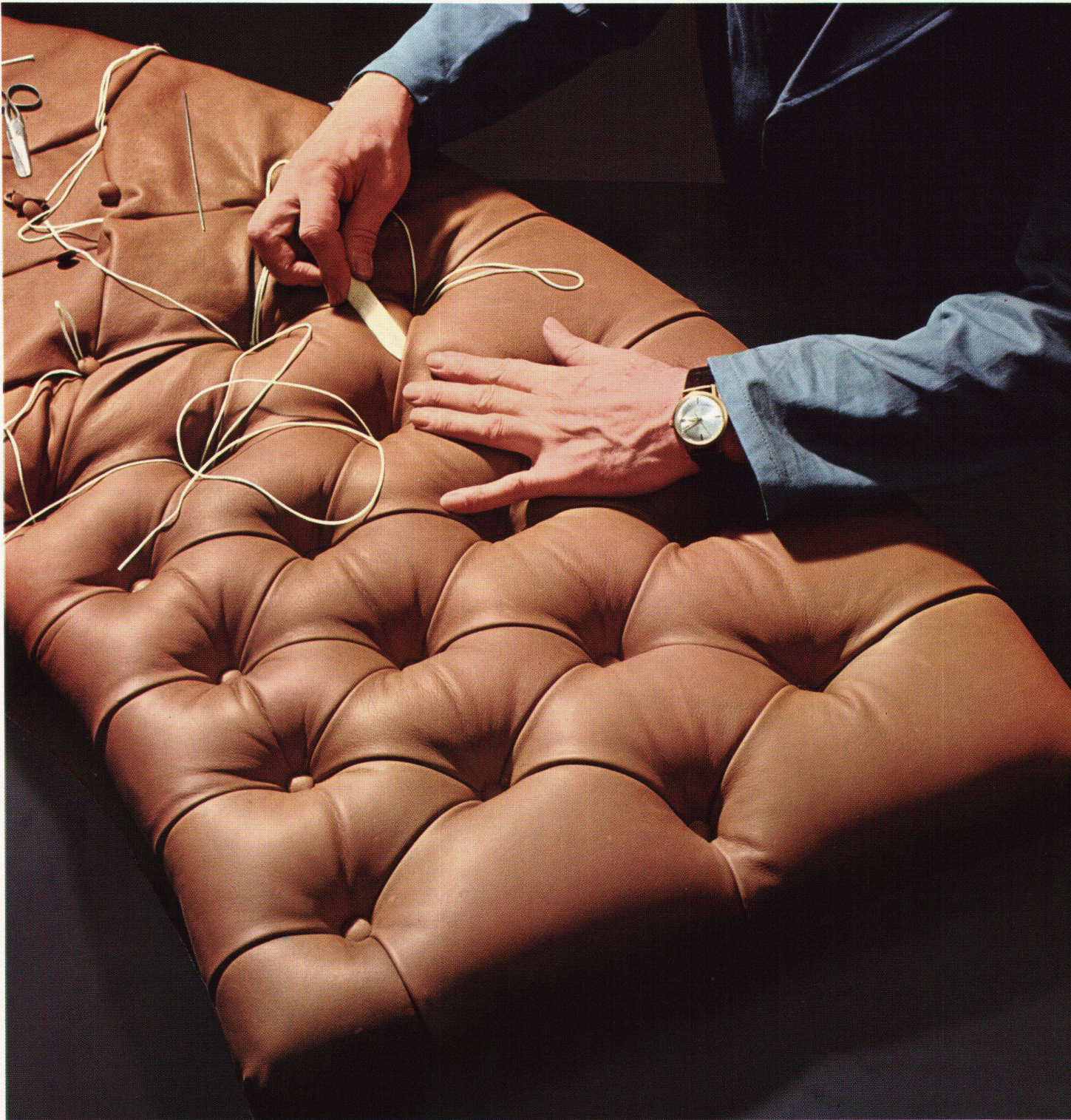

Verkauf: Gut & Co. 8152 Glattbrugg ZH

**LACAR
NAPPA**

das Schweizer Polsterleder
für die Hand des Könners
zur Freude des Kenners -
charaktervoll ledrig -
weich, farbecht und langlebig

Wohnen mit Leder, Sitzen auf Leder— ein herrliches Gefühl naturnahen Komfortes!

LACAR NAPPA

ein Markenname, der seit Jahrzehnten für bestes Schweizer Qualitätsleder bürgt

der Inbegriff weich gegerbten Leders, fein im Griff und sprichwörtlich zäh

Möbelleder LACAR-NAPPA ist echtes Rindleder aus besten mitteleuropäischen Rohhäuten und wird in 2 Ausführungen geliefert:

LACAR-NAPPA

Das Standard-Möbelleder, das alle Strapazen aushält
LACAR-NAPPA ist chromgegerbt und mit Anilinfarben durchgefärbt. Seine Oberfläche ist mit einem feinen, leicht pigmentierten Lackfinish ausgerüstet, der dem Leder seine hervorragenden Gebrauchseigenschaften vermittelt:
Wasser- und ölfest, abwaschbar mit Seifenwasser, lichtecht und nicht abfärbend.
Je nach den verwendeten Rohhäuten ist LACAR-NAPPA mit verschiedenen Narbenprägungen in entsprechenden Preislagen lieferbar.

Pflegehinweise:

Flüssigkeiten und Schmutz aller Art dringen nicht in das Leder ein und können daher leicht abgewischt werden. Gelegentlich mit schwachem Seifenwasser reinigen, gut trocknen lassen und mit farbloser Schuhcreme mittels Wollappen polieren.
Nie Silicon verwenden!

VELCAR-NAPPA

Das Wildleder unter den Möbellehern
VELCAR-NAPPA ist wie Lacar-Nappa chromgegerbt und mit Anilinfarben durchgefärbt. Es wird aber umgekehrt aufgezogen, d. h. die Leder-Innenseite wird herausgekehrt. Diese zeigt den bekannten Wildledercharakter und ist mit einer farblosen Scotchgard-Imprägnierung versehen.
VELCAR-NAPPA ist preisgünstig, unempfindlich gegen Kratzer und nicht sehr heikel.

Pflegehinweise:

Wasser-, Getränke- und Schmutzflecken sofort feucht abwischen. Fett- und Ölflecken sowie Handgriff- und Kopfliegstellen feucht mit etwas Handseife reinigen, dann mit sauberem Wasser nachwischen. Nach vollständigem Trocknen mit einer Wildlederbürste aufräumen und wieder mit Scotchgard-Spray imprägnieren.

Hersteller: Max Gimmel AG, Gerberei, 9320 Arbon

Verkauf: Gut & Co. 8152 Glattbrugg, Tel. 051 83 44 11



Bauherren
Architekten
Ingenieurbüros
Stromlieferanten
und -verteiler

aktueller denn
je ...

Kostenersparnis
im Hochhausbau
durch

«CANALIS»

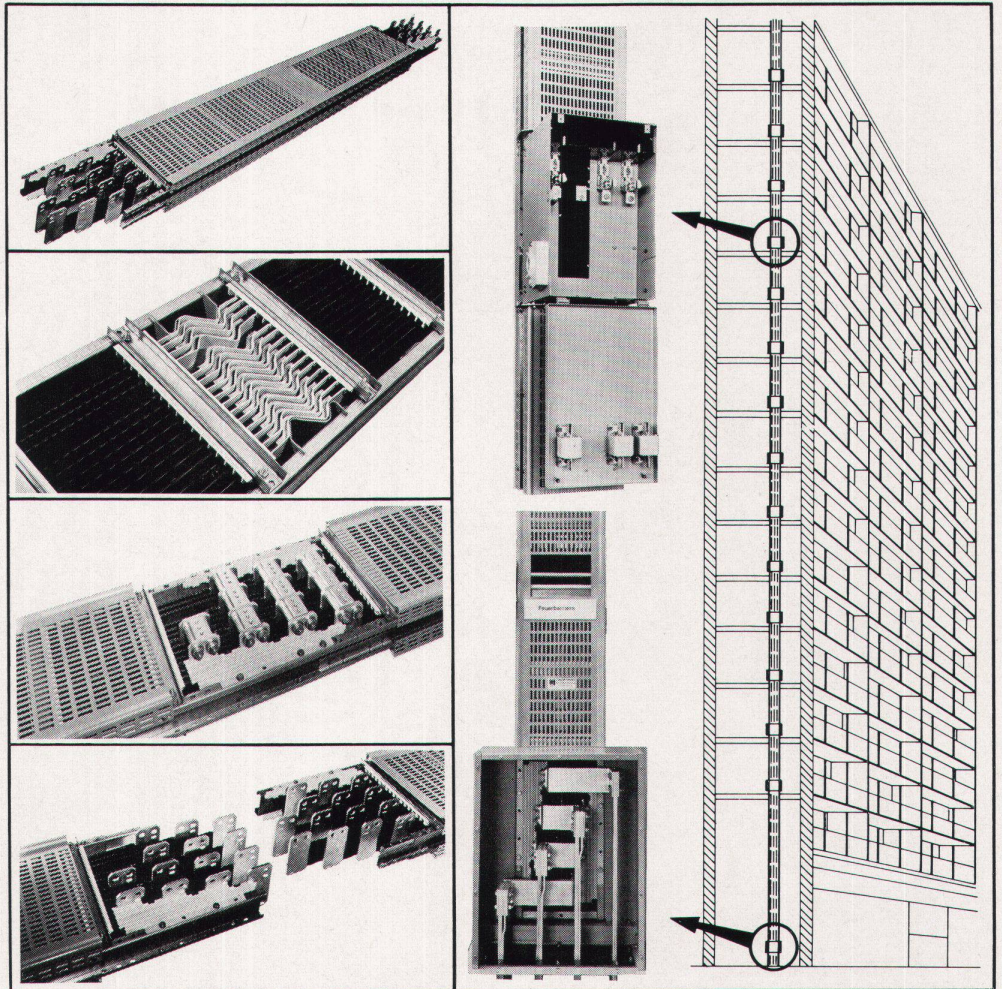

Steigleitungs-Stromschienensystem bis 3300 A anstelle herkömmlicher Einzelkabelstränge

Was ist «CANALIS»?

Ein Baukastensystem von verwindungsfrei parallel angeordneten Stromschienen (Flachprofilen) geeigneten Querschnitts, gegeneinander und gegen außen isoliert, das als Steigleitung mit aufsetzbaren Abgangskästen in den einzelnen Stockwerken angezapft wird.

Wodurch die Kostenersparnis?

- Vereinfachte Installationsplanung
Einfache Technik durch Aneinanderreihen von Schienenkassen bis 6 m Länge
- Geringere Materialkosten
Seriengefertigte Bauteile aus modernsten Materialien

«CANALIS» – das meistverwendete Stromleitungssystem Europas

Lassen Sie sich unverbindlich beraten

- Geringe Montagekosten
Alle Bauteile werden montagefertig geliefert; das mechanische Zusammenfügen der Elemente erfordert sehr wenig Zeit
- Platzersparnis
durch hohe Stromleitungskapazität der verwendeten Leiter

«CANALIS» ist sicher und zuverlässig

- Hohe Kurzschlußfestigkeit durch mechanisch und elektrisch hochfeste Isolatoren
- Zuverlässige Verbindung der Leiter
- Eingebaute Feuerbarrieren zwischen den Etagen
- Eingebauter Dehnungsausgleich
- Geringe Impedanz infolge reduzierter Induktanz der Stromschienen



Abt. 44, Südbahnhofstraße 14c, 3000 Bern
 Telefon (031) 45 66 81

neu



der
Neue ***
von
SIBIR

NORM -Einbaumodell 225 Liter
Fr. 475.-
mit 25 Liter *** Tiefkühlfach

Funktion:
NEUE Absorption,
absolut geräuschlos
und vibrationsfrei

Garantie:
5 Jahre Vollgarantie
auf die Funktion aller Teile

Erfahrung:
25 Jahre SIBIR

Kühlapparate GmbH, 8952 Schlieren

EU der Zukunfts-Heizer von IDEAL STANDARD

Das ist er

EU — der neue Kleinkessel von IDEAL STANDARD.

- Ein echter Gussglieder-Heizkessel, daher korrosionsbeständig, geräuscharm und jederzeit erweiterungsfähig
- Mit Umstellbrand-Geschränk für Oel-, Gas- oder Koksfeuerung ausgerüstet
- Leistungsbereich: 16 000 bis 64 000 kcal/h
- Warmwasserleistung: 227 bis 420 l/h (60° C)
- Boiler aus rostfreiem Edelstahl
- Ein«Raumsparer»sondergleichen

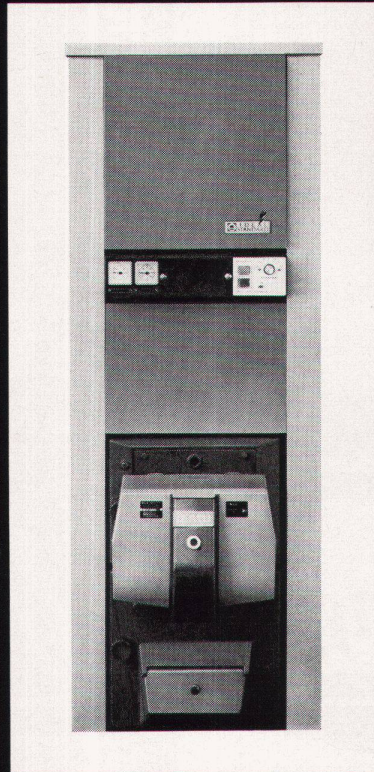

Das zeichnet ihn aus

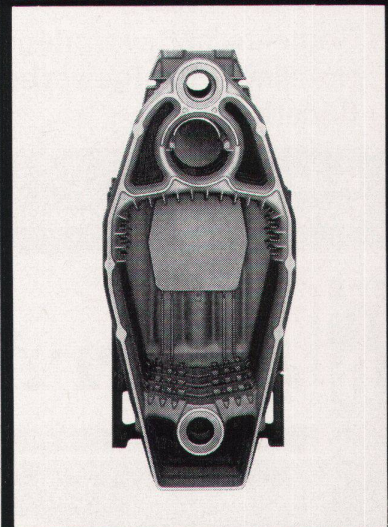

Das können Sie haben

Den EU-Heizkessel liefern wir Ihnen mit oder ohne Warmwasseraufbereitung. Auf Wunsch erhalten Sie von uns auch die komplette Regelgruppe mit der bewährten Thermogyr-Heizungsregelung.

Der Kompaktbrenner OERTLI OE-9 ergänzt diesen Kessel in idealer Weise und macht ihn zu einem wirklichen Zukunfts-Heizer.

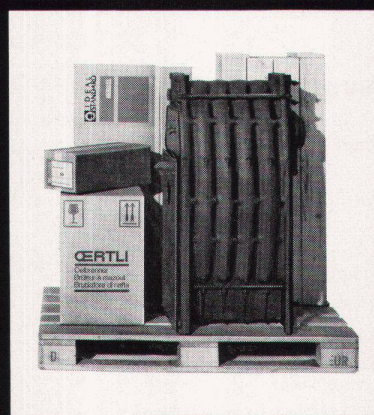

Die allseits geschlossene Brennkammer mit wassergekühltem Rost ist optimal an die Flammgeometrie angepasst. Wechselseitige Abgasführung, gleichmäßige Temperaturverteilung im gesamten Kesselkörper durch strömungstechnisch günstige Querschnitte der steigenden Wasserwege und geregelte Rücklaufverteilung auf alle Kesselglieder bedeuten hohen Wirkungsgrad und damit Wirtschaftlichkeit und lange Lebensdauer.

 **OERTLI
STANDARD**

OERTLI STANDARD AG, 8600 Dübendorf Tel. 01/85 05 11
Verkaufsbüros in Basel, Bern, Biel, Chur, St. Gallen, Oftringen, Winterthur, Crissier/Lausanne, Agno/Lugano



IGEHO

17.-23.
November
1971

Basel

**Internationale Fachmesse
Gemeinschaftsverpflegung
Hotellerie, Gastgewerbe
Bäderbau**

**in den Hallen der
Schweizer Mustermesse, Basel**

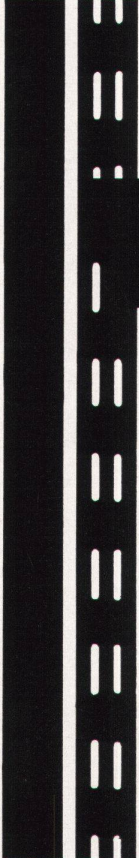

Sparrings

Schwedisches Regalsystem

aus 2mm Stahlblech für Wandmontage,
eingespannt oder freistehend.

Robust, formschön, preisgünstig

für Bibliotheken, Labors, Sammlungsräume,
Archive, Zivilschutzmagazine, Ladenbau
und Wohnbau.

Verlangen Sie Planungsunterlagen, Prospekte
und Preisliste beim Generalvertreter

Lüscher

Innenausbau Zofingen Tel. 062 5114 74

BAG

Stromschienen System Litetrac

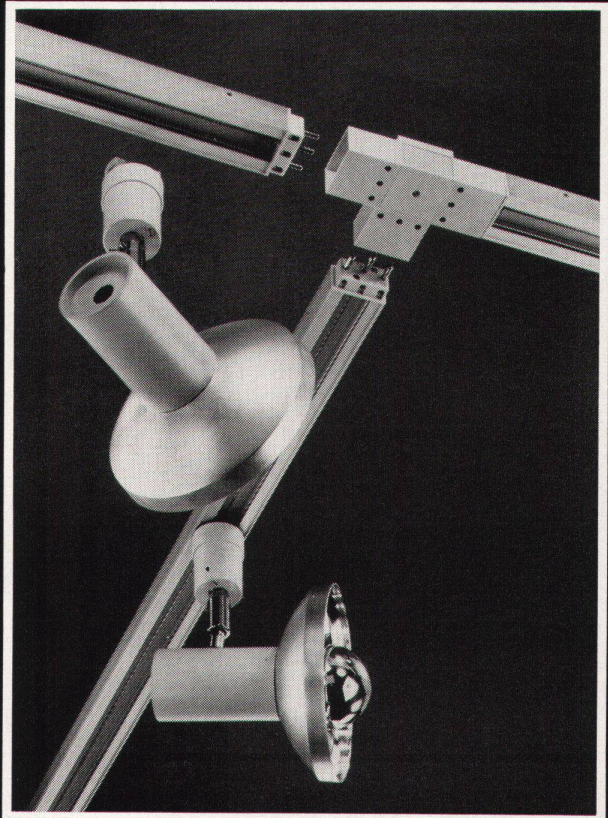

BAG-Strahler mit Adaptern können an
jedem Punkt des Stromschienen-Systems
Litetrac mechanisch und elektrisch variabel
ohne Werkzeug angeschlossen werden.

BAG Bronzewarenfabrik AG

5300 Turgi, Tel. 056/3 1111

8023 Zürich, Konradstr. 58, Tel. 051/44 58 44
8023 Zürich, Pelikanstr. 5, Tel. 051/25 73 43
3007 Bern, Schwarztorstr. 123 + 126, Tel. 031/25 30 22
1003 Lausanne, Rue St-Martin 18, Tél. 021/23 76 82
6600 Locarno, Palazzo S.E.S., Tel. 093/7 61 82

BAG Bronzewarenfabrik AG 5300 TURGI

Ich wünsche Prospektmaterial über
BAG Stromschienen-System Litetrac

Name

Ort

Strasse



Fassaden- reinigungs- anlage.

Ein Menschenleben ist unbezahlbar. Dass es nicht in Gefahr schwebt, ist bezahlbar.

Sie sind dafür verantwortlich, dass Ihre Arbeiter nicht in Gefahr schweben. Und wenn Sie nicht rechtzeitig für diese Sicherheit bezahlen, könnte es Sie eines Tages teuer zu stehen kommen.

Absolute Sicherheit bietet die Fassadenreinigungsanlage Mannesmann. Denn absolut gefahrlos ist das Ein- und Aussteigen, weil der Ausleger so geschwenkt werden kann, dass die Gondel weit von der Dachraufe zu stehen kommt.

Übrigens ist es bei allen Geräten ein Doppelausleger, an dem die Gondel befestigt ist, damit auch in dieser Beziehung nichts passieren kann.

Der Schwenkvorgang ist denkbar einfach und sehr schnell. Man braucht nur auf einen Knopf zu drücken und innerhalb von 30 Sekunden schwenkt sich der Ausleger in die gewünschte Lage. Das ist so einfach, dass sich der Arbeiter wirklich ganz seiner Aufgabe widmen kann und nicht noch auf seine Sicherheit achten muss. Und auch das kommt Ihnen zugute. Denn nur wer ganz sicher ist, kann ganze Arbeit leisten.

Conrad Kern AG

ck

Althardstrasse 147
8105 Regensdorf
01/712121

Markstallweg 6
4123 Allschwil
061/388714

Kirchlindachstr. 46
3052 Zollikofen
031/573222

En Vallaire
1024 Ecublens
021/356393

6517 Arbedo
092/59317



Kein Kochdunst mehr in der Küche
 dank der vielbewährten
 NORDISK-Küchenabzugshaube

- Sehr hohe Luftleistung
- 2 Geschwindigkeiten
- Geräuscharm
- Wirksame Fettfilter
- Ideal zum Reinigen
- Herdbeleuchtung
- Entspricht den Normmaßen
- SEV-geprüft
- 1 Jahr Garantie

Verlangen Sie bitte Unterlagen bei

Werner Kuster AG 4132 Muttenz 2/Basel

Hofackerstraße 71, Telefon 061 42 12 55

Filialen in:

Zürich/Wallisellen (051) 93 40 54 – Lausanne (021) 25 01 68

Sarnafil®

Die Sarnafil® -
 Kunststoffisolationshaut
 schützt dauerhaft
 und zuverlässig vor Wasser.
 Sie ist
 einfach zu verlegen.

Verlangen Sie die Sarnafil® -
 Dokumentation.



Kunststoff AG Sarnen, 6060 Sarnen, Telefon 041/66 2333

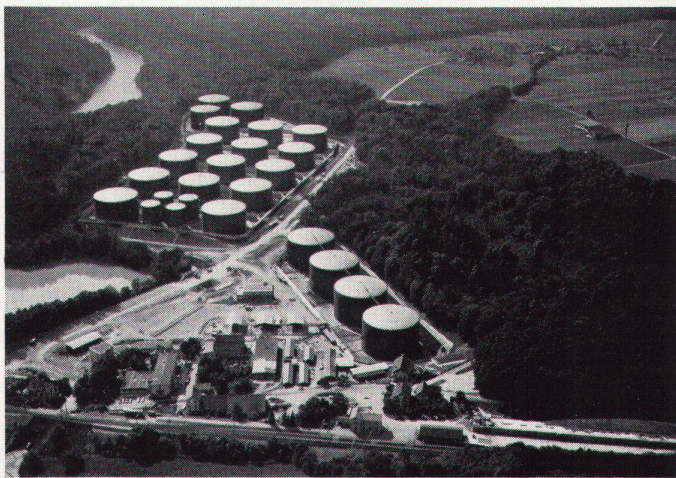
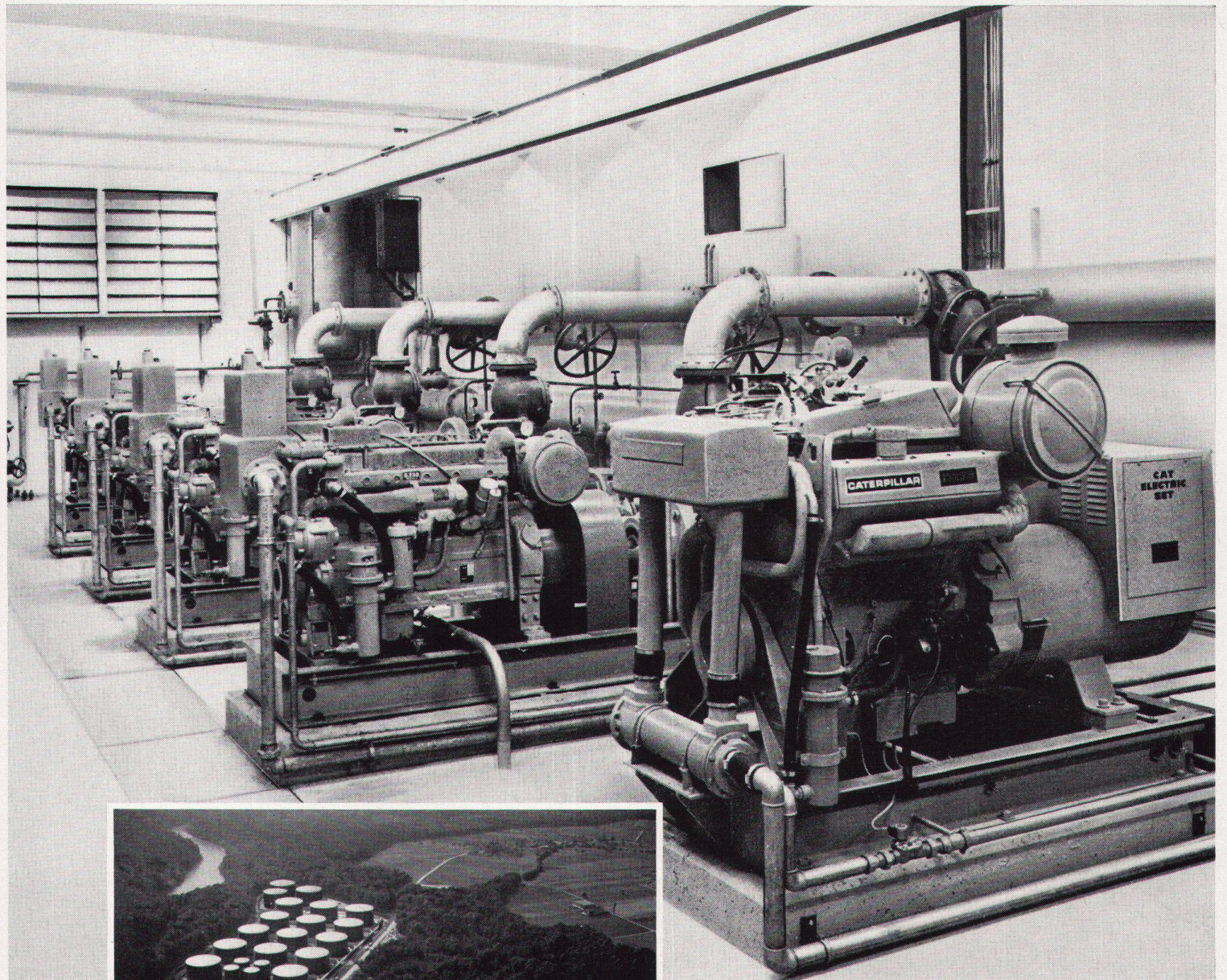

Brandbekämpfung mit Caterpillar- Dieselmotoren

Im Falle einer Brandkatastrophe stehen der Tankanlage Mellingen vier mit Wasserpumpen gekuppelte Caterpillar-Dieselmotoren für die Berieselung der Brennstofftanks zur Verfügung. Ihre stündliche Pumpleistung beträgt 1,2 Mio Liter bei 110 m WS Druck.

Eine Caterpillar-Generatorgruppe D 336 (180 kVA) stellt bei einem Zusammenbruch der Netzversorgung die elektrische Energie her für die Bedienung der wich-

tigsten Anlagenteile, zum Beispiel der Alarm- und Feuer-
meldeanlagen im Brandfall.

Caterpillar liefert Dieselmotoren von 85 bis 1425 PS für jeden Anwendungsbereich in der Industrie.

Wir projektieren, bauen und installieren Caterpillar-
Notstromanlagen von 50 bis 800 kW Leistung.

Caterpillar und Cat sind Marken der Caterpillar Tractor Co.



AMMANN

ULRICH AMMANN Baumaschinen AG

4900 Langenthal ☎ 063/2 27 02 + 2 51 22

Guritherm hält Frauen warm.



Und isoliert den Beton vor Frost. Und schützt den Beton vor Hitze. Und verkürzt die Ausschalfristen. Und steigert die Betonqualität.

Die Guritherm-Betonmatte* ist bei Kälte ebenso nützlich wie bei Hitze. Das tönt paradox, ist aber leicht zu erklären.

Erstens ist Guritherm wasser- und luftdicht. Zweitens hat sie eine hundsmiserable Wärmeleitzahl. Und gerade die braucht es hier. (Für jene, die es genau wissen wollen: $\lambda = 0,036 \text{ kcal/m, h, } ^\circ\text{C.}$)

So hält Guritherm im Winter die Kälte weg und die Eigenwärme des Betons zurück. Dass das die Ausschalfristen merklich verkürzt und die Betonqualität wesentlich

steigert, ist offensichtlich.

Nebenbei gesagt: Guritherm kann im Winter auch Armierung, Schalung, Transportbeton, Kies und Sand vor Schnee und Eis schützen.

Und im Sommer? Ja, im Sommer ist Guritherm ebenso unentbehrlich, besonders bei Ingenieur-Bauwerken. Das Zurückhalten der Eigenwärme (und vor allem auch des Wassers) beschleunigt die Festigkeitsentwicklung des Betons und ermöglicht deshalb viel früheres Ausschalen. Mehr noch:

Da Wässern unnötig ist, fällt das gefährliche Abschrecken weg.

Dass unter solchen Bedingungen die Druck- und besonders die Biegezugfestigkeit des Betons erhöht werden, leuchtet ein.

Sie sehen, die dauerhafte Guritherm-Betonmatte ist eine Investition, die sich jahraus, jahrein bezahlt macht. — Verlangen Sie heute noch ausführliche Unterlagen.

* Sandwich aus Plastikfolien und Schaumstoff, mit Befestigungsösen versehen, Bahnen von 5 x 1,3 m, Flächengewicht 1,4 kg/m².

GURITHERM Betonmatte



Wieder eine Neuheit von Meynadier!

Meynadier + Cie AG, 8048 Zürich,
Vulkanstrasse 110, Tel. 01/52 22 11,
Lausanne, Bern, Luzern, Bellinzona, Chur.



CE

Neu Laufen Satina

Keramische Wandplatten. Kristalline Variationen mit ruhiger Wirkung. Ohne störende Lichtreflexe: matt und farbig.

Nouveau Laufon Satina

Carreaux de revêtement. Variations de teintes douces des facettes de cristaux. Sans reflets gênants: coloris mats.

Nuovo Satina Laufen

Piastrelle di ceramica. Colori vellutati cangianti nei riflessi smorzati del cristallo.

Laufen



AG für Keramische Industrie Laufen SA pour l'Industrie Céramique Laufon SA per l'Industria Ceramica Laufen



1303
lehmgrau/gris castor/grigio argilla



1305
frühlingsgrün/vert pistache/verde primavera

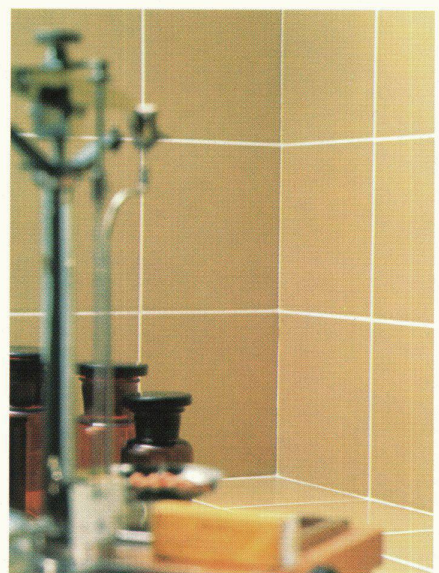

1304
altgold/bronze doré/oro antico

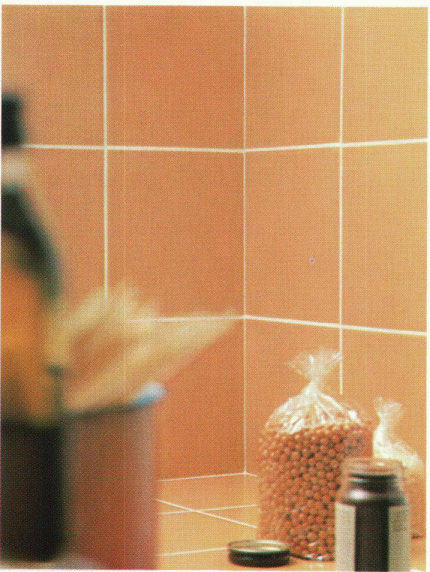

1306
melonengelb/abricot/giallo melone



1301
perlgrau/gris Versailles/grigio perla

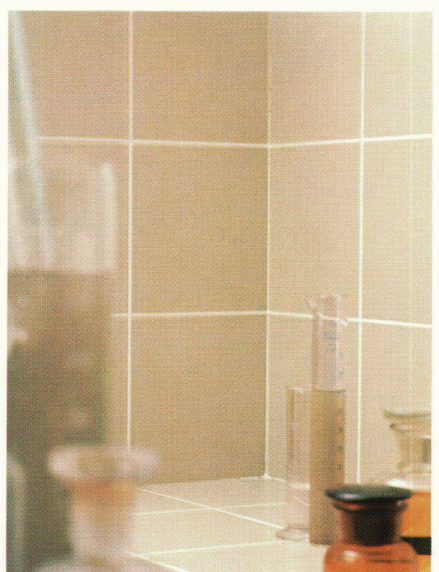

1302
sandgrau/gris sable/grigio sabbia

Lieferung und Beratung über Ihr
Plattengeschäft

Livraison par les maisons spécialisées

Vendita tramite le ditte specializzate

Laufen



AG für Keramische Industrie Laufen,
4242 Laufen

SA pour l'Industrie Céramique Laufen,
4242 Laufen

SA per l'Industria Ceramica Laufen,
4242 Laufen

Sanitasville.

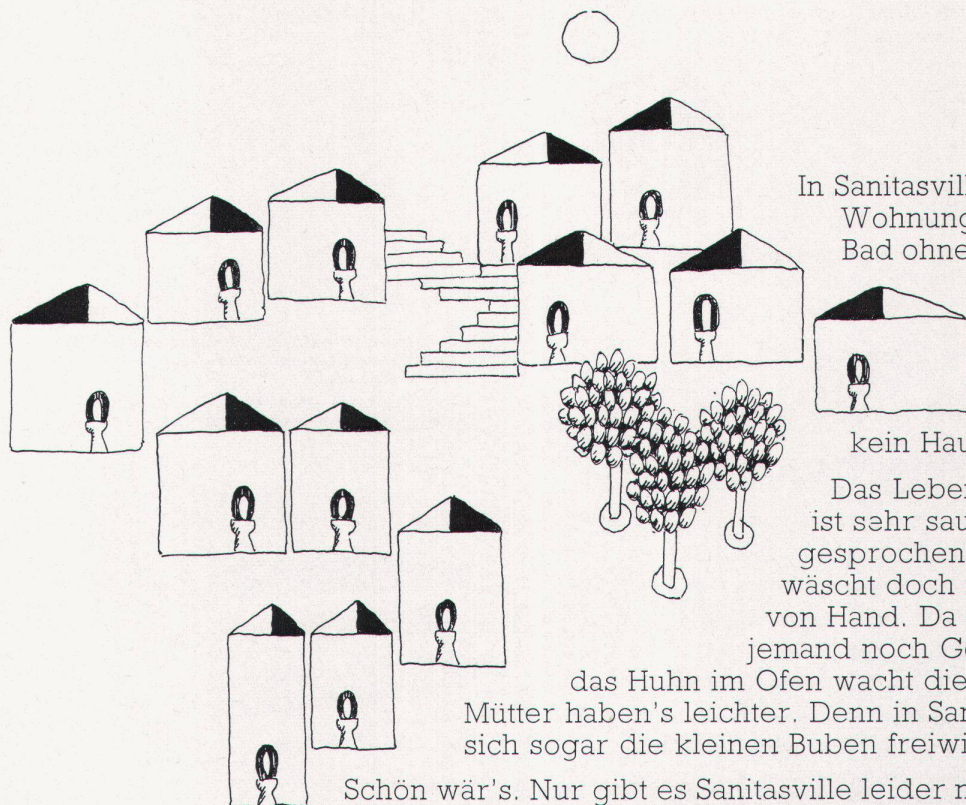

In Sanitasville gibt es keine
Wohnung ohne Bad, kein
Bad ohne Bidet, keine Küche
ohne Kühlschrank.

Und erst recht
kein Haus ohne Häuschen.

Das Leben in Sanitasville
ist sehr sauber und aus-
gesprochen komfortabel. Da
wäscht doch niemand mehr
von Hand. Da spült auch kaum
jemand noch Geschirr. Und über

das Huhn im Ofen wacht die Automatik. Auch
Mütter haben's leichter. Denn in Sanitasville waschen
sich sogar die kleinen Buben freiwillig das Gesicht.

Schön wär's. Nur gibt es Sanitasville leider noch nicht. Was,
Spass beiseite, auch gar nicht so schlimm ist. Weil wir als
Sanitär-Grossisten sonst nicht mehr viel zu tun hätten.
Wie Sanitasville aussehen könnte, zeigen Ihnen aber unsere Aus-
stellungen. In Zürich. In Bern. In St. Gallen. In Basel. Und die neuesten
Projekte, die wir realisiert haben.
Jedenfalls lohnt es sich, die Spezialisten der Sanitas beizuziehen,
wenn Sie Ihr Sanitasville planen. Denn bei der Arbeit träumen
wir nicht.

Ihr Sanitär-Grossist mit dem
persönlichen Service

sanitas

Sanitäre Apparate, Sauna, Küchen

8031 Zürich, Limmatplatz 7, 01 425454, 3018 Bern-Bümpliz, Bahnhofweg 82, 031 551011
9000 St. Gallen, Sternackerstr. 2, 071 224005, 4000 Basel, Kannenfeldstr. 22, 061 435550

Für die Isolierung von Mauerwerk, Fassaden, Holz- und Metallkonstruktionen: das Erfolgsprodukt Flumroc Isolierplatten

Die praktischen, preisgünstigen Platten aus kunstharzgebundener Steinwolle erlauben eine tadellose thermische und akustische Isolierung. Die Verarbeitung ist problemlos.

Brandsicher isolierende Flumroc Platten gibt es in Dichten von 45 bis 100 kg/m³ und Stärken von 30 bis 100 mm.



isoliert brandsicher

Flumroc Isolierprodukte aus Steinwolle
Schmelzwerk Spoerry AG, 8890 Flums, Tel. 085 311 48



Überhaupt enthält das Flumroc Programm für jeden Isolierzweck das geeignete Steinwollprodukt.

Denn Steinwolle – das hervorragende Isoliermaterial – lässt sich leicht formen und verarbeiten:

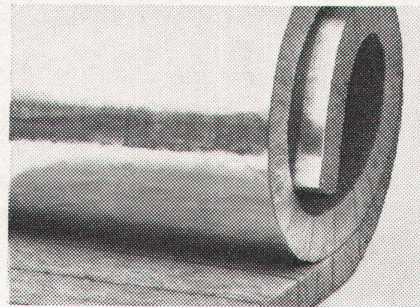

Zum Beispiel zu Flumroc Lamellmatten für die technische Isolierung



Zum Beispiel zu Flumroc Wintermatten als Schutz gegen Frost auf Bauplätzen

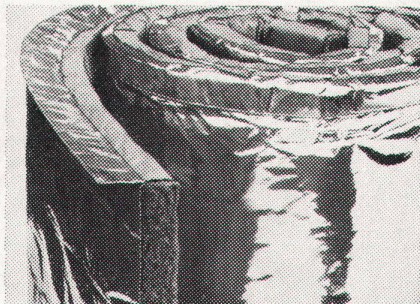

Zum Beispiel zu Flumroc Aluflex-Matten für Sparrendächer und Holzkonstruktionen

(Bitte einsenden an Schmelzwerk Spoerry AG, 8890 Flums)
Wir bitten um Unterlagen über Flumroc Produkte,
die sich für unsere Branche besonders eignen.
Coupon D 10
Firma: _____
Adresse: _____

Besonderes Essen aus besonderen
Küchen. Aus freundlichen Küchen.
Ausgelegt mit belebenden Teppichen.

Speziell konstruiert für stark strapazierte Räume, in denen der Teppich auch Nässe und Schmutz vertragen muß: Restaurants und Korridore, Ladenlokale und Kantinen. NICE'N'EASY ist dafür nur *ein*

Beispiel aus dem BELCOLOR-Sortiment. Erhältlich ab Fr. 54.—/m². Für jeden Raum den passenden Teppich im BELCOLOR-Fachgeschäft und in den SCHUSTER-Häusern.

Mmh!..

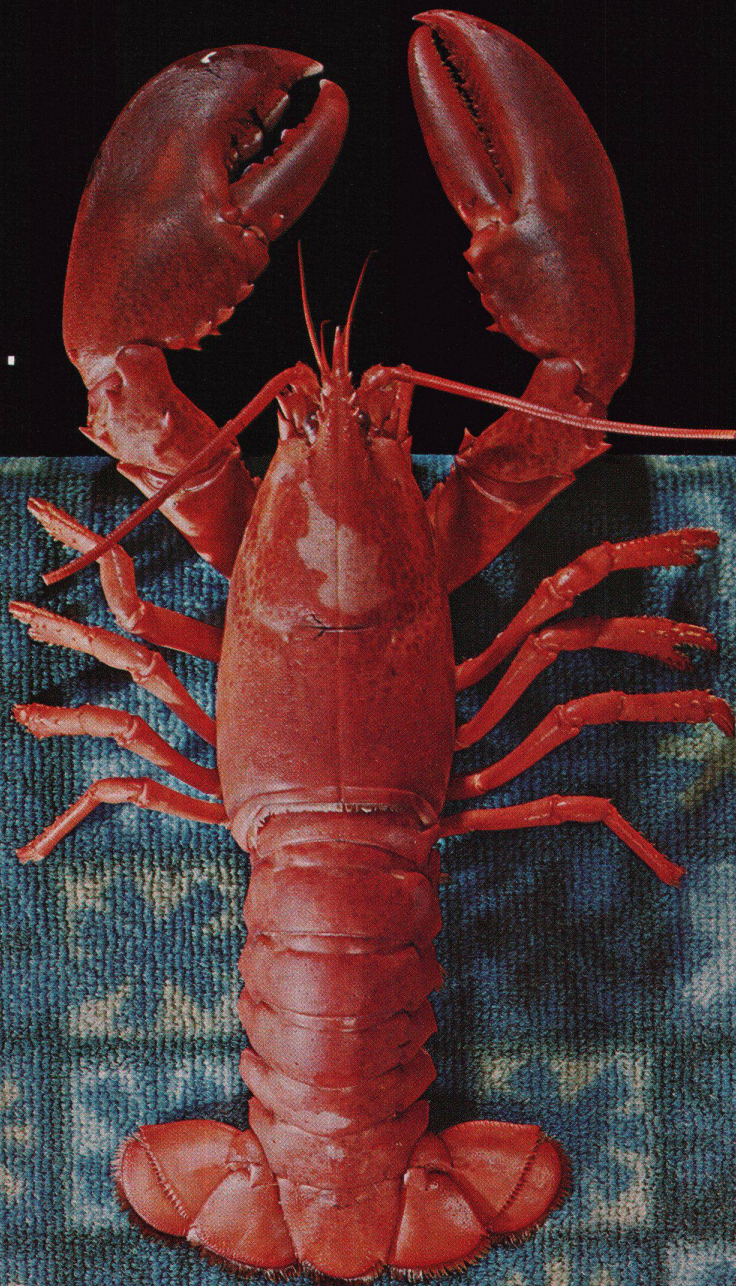

belcolor
Teppiche



SCHUSTER & CO. Zürcherstraße 493 9015 St.Gallen-Winkeln Tel. 071 31 21 21
Import und Großhandel von Teppichen und Bodenbelägen

PHON STOP ISOLIERGLAS

Den Lärm aus der Welt schaffen können wir nicht. —

Aber wir können Sie davor schützen. Mit einer Neuentwicklung unter den Isolierscheiben. Mit der PHONSTOP-Isolierscheibe!

Die Verglasung ist nun mal schalltechnisch das schwächste Glied der Fassade. Die Achilles-Ferse des Hauses. Bisher musste der Architekt mit Kasten-Fenster-Konstruktionen planen, oder die Schalldämmung war unbefriedigend. Heute hat er es

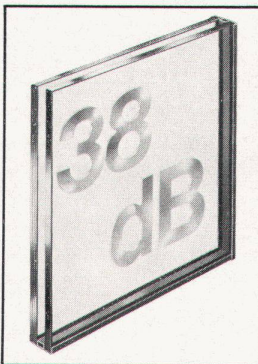

einfacher. Mit einer Isolierscheibe erreicht er eine Schalldämmung bis 38 Dezibel. Nämlich mit der PHONSTOP-Isolierscheibe.

Die PHONSTOP-Isolierscheibe bringt Strassenlärm zum Flüstern. Und löst damit auf elegante Art das schwierige Problem des Lärmschutzes.

Hier das Signalement des PHONSTOP-Isolierglases:

Mittleres Schalldämm-Mass 38 Dezibel. Gesamtdicke 37 mm. Maximale Grösse: 160×350 cm. Gewicht ca. 55 kg/m². Wärmedurchgangszahl $k = 2,7 \text{ kcal/m}^2\text{h}^\circ\text{C}$, entsprechend LZR 12 mm.

PHONSTOP-Isolierglas hat die Eigenschaften des Verbundsicherheitsglases, d. h. es ist einbruchhemmend. PHONSTOP kann ausserdem als Sonnenschutzglas mit INFRASTOP-Auresin und INFRASTOP-Gold gekoppelt werden.

PHONSTOP-Isoliergläser für den Wohnungsbau, in Bürohäusern, Geschäften, Hotels, Schulen, Spitälern. Man sollte mehr über sie wissen. Schreiben Sie. Wir informieren Sie gern.

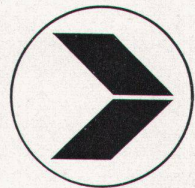

FLACHGLAS AG · DELOG/DETAG

Senden Sie uns Dokumentationsmaterial über PHONSTOP-Isoliergläser

Name: _____

Firma: _____

Strasse: _____

PLZ + Ort: _____

Flachglas AG DELOG/DETAG, Fürth/Bayern

Generalvertretung für die Schweiz:

Willy Waller

Oberallmendstrasse 16

6300 Zug

Telefon 042 31 25 66

COUPON

RESOPAL®

3 Jahrzehnte
Qualitäts-Kunststoffplatte

Oberflächen: matt + glanz, naturmatt, Kristall
Porenstruktur, Relief-Textil und -Streifen

Formate mm: 2120×1020/915 – 2800×1250 – 3650×1250

Stärken mm: 1,3 und 0,9 Sonderausführung auf Anfrage

O. SOMMER 4900 Langenthal – Telefon 063 2 07 14

MOOR- EICHE

Das Holz mit dem einmaligen Farbton.
Grosses Lager in Spitzen-Furnieren
bis 440 cm Länge.
Eine *Innenausbau*-Spezialität der Firma

HIRZEL

Edwin Hinzels Söhne, Möbelwerkstätten
8620 Wetzikon, Telefon 01 77 05 28

INCA

Beschläge

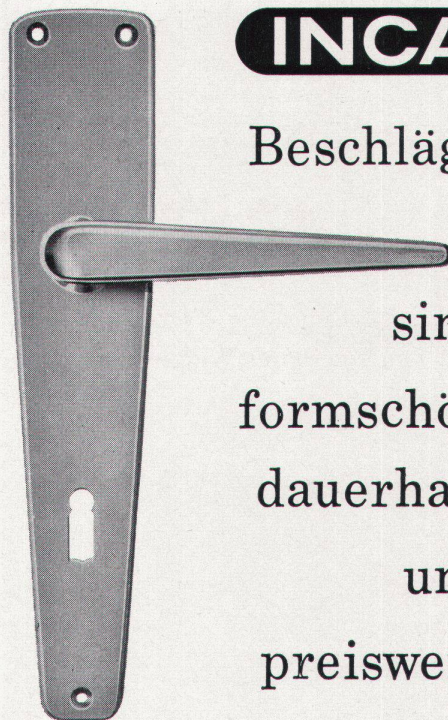

sind
formschön
dauerhaft
und
preiswert.

In allen Fachgeschäften erhältlich.

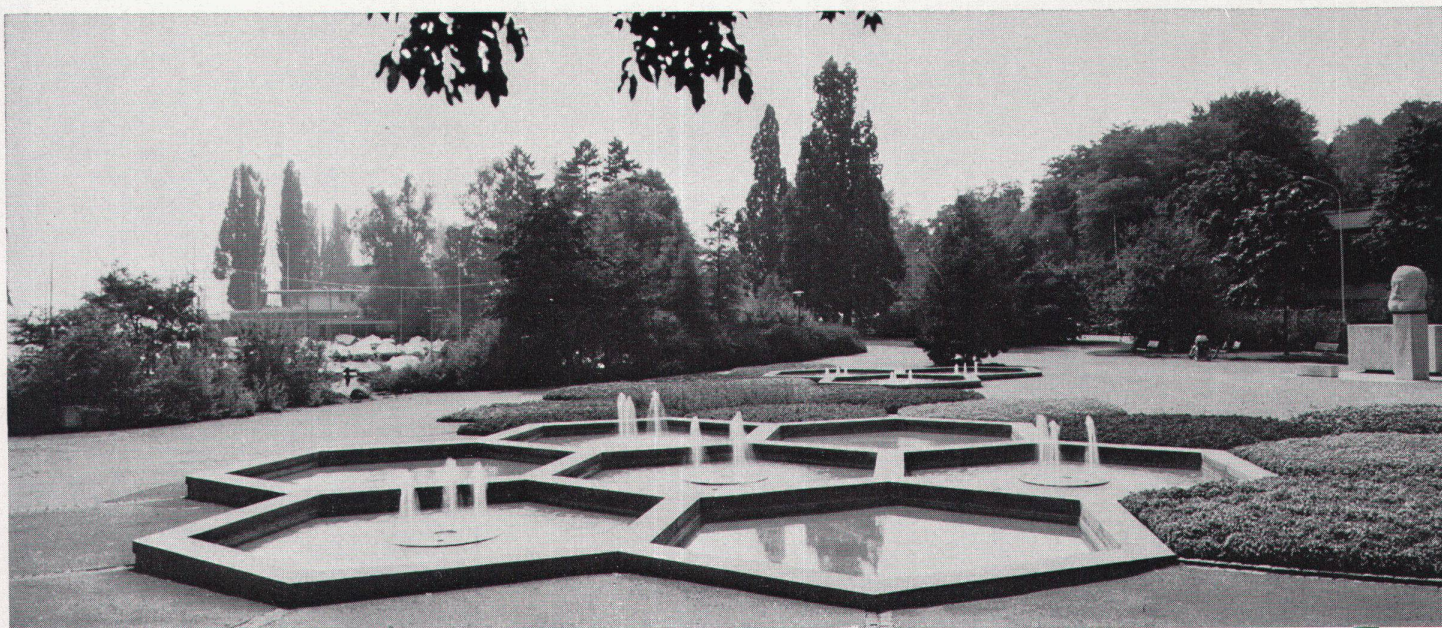

planen, bauen, pflegen

boesch
Gartenanlagen

Georges Boesch, Gartenarchitekt BSG
Eierbrechtstrasse 16, 8053 Zürich, Tel. 051/53 04 80

Freude bereiten – **LUXUS** schenken!

Das Duschen, das Baden wird mit dem autothermischen Mischgerät Simix zum ungetrübten Genuss.

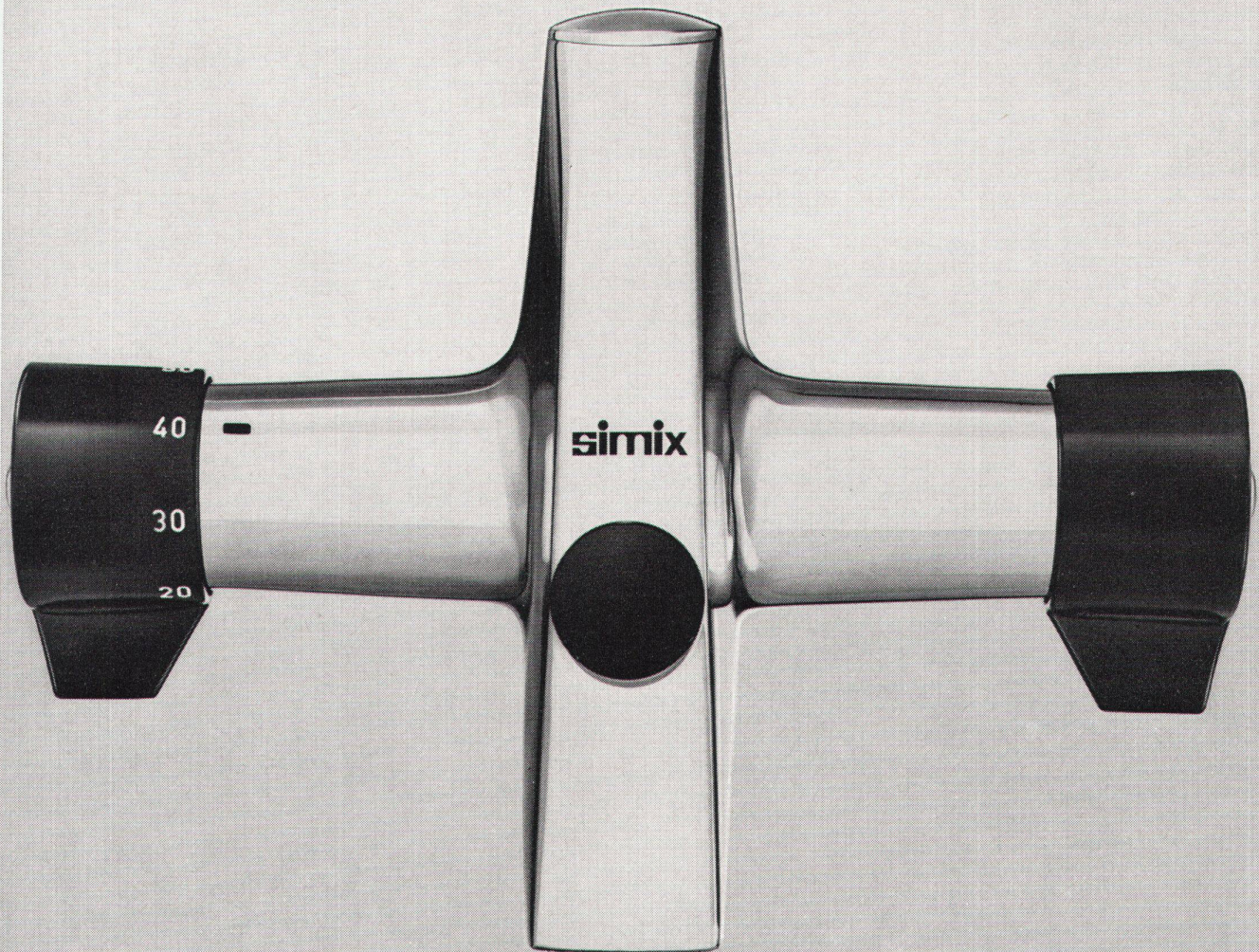

similor
Carouge-Genève, Zürich

Baden **OEDERLIN+CIE**

So oder so! Normalfälle oder Spezialfälle sind NOVOPAN Fälle!

Zwar «tut» es da und dort auch irgendeine Spanplatte.
Vielfach eignen sich aber nur NOVOPAN-Spanplatten.

NOVOPAN

NOVOPAN – bestes Stehvermögen
NOVOPAN – dämmt Schall und Lärm
NOVOPAN – isoliert gegen Kälte und Wärme
NOVOPAN – ist feuerhemmend
NOVOPAN – technischer Beratungsdienst
NOVOPAN – instruktive Verarbeitungsblätter

Über 3000 m² NOVOPAN als
innere Fassadenverkleidung

Hotel Intercontinental, Genève
Architekten : Addor + Juillard, Genève
Konstruktion : Hirsch-Metallbau, Biel

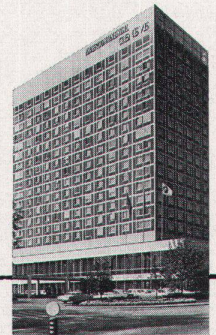

NOVOPAN AG 5313 Klingnau ☎ 056/45 27 71

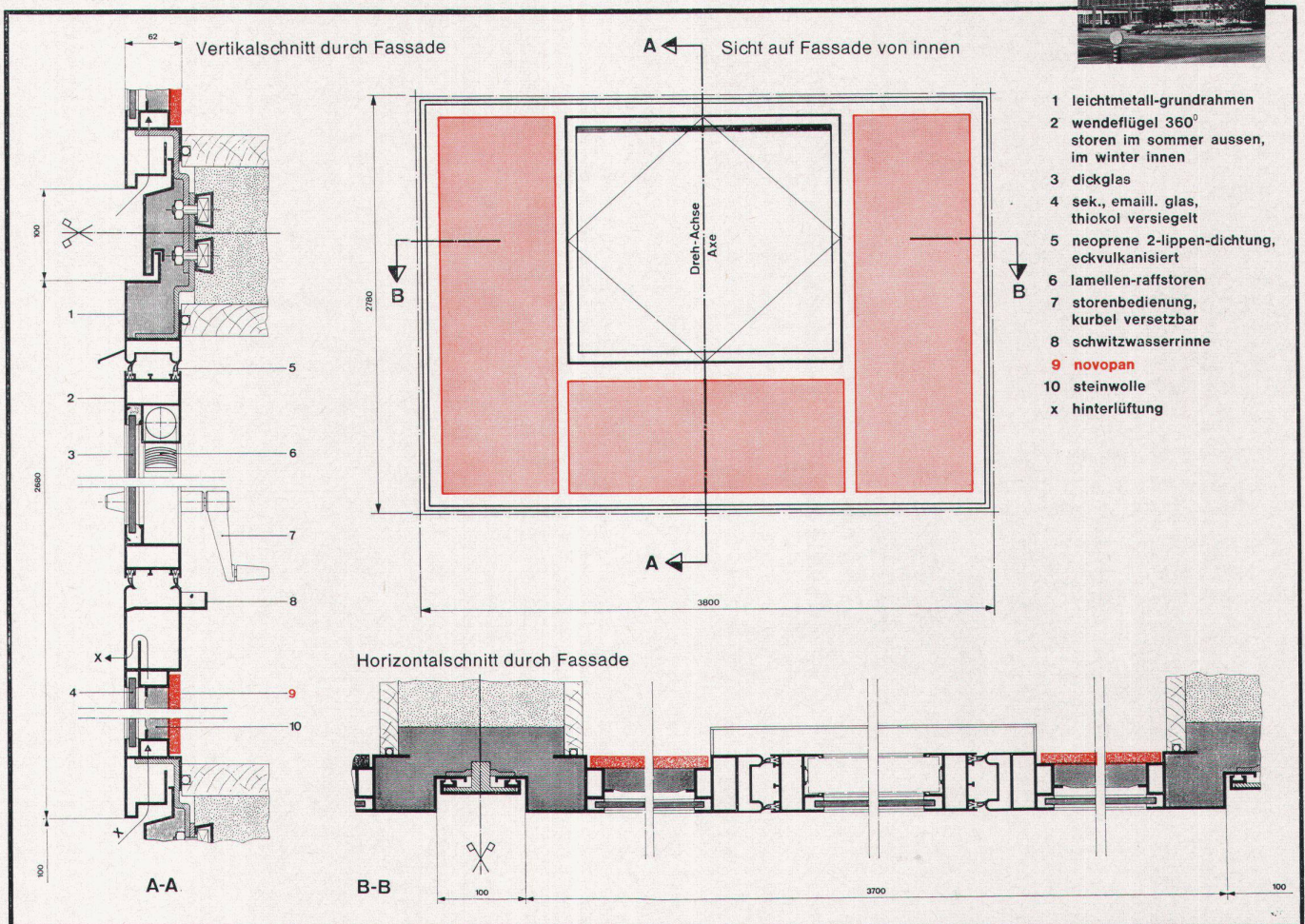

Das Wernle-Konzept im Innenausbau: die normierte Individualität.

Für normierte Elementbau-Systeme im Innenausbau sprechen gewichtige Argumente, die bekannt und anerkannt sind. In einem vielseitigen System lassen sich aus normierten Innenaussteilen viele Kombinationen und beliebige Variationen zusammenbauen.

Das Wernle-Küchenprogramm zum Beispiel umfasst 22 Unterbau-Elemente, 8 Oberbau-Elemente, 4 Hochschrank-Elemente, 18 Apparateschränke, zahlreiche Einbau-Herde und -Apparate. Das ergibt einen umfangreichen Angebotskatalog (den Sie übrigens bestellen können). Die Normteile der ausgeklügelten Wernle-Systeme können zudem in grossen Serien maschinell vorgefertigt, abrufbereit gelagert und jederzeit in der gleichen Qualität nachproduziert werden. Das ist insgesamt unvergleichlich praktischer und günstiger.

Damit sich diese Vorzüge beim Planen, Bauen und Wohnen auch wirklich auszahlen, haben wir unsere Kücheneinbau-Systeme, unsere Normtüren und Normschränke nicht nur selber entwickelt, sondern wir stellen unsere Programme auch selber her. Wir beraten unsere Kunden selber. Wir bieten unsere Produkte selber an. Wir

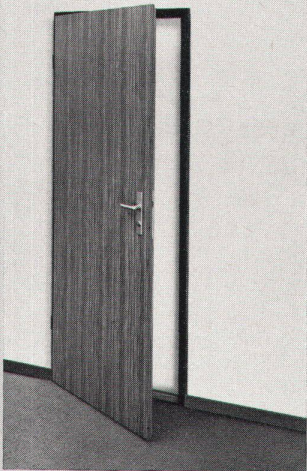
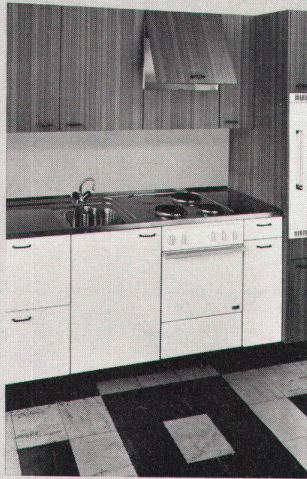

bearbeiten die Aufträge selber. Wir haben eigene Monteure und eigene Servicemonteure.

Weil wir unsere Systeme selber am besten kennen und weil wir selber am besten wissen, wie viele individuelle Möglichkeiten in ihnen stecken, stellen wir unseren Kunden auch unsere eigenen Planungsfachleute zur Verfügung.

Und allen Vorurteilen gegenüber der Normierung im Innenausbau stellen wir die Vorteile der Wernle-Systeme gegenüber.

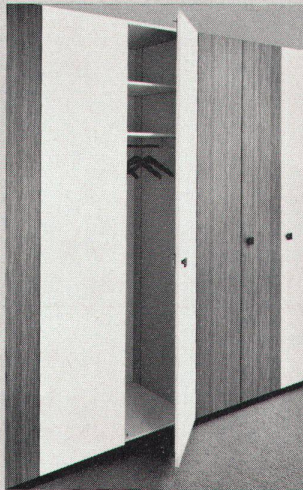

Ausstellungen, Planungs- und Verkaufsbüros in:

5024 Küttigen
Kirchbergstrasse 1030
Telephon 064/24 16 61

4000 Basel
Bruderholzstrasse 35
Telephon 061/34 24 20

3000 Bern
Sennweg 6
Telephon 031/24 01 22

1008 Prilly
Rochelle 12
Telephon 021/25 81 56

8048 Zürich
Karstlerstrasse 14
Telephon 01/62 74 62

- Schicken Sie mir kostenlos den 32seitigen Prospekt über **Wernle-Normküchen**.
- Senden Sie mir bitte den 14seitigen Gratis-Prospekt über **Wernle-Normtüren**.
- Der 12seitige Prospekt über **Wernle-Normschränke** interessiert mich.

Zuständig _____

Firma _____

Adresse _____

PLZ, Ort _____

Bitte ausfüllen und einsenden an: J. Wernle AG,
Kirchbergstrasse 1030, 5024 Küttigen. Danke.

WE

J. Wernle AG
Kirchbergstrasse 1030
5024 Küttigen