

Zeitschrift: Das Werk : Architektur und Kunst = L'oeuvre : architecture et art
Band: 52 (1965)
Heft: 12: Fünf Bauten ; Paul Klees Spätwerk

Werbung

Nutzungsbedingungen

Die ETH-Bibliothek ist die Anbieterin der digitalisierten Zeitschriften auf E-Periodica. Sie besitzt keine Urheberrechte an den Zeitschriften und ist nicht verantwortlich für deren Inhalte. Die Rechte liegen in der Regel bei den Herausgebern beziehungsweise den externen Rechteinhabern. Das Veröffentlichen von Bildern in Print- und Online-Publikationen sowie auf Social Media-Kanälen oder Webseiten ist nur mit vorheriger Genehmigung der Rechteinhaber erlaubt. [Mehr erfahren](#)

Conditions d'utilisation

L'ETH Library est le fournisseur des revues numérisées. Elle ne détient aucun droit d'auteur sur les revues et n'est pas responsable de leur contenu. En règle générale, les droits sont détenus par les éditeurs ou les détenteurs de droits externes. La reproduction d'images dans des publications imprimées ou en ligne ainsi que sur des canaux de médias sociaux ou des sites web n'est autorisée qu'avec l'accord préalable des détenteurs des droits. [En savoir plus](#)

Terms of use

The ETH Library is the provider of the digitised journals. It does not own any copyrights to the journals and is not responsible for their content. The rights usually lie with the publishers or the external rights holders. Publishing images in print and online publications, as well as on social media channels or websites, is only permitted with the prior consent of the rights holders. [Find out more](#)

Download PDF: 03.04.2026

ETH-Bibliothek Zürich, E-Periodica, <https://www.e-periodica.ch>



MEER

Eine vorbildliche Kombination
von Stil und Modern

Rudolf Meer + Kaufmann AG, Bern
Effingerstraße 21
Telephon (031) 25 28 28

SCHEER-Stahlbauten lösen Ihre Bauprobleme

Stahlhochbau

Guter Stahlhochbau zeichnet sich aus durch Wirtschaftlichkeit, kurze Bauzeit, Anpassungsfähigkeit an veränderte Bedürfnisse, Raumersparnis und technische Schönheit

Wenden Sie sich bitte mit Ihren Problemen an uns.

Unsere Ingenieure werden sich mit Ihnen um die beste Lösung bemühen.

ERNST SCHEER AG, Herisau

Telephon (071) 512992

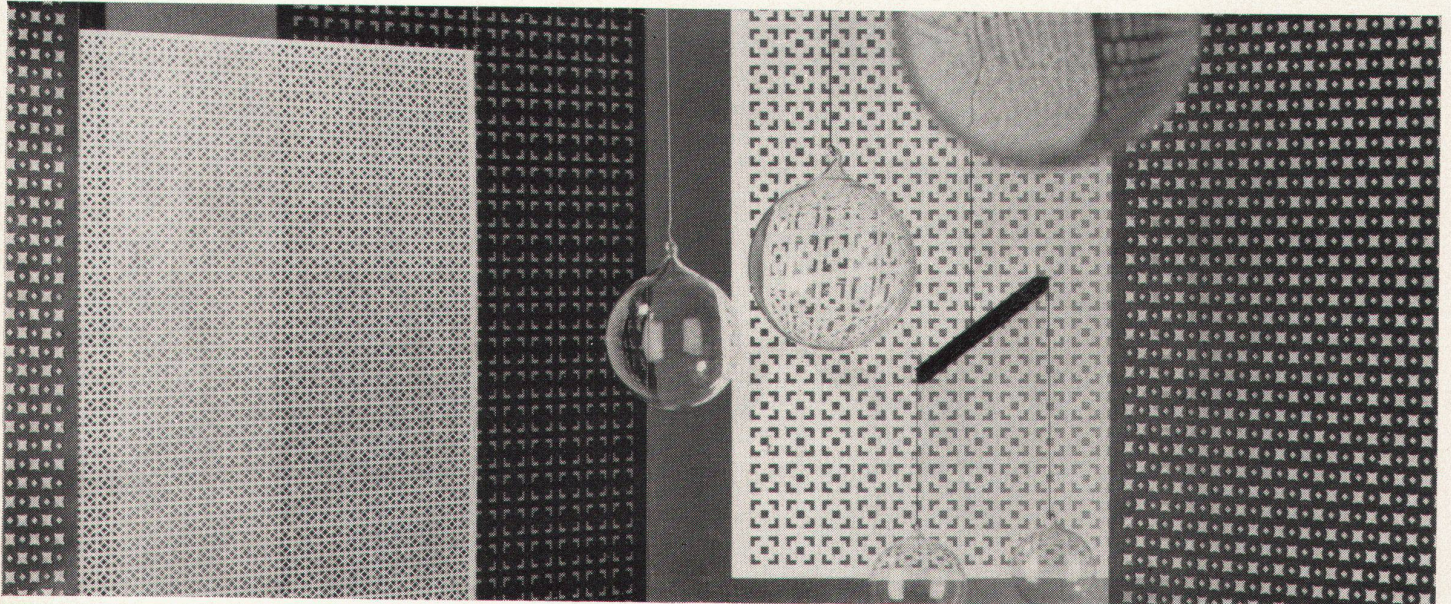
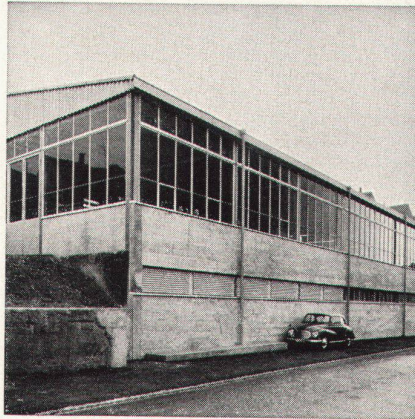
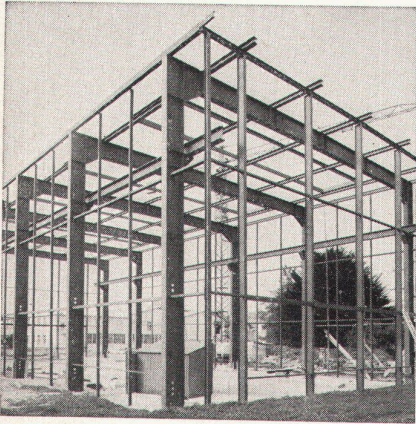

PANELAIRE

**Dekorplatten
geben jedem Raum
das gewisse Etwas**

Fehlt es Ihrem Wohnraum an Wärme? Soll Ihr Arbeitszimmer freundlicher wirken? Mit den neuartigen silikonimprägnierten Dekorplatten lösen Sie jedes Einrichtungsproblem. Ohne viel Arbeit, fast im Handumdrehen, stellen Sie elegante Raumaufteiler, Paravents und Trennwände her, Sie verzieren Möbelstücke mit hübschen Schiebe- oder Falttüren, Sie verkleiden Radiatoren und bringen Decken- und Wanddekorationen an. Den Anwendungs-

möglichkeiten von PANELAIRE in Wohn- oder Arbeitsräumen, Laden, Schaufenster sind wirklich keine Grenzen gesetzt. Und immer wirken PANELAIRE Dekorplatten auf natürliche Weise elegant. Sie haben die Wahl zwischen sechs verschiedenen Mustern, in vielen Dimensionen, ein jedes Ihren Wünschen angepaßt und hochmodern.

Verkauf durch den Fachhandel
Generalvertretung A. Eberhard AG,
Hohlstraße 610, 8048 Zürich

BON

Senden Sie mir gratis und unverbindlich den detaillierten PANELAIRE Prospekt

Name: _____

Adresse: _____

Bitte als Drucksache mit 5 Rp. frankiert einsenden an:
A. Eberhard AG,
Hohlstraße 610, 8048 Zürich



NEU

cuenotherm

1400 U/min: äusserst ruhiger Lauf
gerader oder geneigter Brennerkopf
eingebauter Schaltkasten
Sparklappe
für jeden Kesseltyp
geringe Wartung



Ateliers des Charmilles S.A., Usine de Châtelaine

VERKAUFSBÜROS:

1211 GENÈVE : Usine de Châtelaine ☎ (022) 44 04 00 1000 LAUSANNE : 104, Av. d'Echallens ☎ (021) 24 29 26
3016 BERN : Willy Jucker, Thunstr. 87 ☎ (031) 44 83 83 8152 ZÜRICH : Industriestr. 59 Glattburg ☎ (051) 83 44 22
6500 BELLINZONA : Via Lugano 16 ☎ (092) 5 51 24

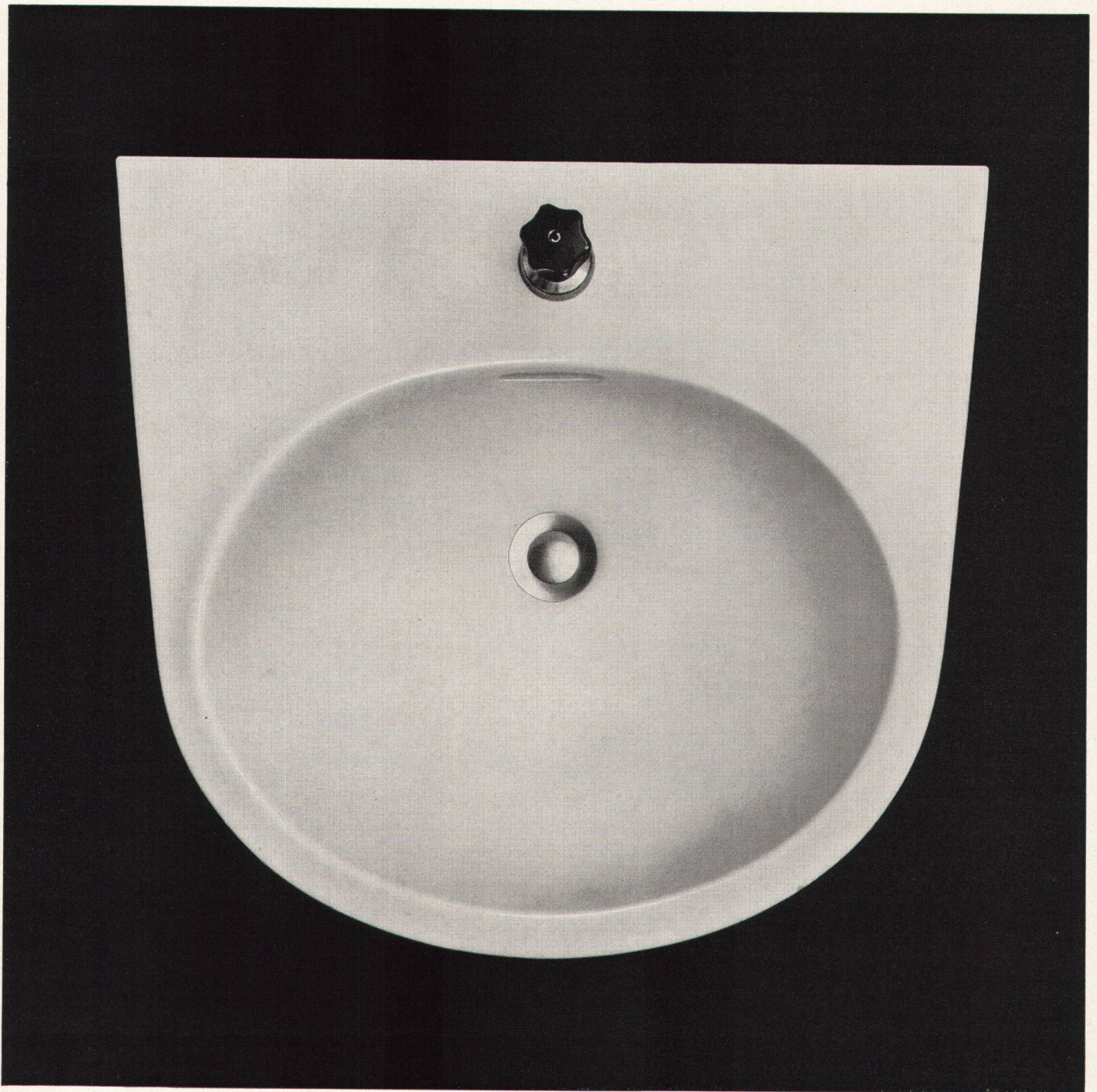

Bellino

Bellino – ein neuer Waschtisch. Bellino – der Schöne! Schön das Oval des Beckens, schön die trapezförmig zur Wand laufende Abstellfläche. Ausgewogen in den Proportionen und praktisch, auch zum Sauberhalten. Bellino, ein Waschtisch für jede Wohnung, vom Einfamilienhaus bis zum Wohnturm. In

Weiss und in den 6 Standardfarben grau, gelb, grün, blau, rosa, schwarz. Grösse 51 x 45 cm und 57 x 51 cm. Und der patentierte Handtuchhalter! Ganz neuartig: elegant und zweckmässig. Alles in allem: Bellino, eine gekonnte Neuschöpfung für schöneres Wohnen.

TROESCH

Bern	Effingerstrasse 10	Telefon 031/25 21 11
Zürich	Ausstellungstrasse 80	Telefon 051/42 79 00
Basel	Dreispietzstrasse 20	Telefon 061/35 47 55
Lausanne	9 rue Caroline	Telefon 021/23 92 66
Thun	Frutigenstrasse 24 B	Telefon 033/ 3 24 84

ZENT SERVICE

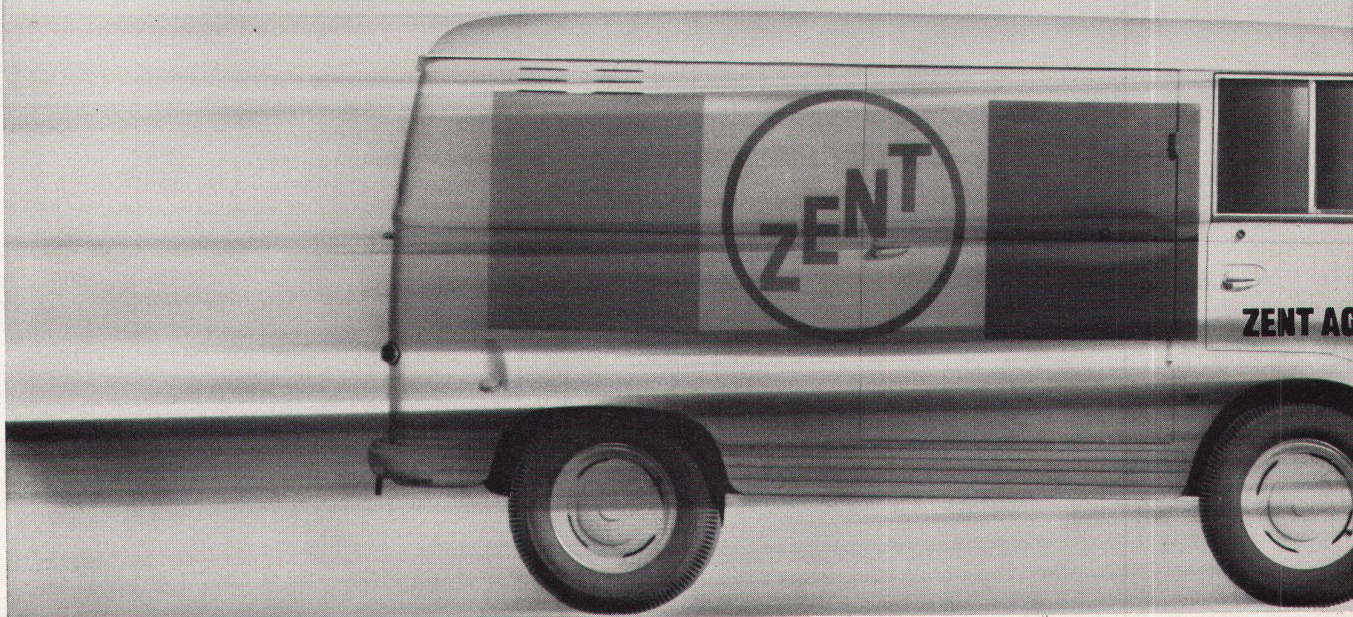

ZENT KOMBIGUSS

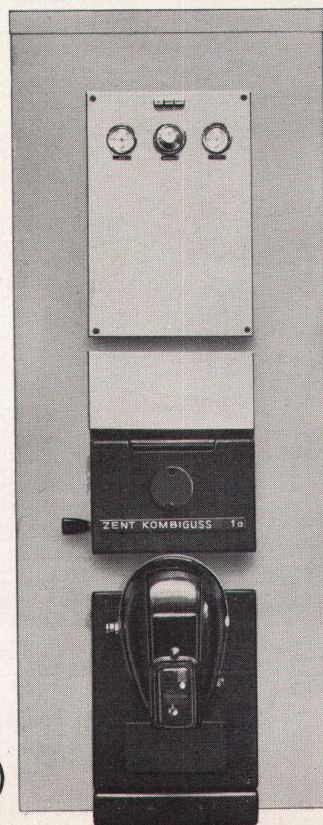

Ein zuverlässiger Service-Dienst steht zu Ihrer Verfügung. Sie werden ihn jedoch kaum brauchen, denn der neue ZENT KOMBIGUSS Kessel ist so gebaut, dass Störungen gar nicht auftreten sollten. Doch: unser Service-Dienst ist allzeit bereit.

Aus Guss ist er, der neue ZENT KOMBIGUSS, und darum so dauerhaft und unermüdlich – so widerstandsfähig gegen die gefährliche Korrosion. Er lässt sich auch leicht zerlegen und überallhin transportieren. Das Beste für schon bestehende Bauten!

Der ZENT KOMBIGUSS Kessel heizt Ihr Haus und liefert warmes Wasser für die Küche, für das Bad – soviel Sie wollen.

Für niedrigen Heizraum gibt es den neuen ZENT KOMBIGUSS auch als S-Typ, das heisst, mit seitlichem Boiler.

Es lohnt sich, ihn kennenzulernen. Schreiben oder telefonieren Sie Ihrem Installateur oder fragen Sie uns.

ZENT AG BERN 3072 Ostermündigen

Vom Schweizerischen Werkbund offiziell ausgezeichnet mit dem Prädikat «die gute Form».

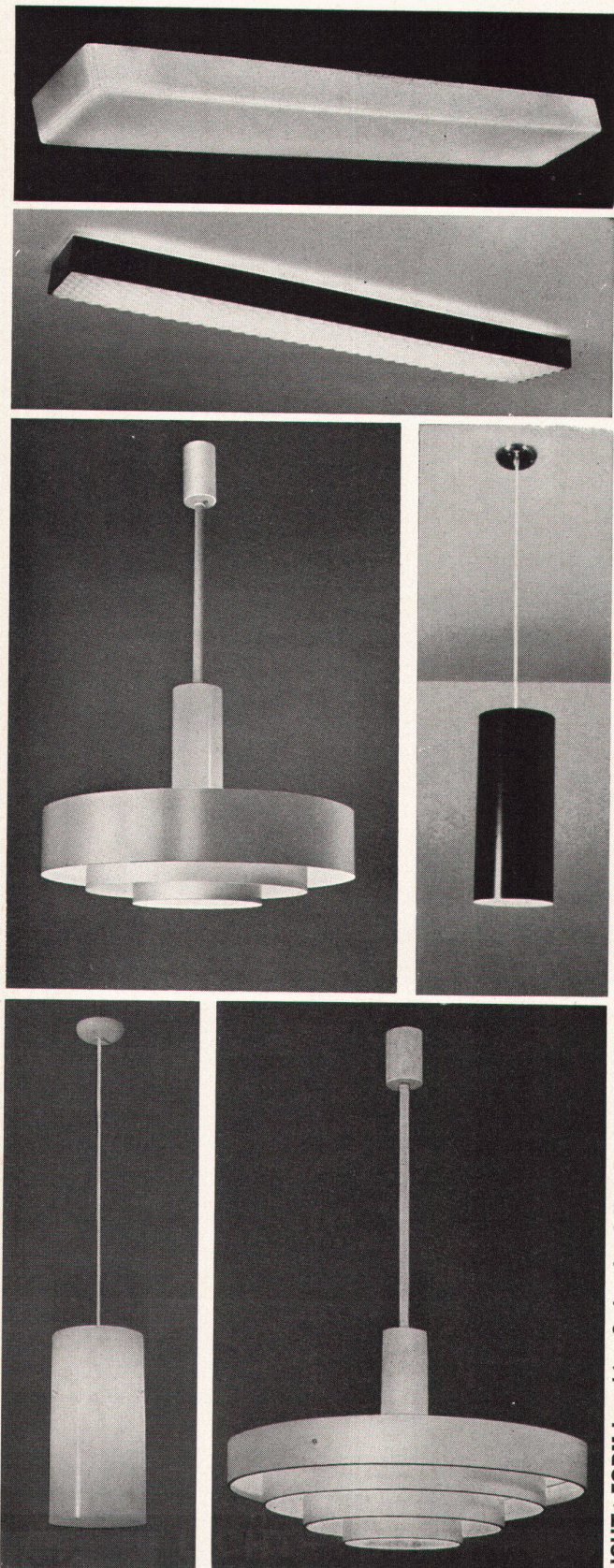

LICHT + FORM-Leuchten finden durch ihre Qualität und lichtechnischen Eigenschaften hohe Anerkennung und ergänzen zweckmäßig jede neuzeitliche Raumgestaltung



LICHT + FORM
Z. STANKIEWICZ & CO
MURI - BERN
TELEPHON 031/521711
FABRIK FÜR LEUCHTEN,
LICHT- und METALLDECKEN



Etat de Vaud

Concours d'architecture

L'Etat de Vaud ouvre un concours public de projets pour l'étude des plans d'un Technicum cantonal vaudois, école technique supérieure, sur le terrain de la Villette à Yverdon.

Le concours est réservé aux architectes reconnus par l'Etat de Vaud:

- aux architectes vaudois, quel que soit leur lieu de résidence;
- aux architectes suisses, actuellement domiciliés dans le Canton de Vaud, et cela à compter dès le 1^{er} octobre 1965. Les collaborateurs désignés devront répondre aux mêmes conditions.

Les documents nécessaires (programme, plans de situation et maquette) peuvent être obtenus dès le 1^{er} novembre 1965:

- à l'Office des bâtiments de l'Etat, rue du Tunnel N° 4, 3 étage, à Lausanne, contre paiement d'un montant de fr. 100.-;
 - par poste, moyennant le versement préalable de fr. 100.- par mandat postal.
- Délai de dépôt des projets: **18 mai 1966 à 17 h.**

Lausanne, le 19 octobre 1965

Département des Travaux Publics
Office des bâtiments

P 14-C-54 L

Unsere Firma befaßt sich seit Jahren mit der Planung und Durchführung von vorfabrizierten Konstruktionen des Wohn-, Industrie- und Verwaltungsbaus. Dem Technischen Büro fällt dabei die außerordentlich wichtige und interessante Aufgabe zu, die Detailplanung für diese Bauten durchzuführen. Als Leiter dieses Büros suchen wir einen gut ausgewiesenen, erfahrenen

Architekt oder Bauingenieur

mit Hochschul- oder eventuell Technikumsausbildung und einigen Jahren Praxis. Wir können Ihnen eine ausbaufähige, selbständige Stellung mit guten Verdienstmöglichkeiten und großen Sozialleistungen anbieten.

Wir erwarten gerne Ihre ausführlichen Bewerbungsunterlagen mit Handschriftenprobe, Lichtbild usw.

Peikert Bau AG

Industriestraße 22

6300 Zug

Telephon 042 4 93 93

P 999 Lz

prometheus

BEL-DOOR Einbau-Kochherd

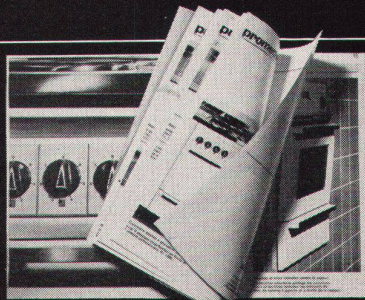

Das BEL-DOOR Programm:
Einbau-Kochherde
Freistehende Kochherde
Einbau-Rechauds
Einbau-Backöfen
Einbau-Wärmeschränke
Prometheus AG, 4410 Liestal
Telephon 061-84 44 71

Senden Sie bitte den Übersichtsprospekt für
Prometheus BEL-DOOR-Apparate W 19

Name

Strasse

Ort

BON

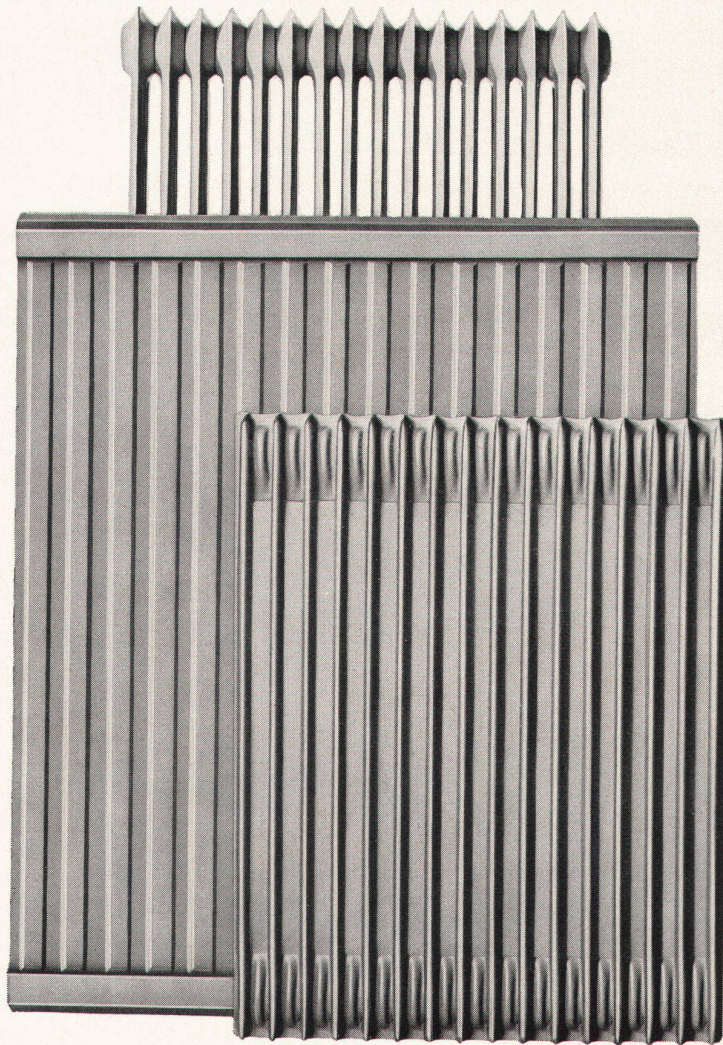

AGA Radiatoren bieten wohnliche Wärme in guter Form

AGA Radiatoren sind aus 1,4 mm dickem LD-Spezialstahl hergestellt, aus kaltgewalztem, kohlenstoffarmem, unberuhigtem Stahl.* Alle Nähte sind autogen geschweisst. Alle AGA Radiatoren sind auf 8 atü Druck geprüft. Höhere Prüfungen können vereinbart werden. Die Dauerhaftigkeit der AGA-Stahlradiatoren ist bereits über Jahrzehnte erprobt und erwiesen. Folgende formschönen Modelle

***LD-Spezialstahl.
schriftlich garantiert**

stehen in verschiedensten Bauhöhen zur Verfügung: Panel und Panel D, Rex, Duplex, Triplex, Special und Novello. AGA Radiatoren wurden in Schweden entwickelt und werden heute in verschiedensten Ländern Europas in grossen Werken hergestellt. AGA - einer der meistverkauften, wenn nicht der meistverkaufte Radiator Europas. Verlangen Sie Dokumentation und Wärmeabgabetafeln.

Paul Kolb AG, 3000 Bern,
Thunstrasse 73,
Tel. 031 44 14 11

AGA



An der Kugel liegt's

Millionen von rollenden Stahlkugeln leisten jahrzehntelang unschätzbare Dienste.

Millionen von Rädern drehen sich unermüdlich auf Kugeln gelagert. Riesengewichte gleiten auf Kugelbahnen dahin, denn wo müheloses Gleiten erforderlich ist, stehen Kugeln im Einsatz.

Daher sind aber auch schon Hunderttausende von Stahlkugeln als unsichtbare Helfer in den Forster Küchenkombinationen tätig.

An diesen Kugeln liegt es, dass alle Auszüge in den

Forster Küchenkombinationen so herrlich leicht gleiten. Die beladenen Schubladen, die vollbefrachteten Schieber im Pfannenschrank und der vollgepfropfte Kehrlicheimer, sie alle lassen sich mit einem Fingerdruck hin und her schieben. Eine Erleichterung, die jede Hausfrau zu schätzen weiss!

Diesen und viele andere Vorteile bietet Ihnen die Forster Stahl-Küchenkombination.

Denken Sie daran: Stahl ist unverwüsthlich!

forster

Aktiengesellschaft Hermann Forster, Arbon

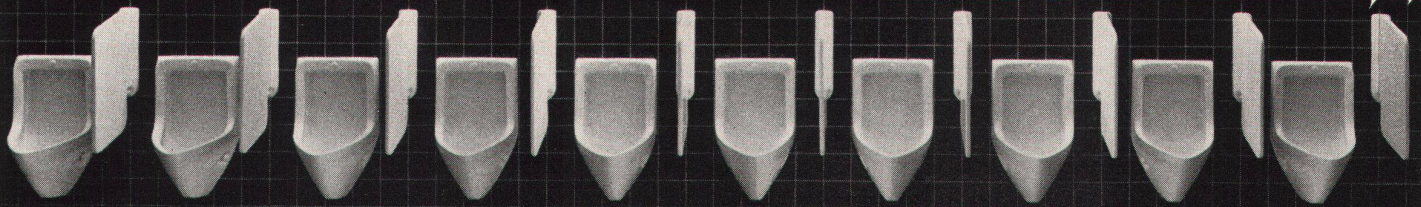

3 x verdeckt

1

Wassereintritt

2

Wasseraustritt

3

Wasserstand

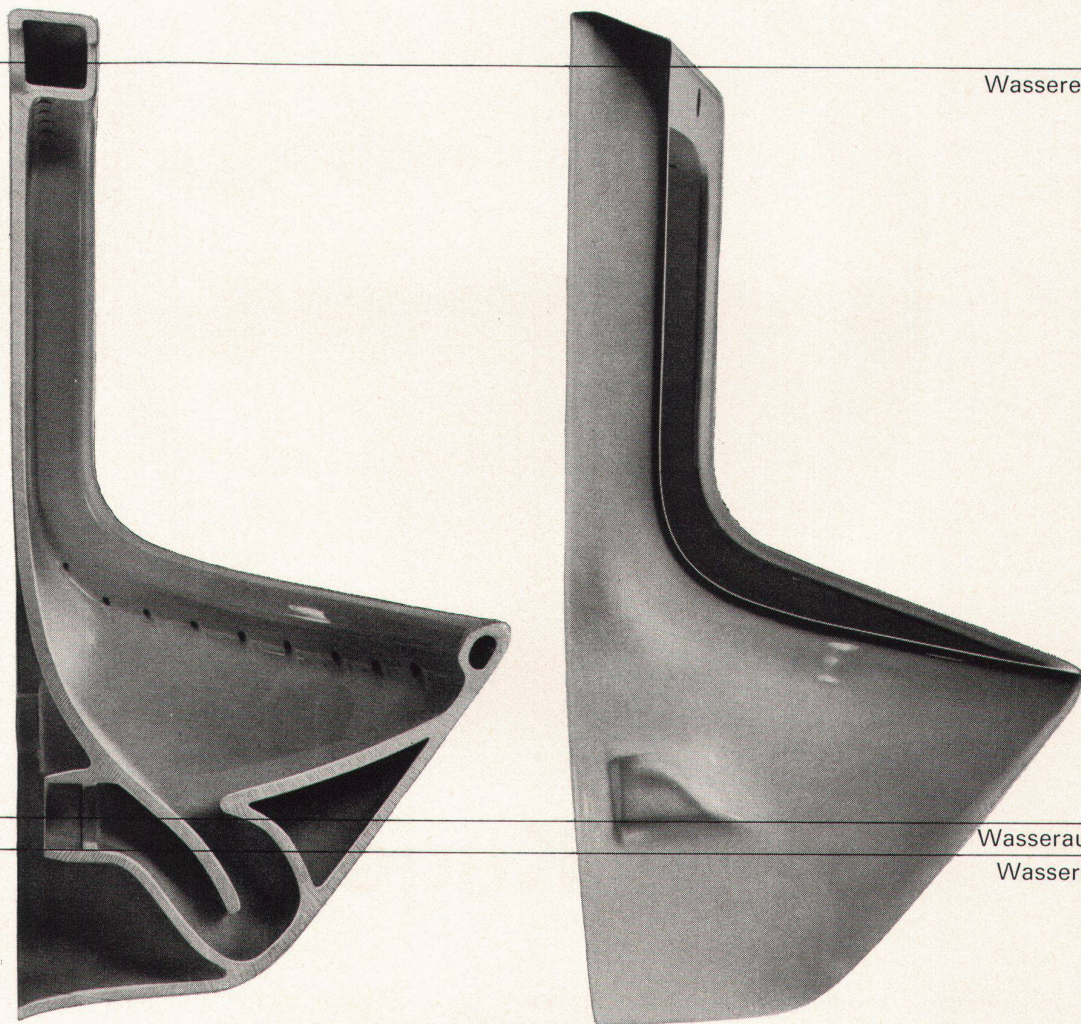

Schnabelpissoir No. 755 Laufen

Die wesentlichsten Vorteile:
 verdeckter Wasserein- und -austritt, verdeckter Wasserstand.
 Dazu kommen: einfache Montage, verbesserte Spülwirkung.
 Und vor allem die neue, gefällige Form,
 harmonisch ergänzt durch die neue Trennwand.
 Lieferung über den Sanitäre-grosshandel.

Laufen

AG für Keramische Industrie Laufen, 4242 Laufen

Eternit®

Asbestzement «ETERNIT» ist unmittelbar nach dem Fabrikationsprozeß leicht formbar.

In den verschiedenen Abteilungen der Eternit AG in Niederurnen und Payerne entstehen aus dem fabrikfrischen Grundmaterial Wellplatten und ebene Platten für Dächer und Fassaden, Rohre für Wasserleitungen und Installationen, verschiedene Formstücke für Haus und Garten.

Darüber hinaus bietet Asbestzement «ETERNIT» auch reiche Möglichkeiten für eigene schöpferische Gestaltung.

Eternit AG, 8867 Niederurnen GL und Werk 1530 Payerne VD

® gesetzlich geschützte Marke für Asbestzement-Produkte

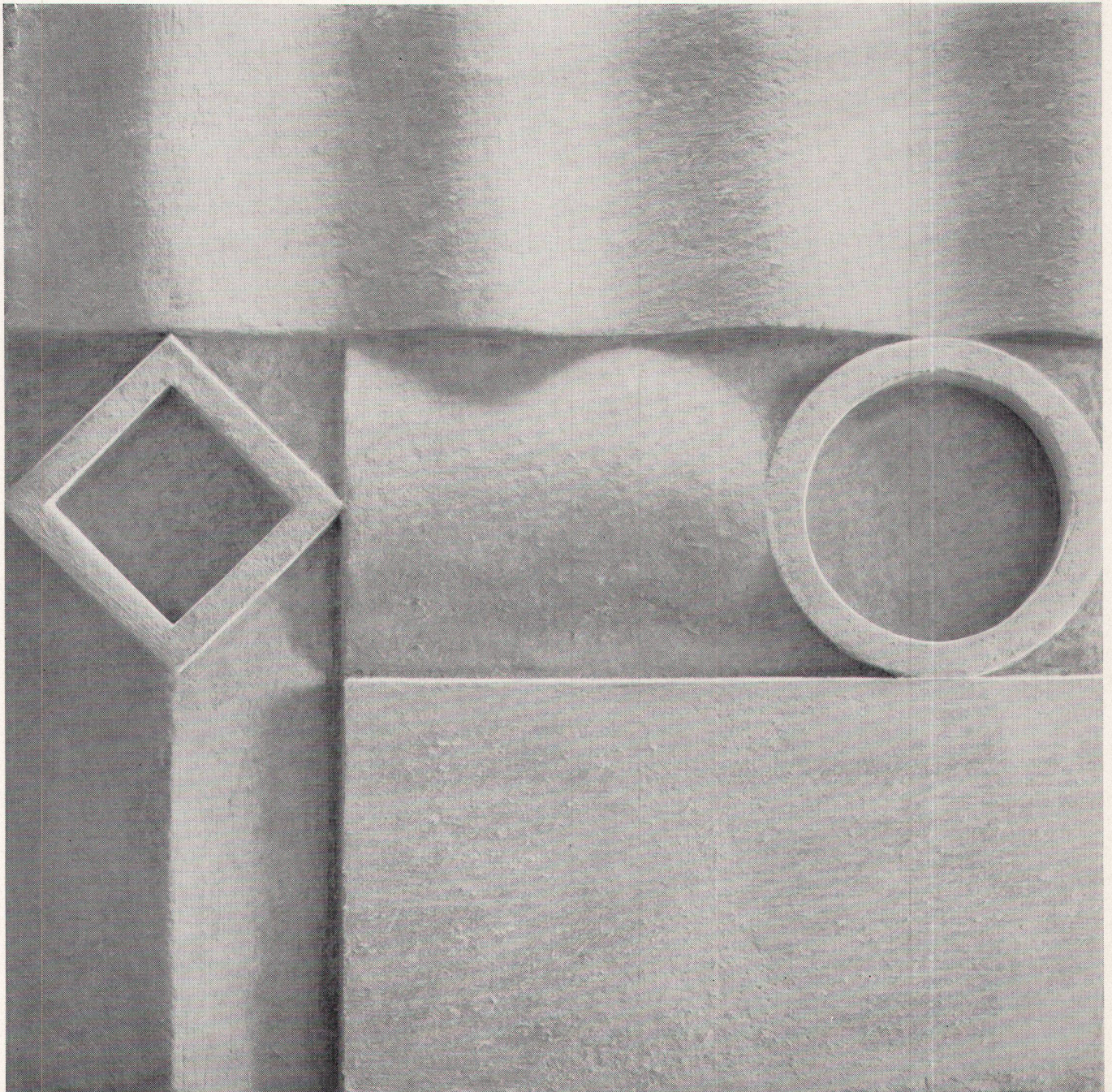

Ein Haus aus Flumser
 Steinwolle bauen heisst:
 ein behagliches
 Heim schaffen!



Flumser Steinwolle bedeutet wirksamen Schutz
 gegen Kälte, Hitze und Lärm.

Flumser Steinwolle für jeden Bauzweck! Schmelzwerk Spoerry AG
 Flums SG Tel. 085 8 31 48

**Woertz
 Steckerschienen**
 aus Hart-PVC
 1P+N+E 20A 250V

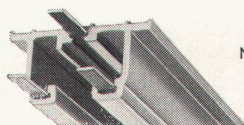

No 4601
 (Kupferleiter nicht berührbar)



In- und ausl.
 Pat. ang.

Anzapfstück
 mit Rohnrümpel
 zum Anschliessen von
 Lampenfassungen
 No 4606

Anzapfstück
 mit Haken
 zum Aufhängen von
 Beleuchtungskörpern
 No 4605/1

Anzapfstück
 ohne Sicherung
 1 P + N + E 10 A 250 V
 Typ 14
 No 4604/1

Anzapfstück
 mit Sicherung
 1 P + N + E 10 A 250 V
 Typ 14
 No 4607

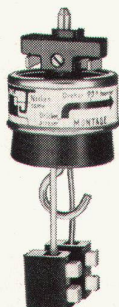

Oskar Woertz Basel
 Fabrik elektrotechnischer Artikel

Bauen mit Licht

Wo kleinste Masse eine grosse Rolle spielen wie hier — in den Laboratorien der Eidgenössischen Materialprüfungs- und Versuchsanstalt (EMPA) — braucht es besonders gutes und gut geplantes Licht.

Licht von der richtigen Helligkeit und von der richtigen Farbe, richtig plaziert und mit der Architektur in Einklang gebracht — OSRAM Licht.

Fragen Sie unsere erfahrenen Beleuchtungsspezialisten. Sie beraten Sie beim Planen der Anlage



OSRAM

Osram AG, 8022 Zürich,
Telefon 051/32 72 80

BELINOX **MULTI
COMB
2000**

NEU!

Spültisch- und Herdelemente
aus Chromnickelstahl für den
Einbau in Kunstharzplatten

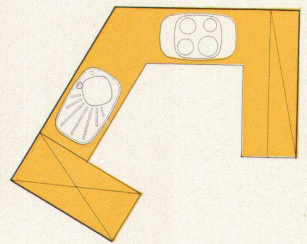
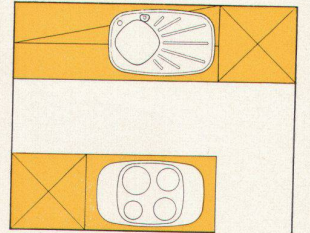
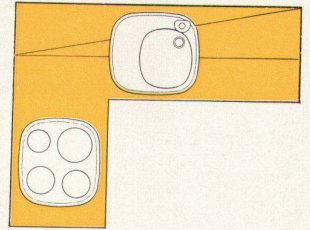
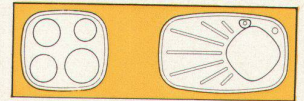
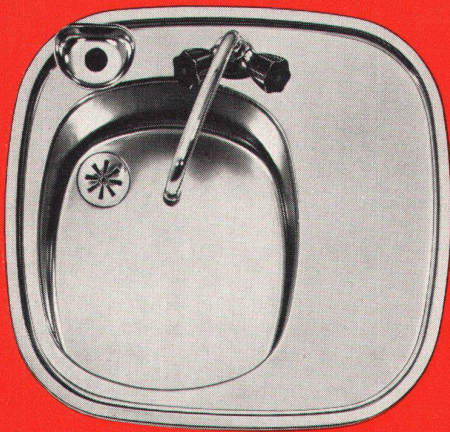

BELINOX **MULTI
COMB
2000**

bestimmt den neuen Küchenstil

Farbenfroh · wohnlich
schöner · rationell und
pflegeleicht

Verlangen Sie den neu-
erschiedenen ausführ-
lichen Spezialprospekt
Belinox-Multicomb 2000

BELINOX

F. Loertscher + Co. 5649 Stetten AG

Spezialfabrik für rostfreie Stahlwaren
Telephon 056 3 38 21 und 3 43 43

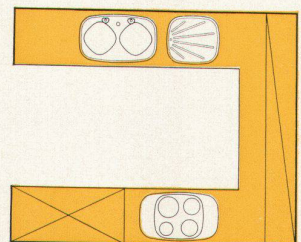
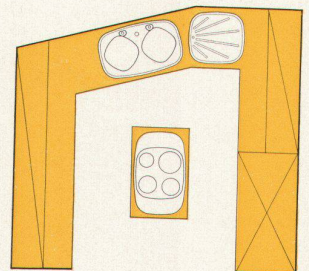
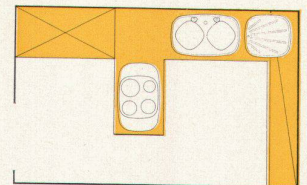

Formschön, modern und viel praktischer

VGB- Zylinderolive G 182

(Dornlänge 27 mm)

- Ästhetisch überzeugende Lösung
- Abstand Türe-Olive nur 38 mm
- Einfache, zeitsparende Montage
- Ideale Kombination mit dem gedrun- genen Espagnoletteschloss Pony oder mit SOLO
- Für Holzdicken von 18-28 mm
- Mit KABA-, KESO- und SEA-Zylinder erhältlich. Kann auch in Schliess- pläne einbezogen werden
- Lieferbar matt vernickelt, poliert verchromt und matt verchromt

Verlangen Sie Muster und Prospekte und überzeugen Sie sich selbst von den ungewöhnlichen Vorzügen dieser Neuheit.

Erhältlich im guten Fachgeschäft

V. Glutz-Blotzheim Nachf. AG,
4500 Solothurn

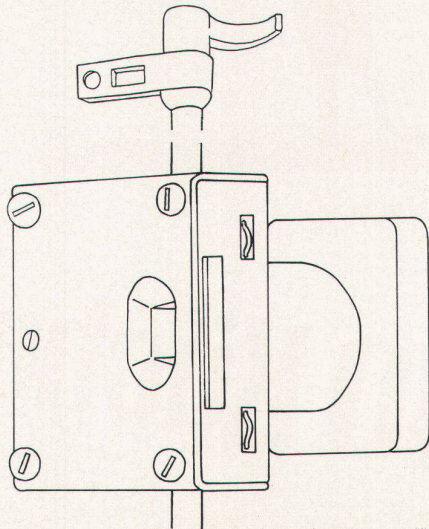
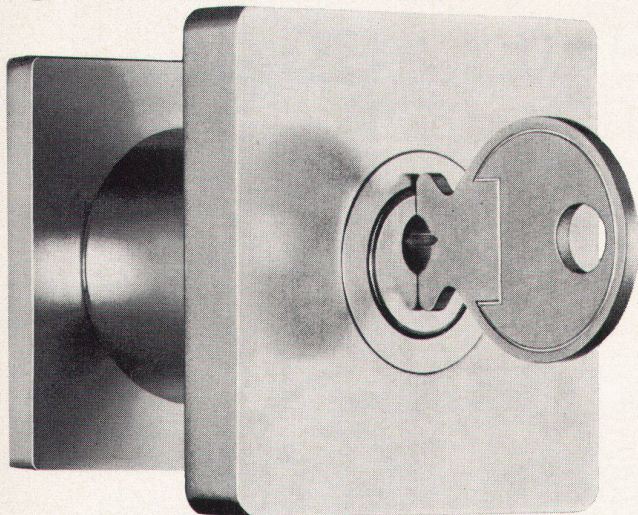

Brunnenfiguren



sankt galler
kunst und
baueramik 

Töpferei am Weg, St. Gallen, Martinsbrückstrasse 62, Tel. 071/24 52 54
Verkauf: Boutique zum Schwibbogen, Oberdorfstrasse 21, Zürich

Gewächshaus+Metallbau AG 8605 Gutenswil Telephone 051 86 42 63

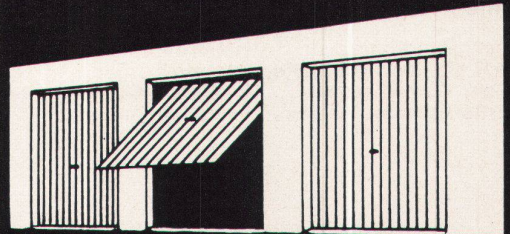

Rationeller bauen mit G+M-Garagenkipptoren dank zweckmässig ausgebauten Sortimenten.

NORMSTAHL

Das meistgekaufte Garagen-Kipptor der Welt mit Federzug ohne Deckenlaufschienen.

NORM-Sortiment mit Gegengewicht. Alle Stahlteile im Vollbad feuerverzinkt. Leichtmetallsockel gebürstet und eloxiert.

Füllungen in Stahlblech, Stahlblech mit Antikondensschutz, Sperrholz bakelisiert, Tannenfasfäber grundiert, Douglas-Riftfäber lackiert, Kunststoff.
Verlangen Sie unsere ausführlichen Offerten.

Vertretungen:

Basel	061 39 90 14	St. Gallen	071 23 84 67
Bäriswil	031 67 07 86	Schaffhausen	053 5 37 97
Bassersdorf	051 93 61 61	Winterthur	052 2 28 22
Biel	032 2 58 38	Zug	042 4 08 61
Niederwil SG	071 83 11 39	Zürich	051 41 91 43

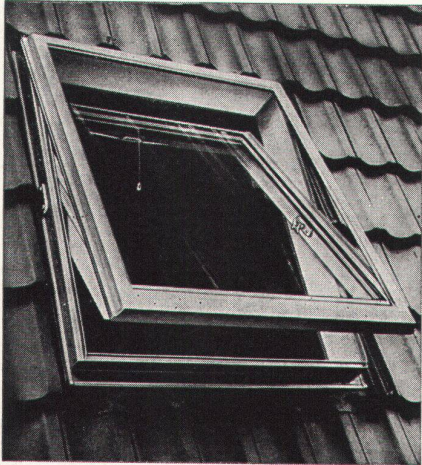

BLEFA WOHNRAUM-DACHFENSTER

passend für jede Bedachungsart, sind zweckvollendet in der Konstruktion, leicht und sicher in der Handhabung, mit isolierender Ganzglas-Doppelscheibe und mit Eindeckrahmen. Die Lieferung erfolgt **einbaufertig**.

Größen (Kastenaussenmass)	Verkaufspreise	Zuschlag für Rollstore
I 49 × 87 cm	Fr. 298.—	Fr. 15.—
II 65 × 87 cm	Fr. 384.—	Fr. 17.—
III 80 × 120 cm	Fr. 482.—	Fr. 20.—
IV 105 × 120 cm	Fr. 585.—	Fr. 23.—

Vertretung für die Schweiz:

Schoop+Co.

Aktiengesellschaft
Mellingerstrasse 48
5400 Baden
Telephon 056 2 50 40

WANDBEKLEIDUNG

die neueste Kollektion farbenfroh sauber solid schön

FLEXARMIT-DECOR

Verkauf durch
die Mitglieder
des Verbandes
der Schweiz.
Tapetenhändler

Färberei
Schlieren AG,
Tel. 051/98 72 01



Stufenlos verstellbar

längs des Standrohrs, von bodentief bis über Kopfhöhe, ist nur der Gölz-Wäscheschirm «Seilspinne». Ein neuer

Prospekt orientiert Sie ausführlich über seine vielen weiteren Vorteile, über unsere Wäschehängen und Teppichklopfanlagen. Verlangen Sie ihn unverbindlich bei



Gözl-Metallbau
Rotachstrasse 5, 8003 Zürich
Telefon 051 33 44 20

GÖLZ

4

... weil raffinierte Maßküche wie gepflegte Normküche zu unserem Programm gehören.
Bitte Dokumentation anfordern.
Postkarte oder Telefon genügt.

BONO

BONO-Küchen

Bono-Küchen AG
5013 Niedergösgen
☎ 064 41 14 63

Zu warme, zu kalte
oder
verbrauchte Luft?

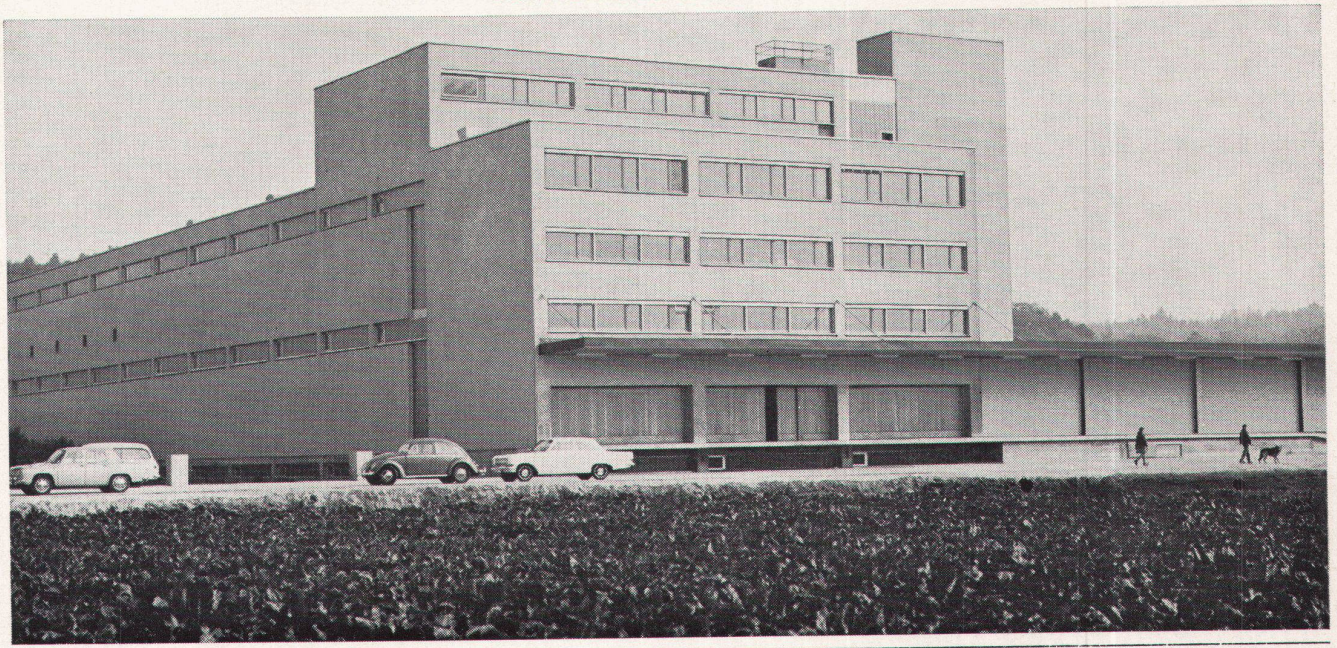

Hälg schafft den Ausgleich!

Lüftungs- und Klimaanlage sind das Spezialgebiet von Hälg. Hunderte von Anlagen der unterschiedlichsten Arten und Grössen sind die beste Referenz für die Erfahrung, die Hälg hat.

Hälg nimmt alles in die Hand: Beratung, Planung, Konstruktion, Spezialanfertigung, Montage und Service. Das bedeutet für Sie: sehr vereinfachte, schnelle und kostensparende Auftragsabwicklung.

Hälg leistet ausserdem volle Garantie auf die gesamte Anlage.

Bitte kommen Sie mit Ihren Problemen zur nächsten Hälg Niederlassung.

Hälg
Der Spezialist für Heizung, Oelfeuerung,
Lüftung und Klimaanlage.

Hälg & Co.

9009 St. Gallen, Lukasstrasse 30, Tel. 24 68 65
8040 Zürich, Badenerstrasse 329, Tel. 54 86 86
1700 Fribourg, 3, av. Beauregard, Tel. 2 48 06
7002 Chur, Gäuggelistrasse 4, Tel. 22 06 45

«Cordoual», die europäische Qualitätsmarke

Kollektionen und technische Beratung durch:

CIRESIA SA

Generalvertretung für die Schweiz
der «Cordoual»-Produkte

1204 Genf

3, place du Cirque
Telephon (022) 24 71 39

Eine phantastische Auswahl

Warum hat diese moderne Wandbekleidung immer mehr Erfolg?

Weil immer mehr Wert darauf gelegt wird, eine dauerhafte und auch nach Jahren tadellos aussehende Wandbekleidung zu besitzen, die Unterhaltskosten und kostspielige Renovationen einspart.

Darum wählt man «Cordoual-Decor», weil er licht- und alterungsbeständig (Gewebe speziell gegen Fäulnis behandelt), reiß- und kratzfest (dehnt sich bei normalen Mauerstressungen) und einfach mit Bürste und Wasser zu reinigen ist.

«Cordoual-Decor» ist eine Wandbekleidung aus Kunststoff mit einer starken Baumwollgeweberückseite und ist in Rollen bis zu 50 Laufmetern (in 135 cm Breite) erhältlich.

Zusammenfassend:

Ein äußerst dekorativer und praktischer Wandbelag, der auch preislich am günstigsten zu stehen kommt, wenn man die Dauerhaftigkeit berücksichtigt. Der Kenner zieht den «Cordoual-Decor» vor, weil sein Vinylgehalt höher und sein Gewebe dichter ist (minimal 300 g/m²) – Resultat: größere Widerstandsfähigkeit.

CORDOUAL-DECOR

Unsere Kollektionen Nr. 1 und Nr. 2 umfassen eine einmalige Farbskala. Allein unsere Auswahl in Seidenimitationen enthält 24 äußerst dekorative Farbtöne.

Weitere Erfolgsmuster:
Gras-, Jute- und Holzimitationen;
Leder- und Marmoreffekte.
Insgesamt über 18 NARBUNGEN in einem großen Farbreichtum.

Teppich Fairway
CORDOUAL

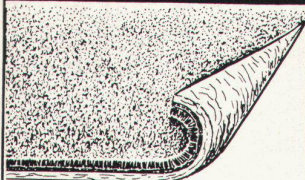

Synthetische Fasern, in einer wasserundurchlässigen Vinylschicht verankert, verbunden mit einer Filzunterlage.
Einmalige Strapazierfähigkeit; praktisch, da einfach zu reinigen und Flecken kein Problem mehr.

PVC auf Filz
CORDOUAL



Filzplastikbodenbelag, der neben den bekannten Vorteilen (wie große Widerstandsfähigkeit durch seine Elastizität, phonisch und thermisch isolierend) die Probleme der Fugen gelöst hat – unsichtbar verschweißte Fugen (von der Filzseite her) geben Ihnen die höchste Garantie einer langen Lebensdauer.

Kunstleder
CORDOUAL

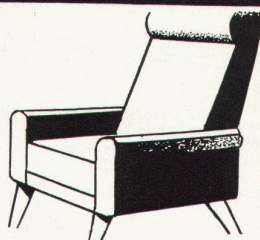

Rush Jersey, geschäumter Vinyl auf Trikotgewebe: ein Kunstleder für hohe Ansprüche – eine phantastische Auswahl neuer Aspekte. Anwendung: Polstermöbel, Autogarnituren, speziell akustisch isolierende Wandbekleidung, Dekorationszwecke.

Storenstoff
CORDOUAL



Cordoual-Store, aus synthetischen Materialien zusammengestellt, verkörpert eine erstklassige Widerstandsfähigkeit gegen klimatische Einflüsse. Uni oder in Streifen; in verschiedenen schweren Qualitäten hergestellt.



**Clichés
Schwitter AG
Basel**

Allschwilerstrasse 90
Telefon 061 38 88 50

Zürich
Stauffacherstrasse 45
Telefon 051 25 67 35

Bureau Lausanne
Avenue de la Gare 44
Telefon 021 22 86 75

Aufzüge

mit elektrischem Antrieb

Aufzüge

mit hydraulischem Antrieb

Aufzüge

mit Handantrieb

LERCH ZÜRICH
AUFZÜGEFABRIK
Oetenbachgasse 5-9
Telefon 051/233000

**Jurassische Steinbrüche
Cueni AG**
Laufen/Jura
061/896807

Stein Marmor Granit

Antike Kleinkunst in Winterthur

von Hansjörg Bloesch
82 Seiten Text, 26 Tafeln
broschiert, Fr. 10.-

**Vasen
Bronzen
Terrakotten
Münzen**

aus öffentlichem und privatem
Besitz

In jeder Buchhandlung erhältlich
Verlag
Buchdruckerei Winterthur AG
8401 Winterthur

Stadtplanungsamt Zürich

Baulinien sind ein wichtiges Instrument jeder fortschrittlichen Stadtplanung. Für die initiative Bearbeitung aller damit zusammenhängenden Geschäfte suchen wir einen verantwortlichen

Betreuer der Baulinien

Er soll die technische Ausarbeitung der Baulinienvorlagen überwachen, die administrativen Vorbereitungen leiten, die mit den Baulinienvorlagen zusammenhängenden Anträge überzeugend formulieren sowie die mündlichen und schriftlichen Verhandlungen führen und alle Auskünfte erteilen. Die Aufgabe erfordert Geschick im Kombinieren von planerischen, bautechnischen und rechtlichen Anforderungen und setzt Freude am Kontakt mit Privatpersonen voraus. Die Beherrschung der deutschen Sprache ist ebenso wichtig wie das Verständnis der üblichen Planunterlagen und der technischen Projektierung. Eine mehrmonatige Frist für die Einarbeitung ist vorgesehen.

Schweizer Bürger mit Ausbildung in **Tiefbau**, **Vermessung** oder **Hochbau** sind eingeladen, ihre Bewerbungsunterlagen dem Vorstand des Bauamtes I der Stadt Zürich, Postfach 8023 Zürich, einzureichen.

Auskunft erteilt der Chef des Stadtplanungsamtes Zürich, Telephon 051 292011.

Zürich, 9. November 1965
Der Vorstand des Bauamtes I

Pierre Dubaut
 Peter Nathan
 Hans E. Bühler

Géricault

Eine einzigartige Publikation über Géricault, die zum erstenmal die schweizerische Sammlung Hans E. Bühler lückenlos in 26 mehrfarbigen, 34 einfarbigen Tafeln und 12 Seiten Text zeigt. Den einleitenden Text schrieb der bekannte Géricault-Kenner Pierre Dubaut, dem sich eine eingehende Deutung der Werke von Géricault aus der Feder von Peter Nathan und ein Bekenntnis zur Kunst Géricaults als des großen Pferdemaalers von Oberst Hans E. Bühler anreihen.



Bestellungen nehmen entgegen:

die Buchhandlungen und der Verlag BW-Pressé Winterthur, Telephon (052) 2 22 52

Der/Die Unterzeichnete bestellt
 Exemplar(e) Géricault zu Fr. 57.-
 an nebenstehende Adresse

Name des Bestellers _____

Genaue Adresse _____

Datum _____

Alt-Winterthur



Ein Architekturführer

Text: Richard Zürcher Fotos: Fritz Maurer
Fr. 8.50 80 Seiten Text 45 Fotografien
Zu beziehen in jeder Buchhandlung

Verlag
Buchdruckerei Winterthur AG, Winterthur

Einbanddecken

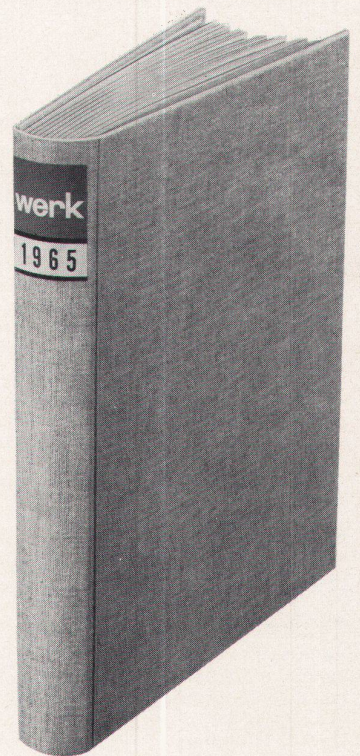

für werk

in Rohleinen: Fr. 7.70
plus Porto

Einbinden der 12 Hefte

inkl. Einbanddecke Fr. 28.40
plus Porto

Verlag werk, Winterthur

(Ausschneiden)

Unterschneter bestellt:

- * 1 Einbanddecke 1965 in Rohleinen zu Fr. 7.70 plus Porto
- * Einbanddecke für Kunstteil und Chronik
- * Einbanddecke für Kunstteil, Chronik und Inserate
- * Einbinden der 12 Hefte 1965 inkl. Einbanddecke zu Fr. 28.40 plus Porto

Unterschrift

Adresse

* Nichtgewünschtes bitte streichen

Architecture Formes Fonctions

Architektur Form Funktion

L'Architecture d'Aujourd'hui, Paris

Cette revue, extrêmement vivante et parfaitement bien faite, est à tous points de vue de grande qualité

Architectural Forum, New York

American publishers must turn green with envy every year when Anthony Kraft produces another of his architectural annuals, printed on top-grade paper with beautiful photographs presented page after page in first-rate layouts

m.d., moebel interior design, Stuttgart

Kurz, eine solche Fülle von Anregungen, daß es sich zweifellos lohnt, sich mit diesem Jahrbuch eingehender zu beschäftigen

L'Ingegnere Libero Professionista, Roma

Il bilancio annuale dell'architettura e dell'urbanistica è fatto quest'anno dall'editore Kraft in forma ancora più completa e brillante dell'anno passato, nella sua rivista annuale edita con la solita perfezione editoriale, ricca di illustrazioni in nero e a colori. I collaboratori sono, come sempre, di alta reputazione internazionale

Arquitectura Mexico

Ya no cabe duda: Architecture, Formes et Fonctions es una de las publicaciones más representativas y más bellas de la arquitectura occidental que existen en la actualidad

Schweizerische Technische Zeitschrift, Bern

Kein Architekt sollte dies schöne Jahrbuch entbehren, das von Jahr zu Jahr vielfältiger, reicher und schöner wird

Réalités, Paris

Cette publication présente chaque année un panorama exceptionnel de l'évolution architecturale sur notre planète

Detail, München

Diese jährlich erscheinenden Querschnittsbände haben u.a. besonders deshalb Interesse gefunden, weil sie jeweils bestimmte, in der letzten Zeit in den Mittelpunkt getretene Aspekte, durch qualifizierte Beiträge, näher beleuchten und anschaulich illustrieren

Acropóle, São Paulo

Com a quantidade de páginas que elannos tem oferecido nos últimos anos, chega a ser um verdadeiro livro que nos vem às mãos anualmente. É um balanço que os responsáveis levam a efeito no mundo inteiro, todos os anos sobre o que se tem feito nos diversos países, no campo da arquitetura, do urbanismo e das artes plásticas

Werk, Winterthur

Jedes Jahr ist es eine Freude, das Erscheinen dieses westschweizerischen – und internationalen – Jahrbuchs für Architektur anzuzeigen

Gazette de Lausanne

Son sommaire est – comme à l'accoutumée – des plus brillant

La Suisse, Genève

Donnerle bilan mondial annuel de l'urbanisme, de l'art public et de l'architecture est une œuvre aux dimensions de la planète à laquelle nous fait participer chaque année Architecture Formes + Fonctions

Official Architecture and Planning, London

As usual, the volume, whose whole production is well up to the impeccable standards to which we have grown accustomed from Swiss publications

Neue Zürcher Zeitung

Wiederum können wir einen dieser Übersichtsbände begrüßen, die das Fazit eines Architekturjahres ziehen und sich durch hervorragende Gestaltung, Klarheit der Darstellung und strenge Auswahl kennzeichnen

Habiter, Bruxelles

Une des publications les plus en vue, et qui compte parmi ses collaborateurs les plus grands noms de l'architecture contemporaine

Cuadernos de arquitectura, Barcelona

Una buenisima información anual sobre las mejores realizaciones arquitectónicas, urbanísticas y artísticas de todo el mundo

Les 6 premiers numéros étant épuisés, commandez les derniers volumes encore disponibles. Vous y trouverez entre autres des études de:

Die ersten 6 Nummern sind leider schon vergriffen. Bei den nachfolgenden Bänden ist die Bestellung nur noch möglich, solange Vorrat reicht. Sie werden darin u. a. interessante Beiträge von folgenden berühmten Mitarbeitern finden:

G. C. Argan, R. Auzelle, Max Bill, André Bloc, Marcel Breuer, Van den Brook et Bakema, A. Camenzind, F. Candela, G. Candilis, André Corboz, Le Corbusier, Lucio Costa, G. Dorfler, Van Eesteren,

André Gaillard, Marc Gaillard, H. Hofacker, W. Holford, J. Joedicke, R. Le Ricolais, R. Lopez, R. Morandi, H.-R. Von der Mühl, P.-L. Nervi, R.-J. Neutra, B. Özer, M. Pinchis, J. Prouvé, Alfred Roth, Alberto Sartoris, M. Saugey, Harry Seidler, Claude Schnaidt, Henri Stierlin, Jerzy Soltan, K. Tenge, P. Vago, P. Waltenspühl, Bruno Zevi, etc.

et l'habituel panorama de l'architecture en Suisse et dans le monde, sowie die übliche Übersicht über die Weltarchitektur und die Schweizer Architektur.

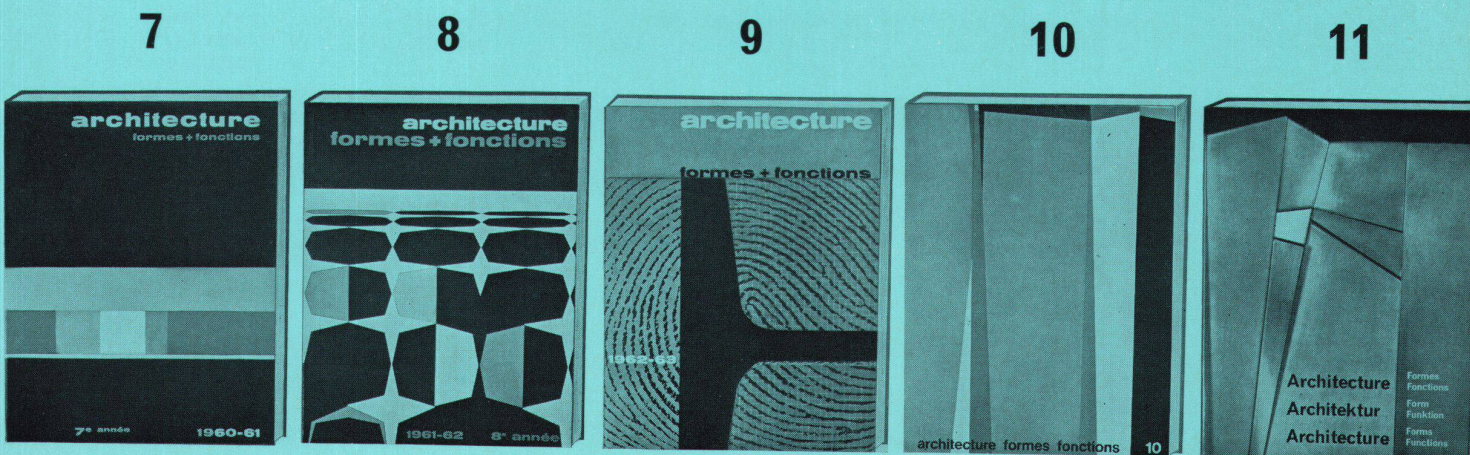

Le bilan mondial annuel

Les idées, les tendances, les réalisations d'hier, d'aujourd'hui et de demain

Un volume relié richement illustré

Eine unvergleichliche Weltjahresübersicht

Ideen, Tendenzen und Werke von gestern, heute und morgen

Ein luxuriös gebundener und besonders reich illustrierter Band

Dans cet imposant volume (parution novembre 1965) vous serez passionnés en lisant les remarquables articles inédits de nos collaborateurs internationaux:

In diesem bedeutenden Werk (Erscheinung im November 1965) werden Sie bemerkenswerte, bisher unveröffentlichte Artikel unserer international bekannten Mitarbeiter lesen und davon begeistert sein:

Prof. Bullet, Dr. theol. H.-F. Berchet, Dariush Borbor, E. Choisy, Georges Candilis, J. Dahinden, R. Elvin, A. Elhanani, Yona Friedman, Marc Gaillard, Santosh Ghosh, Vladimir Ivanov, A. Karvovski, Oscar Niemeyer, R.-J. Neutra, Bülent Özer, M. Pinchis, L. Prébandier, Max Rosenfeld, Michel Ragon, J. Soltan, J. Strömdahl, Cl. Schnaidt, Ionel Schein, H. Stierlin, Gray Taylor, C. R. Villanueva, Giulia Veronesi, etc./ usw.

Et comme chaque année, le bilan illustré de l'architecture dans le monde et le panorama des réalisations et de l'art en Suisse

Und wie jedes Jahr eine reich bebilderte Übersicht über die Weltarchitektur sowie eine Auswahl der besten Werke der Architektur und Kunst in der Schweiz.

Plus de 300 pages, 500 illustrations en noir et en couleurs. Mehr als 300 Seiten, über 500 herrliche Schwarzweiß- und Farbbildungen.

Textes en français, avec traductions ou résumés en allemand, anglais, italien et espagnol.

Texte in französischer Sprache mit Übersetzungen und Zusammenfassungen in deutsch, englisch, italienisch und spanisch.

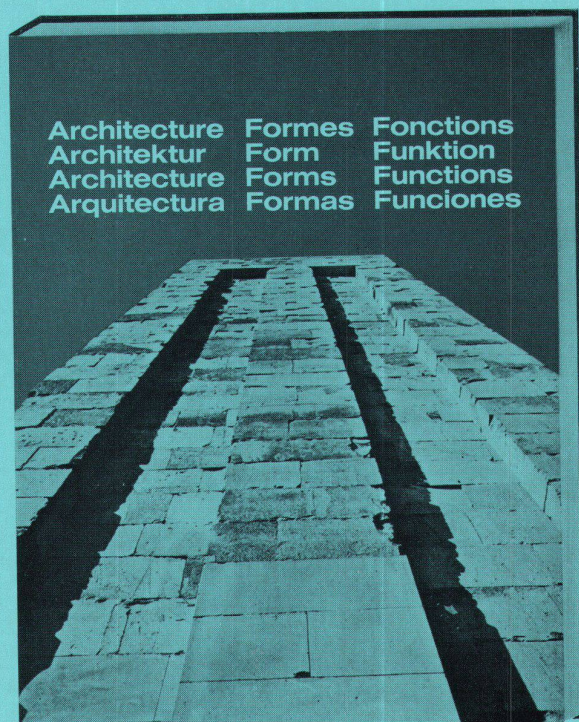

A RENVOYER AUX EDITIONS ANTHONY KRAFFT, 12, Lucinge, 1006 Lausanne, ou à remettre à votre libraire habituel.
Einsenden an: Verlag Anthony Krafft oder an jede Buchhandlung

Je commande / Ich bestelle

- Architecture, formes + fonctions N° 7: Francs suisses 30.-
- Architecture, formes + fonctions N° 8: Francs suisses 30.-
- Architecture, formes + fonctions N° 9: Francs suisses 30.-
- Architecture, formes + fonctions N° 10: Francs suisses 36.-
- Architecture, formes + fonctions N° 11: Francs suisses 40.-
- Architecture, formes + fonctions N° 12: Francs suisses 40.-*

* Parution / Erscheinung: Nov. 1965. Jusqu'à épuisement des stocks.

* Expédition contre remboursement plus frais / Sendung gegen Nachnahme + Spesen

* Paiement anticipé sur CCP 10 - 247 / Vorausbezahlung auf CCP 10 - 247

* Biffer la mention inutile / Nichtgewünschtes bitte streichen

Nom / Name:

Profession / Beruf:

Adresse:

Date / Datum:

Signature / Unterschrift:

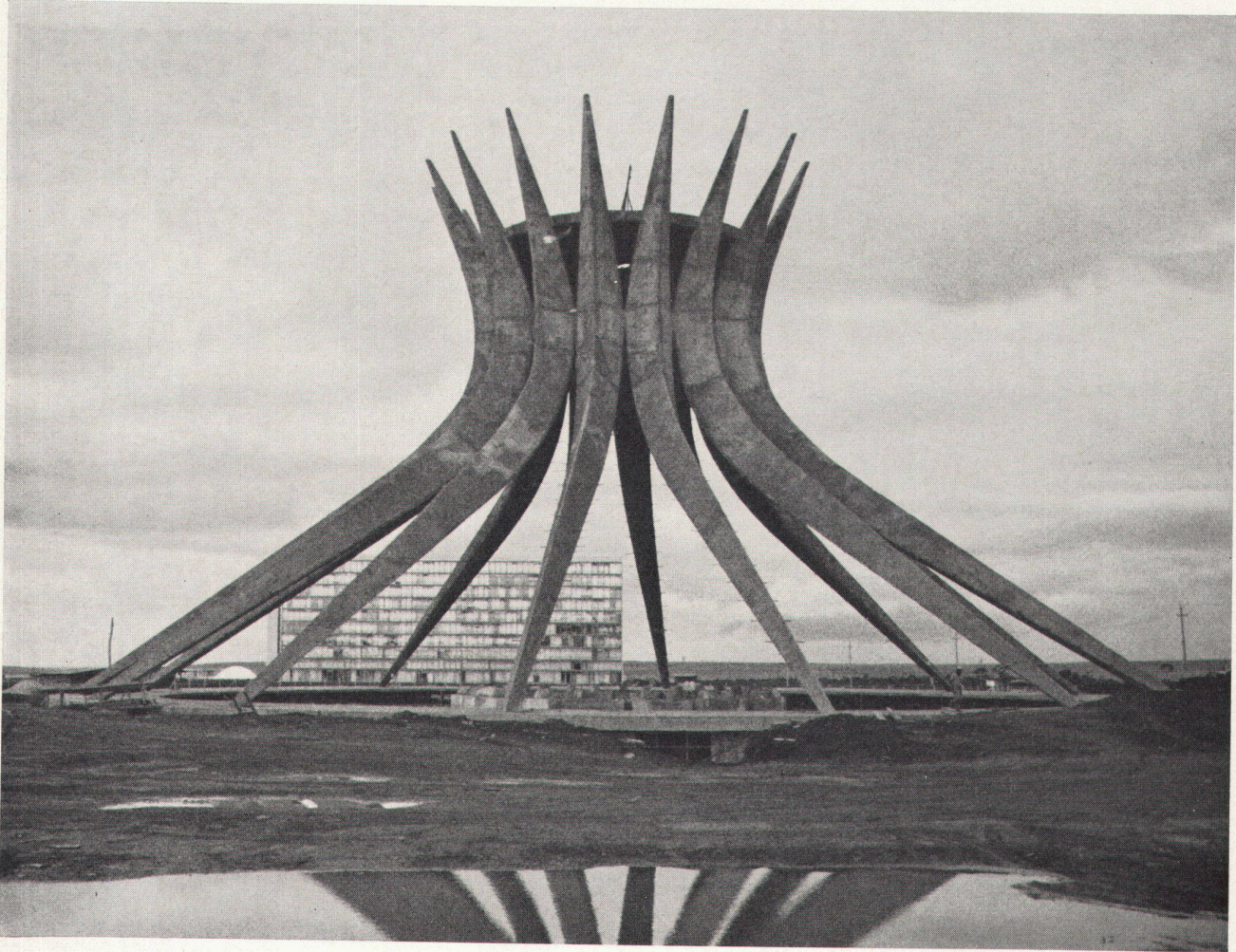

Struktur der Kathedrale, Architekt O. Niemeyer

WILLY STÄUBLI

Brasilia

200 Seiten mit 450 Photos, Zeichnungen und Plänen, Format 21×29,8 cm, Leinen mit zweifarbigen Schutzumschlag, DM 69.—.

Brasilia — das gigantische Projekt der Verlegung der Hauptstadt Brasiliens in das Landesinnere — beschäftigt nach wie vor Fachwelt und Laien. Manches ist darüber publiziert worden. Dieses Buch betrachtet die neue Stadt aus der Sicht des Architekten; es ist als einziges nach den Ausführungsplänen der Bauten gegliedert und zeigt den letzten Stand der Arbeiten.

Nach einem Geleitwort Le Corbusiers und einem Vorwort des Ex-Staatspräsidenten Dr. Juscelin Kubitschek bringt das Werk zunächst den ausführlichen Text des Architekten Lúcio Costas zu seinem Projekt. Dann folgen Oscar Niemeyers Gedanken zu Brasilia, die von der Überzeugung sprechen, daß die Architektur nicht eine Sache der Ingenieurkunst sei, sondern eine Äußerung des Geistes, der Einbildungskraft und der Poesie.

Der Autor Willy Stäubli ist seit vielen Jahren in Brasilien tätig; er ist mit Oscar Niemeyer und Lúcio Costa persönlich befreundet und hat weder Kosten noch Mühe gescheut, umfassendes Bild- und Planmaterial zu beschaffen, um das Buch so zu gestalten, daß es mit Recht als grundlegendes Werk über diese Stadt angesehen werden kann.

VERLAGSANSTALT ALEXANDER KOCH GMBH, STUTTGART

zeitgemäss bauen

bauen mit

GRIESSER

Aadorf
052 4 85 21
Basel
061 34 63 63
Bern
031 25 28 55

Genf
022 44 72 74

Lausanne
021 26 18 40
Lugano
091 3 44 31
Luzern
041 2 72 42

St. Gallen
071 23 14 76

Zürich
051 23 73 96



Solomatic Raff- und Rollstoren
alucolor Aluminiumrolladen
Holz- und Stahlblechrolladen

Trennwände Holoplast

Stoffrouleaux

Sonnenstoren

Verdunkelungsanlagen

Roll- und Scherengitter

Kipp- und Schwenktore

Rolltore mit Motor



WERA

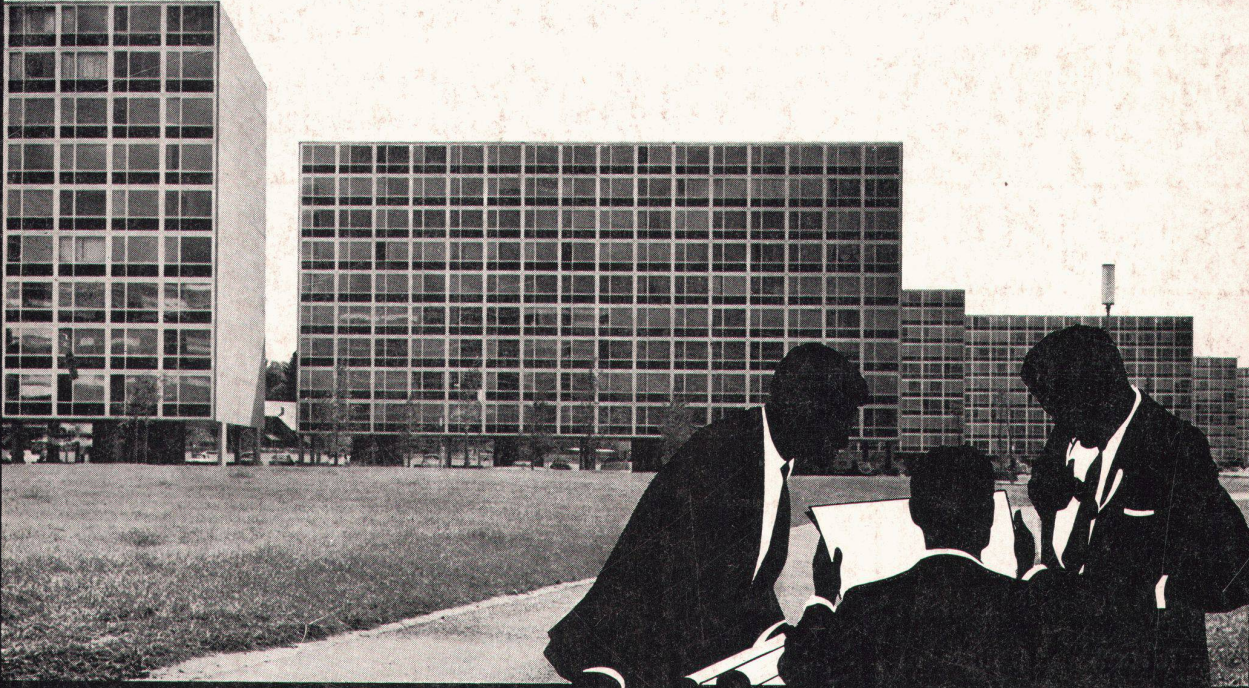

Cité Satellite, Genf-Meyrin: Entlüftungsanlagen der WERA AG

WERA Klima – prima

Ob in Wohnblöcken, in Büros, in Fabriken, in Schulen, überall, wo viele Menschen beisammen sind, wirkt eine WERA-Klimaanlage Wunder.

Dank der frischen, sauerstoffreichen und klimatisierten Luft fühlen sich alle wohler, die Leistungskurve steigt, die Ausfälle wegen Krankheit sinken.

Über 4000 Referenzen aus dem In- und Ausland geben Ihnen Auskunft über unsere Leistungen. Alle Anlagen werden im eigenen Ingenieurbüro projektiert, die Apparate in unserer Fabrik gebaut und von unseren Spezialisten an Ort und Stelle montiert.

Kommen Sie mit ihren Problemen zu uns. Wir studieren diese und unterbreiten Ihnen dann, für Sie unverbindlich, eine Offerte.

Beraten, Projektieren und Ausführen von

- Klimaanlagen für Fabriken, Verwaltungen, Spitäler, Schulen, Hotels, Kinos, Wohnhäuser usw.
- Anlagen für Lüftung, Luftbefeuchtung, Entnebelung usw.
- Warmluftheizungen für Kirchen, Kinos, Großräume usw.

WERA

WERA AG, Bern/Zürich

3000 Bern, Gerberngasse 23, Telefon (031) 22 77 51

8003 Zürich, Zurlindenstraße 213, Telefon (051) 23 63 76

