

Zeitschrift: Das Werk : Architektur und Kunst = L'oeuvre : architecture et art
Band: 52 (1965)
Heft: 12: Fünf Bauten ; Paul Klees Spätwerk

Werbung

Nutzungsbedingungen

Die ETH-Bibliothek ist die Anbieterin der digitalisierten Zeitschriften auf E-Periodica. Sie besitzt keine Urheberrechte an den Zeitschriften und ist nicht verantwortlich für deren Inhalte. Die Rechte liegen in der Regel bei den Herausgebern beziehungsweise den externen Rechteinhabern. Das Veröffentlichen von Bildern in Print- und Online-Publikationen sowie auf Social Media-Kanälen oder Webseiten ist nur mit vorheriger Genehmigung der Rechteinhaber erlaubt. [Mehr erfahren](#)

Conditions d'utilisation

L'ETH Library est le fournisseur des revues numérisées. Elle ne détient aucun droit d'auteur sur les revues et n'est pas responsable de leur contenu. En règle générale, les droits sont détenus par les éditeurs ou les détenteurs de droits externes. La reproduction d'images dans des publications imprimées ou en ligne ainsi que sur des canaux de médias sociaux ou des sites web n'est autorisée qu'avec l'accord préalable des détenteurs des droits. [En savoir plus](#)

Terms of use

The ETH Library is the provider of the digitised journals. It does not own any copyrights to the journals and is not responsible for their content. The rights usually lie with the publishers or the external rights holders. Publishing images in print and online publications, as well as on social media channels or websites, is only permitted with the prior consent of the rights holders. [Find out more](#)

Download PDF: 05.04.2026

ETH-Bibliothek Zürich, E-Periodica, <https://www.e-periodica.ch>

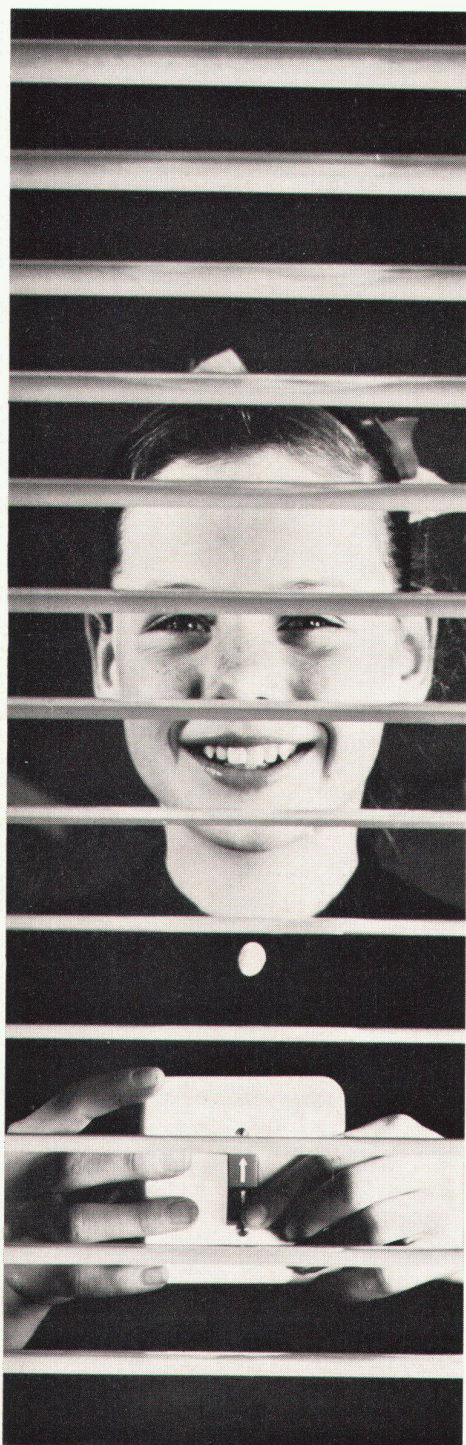

Auf-ab, auf-ab...
ein müheloses Kinderspiel
in Zukunft.
SCHENKER bringt neu den
leistungsfähigen Kleinmotor
für die Bedienung von
Lamellenstoren.
Nur noch ein leichter Druck
auf den Schalter,
kein Kurbeln mehr,
das macht
Lamellenstoren zum neuen
Erlebnis.

Schenkerforen

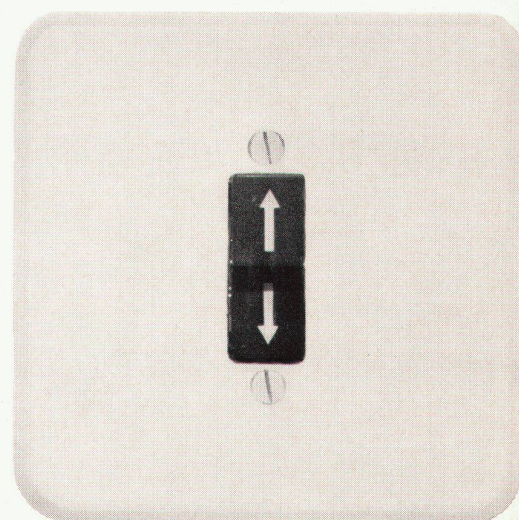

Emil Schenker AG Schönenwerd SO

Telefon 064 4126 52

Vertretungen in:
Basel, Bern, Genf, Lausanne,
Lugano, Luzern, Neuenburg, St. Gallen,
Solothurn, Winterthur und Zürich

KELLCO Kunststoffplatten...

KELLCO-Kunststoffplatten . . .
Sie können damit harmonisch kombinieren;
können neuartige Konstruktionen entwickeln –
der Realisierung Ihrer Ideen sind keine Grenzen gesetzt –
KELLCO-Kunststoffplatten eignen sich überall.



Lassen Sie an all Ihren KELLCO-Objekten
dieses neue KELLCO-Qualitätszeichen
diskret anbringen –
es beweist Ihre überlegene Materialwahl.

Keller+Co AG 5313 Klingnau 056-511 77



KELLCO-Kunststoffplatten . . .
 eignen sich für den gesamten modernen Innenausbau.
 KELLCO-Kunststoffplatten sind nach den strengen
 NEMA-Normen fabrikgarantiert und erfüllen Ihre hohen
 Ansprüche hinsichtlich Qualität und Farbwahl.
 Für Probleme irgendwelcher Art steht Ihnen der kostenlose
 KELLCO-Beratungsdienst jederzeit gerne zur Verfügung

Keller+Co AG 5313 Klingnau 056-51177



Lassen Sie an all Ihren KELLCO-Objekten
 dieses neue KELLCO-Qualitätszeichen
 diskret anbringen –
 es beweist Ihre überlegene Materialwahl.



Zu jeder echten KELLCO-Arbeit gehört ein solcher KELLCO-Garantieschein!

Kunde **A. Donà**
Lenzburg

Architekt **P. K. Stocker**
Klingnau



Die rechtsunterzeichnete Firma bestätigt
 Ihnen, für die Schreinerarbeiten die echte
 KELLCO-Kunststoffplatte (1,4 mm Dicke)
 verwendet zu haben. Sie haben damit ein
 ausgezeichnetes Schweizer Produkt, das im
 Sinne der NEMA-Normen durch die Firma
 Keller & Co. AG volle Garantie genießt.

Beachten Sie bitte die auf der Rückseite
 gedruckten Empfehlungen hinsichtlich der
 Reinigung und Behandlung, damit Sie sich
 recht lange an den schönen KELLCO-
 Flächen erfreuen können.

Datum **8.1.1965**
 Firma **Schreinerei MEYER**

SPEZIMEN

GARANTIESCHEIN

für den Bauherrn

Keller & Co. AG, Klingnau / Aargau

ppa. *[Signature]* *[Signature]*

In diesem Haus wird in Zukunft Geld gespart... weil ein Hoval-Kessel installiert wird.

Die Modernisierung durch den Einbau einer Hoval-Anlage lohnt sich. Denn Hoval-Kessel sind sparsam und bieten allen Komfort: Heizung und unbeschränkt Warmwasser bei niedrigsten Kosten. Und die Hoval-Automatik sorgt im ganzen Haus für eine gleichmässige Temperatur. In der Praxis zeigt es sich immer wieder, dass Hoval-Kessel für Heizung und Warmwasser zusammen kaum mehr Brennstoff verbrauchen als gewöhnliche Heizkessel für die Heizung allein.

So ist es nicht erstaunlich, dass jedes Jahr Tausende von Kesseln in bestehenden Häusern installiert werden. Vielleicht haben auch Sie ein Umbauprojekt? Oder besitzen Sie noch keine Zentralheizung? Dann ist der Hoval-Kessel für Sie der richtige Heizkessel.

Der Einbau einer Hoval-Anlage in ein bestehendes Haus geht schnell und einfach vor sich, wenn gut vorgeplant wird. Es gibt Fälle, bei denen am Morgen noch die alte Heizung stand und am Abend bereits der Hoval-Kessel in Betrieb war!

Profitieren Sie von unserer langjährigen Erfahrung. Wir beraten Sie gerne und kostenlos.

Hoval Herzog AG, Feldmeilen ZH
Telefon 051/731282
Basel Bern Lausanne Lugano
Verkauf und Service auch in
Westdeutschland (Krupp-Kessel)
Österreich, Benelux, England, Frankreich,
Italien

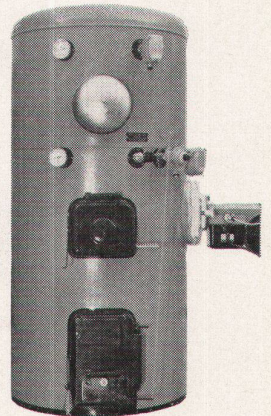

Hoval

Durisol

das bewährte
Baumaterial

Durisol Villmergen A.-G.

Verwaltung Badenerstraße 21
8953 Dietikon Tel. 051 886981

Einer der vielen
Ygnis-Vorteile:
Der Service

Der zuverlässige Ygnis-Service
dienst garantiert Ihnen über Jahre
hinaus ein sorgenfreies Heizen.

Ygnis-Heizkessel

Ygnis Kessel AG Luzern

Basel - Lausanne - St. Gallen - Zürich

Tische+Stühle von

AG Möbelfabrik
Telephon 058 5 2091

Horgen-Glarus
in Glarus

HORGEN-GLARUS

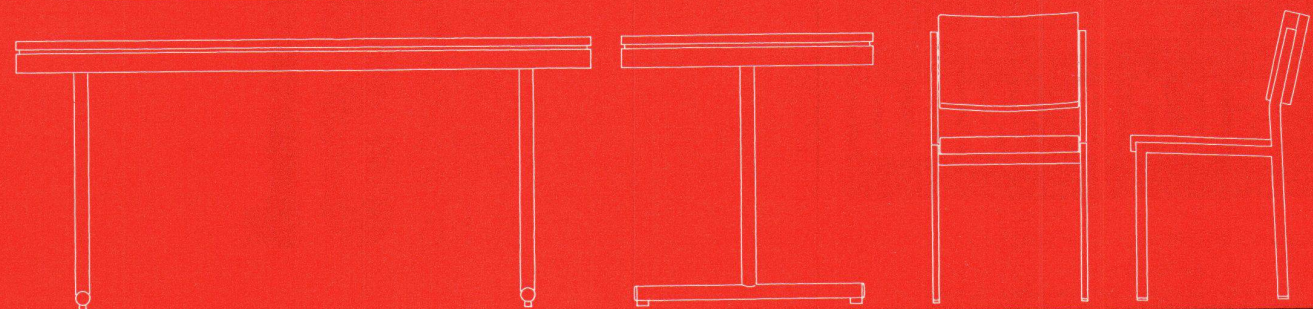
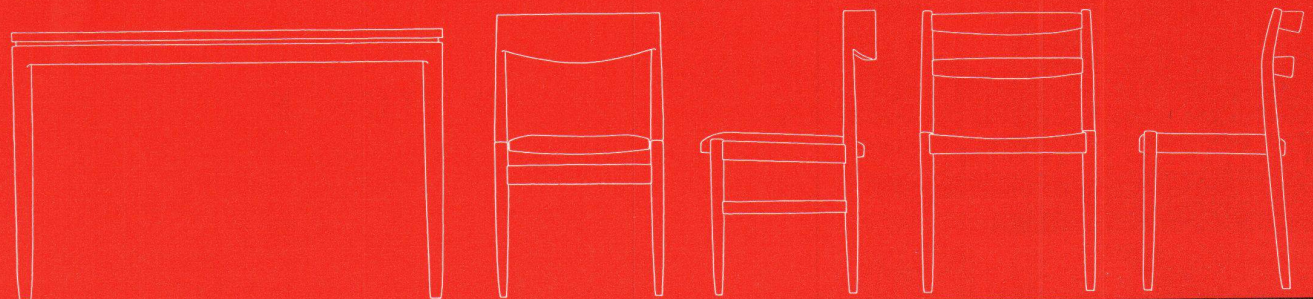
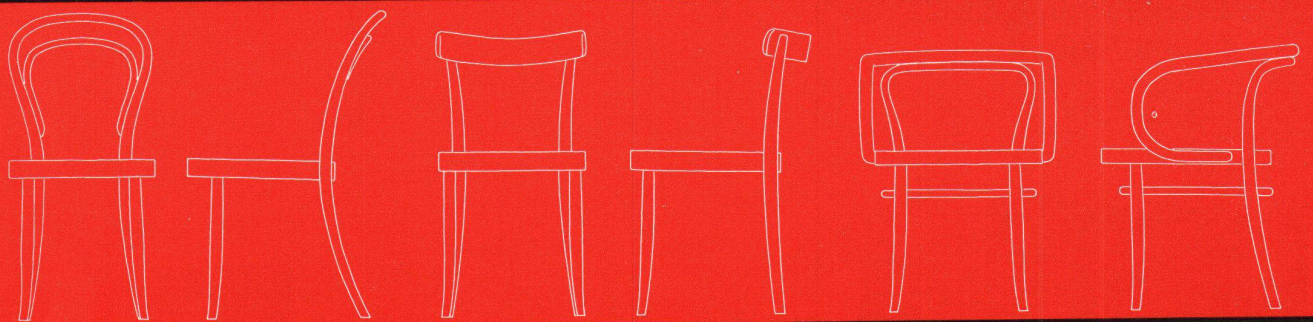

POHLSCHRÖDER Büromöbel in Stahl
Bessere Arbeitsplätze - schönere Büros



POHLSCHRÖDER Zeichenschränke in Stahl
Ordnung und Übersicht in der Planablage

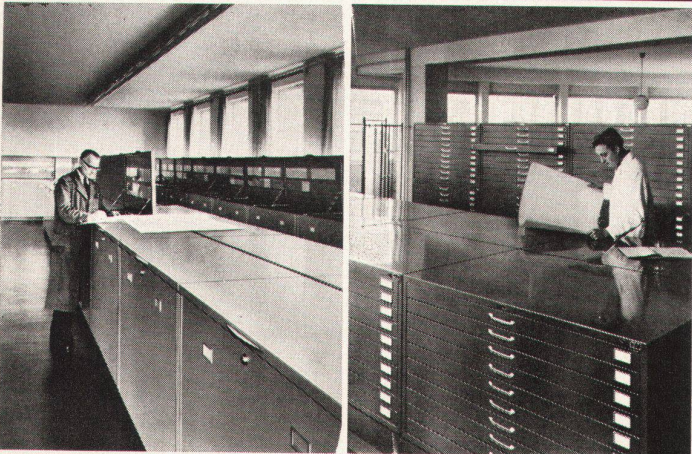

GRAB+WILDI AG

8023 Zürich Seilergraben 53 und 59
Telephon 051 24 35 88 und 34 61 88

8902 Urdorf bei Zürich
Telephon 051 98 76 67

Ausstellung in Zürich - Vertretung für Kanton Zürich,
Teil Aargau, Ost- und Zentralschweiz, Graubünden, Tessin und Liechtenstein

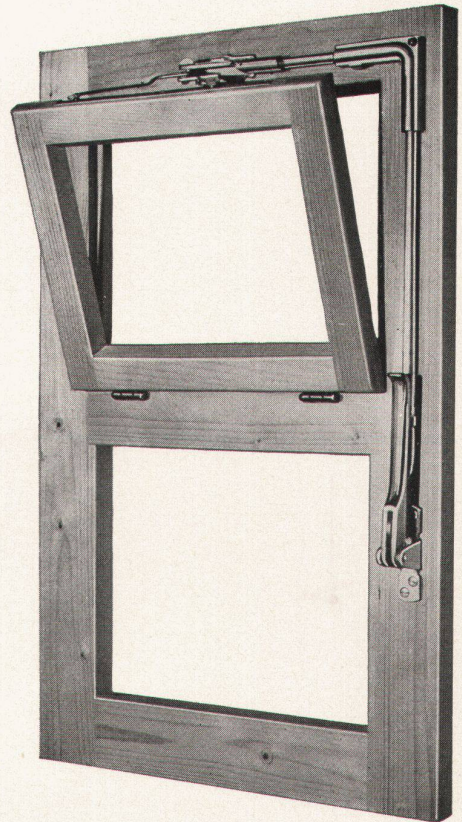

VENTUS E

Schweizer Fabrikat

der Oberlichtverschluß

funktionssicher, den höchsten Ansprüchen der modernen Bautechnik entsprechend.

Eignet sich für Einzelverschluß und Gruppenanlagen, für Auf- und Unterputz-Montage, Holz- oder Metallkonstruktionen.

Dieser Verschluß hat sich tausendfach bewährt in Schulhäusern, Turnhallen, Bahn-, Post-, Bank- und Bürogebäuden, Fabriken, Hochhäusern usw.

Lieferung durch den Fachhandel.

MSL

Unser technischer Dienst steht Ihnen zur Beratung gerne zur Verfügung.

Schloß- und Beschlägefabrik AG
Kleinlützel SO

Telephon (061) 89 86 77/78



Zellweger AG, Uster



HZ-Leichtmetallfenster wurden montiert in Oslo, Luxemburg, Den Haag, in der Schweiz bei Swissair, Bührle & Co., BBC Baden, Zellweger AG, Spital Olten, Hochhaus zur Palme, AlAG und Franz AG in Zürich, Weidmann AG in Rapperswil und andere mehr. Die Vielseitigkeit der HZ-Konstruktion verhalf zum heutigen Erfolg



Hädrich

Jul. Hädrich & Co.

Eisen- und Metallbau
Profil-Presswerk
Freilagerstrasse 29 Zürich 9/47
Telefon 051 / 52 12 52

Unübertroffenes Stehvermögen -typisch NOVOPAN



2

Die Verarbeitung von NOVOPAN-Platten schützt Sie vor Beanspruchungen und beweist Ihre überlegene Materialwahl. Entscheiden auch Sie sich für NOVOPAN – die Spanplatte mit dem bewährten dreischichtigen Aufbau.

Bezug durch den Fachhandel

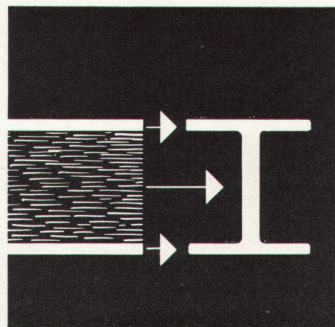

Die Funktion des dreischichtigen Aufbaus jeder NOVOPAN-Platte entspricht derjenigen eines statisch berechneten Trägers. Deshalb das ausgezeichnete Stehvermögen jeder NOVOPAN-Platte!

Novopan AG 5313 Klingnau 056-51335

NOVOPAN

Schulgebäude Elysée, Lausanne, Zeichnungssaal
Architekten: C. + F. Brugger, Lausanne
Mitarbeiter: J. Mutrux, J.-P. Borgeaud, Lausanne



Die Gebäude des
Schulhauses Elysée
in Lausanne

sind mit

nuntal

Heizkörpern ausgerüstet

Heizwände, Konvektoren, Radiatoren
Schweizer Patent und Fabrikat

Verkaufsbüros: 2000 Neuchâtel, route des Falaises 7 Tel. 038 59292
8032 Zürich 7, Hedwigstraße 3 Tel. 051 327878
9500 Wil SG, Gallusstraße 10 Tel. 073 62173

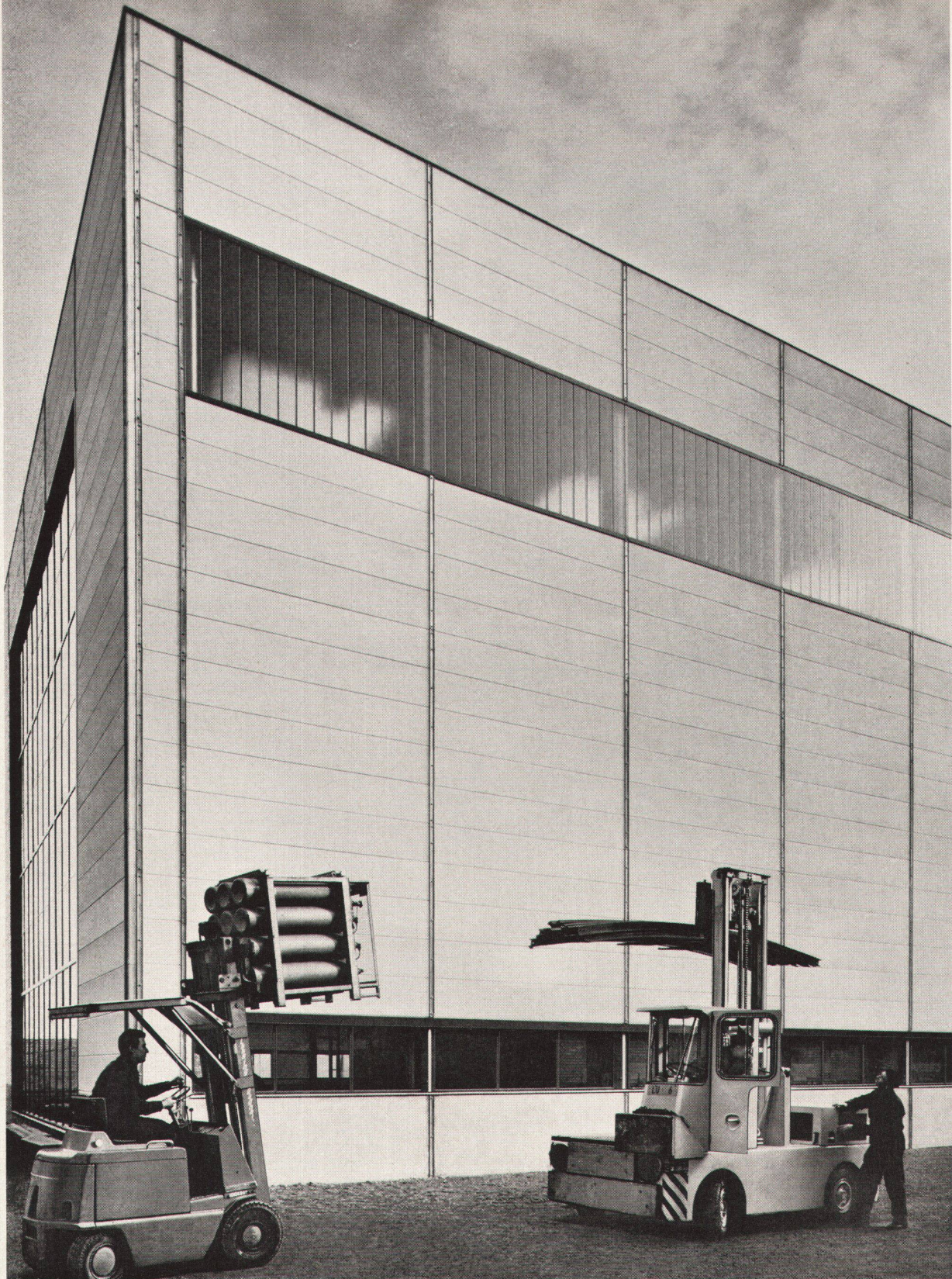

SIPOREX

BELL Maschinenfabrik AG Kriens

Neubau Grossmaschinen- und Montagehalle
SIPOREX-Wand- und -Dachplatten

Stahlbauarbeiten BELL Maschinenfabrik AG Kriens

Architekt August Boyer dipl. Arch. ETH Luzern

SIPOREX (SCHWEIZ) AG Hohlstr. 610 8048 Zürich Telefon 051-625658

Wandplatten Dachplatten Trennwandplatten Leichtbausteine Isolierplatten



SIPOREX wird von 27 Fabriken in 17 Ländern

mit einer Gesamtjahresleistung von über 2 Millionen m³ produziert

Muss ein Waschtisch praktisch sein?

Unbedingt!

Aber um wirklich praktisch zu sein, muss der heutige Waschtisch z.B. ein geräumiges Becken aufweisen, er soll einen wirksamen Spritzrand haben, und es sollte auch möglich sein, mit zusätzlichen Tablaren die Abstellfläche individuell zu vergrössern. Im weitern fordert die Hygiene leichte Reinigungsmöglichkeit von Ablauf und Überlauf.

Die CARINA-Waschtische dürfen als besonders praktisch angesprochen werden, denn sie erfüllen nicht nur die oben aufgezählten Forderungen, sondern sie sind erst noch formschön

und zeitlos. (Die Jury des Werkbundes und der Schweizer Mustermesse zeichnete die CARINA mit «die gute Form» aus.)

®
Marke und Modell international geschützt

Sabez Sanitär-Bedarf AG Zürich
Spezialisten für Küchenbau und Sanitärbedarf
Büro und Ausstellung:
Kreuzstrasse 54, 8032 Zürich
Telefon 051 24 67 33

Carina[®]



Carina

der Waschtisch, der die Richtung wies und morgen noch Vorbild ist

Bedeutet eine gute Form alles?

Sicher nicht – doch ist der gut geformte Gegenstand ein nicht mehr wegzudenkender Teil der Umwelt des heutigen Menschen. Ein Gegenstand verdient aber nur dann die Auszeichnung einer guten Form, wenn er seiner Zweckbestimmung voll auf dient, aus dem richtigen Material hergestellt ist, und wenn er dem ästhetischen Empfinden des heutigen Menschen entspricht. Gute formale Gestaltung zusammen mit zweckdienlicher Konstruktion zeichnen die CARINA-Waschtische aus. Zudem hat jede echte CARINA

den Solsana-Direktablauf. Dies bedeutet für den Benutzer: leichtes Reinigen von Ab- und Überlauf und damit einwandfreie hygienische Verhältnisse im Badezimmer.

Sabez Sanitär-Bedarf AG Zürich
Spezialisten für Küchenbau und Sanitärbedarf
Büro und Ausstellung:
Kreuzstrasse 54, 8032 Zürich
Telefon 051 24 67 33

®
Marke und Modell international geschützt

Carina®

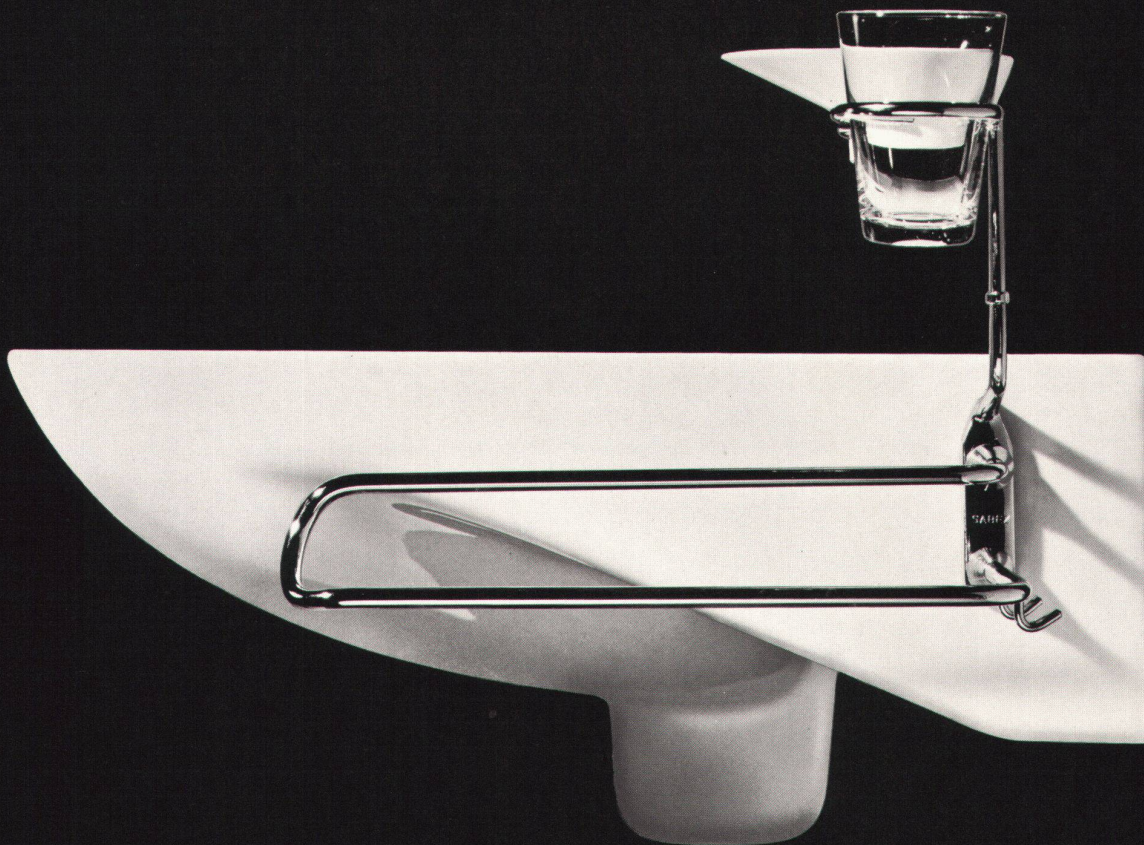

Carina

der Waschtisch, der die Richtung wies und morgen noch Vorbild ist

Zwei in einem?

Wer wollte da nicht ja sagen! Welcher Bauherr möchte nicht zwei Waschtische im Badezimmer und dabei aber die Installationskosten nur für einen bezahlen.

Der Doppelwaschtisch CARINA-DUE bringt die Lösung: zwei Waschtische, aber nur ein Abfluss; dazu günstige Masse von 90 x 58 cm, sowie durchdachte Formgebung. Das bedeutet, dass in jedem Badezimmer, in dem zwei Waschtische vorhanden oder geplant sind, noch Platz für ein Bidet gewonnen wird.

Auch die CARINA-DUE ist eine echte CARINA: zweckmässig,

formschön und dauerhaft. Die CARINA-DUE wurde von der Jury des Werkbundes und der Schweizer Mustermesse mit «die gute Form» ausgezeichnet.

Sabez Sanitär-Bedarf AG Zürich
Spezialisten für Küchenbau und Sanitärbedarf
Büro und Ausstellung:
Kreuzstrasse 54, 8032 Zürich
Telefon 051 24 67 33

®
Marke und Modell international geschützt

Carina-due[®]



Carina

der Waschtisch, der die Richtung wies und morgen noch Vorbild ist

Wohnlichkeit auch im Badezimmer?

Das Badezimmer ist der Raum, den Sie morgens als ersten und abends als letzten betreten. Zudem benutzen Sie Ihr Badezimmer auch tagsüber unzählige Male.

Ein Raum, in dem Sie sich so oft aufhalten, sollte aber nicht nur zweckdienlich und praktisch eingerichtet sein. Er darf sicher auch eine gewisse wohnliche Atmosphäre haben.

Die neuen Sabez «form 2000» Kristallspiegel-Schränke sind dank ihres anspruchsvollen Ausbaues und der grosszügigen äusseren Gestaltung in idealer Weise geeignet, Ihrem Badezimmer mehr Bequemlichkeit — und eben «Atmosphäre» — zu geben.

5 verschiedene Grössen und einfachste Befestigungsart ermöglichen auch eine nachträgliche Montage ohne jede Schwierigkeit.

Sabez Sanitär-Bedarf AG Zürich
Spezialisten für Küchenbau und Sanitärbedarf

Büro und Ausstellung:
Kreuzstrasse 54, 8032 Zürich
Telefon 051 24 67 33

®
Marke und Modell international geschützt

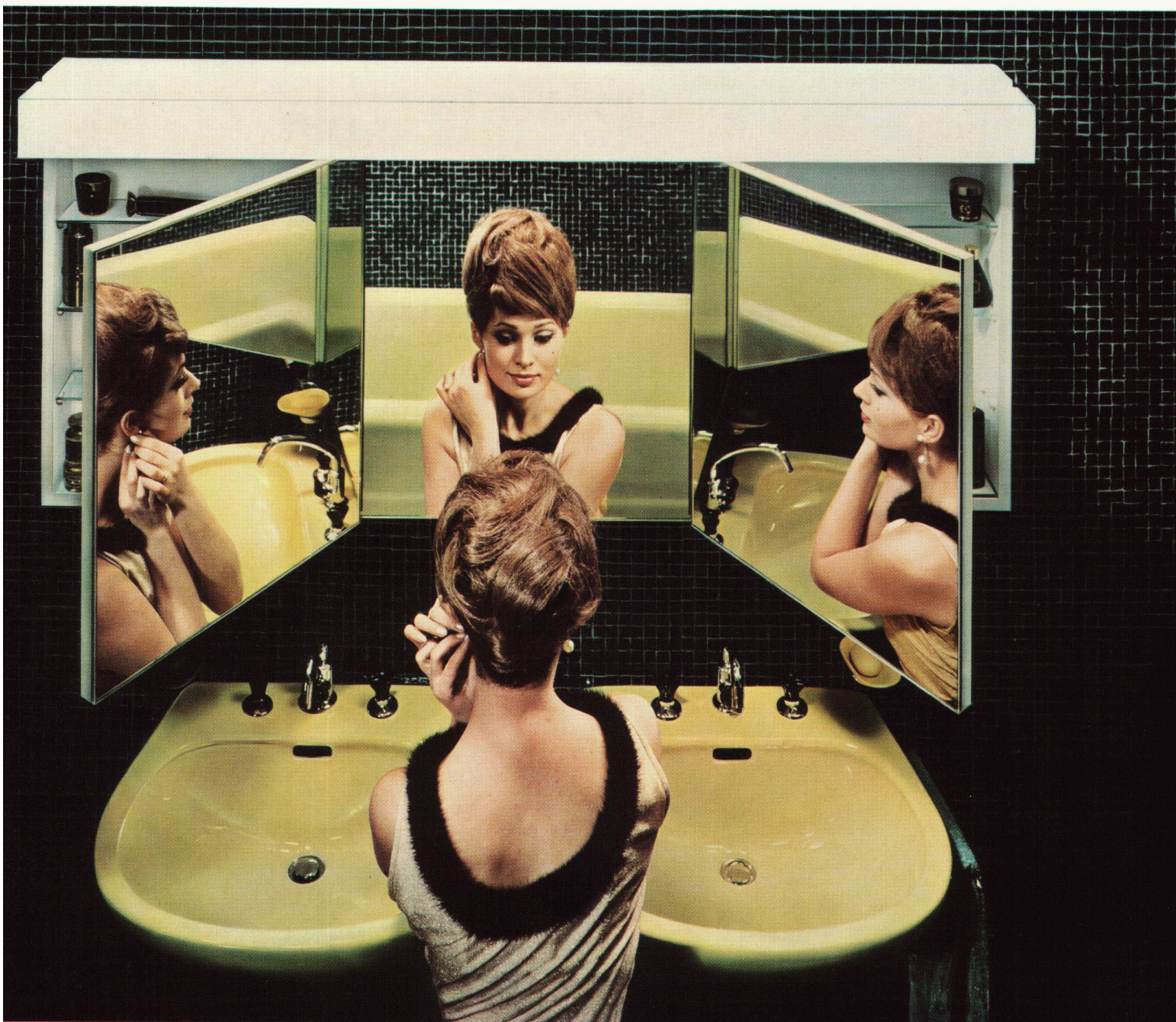

«form 2000»

Kristallspiegelschränke bringen Atmosphäre ins Badezimmer

Trocken bauen- rasch montieren

Aluminium bestimmt heute das Gesicht der modernen Architektur und ermöglicht grösste Gestaltungsfreiheit. Raffinierte Profilausbildung erleichtert dem Metallbauer Werkstattarbeit und Montage. Ob für ganze Fassaden oder im Innenausbau: Mit Aluminium bauen heisst, in kürzester Zeit «fertige Arbeit» leisten! **Bauen Sie mit Alusuisse-Material und Alusuisse-Beratung!**

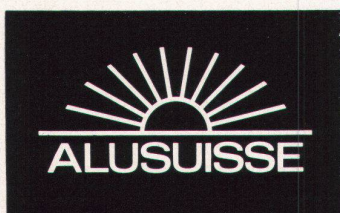

Schweizerische Aluminium AG

Verkaufsabteilung 8048 Zürich, Tel. 051/54 80 80

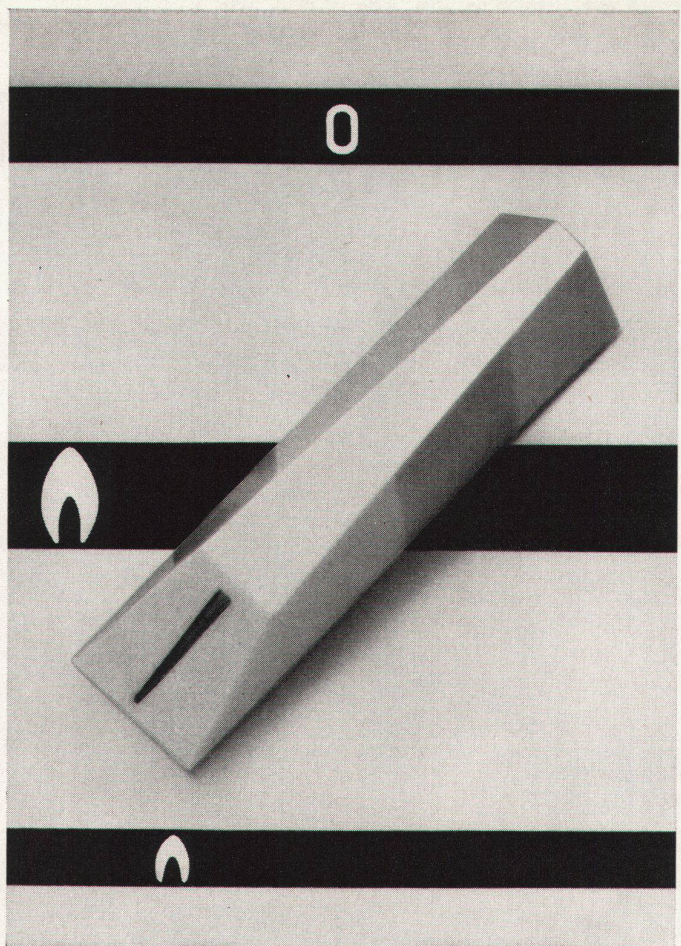
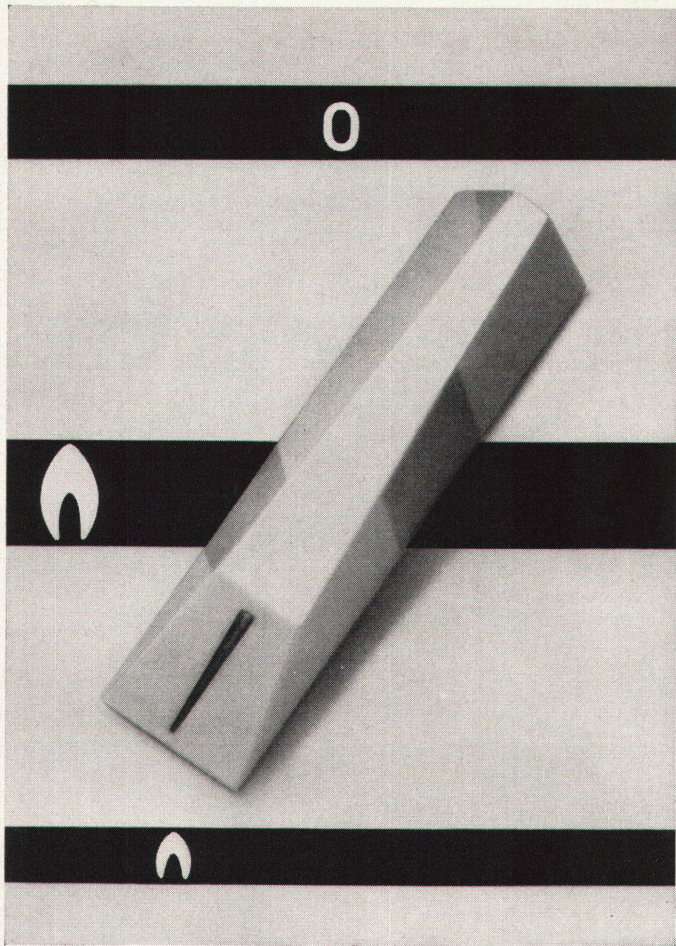

Gas ist Wärme nach Mass

Spüren Sie den feinen Unterschied?

Ihre Milch spürt ihn. Deshalb ist Kochen mit Gas reine Freude: die lebendige, sichtbare Flamme reagiert auf die feinste Schalterdrehung, ob kräftige Hitze, ob dosierte Wärme, die Gasflamme gehorcht in Sekundenschnelle jedem Befehl.
Gas, die lebendige Flamme – Gas, eine neuzeitliche Energie

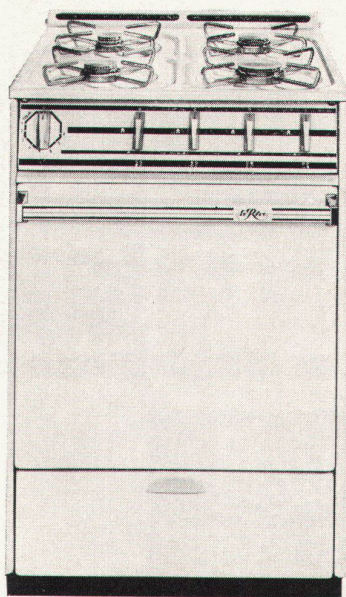

Le Rêve



Multigasbrenner für jede Art von Gas.
Automatischer Grossbackofen mit Thermostat – Backen und Braten genau nach Wunsch dank regelmässiger Hitzeverteilung – glatt emaillierte Innenwände, leicht zu reinigen.
Neues, schräggestelltes Armaturenbrett – grosse, handliche Griffe – geschlossene Herdplatte.
Le Rêve, modern in Konstruktion und Aussehen.

Moderne Schweizer Gasherde: Bono, Le Rêve, Mena-Lux

**Antik
oder modern?**

**Geelhaar
löst auch
Ihr
Teppichproblem**

Was es auch sei, mit einem gutgewählten Spannteppich wirken schöne Räume noch schöner.

Sie finden bei uns eine Auswahl, die ihresgleichen sucht.

Dürfen wir Ihnen vorweg unsern farbigen Spannteppich-Prospekt mit über 300 Referenzen aus der ganzen Schweiz zusenden, oder ist es Ihnen lieber, wenn wir Ihr Problem gleich an Ort und Stelle besprechen?

Geelhaar

Teppichhaus W. Geelhaar AG
Thunstraße 7, 3000 Bern 6
Telephon 031/43 11 44

Telephonieren Sie uns Ihre Wünsche, es lohnt sich.



10 Jahre Garantie dank 30 jähriger Erfahrung im Stahl-Heizkesselbau

ctc der moderne Heizkessel in **höchster**
Qualität: 10 Jahre Garantie für Kor-
rosionsschäden durch Rauchgase

ctc der **echte** Doppelbrandkessel mit
getrennten Brennkammern für Oel
und feste Brennstoffe

ctc Kombikessel bieten grosse Heizlei-
stung sowohl bei Oel als **auch** bei
festen Brennstoffen

Ueber 1/4 Million Bauherren in Eu-
ropa haben sich für **ctc** entschieden

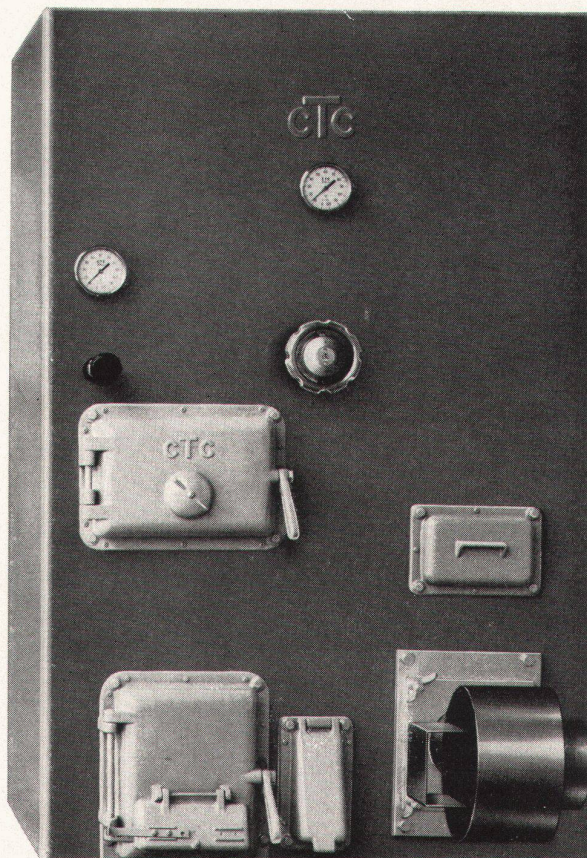

Für moderne Heizung **ctc** die Spitzenqualität

ctc

Wärmespeicher AG Neugasse 6 8021 Zürich Tel. 051 42 85 40

Es steht schon fest – auch in diesem Bau wird die vorfabrizierte Alba-Wandplatte zur Anwendung kommen.

Alba-Zwischenwände aus Gips regulieren die Luftfeuchtigkeit und tragen zu einem behaglichen Raumklima bei. Sie können nach dem Versetzen sofort gestrichen oder tapeziert werden.

Die Alba-Zwischenwandplatte kann mit einer Profilleiste auf fertig verlegte Böden montiert werden. Deshalb verwendet man sie auch gerne für Umbauten.

Mit Alba-Platten lassen sich schnell und sauber einfache Trennwände, Schiebetürenwände und schallisolierende Doppelwände erstellen.

Wie der Architekt und seine Mitarbeiter die Vorplanung rationalisieren können, ist auf der Rückseite dieser Beilage ersichtlich.

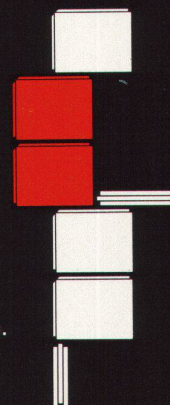

 **Alba** 



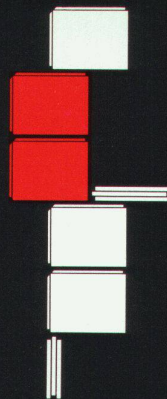

Unentbehrliche Unterlagen für jeden Architekten.

8 technische Blätter mit 19 maßstabgetreuen Zeichnungen sollen als Hilfsmittel bei der Vorplanung dienen.

Sie sind als Durchpaus-Vorlagen gedacht und werden die Arbeit im Atelier wesentlich erleichtern. Die technischen Blätter behandeln die verschiedensten Wand-, Decken- und Bodenanschlüsse von Normal-, Schall-

isolier- oder kombinierten Luftschalldämmwänden mit genauem Devis-Text. Die 8-seitige Dokumentation kann gratis angefordert werden.

GIPS-UNION AG Talstrasse 83 Zürich

Technisches Blatt als Durchpaus-Vorlage



Alba

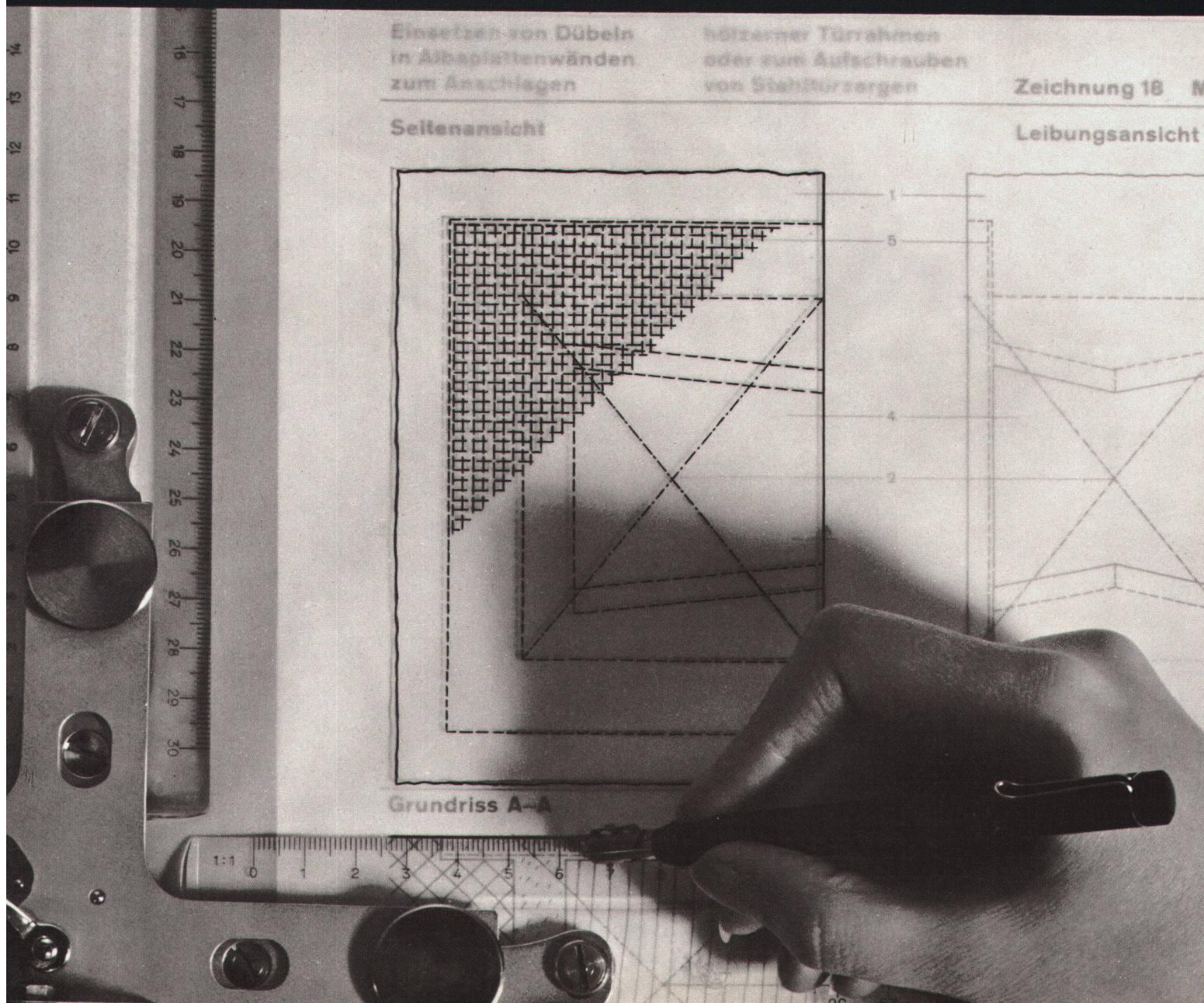



modernfold

- seit über 25 Jahren in aller Welt...
unbestritten an der Spitze
- das vollständigste Programm für

Harmonikatüren und Faltschleusen

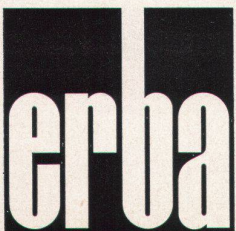

ERBA AG, 8703 Erlenbach ZH

Telephon (051) 904242



Ein Badezimmer-Toilettenschrank, der allen Freude bereitet:

dem Bauherrn, seiner Gattin, dem Architekten und dem Handwerker

**Neu:
Verzinktes Stahlblech,
einbrennlackiert
Bester Schutz gegen
Korrosion**

- Blendungsfreie Fluoreszenzbeleuchtung, deshalb geringste Stromkosten
- Seitlicher Doppelstecker, links oder rechts montierbar
- Kristallspiegel 59×40 cm
- Magnetverschluß
- Verdeckte Scharniere, links oder rechts montierbar
- Herausnehmbare Tablare
- Offenes Fach mit säurebeständiger Einlage
- Lieferbar auch mit Doppelbeleuchtung

Lassen Sie sich den «egro»-Toilettenschrank bei Ihrem Sanitär-Grossisten vorführen.

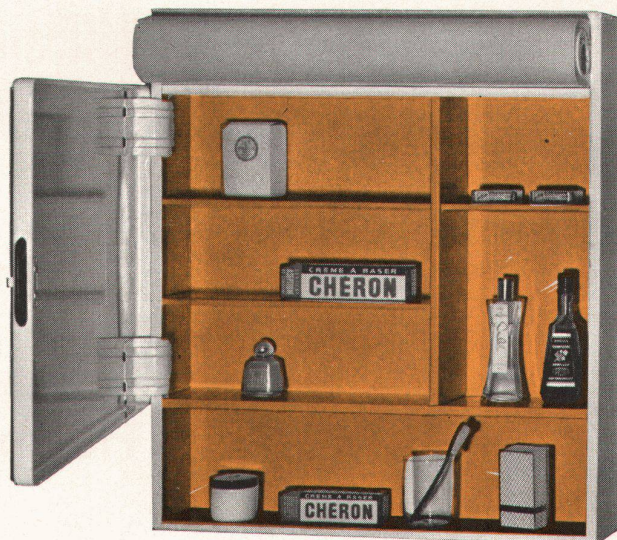
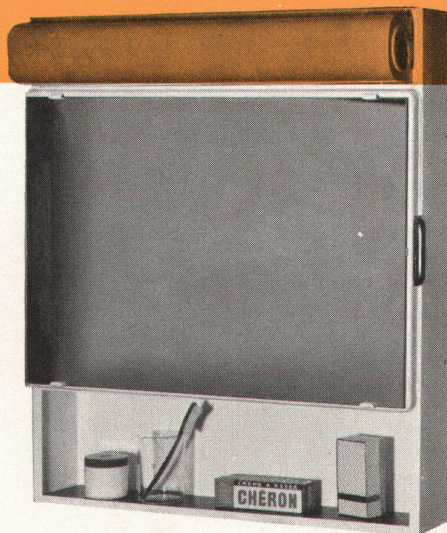

**Egloff & Cie. AG Metallwarenfabrik
5443 Niederrohrdorf (056) 33133**

**Nur YALE
kann auf so viele Arten
eine Tür schliessen.**

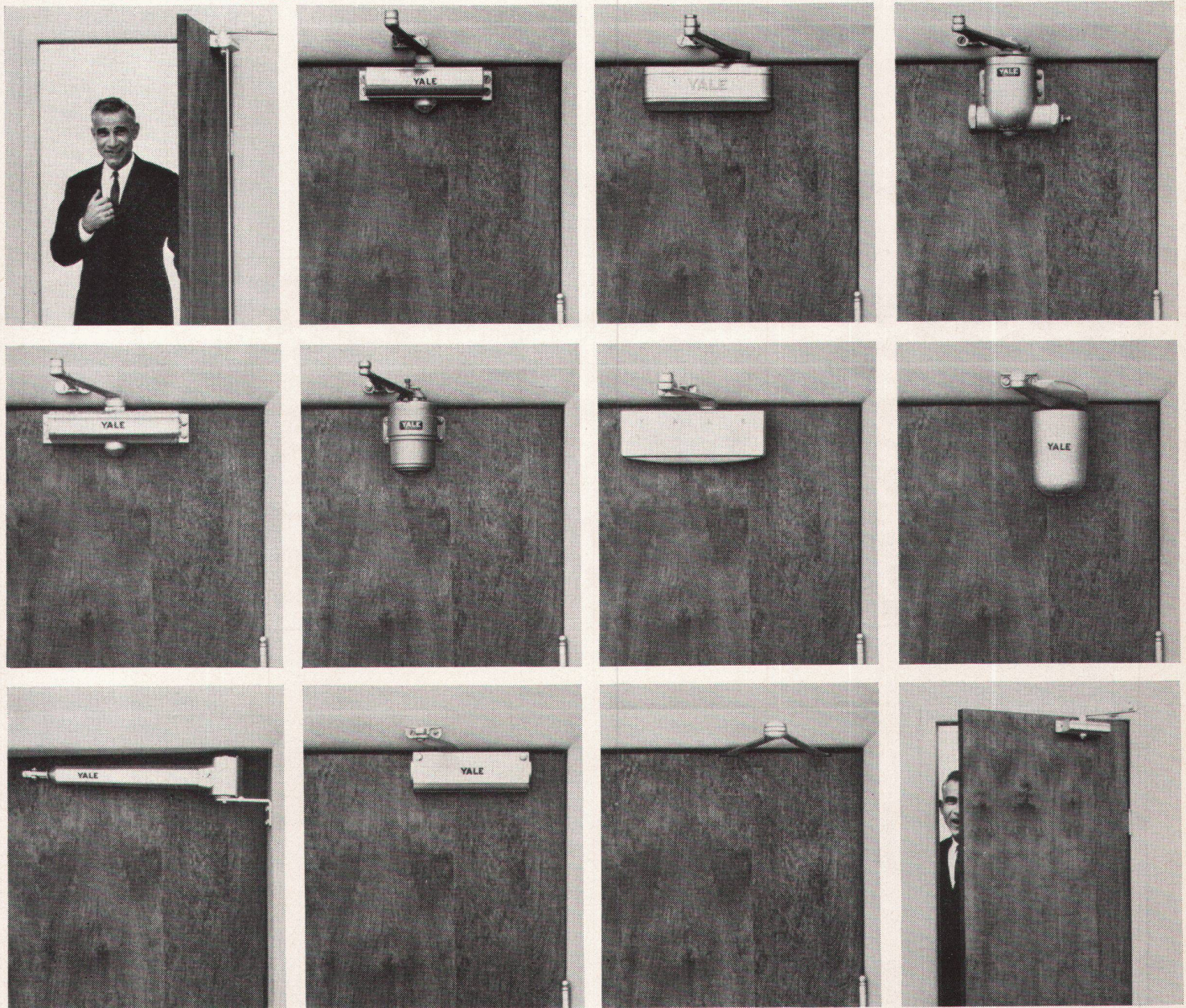

Jede Tür übrigens.

Was Sie hier sehen, ist das vielfältigste Programm an Türschliessern, das es gibt: YALE® Türschliesser. Es gibt viele Modelle – viele Formen – viele Grössen – für jeden Zweck. Doch: Türschliesser sind nur ein Teil der YALE Kollektion, der umfangreichsten der Welt, an Baubeschlägen und Türschlössern. Was immer Sie brauchen – für industrielle, kommerzielle oder private Projekte: Es gibt dafür ein YALE Produkt. Achten Sie auf den Markennamen YALE, dann erhalten Ihre Auftraggeber das Beste für ihr Geld.



**YALE &
TOWNE**

YALE & TOWNE INTERNATIONAL, INC.

Vertretung für die Schweiz: E. Neuenschwander, Wannenstr. 23, 8703 Erlenbach ZH
Verkauf nur durch den Fachhandel



Ob Föhn oder Sommerwetter, der Pieren-Dachentlüfter saugt eine konstante Luftmenge ab. Dank profilierten, zentrifugal arbeitenden Schaufeln ist er geräuscharmer und verbraucht weniger Strom trotz hoher Saugkraft, welche erlaubt, lange Kanalleitungen anzuschliessen. Der Pieren-Dachentlüfter ist niedrig, formschön und regensicher. Er passt auf jedes Dach, ob Wohnbau oder Fabrikanlage. Wir beraten Sie unverbindlich.

Pieren Dachentlüfter

Hermann Pieren
Apparate-, Kessel- und Boilerfabrik, Konolfingen
Telefon 031 68 44 35

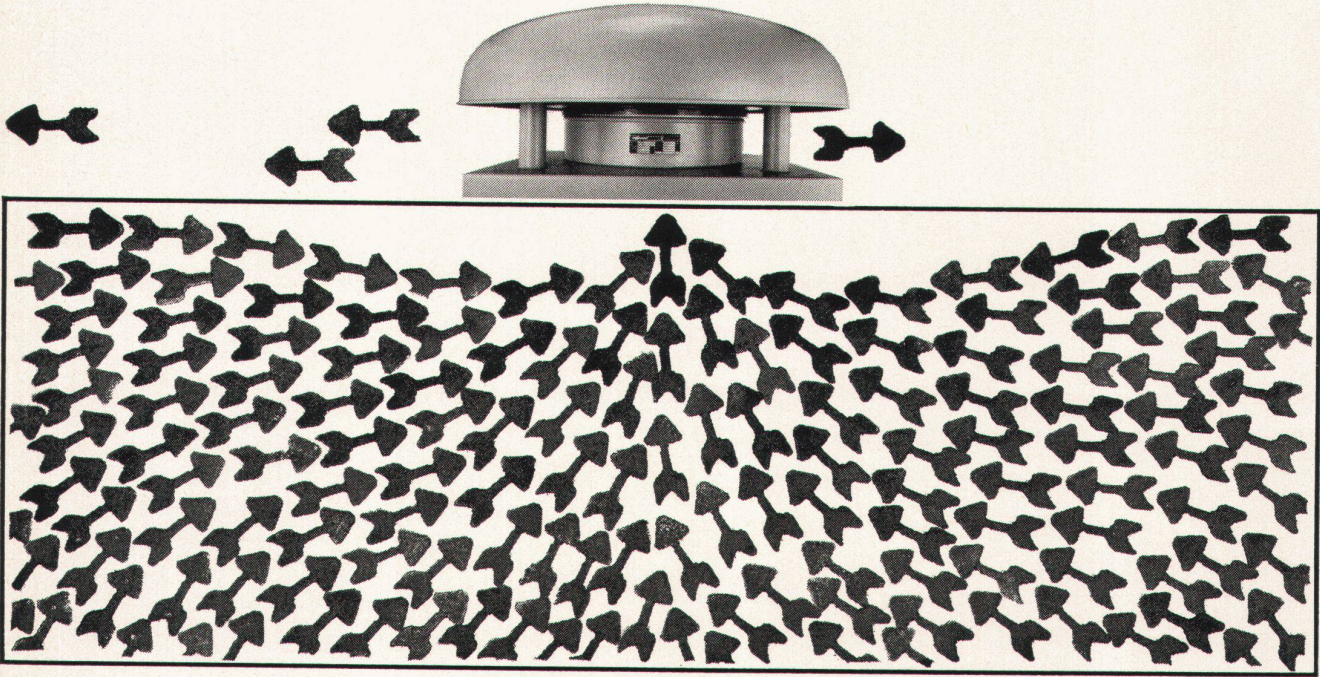

Jagospan

Qualitätsplatte

für höchste Ansprüche
im Möbel-
und Innenausbau

Standardmass 183 x 526 cm

JAGO-WERKE Jacques Goldinger AG

Tischler und Spanplattenfabrik Ermatingen TG Tel. 072/8 96 58



Der Regenschirm ist
nach Gebrauch
oft rücksichtslos

Keramische Wand- und Bodenplatten

Ein wesentlicher Vorteil

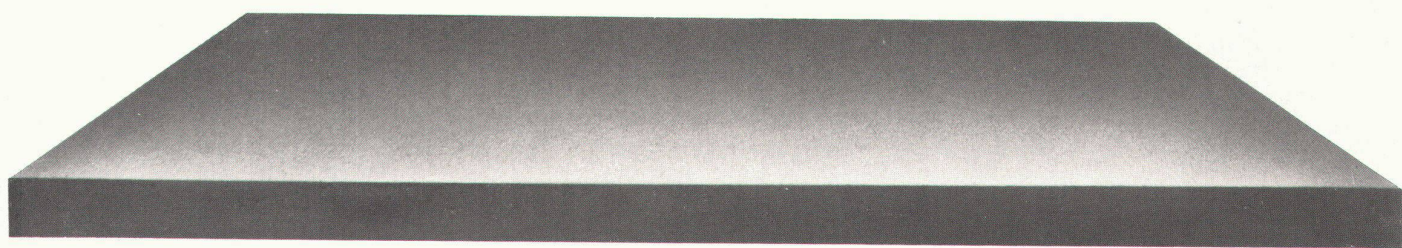
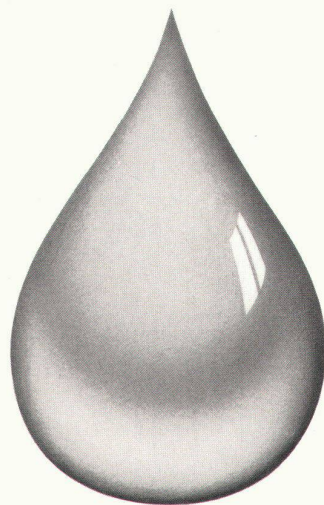

Keramische Platten
widerstehen
jeder Art
von Feuchtigkeit

Keramische Wand- und Bodenplatten

arwa

Neue «arwa»-Ideen bringen praktischen Fortschritt und niedrige Betriebskosten.

Die neue Idee, den gesamten Steuermechanismus auf einfachste Weise vom Armaturenkörper trennen zu können, ist heute bei allen «arwa-therm»-Armaturen durch die Konstruktion des auswechselbaren Steuereinsatzes realisiert.

Der praktische Fortschritt wirkt sich in einer weiteren Verbesserung der Funktionstüchtigkeit und in einer wesentlichen Vereinfachung im Unterhalt aus.

Im speziellen hat die neue Idee den Bau einer noch zweckmässigeren und formschöneren Duschenbatterie ermöglicht, welche die Ausführung mit Schwenkauslauf ersetzt.

Und das Entscheidende: Die genannten praktischen Vorteile kosten weniger. Neben einer Verbilligung des «arwa-therm»-Unterhalts im allgemeinen ist es uns möglich, die neue Duschenbatterie zu einem tieferen Preis anzubieten.

Duschenbatterien

12256

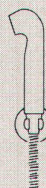
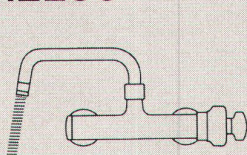

12260

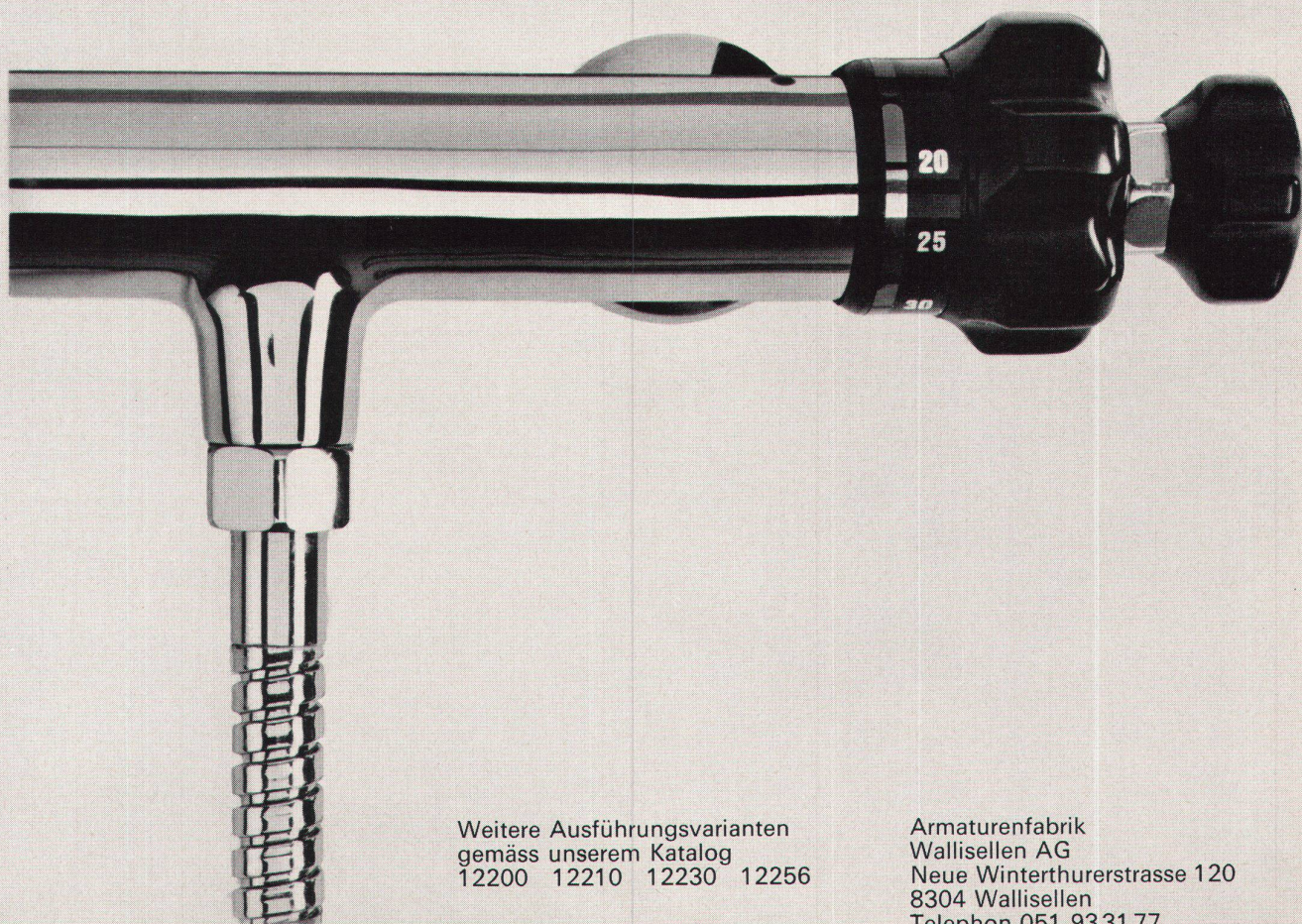
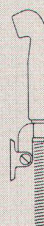
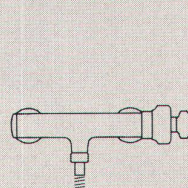

Weitere Ausführungsvarianten
gemäss unserem Katalog
12200 12210 12230 12256

Armaturenfabrik
Wallisellen AG
Neue Winterthurerstrasse 120
8304 Wallisellen
Telephon 051 9331 77



Franke — Chromnickelstahl für die Haushaltsküche

Franke, der führende schweizerische Verarbeiter von Chromnickelstahl, hat dieses Material in der modernen Küchenplanung zum Begriff gemacht. Chromnickelstahl ist ideal für die Küche: er ist rostfrei, wasser- und hitzebeständig und hat eine praktisch unbegrenzte Lebensdauer. Darum ist eine Haushaltsküche ohne Spültisch, Herdabdeckung oder Abstellfläche aus Chromnickelstahl heute undenkbar.

Bitte informieren Sie sich über die Franke Erzeugnisse bei Ihrem Sanitär-Installateur, Ihrem Sanitär-Grossisten oder direkt bei uns.

FRANKE

Walter Franke AG
4663 Aarburg
Telefon 062 74141

▲▲▲

MAXIDUR

ist staubfrei

leicht zu reinigen

beständig gegen Wasser

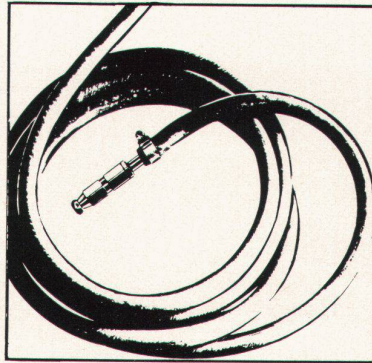

beständig gegen Benzin

beständig gegen Öl

und äusserst wirtschaftlich

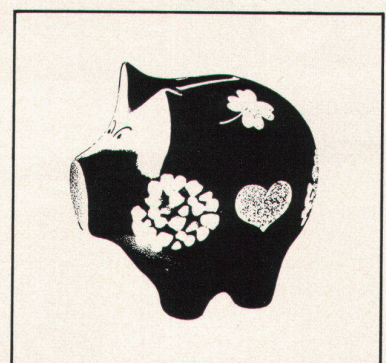
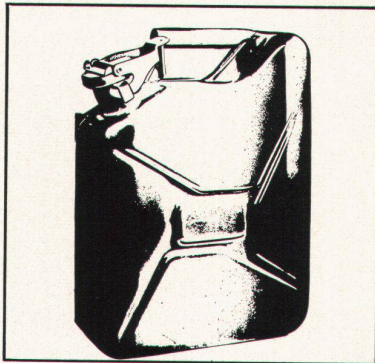

Maxidur-Hartbetonbeläge für den modernen Industriebau

Der Maxidur-Hartbetonbelag hat sich ausgezeichnet bewährt! Zehntausende von Quadratmetern wurden bereits verlegt. Vor allem in Lagerhäusern, Garagen, auf Laderampen, überall dort, wo ein Boden äusserst druckfest, widerstandsfähig gegen Abnutzung und absolut staubfrei sein muss.

Der zementgebundene Maxidur-Panzerbelag ist chemisch neutral, beständig gegen Wasser, Benzin und nichtsaure Öle. Er lässt sich leicht sauber halten und braucht praktisch keinen Unterhalt. Die Bedeutung dieser Faktoren kennt niemand besser als der Baufachmann. Nicht umsonst entscheiden sich immer mehr Architekten für Maxidur-Hartbetonbeläge.

Der Maxidur-Panzerbelag zeichnet sich auch durch äusserste Wirtschaftlichkeit aus. Dank grosser Arbeitsequipen sind grosse Tagesleistungen möglich, was die Kosten beträchtlich herabsetzt und die Einhaltung der Termine garantiert. Ständig stehen 20-25 Equipen geschulter Spezialisten im Einsatz. Maxidur wird zweischichtig ausgeführt, und zwar in einer Mindeststärke von ca. 30 mm. Die Druckfestigkeit ist mit ca. 1000 kg/cm² ausserordentlich hoch, so auch der Widerstand gegen Abnutzung.

Wirklich ein «harter» Boden – der richtige Bodenbelag im Industriebau! Maxidur – Qualität aus Erfahrung.

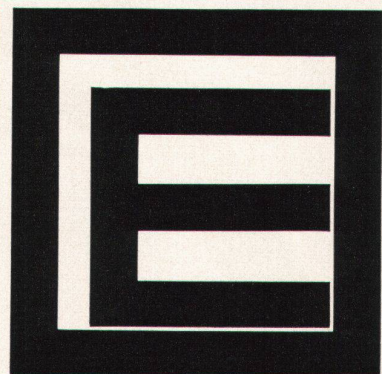

Euböolithwerke AG, 4600 Olten

Sichtbare Schönheit

Hugo Peters SWB stellt vor:
Modell E. Burgdorfer VSI
Das Leder-Sofa das Ihrem Heim
Grosszügigkeit und eine ganz
persönliche Note gibt.

Mit separaten Daunen-Kissen 2-, 3-
und 4-teilig mit Stahlfüssen.
Hugo Peters SWB Innenausbau
Ausstellung Bellevuehaus
Limmatquai Zürich 1 Tel. 051/24 73 79

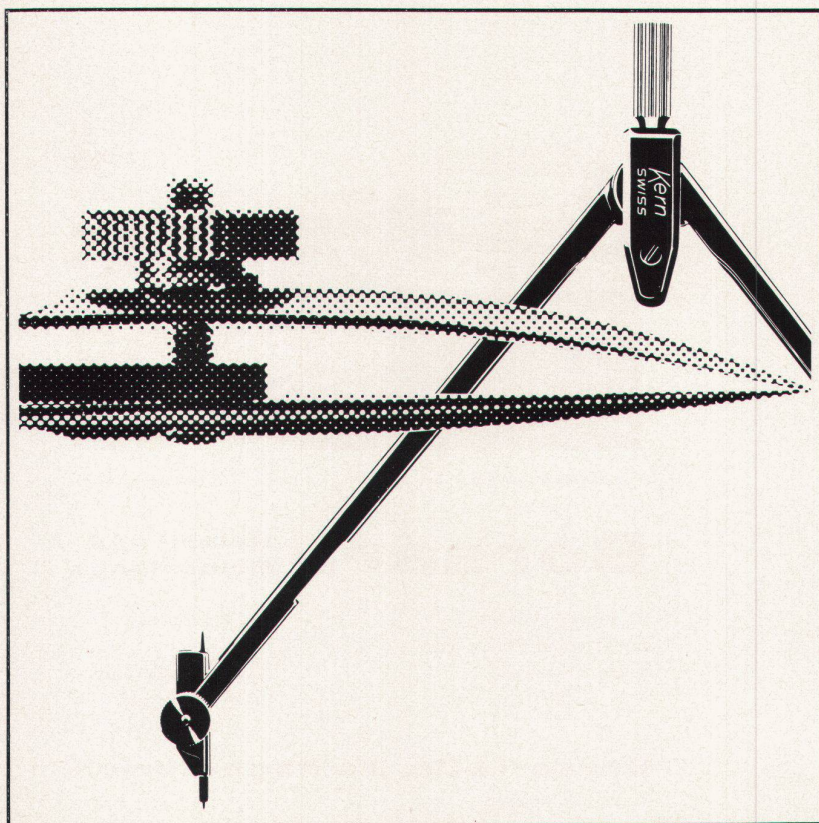
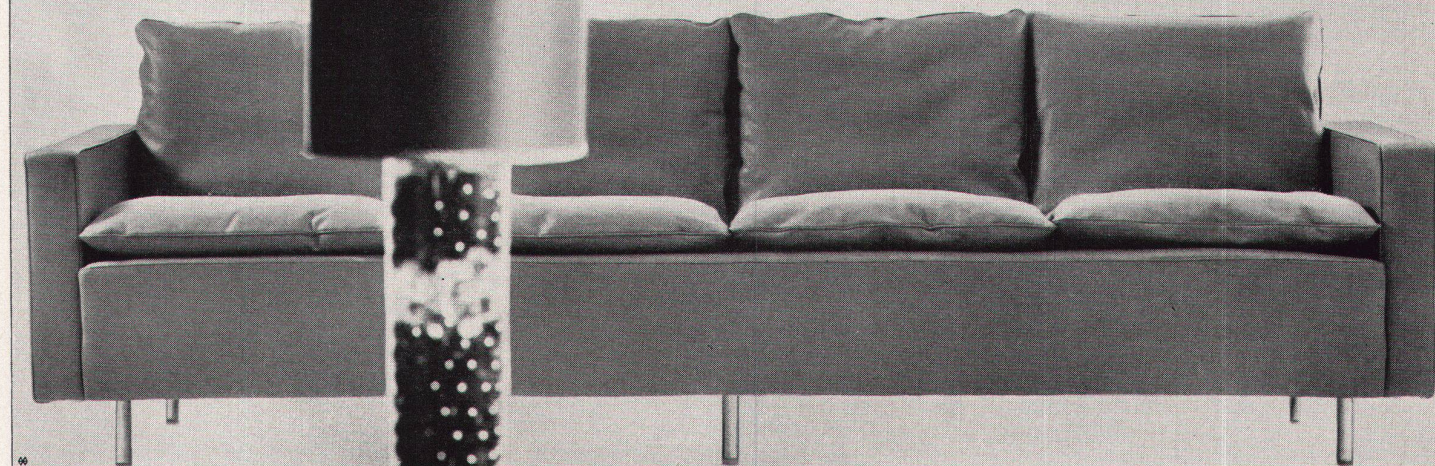

Kern-Reißzeuge für alle Zeichenarbeiten

Für verschiedenste Zeichenarbeiten gibt es Kern-Spezialinstrumente: Stangenzirkel für Kreise bis 3 m Durchmesser; Reißfedern für haarfeine Linien, Doppelstriche und Kurven; Punktier- und Schraffierapparate; Reduktionszirkel und viele andere. Alle Kern-Zeicheninstrumente sind auch einzeln erhältlich.

Kern & Co. AG Aarau



Sind Sie ein « harter » Typ, dann lesen Sie nicht weiter

Wenn Sie aber gern warm haben, dann lohnt sich vielleicht die Lektüre dieses Textes.

Voraussetzung ist eine Zentralheizungsanlage. Soll die dadurch erzeugte Wärme aber gleichmässig im ganzen Rohrnetz verteilt und soll die Kapazität der Anlage voll ausgenutzt werden, dann ist der Einbau einer Umwälzpumpe gegeben. Da Strahlungsverluste an Heizkessel und Vorlaufleitungen vermindert werden, sparen Sie erst noch Brennstoff.

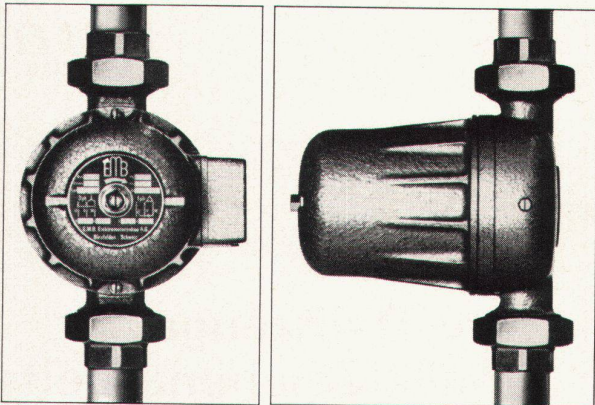

EMB-Umwälzpumpen Modelle NZ/NA

Geeignet für grosse oder kleine Zentralheizungen. Einfache, äusserst robuste Konstruktion, immer betriebsbereit.

Verlangen Sie bitte die ausführlichen Prospekte.

Hersteller:



EMB Elektromotorenbau AG
4127-Birsfelden 061/42 88 88

NEUE SCHWEIZER KOLLEKTION



Rund 50 der schönsten Unifarben, Holzmuster und Fantasiedessins bilden die neue Schweizer Kollektion von FORMICA. Die Platten dieser Kollektion können stets ab Lager geliefert werden.

FORMICA PLASTICS AG

Postfach 5 - 9303 Wittenbach / SG
Tel. (071) 981614

Offizielle Vertreter:

Basel
Bern-Niederwangen
Chur
Gebenstorf/AG
Hägendorf/SO
Zürich

Genf
Lausanne-Vevey
Luano

Paul Matzinger, Steinenberg 5
Joh. Steimle
Baubedarf Chur, Sägenstrasse 139
Baubedarf Gebenstorf
Ziegelhütte Hägendorf AG
OSTAG AG, Zimmerlistrasse 6
Baubedarf Zürich AG, Militärstr. 90
A. Dumont & Cie, bd Helvétique 19
Gétaz-Romang-Ecoffey S.A.
S.A.C.I.L. Segherie di Viganello

061 / 242545
031 / 666767
081 / 224737
056 / 70119
062 / 69103
051 / 526152
051 / 257650
022 / 369033
021 / 510531
091 / 22545



BORSARI

Flughafen-Immobilien-Gesellschaft Zürich-Kloten

4 Tanks total 2800 m³ Heizöl

Borsari

Heizöl- und Benzintanks

50 Jahre Erfahrung
Erstklassige Referenzen
Keine Korrosion
Kein Unterhalt

aus Eisenbeton
mit
Plattenauskleidung
für jeden Bedarf

Borsari & Co, Zollikon-Zürich

Tel. (051) 24 96 18

Gegründet 1873

**Bauen Sie Kühlschränke mit
echtem *** Dreistern-Tiefkühlfach
für minus 18° C ein!**

Die moderne Hausfrau weiss: Tiefkühlkost bereichert den Speisezettel und ist zeitsparend. Ein Tiefkühlfach hilft ihr, immer bereit zu sein für Gäste und weniger oft einkaufen zu müssen. Welche Erleichterung!

Dafür braucht es einen leistungsfähigen Kompressor-Kühlschrank mit echtem *** Dreistern-Tiefkühlteil. Mit garantiert -18°C , bei jeder Aussentemperatur. Einen Forster 150 l Einbaukühlschrank. 17 l Inhalt fasst sein schrankbreites Tiefkühlfach. Dazu der raffinierte Innenausbau, die bestechend schöne Form, der tadellos funktionierende Service in der ganzen Schweiz.

forster



Überall und auf einfachste Art lässt er sich einbauen, in Stahlkombinationen und Holzmöbel, ganz nach Ihren Wünschen. Kein Wunder, dass Architekten und Bauherren den Forster 150 l vorziehen. Er bietet echten Komfort zu nur Fr. 495.—.

Für die kleinere Familie den bewährten 70 l Absorber-Einbaukühlschrank zu Fr. 295.—.

Aktiengesellschaft Hermann Forster
9320 Arbon, Telefon 071 / 46 41 41
Büro und Lager Zürich:
Altenhofstrasse 46, 8008 Zürich
Telefon 051 / 24 77 42

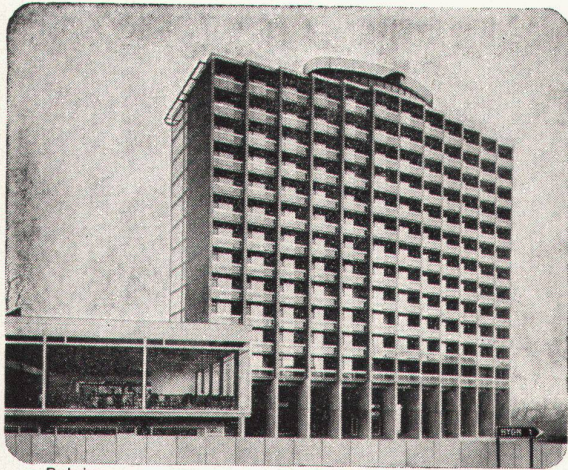

Belgien

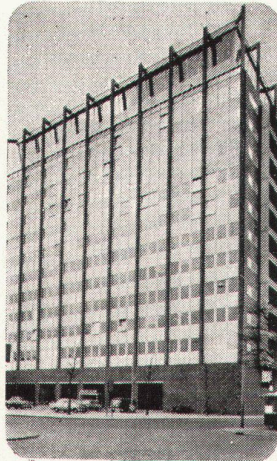

Holland

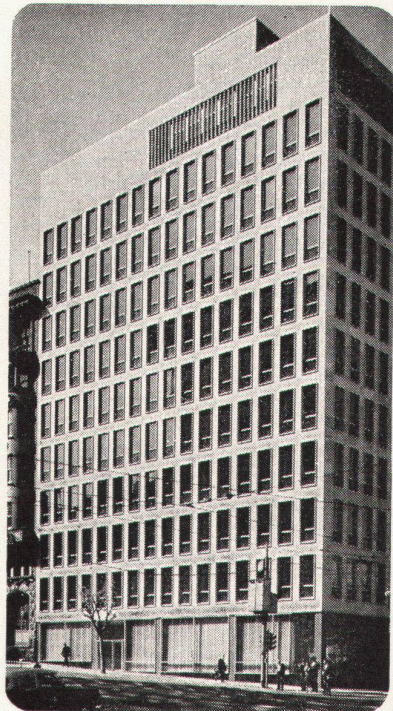

Australien



Italien

Eine
sichere
 und
angenehme
 Anlage
 dank der weltbekannten
 Vorteile der

 isolierenden Verglasung
Thermopane

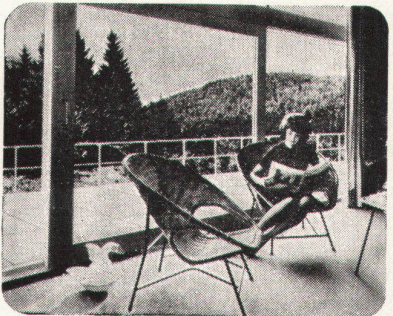

Luxemburg



Schweiz



Schweden

Dieser gute Ruf beruht auf der Qualität des Zusammenbaues: nur THERMOPANE-Scheiben haben eine gelötete Bondermetic-Metall-Glas-Randverbindung. Es gibt keine bessere Garantie für die dauernde Dichtheit. Jedes

Element wird vor dem Versand genau geprüft. Die isolierende Verglasung THERMOPANE gewährleistet Ihnen daher ein Höchstmass an Dauerhaftigkeit. Sie wird Sie dauernd vor Kälte und Lärm schützen.

Glaverbel s a

Handelsabteilung
 71, rue de la Loi
 Brüssel 4

Th 2S

JAC. HUBER & BUEHLER 2500 BIEL 3 - Mattenstrasse 137 - Tel. (032) 3 88 33



Rostfreier Stahl für Ihr neues Projekt

Denken Sie an rostfreien Stahl als Baustoff, bevor der erste Strich gezogen ist – bevor die erste Entscheidung fällt. Denken Sie an den Korrosionswiderstand, die Festigkeit, Dauerhaftigkeit, das gute Aussehen, die Anspruchslosigkeit im Unterhalt. Nutzen Sie von Anfang an die ausserordentlichen Eigenschaften des nickelhaltigen Stahls. Dieses Material wird es kostenmässig mit jedem anderen Baustoff aufnehmen.

International Nickel liefert das Nickel für rostfreien Qualitätsstahl und dokumentiert Sie mit Informationsmaterial über seine Eigenschaften und Anwendungsmöglichkeiten in der Architektur. Kostenlose Literaturabgabe durch die International Nickel A.G., Dreikönigstrasse 21, 8002 Zürich.

NICKEL – ein Qualitätsfaktor

INTERNATIONAL NICKEL

INTERNATIONAL NICKEL AG

Nickel Informations-Büro

SS14/SZ

WAS ERWARTEN SIE VON IHREM RADIATOREN- LIEFERANTEN?



Gussausführung	✓
Stahlausführung	✓
Sofortige Lieferung	✓
Moderne Formen	✓
Grosses Typensortiment	✓
Hohe Leistungsabgabe	✓
Qualitätsgarantie	✓

Unsere Produktions-Kapazität und lange, internationale Erfahrung bieten Ihnen Gewähr für einwandfreie und prompte Lieferung.

All dies bietet Ihnen Ideal Standard



IDEAL-Standard AG. – Ihr verlässlicher Partner

4657 Dulliken SO Tel. 062/51021

ÄPFEL MIT BIRNEN VERGLEICHEN...

® Styropor **BASF**

kann man nicht. Schaumstoffe verschiedenen Raumgewichts und verschiedener Preislage sollte man auch nicht miteinander vergleichen, denn sie weisen naturgemäß Unterschiede auf. Und mit gutem Grund, denn Schaumstoffe aus STYROPOR können in den verschiedensten Raumgewichten und mit unterschiedlicher mechanischer Festigkeit hergestellt werden.

Wobei die handelsüblichen Schaumstoffe aus STYROPOR mit einem Raumgewicht von 15 bis 25 kg/m³ und einer Wärmeleitzahl (bei 10 ° C) von 0,027 bis 0,032 kcal/mh ° (je nach Raumgewicht) allen Anforderungen der Praxis genügen.

Höheres Raumgewicht, das extrudierte Schaumstoffplatten notgedrungen haben, würde in den meisten Fällen keine weiteren Vorteile bringen; die Wärmeleitzahlen würden sich nicht bessern, und die bei schwereren Schaumstoffen höhere mechanische Festigkeit ist nicht notwendig. Denn Isolierstoffe können selbst bei größtem Raumgewicht keine tragenden Bauteile ersetzen.

Badische Anilin- & Soda-Fabrik AG · Ludwigshafen am Rhein



BASF 1865
1965

Unsere Vertretung für die Schweiz:
Organchemie AG
Bellerivestraße 67 · Zürich · Tel. 47 19 20

betontanks

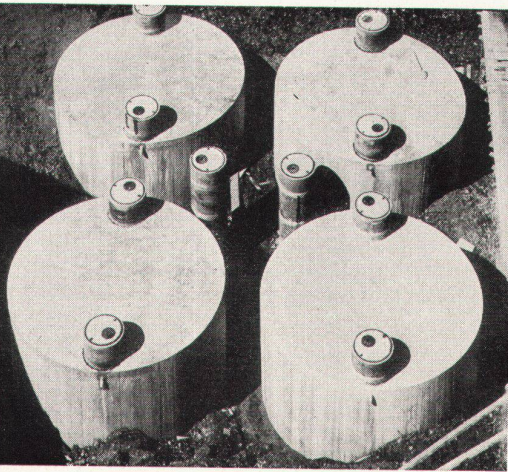

spezialauskleidung seit 40 jahren erprobt

Ausführung nach den neuesten Richtlinien des Eidg. Amtes für Gewässerschutz, Bern

tankbau

otto schneider zürich



frohburgstr. 188 zürich 6

telefon 051-26 35 05

Besser bauen mit Bangerter-Bausteinen

Borel-Hohlblocksteine

Grosses Format, günstige Preise, kurze Bauzeit

Zementsteine

Normalsteine und Vollsteine.
Hohe Druckfestigkeit, handliches Format.

A. Bangerter & Cie AG, 3250 Lyss
Zementwaren und Bausteinwerke
Telefon 032/84 31 31

Bangerter Lyss

Chefbüro

und Empfangsraum zeigen das Firmengesicht. Sollen diese Räume modisch, frostig kalt oder vornehm und menschlich eingerichtet sein? Weltberühmte dänische Architekten haben den Weg zurück in die Wohnatmosphäre gefunden. Raumwissenschaftlich ausgebaute SW-Schrank- und Regalelemente sind der Ordnungs- und Aufbewahrungsfaktor für alles und jedes! Man wird in gemütlichen Sesseln und harmonischer Umgebung mit einer kleinen Aufmerksamkeit empfangen. Im Chefbüro wird inzwischen ruhig das Diktat beendet. Der Chef-Besucher fühlt sich schon zu Hause und die Atmosphäre für eine erfolgreiche Verhandlung ist gegeben. Aber auch der gehetzte Chef wird in dieser Atmosphäre zum ruhigen Pol. Bitte orientieren Sie Ihre Bauherrschaft und fordern Sie genügend Unterlagen an.

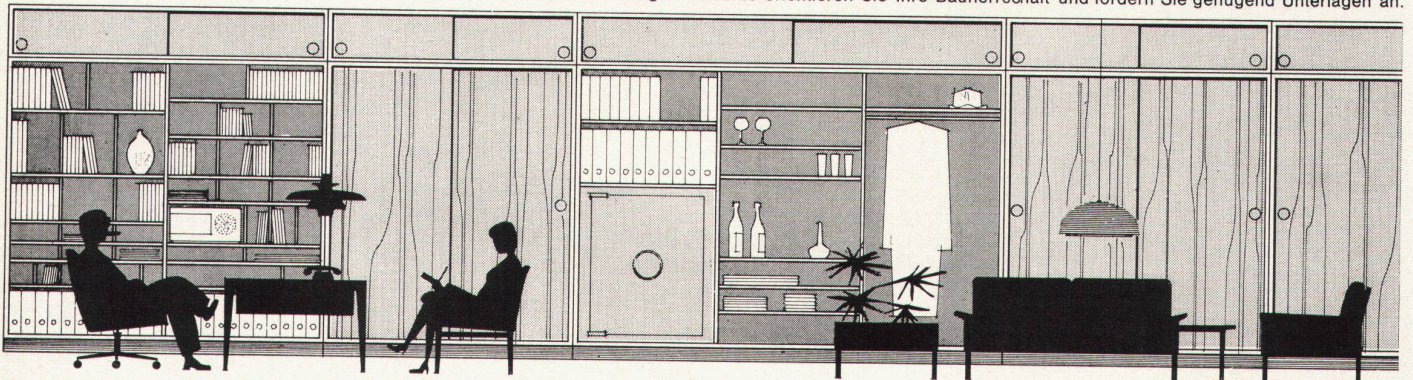

Zingg-Lamprecht AG in Zürich: «Dansk Kunst» Claridenstr. 41, Hauptgeschäft am Stampfenbachplatz
Zingg-Lamprecht SA intérieur danois, Lausanne: 19, avenue Villamont.

zingg-lamprecht

I h hauser vsg



das zweckmäßigste leichtmetall-fenster
für schulbauten:
schiebeflügel, oberes lichtband mit
kippschloß, dazwischen lamellenstoren
und beleuchtung

hirsch metall bau
2500 biel
tel 032 47555

hirsch leicht
metall fenster
bau fassaden
biel

Der echte WM-Normschrank in allen Hölzern und Variationen erhältlich

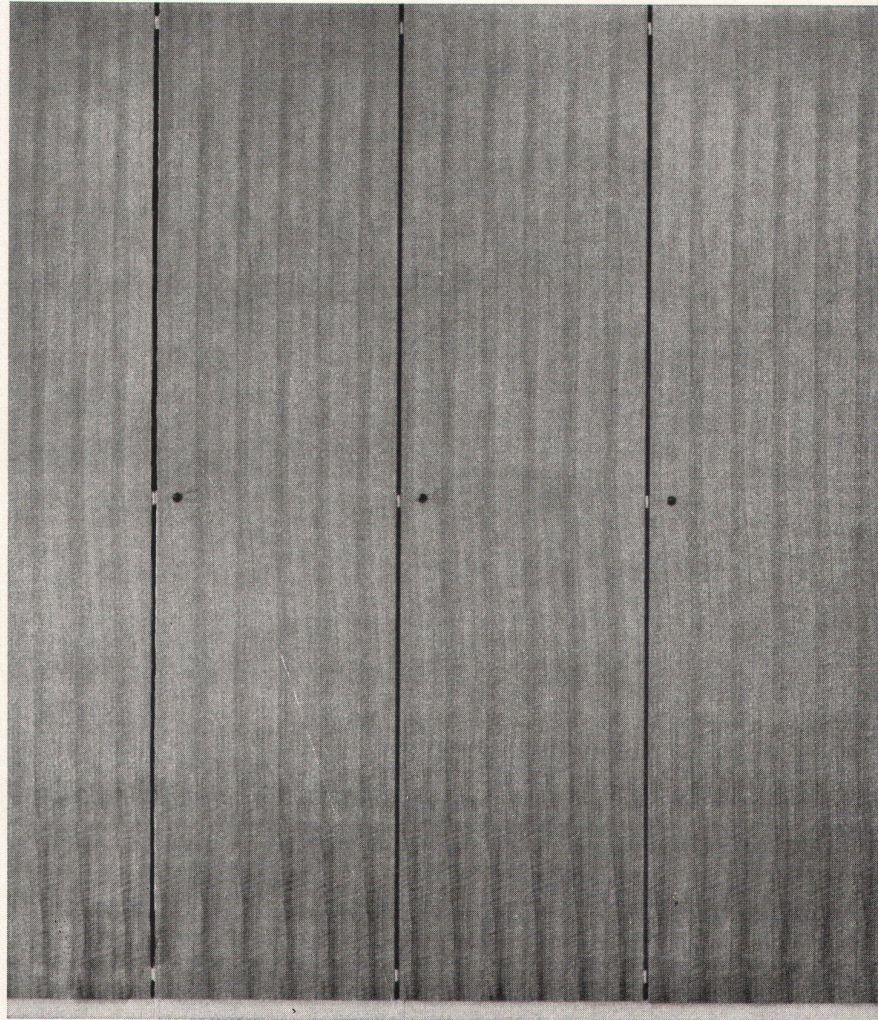
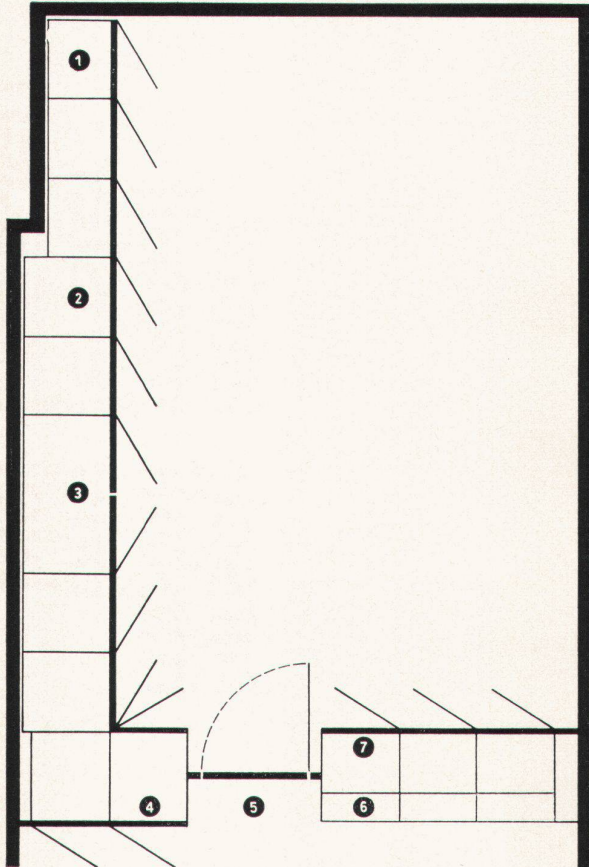

Alles innerhalb der Norm, in jedem Holz erhältlich beliebig zusammenstellbar

- 1 Tiefe 45 cm
- 2 Tiefe 61 cm
- 3 Doppelschrank
- 4 freistehend. Schrankteil
- 5 Zimmertüre
- 6 Bücherei offen
- 7 Schrankteil $\frac{2}{3}$ tief, gegen-
seitig offene Bücherei

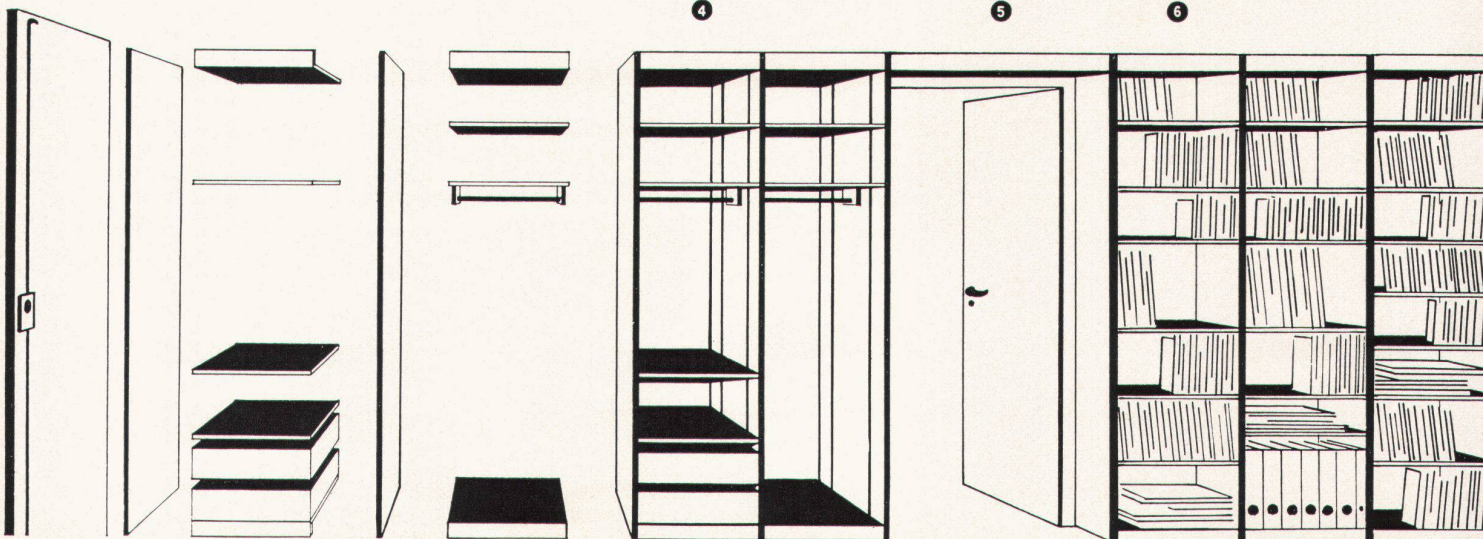

Im Einzellen-System gegliedert



Masse:

1. Element 58,4 cm
jedes weitere Element 56,2 cm
Tiefen 45 cm und 61 cm, Höhe 230 cm
Anpassung an genaue Raumhöhe
und Breite durch Stirne und Beistösse.

Ab 1. Januar 1965 5% TZ

Preise
Normschrank spezial, Verkauf nur
an Architekten:

Ausführung in Spanplatten, Türen in
Tischlerplatten, Rückwand Pavatex, innen
und aussen roh,
1. Element Fr. 209.—, ab 2. Element Fr. 170.—
Tablare pro Stück, in Spanplatten, Fr. 9.—
Weitere Inneneinteilung nach separater
Preisliste

Preise Normschrank normal:

Ausführung roh, in Tischlerplatten, Boden und
Deckel innen Okumé mattiert, mit Stellschienen,
ohne Rückwand,
1. Element Fr. 236.—, ab 2. Element Fr. 192.—
Ausführung wie oben, innen Okumé mattiert,
mit Rückwand,
1. Element Fr. 299.—, ab 2. Element Fr. 254.—
Ausführung gestrichen, innen Okumé mattiert,
1. Element Fr. 364.—, ab 2. Element Fr. 289.—
Front in Ulme, Kirschbaum, Esche,
1. Element Fr. 409.—, ab 2. Element Fr. 335.—
Zuschlag für andere Hölzer, pro Element
Fr. 10.— bis Fr. 20.—

Front in Kunstharzplatte, Korpus gestrichen,
innen Okumé mattiert,
1. Element Fr. 506.—, ab 2. Element Fr. 420.—

Inneneinteilung frei nach Wahl, austauschbar.
Ausführliche Prospekte und Preislisten
werden Ihnen gerne zugestellt. Für Archi-
tekten Spezialrabatte.

Gestaltung, Fabrikation und Verkauf durch die
Arbeitsgemeinschaft:

waltermüller

Das Innenarchitekten-Team von Erlenbach
Walter Müller

Hauptausstellung: 8703 Erlenbach ZH,
Lerchenbergstrasse 123, Tel. 051/90 17 85
Show-Room in Zürich 1, Fraumünsterstrasse 11

leugger

Hans Leugger, Möbel und Innenausbau
Büros und Ausstellung:
Lehenmattstrasse 244/252, 4000 Basel
Telefon 061/42 08 77



**ALBISWERK
ZÜRICH A.G.**



ALBIS - Telephon
auch bei der
Nestlé Alimentana S. A.
Vevey

Für ein Unternehmen mit so weltweiten Beziehungen, wie sie das Haus Nestlé pflegt, spielt der rasche und zuverlässige Nachrichten-Austausch eine massgebende Rolle.

Wir freuen uns daher ganz besonders, dass wir für das neue Verwaltungszentrum in Vevey mit der Erstellung einer ALBIS-Motorwähler-Telephonanlage betraut wurden. Die Zentrale wurde in Zusammenarbeit mit der Telephondirektion Lausanne nach den besonderen betrieblichen Gegebenheiten des Unternehmens gebaut und für den Anschluss von 50 Amtsleitungen und 900 internen Teil-

nehmerstationen ausgerüstet. Zusätzliche ALBIS-Anlagen, wie Chefstationen für die individuelle Bedienung bevorzugter Teilnehmer, eine Telephon-Konferenz-Schaltung und ALBIS-Büro-Lichtruf dienen der weiteren Nachrichtenübermittlung.

Jedes Unternehmen weist betriebsbedingte Eigenheiten in seiner Organisation auf; die hervorragende technische Konzeption der ALBIS-Telephon-Anlagen und deren sprichwörtliche Zuverlässigkeit erlauben unseren Fachleuten, auch Ihre betrieblichen Nachrichtenprobleme zu lösen.

Bitte verlangen Sie unseren Prospekt W 982

ALBISWERK ZÜRICH A.G. 8047 ZÜRICH
Vertretungen in Bern, Lausanne und Zürich

Wetterfest

(wir garantieren dafür)



Keller + Co AG 5313 Klingnau Tel. 056 - 5 11 77

Die beiden neuen **Keller**-Sperrholzarten – wetterfest verleimte Platten und solche mit zusätzlich bakelisierten Oberflächen – sind wetterfest! (wir garantieren nach DIN 53255 AW 100 dafür)

wetterfest verleimtes Sperrholz – mit unbehandelter Oberfläche, wird in einem Spezialverfahren hergestellt. Die Verleimung ist auch unter klimatisch extremen Verhältnissen witterungsbeständig.

bakelisiertes Sperrholz – ist wetterfest verleimtes Sperrholz, dessen Oberfläche mit einem Bakelitfilm überzogen wird. Dieses Veredelungsverfahren verleiht den Platten grösste Widerstandskraft gegen alle Witterungseinflüsse.

Wetterfest verleimtes Sperrholz (mit einem Schutzanstrich versehen) und bakelisiertes Sperrholz (in den meisten Fällen kann auf das Anbringen eines zusätzlichen Schutzanstriches verzichtet werden) eignen sich für weite Verwendungszwecke im modernen Aussenbau.

Keller-Sperrholz ist ein zeitgemässer Baustoff mit mannigfaltigen Gestaltungsmöglichkeiten (beachten Sie bitte die farbige Rückseite)!

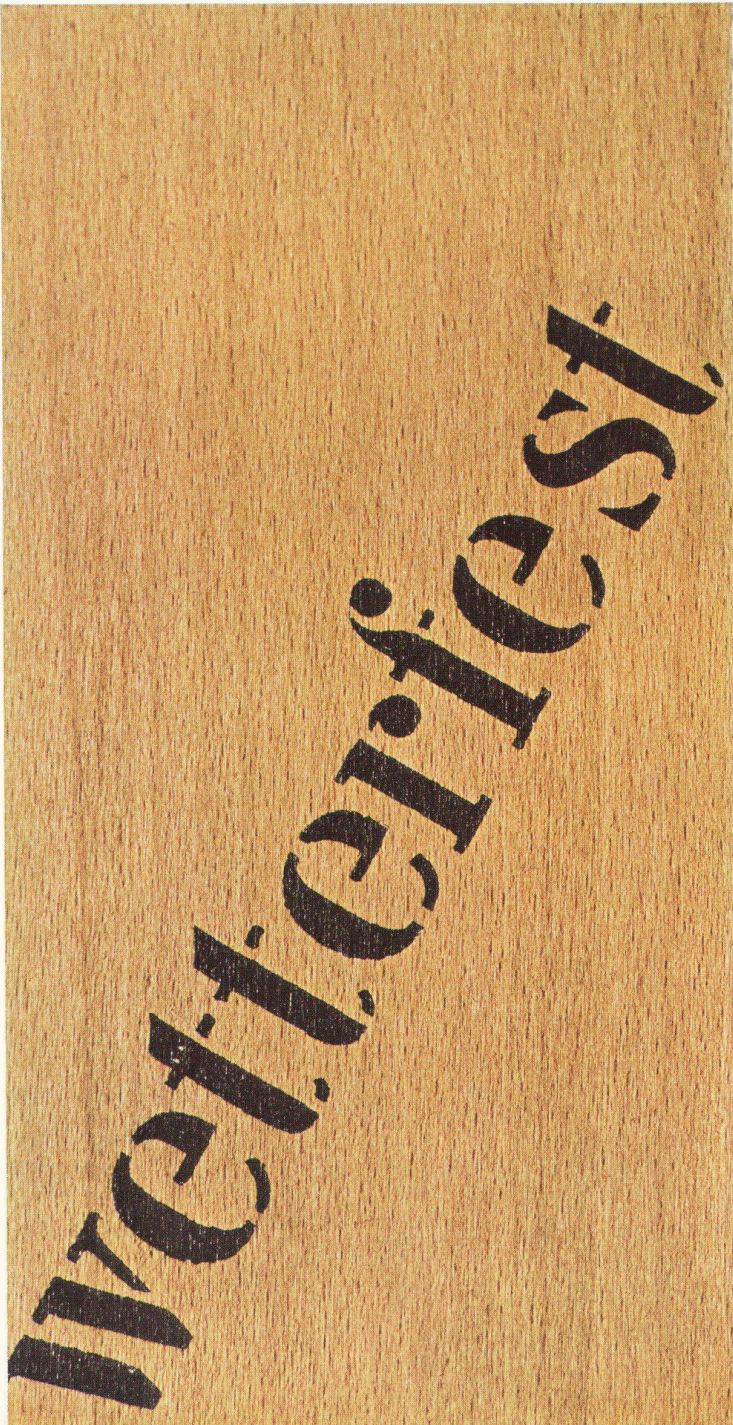

Wetterfestes Sperrholz

ein Produkt mit grossen Vorteilen und weitem Anwendungsgebiet!

- 1 Öffentliche Badanstalt Morges
- 2 Bürogebäude der Firma Kistler & Strasser AG, Brugg
- 3 Wohnhaus in Le Landeron
- 4 Betonschalelemente (Stahlton AG, Frick)



Keller + Co AG 5313 Klingnau Tel. 056 - 5 11 77

Eigenschaften

gute thermische Isolationswirkung
gutes Stehvermögen
hohe Festigkeit bei geringer Dicke und kleinem Gewicht
ausgezeichnete Schraub- und Nagelfestigkeit
gefälliges, materialgetreues Aussehen
grossflächig und arbeitssparend
Scherfestigkeit an der Leimfuge von luftgetrockneten Platten
25-30 kg/m²

Anwendungsgebiete

Waggon- und Wohnwagenbau
Schiffs- und Bootsbau
Verpackungskisten für feuchte und feuchtigkeitsempfindliche Güter
Baureklamen, Verkehrstafeln usw.
Fassadenverkleidungen
Umkledekabinen in Strandbädern und auf Sportplätzen
Betonschalungen
Baracken und Kioske
Garagetore usw.



1

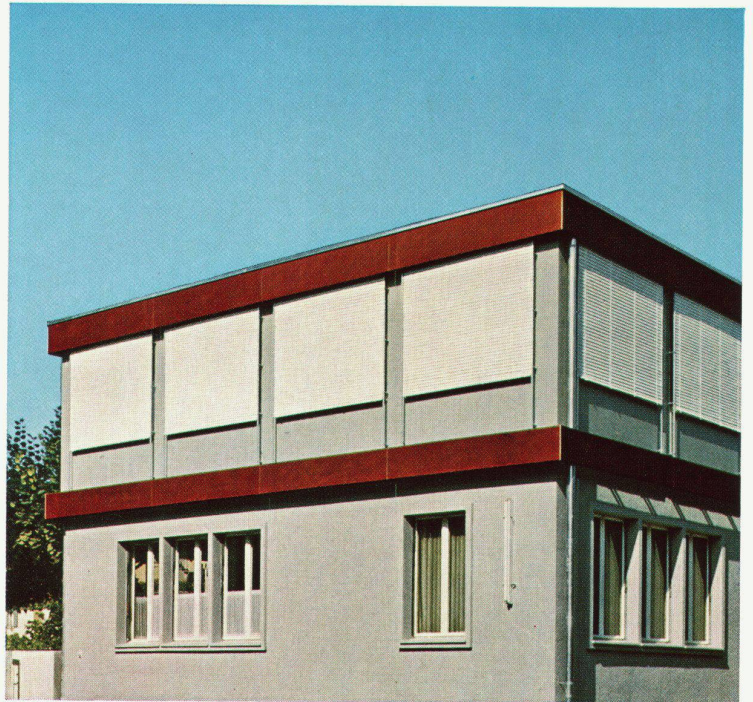

2



3

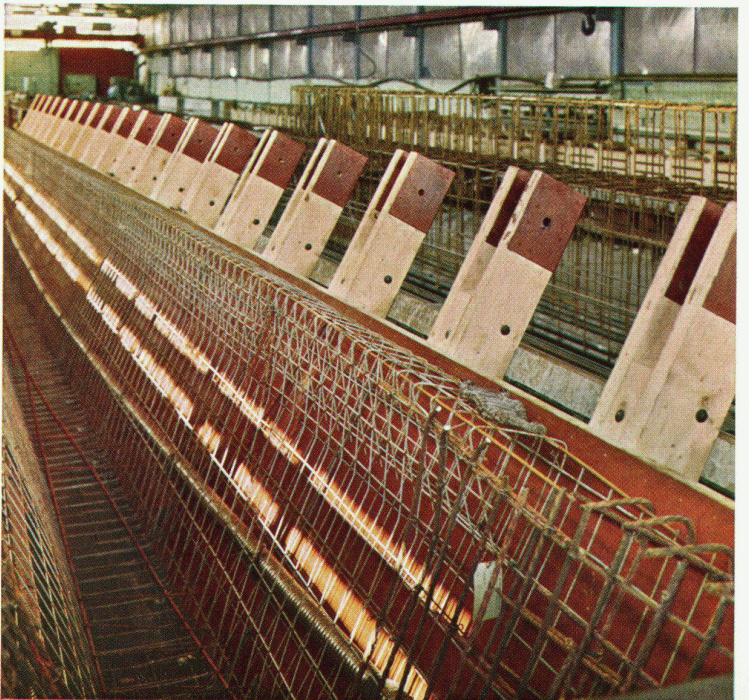

4