

**Zeitschrift:** Das Werk : Architektur und Kunst = L'oeuvre : architecture et art  
**Band:** 52 (1965)  
**Heft:** 6: Museen

## Werbung

### Nutzungsbedingungen

Die ETH-Bibliothek ist die Anbieterin der digitalisierten Zeitschriften auf E-Periodica. Sie besitzt keine Urheberrechte an den Zeitschriften und ist nicht verantwortlich für deren Inhalte. Die Rechte liegen in der Regel bei den Herausgebern beziehungsweise den externen Rechteinhabern. Das Veröffentlichen von Bildern in Print- und Online-Publikationen sowie auf Social Media-Kanälen oder Webseiten ist nur mit vorheriger Genehmigung der Rechteinhaber erlaubt. [Mehr erfahren](#)

### Conditions d'utilisation

L'ETH Library est le fournisseur des revues numérisées. Elle ne détient aucun droit d'auteur sur les revues et n'est pas responsable de leur contenu. En règle générale, les droits sont détenus par les éditeurs ou les détenteurs de droits externes. La reproduction d'images dans des publications imprimées ou en ligne ainsi que sur des canaux de médias sociaux ou des sites web n'est autorisée qu'avec l'accord préalable des détenteurs des droits. [En savoir plus](#)

### Terms of use

The ETH Library is the provider of the digitised journals. It does not own any copyrights to the journals and is not responsible for their content. The rights usually lie with the publishers or the external rights holders. Publishing images in print and online publications, as well as on social media channels or websites, is only permitted with the prior consent of the rights holders. [Find out more](#)

**Download PDF:** 05.04.2026

**ETH-Bibliothek Zürich, E-Periodica, <https://www.e-periodica.ch>**





SIPOREX

**BELL Maschinenfabrik AG Kriens**

Neubau Grossmaschinen- und Montagehalle  
SIPOREX-Wand- und Dachplatten

Stahlbauarbeiten BELL Maschinenfabrik AG Kriens  
Architekt August Boyer dipl. Arch. ETH Luzern

SIPOREX (SCHWEIZ) AG      Hohlstr. 610 8048 Zürich    Telefon 051-62 56 58  
Wandplatten    Dachplatten    Trennwandplatten    Leichtbausteine    Isolierplatten





## Mensch + Raum + Farbe = Wohlbefinden

Plastofloor Dynamic ist der erste Kunststoffbodenbelag mit der auf wissenschaftlicher Grundlage aufgebauten Ton-in-Ton-Farbgebung. Er genügt höchsten Ansprüchen. Unser Farbsystem mit sinnvoll aufeinander abgestimmten Wand-, Decken- und Bodenbelagsfarben ermöglicht es jedermann, auf einfache Weise wohltuende Ruhe oder anregende Aktivität in seine Räume zu zaubern. Wir senden Ihnen gerne unsere Gratis-Dokumentation «Mensch + Raum + Farbe = Wohlbefinden. Funktionelle Farbgebung mit Plastofloor Dynamic», die Ihnen wertvolle Anregungen gibt. Plastofloor Dynamic, ein weiteres Qualitätsprodukt der Dätwyler AG, Schweizerische Draht-, Kabel- und Gummiwerke, Altdorf-Uri.

*plastofloor dynamic*



Plastofloor Dynamic, der Schweizer Kunststoffbodenbelag, genügt qualitativ und ästhetisch höchsten Ansprüchen.

Plastofloor Dynamic besteht aus einer durchgefärbten PVC-Gehschicht und einer korkhaltigen Unterschicht; beide sind unzertrennbar miteinander verbunden.

Plastofloor Dynamic ist lieferbar in 29 verschiedenen Farbtönen, in flexiblen Bahnen von 150 cm Breite und in Platten von 25×25, 30×30 und 50×50 cm. Je nach Verwendungszweck stehen 3 Belagsdicken zur Verfügung: Typ 23 = 2,3 mm; Typ 26 = 2,6 mm; Typ 34 = 3,4 mm.

Plastofloor Dynamic, ein weiteres Dätwyler Qualitätsprodukt, hat folgende Eigenschaften:

strapazierfähig und dauerhaft  
angenehm elastisch und trittsicher  
leicht zu reinigen  
anspruchlos in der Pflege  
öl-, fett- und weitgehend säurebeständig.

Plastofloor Dynamic bietet unbegrenzte Gestaltungs- und Anwendungsmöglichkeiten in Neu- und Umbauten. Plastofloor Dynamic ist der ideale Bodenbelag für Wohnräume, Küchen, Badzimmer, Korridore, Büros, Labors, Spitäler, Schulen, Turnhallen, Läden, öffentliche Lokale, Hotels, Restaurants, usw. Auch auf jeder Treppe läßt sich Plastofloor Dynamic leicht verlegen.

Kleine materialbedingte Abweichungen in Farbe und Struktur vorbehalten.

Permanente Ausstellungen in den Baumesen von Zürich, Bern, Lausanne, Luzern und Bauzentrum Wien.

Verkauf und Verlegung, Muster und Offerten durch den Fachhandel.

Garantie nach den SIA-, DIN- und Oe-Normen.

Bezugsquellennachweis durch

# Dätwyler

Dätwyler AG  
Schweiz. Draht-, Kabel- und Gummiwerke  
Altdorf-Uri  
Telefon 044 / 2 13 13

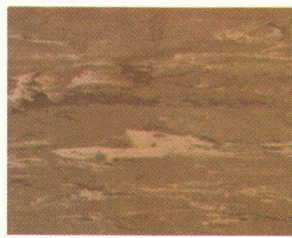

3404



3504

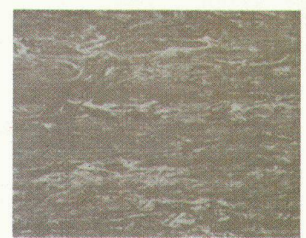

2111

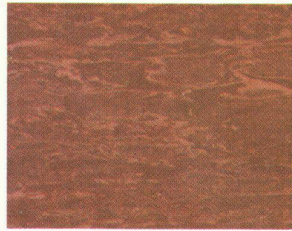

2405



3505

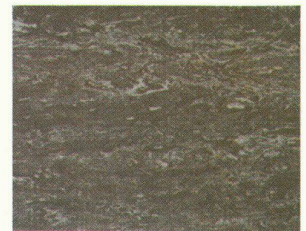

2113

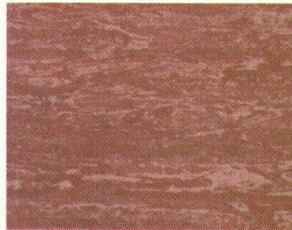

2406

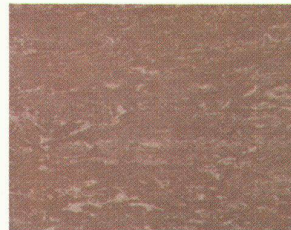

2506



2115



3411



2511



2120



3415

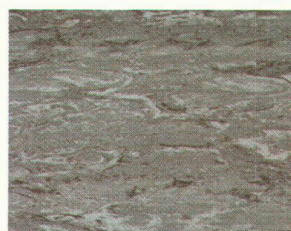

3515

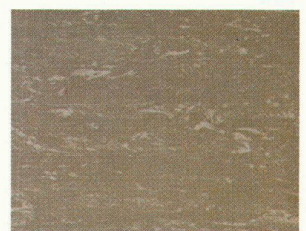

2211

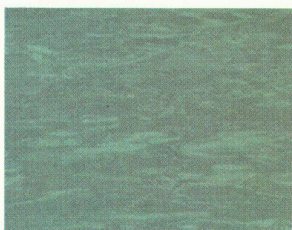

2419

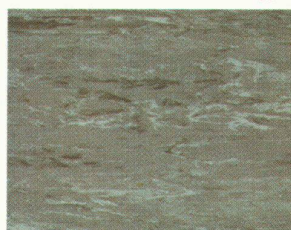

3519

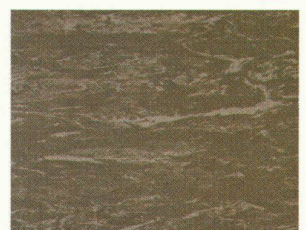

2213

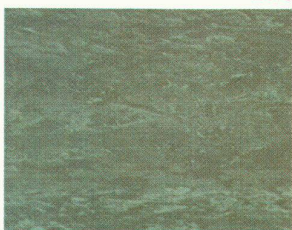

2421



2521

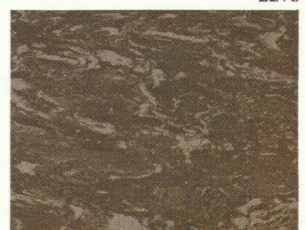

2215

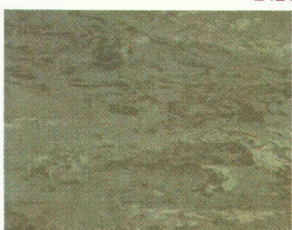

2423

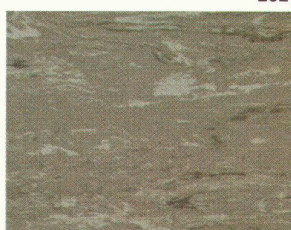

2523

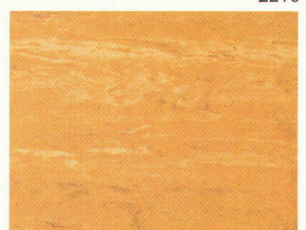

2217



# Wetterfest

(wir garantieren dafür)

Die beiden neuen **Keller-Sperrholzarten** – wetterfestverleimte Platten und solche mit zusätzlich bakelisierten Oberflächen – sind wetterfest! (wir garantieren nach DIN 53255 AW 100 dafür)

**wetterfest verleimtes Sperrholz** – mit unbehandelter Oberfläche, wird in einem Spezialverfahren hergestellt. Die Verleimung ist auch unter klimatisch extremen Verhältnissen witterungsbeständig.

**bakelisiertes Sperrholz** – ist wetterfest verleimtes Sperrholz, dessen Oberfläche mit einem Bakelitfilm überzogen wird. Dieses Veredelungsverfahren verleiht den Platten grösste Widerstandskraft gegen alle Witterungseinflüsse.

Wetterfest verleimtes Sperrholz (mit einem Schutzanstrich versehen) und bakelisiertes Sperrholz (in den meisten Fällen kann auf das Anbringen eines zusätzlichen Schutzanstriches verzichtet werden) eignen sich für weite Verwendungszwecke im modernen Aussenbau.

**Keller-Sperrholz** ist ein zeitgemässer Baustoff mit mannigfaltigen Gestaltungsmöglichkeiten (beachten Sie bitte die farbige Rückseite)!



Keller + Co AG 5313 Klingnau Tel. 056 - 5 11 77





# Wetterfestes Sperrholz

ein Produkt mit grossen Vorteilen und weitem Anwendungsgebiet!

- 1 Öffentliche Badanstalt Morges
- 2 Bürogebäude der Firma Kistler & Strasser AG, Brugg
- 3 Wohnhaus in Le Landeron
- 4 Betonschalelemente (Stahlton AG, Frick)



Keller + Co AG 5313 Klingnau Tel. 056 - 5 11 77

## Eigenschaften

gute thermische Isolationswirkung  
gutes Stehvermögen  
hohe Festigkeit bei geringer Dicke und kleinem Gewicht  
ausgezeichnete Schraub- und Nagelfestigkeit  
gefälliges, materialgetreues Aussehen  
grossflächig und arbeitssparend  
Scherfestigkeit an der Leimfuge von luftgetrockneten Platten  
25-30 kg/cm<sup>2</sup>

## Anwendungsgebiete

Waggon- und Wohnwagenbau  
Schiffs- und Bootsbau  
Verpackungskisten für feuchte und feuchtigkeitsempfindliche Güter  
Baureklamen, Verkehrstafeln usw.  
Fassadenverkleidungen  
Umkleidekabinen in Strandbädern und auf Sportplätzen  
Betonschalungen  
Baracken und Kioske  
Garagetore usw.



1

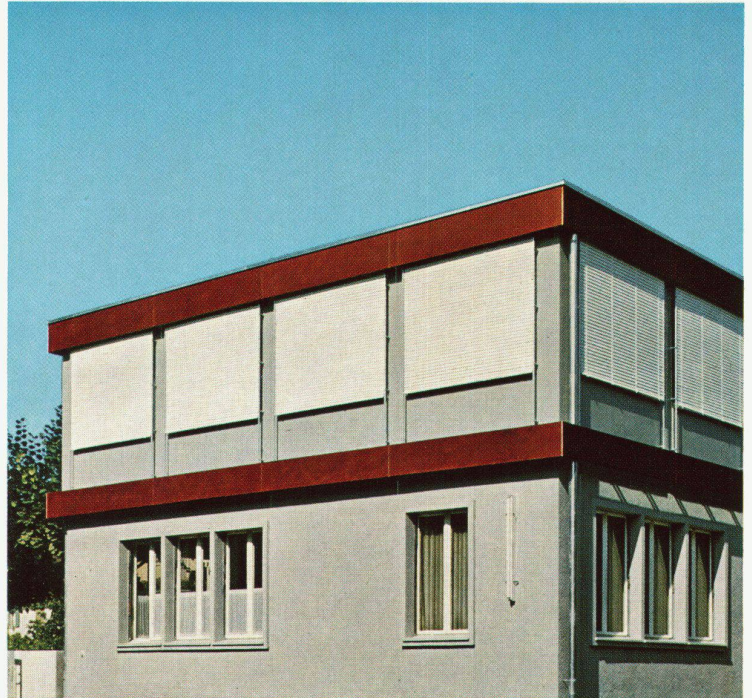

2

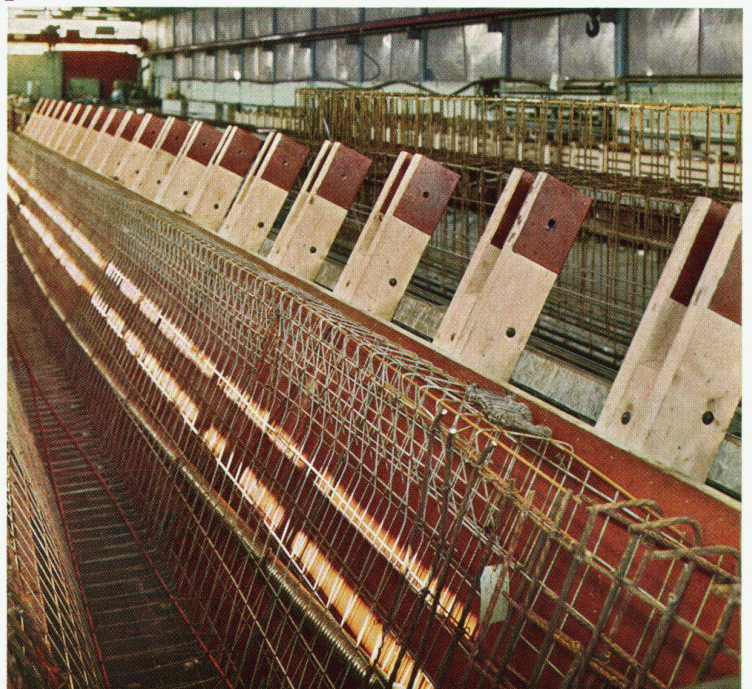



# Unübertroffenes Stehvermögen -typisch NOVOPAN



2

Die Verarbeitung von NOVOPAN-Platten schützt Sie vor Beanspruchungen und beweist Ihre überlegene Materialwahl. Entscheiden auch Sie sich für NOVOPAN – die Spanplatte mit dem bewährten dreischichtigen Aufbau.

Bezug durch den Fachhandel

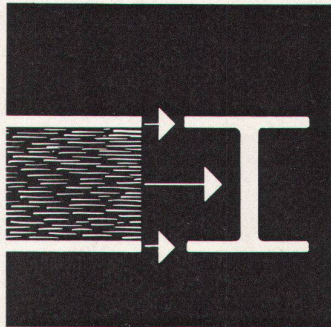

Die Funktion des dreischichtigen Aufbaus jeder NOVOPAN-Platte entspricht derjenigen eines statisch berechneten Trägers. Deshalb das ausgezeichnete Stehvermögen jeder NOVOPAN-Platte!

Novopan AG 5313 Klingnau 056-51335

# NOVOPAN





**+GF+**

**+GF+ Kupferrohr-Lötfittings**  
für Hausinstallationen und Industrieanlagen



**Terry** ist der **PVC-Bodenbelag** mit der weichen, wärmenden, unlösbar verbundenen **Jutefilzunterlage**.

**Terry** erfüllt die Ansprüche unserer Zeit, schafft Ruhe, Wärme und Komfort.

Modernes Wohnen hat sich den Forderungen des heutigen Lebensstils angepaßt. Als zeitgemäßer Bodenbelag hat sich im modernen Bau

**Terry** bestens bewährt.

Es liegt in Verwaltungen, Theatern, Schulen, Krankenhäusern, Hotels, Restaurants und Wohnungen.

Durch die leichte Narbung der Oberfläche ist **Terry** gleitsicher und unempfindlich gegen Verschmutzung.

Einige Details über den **Terry-Bodenbelag** für die vielseitigsten Ansprüche:

Gesamtdicke:	ca. 3 mm
Nutzschichtdicke:	ca. 1,5 mm
Gewicht pro m <sup>2</sup> :	ca. 2 kg

Auf Terry geht man wie auf einem Teppich!

Weitere bewährte Plastofilz-Bodenbeläge aus unserem Verkaufsprogramm:

Balatred      Rossella

**FILMOS** verfügt über die längste Erfahrung mit **Plastofilz-Bodenbelägen**.

Generalvertretung, Bezugsquellennachweis und Lagerhaltung Schweiz:



ORIGINAL  
**Terry**  
ORIGINAL

**BLEISTIFTABSATZ-  
SICHER  
SCHALLDÄMMEND  
STRAPAZIERFÄHIG  
SCHMUTZ-  
UNEMPFINDLICH  
KEINE PFLEGE**

**FILMOS AG, BASEL**

Streitgasse 3, Telefon 061-24 39 33/32



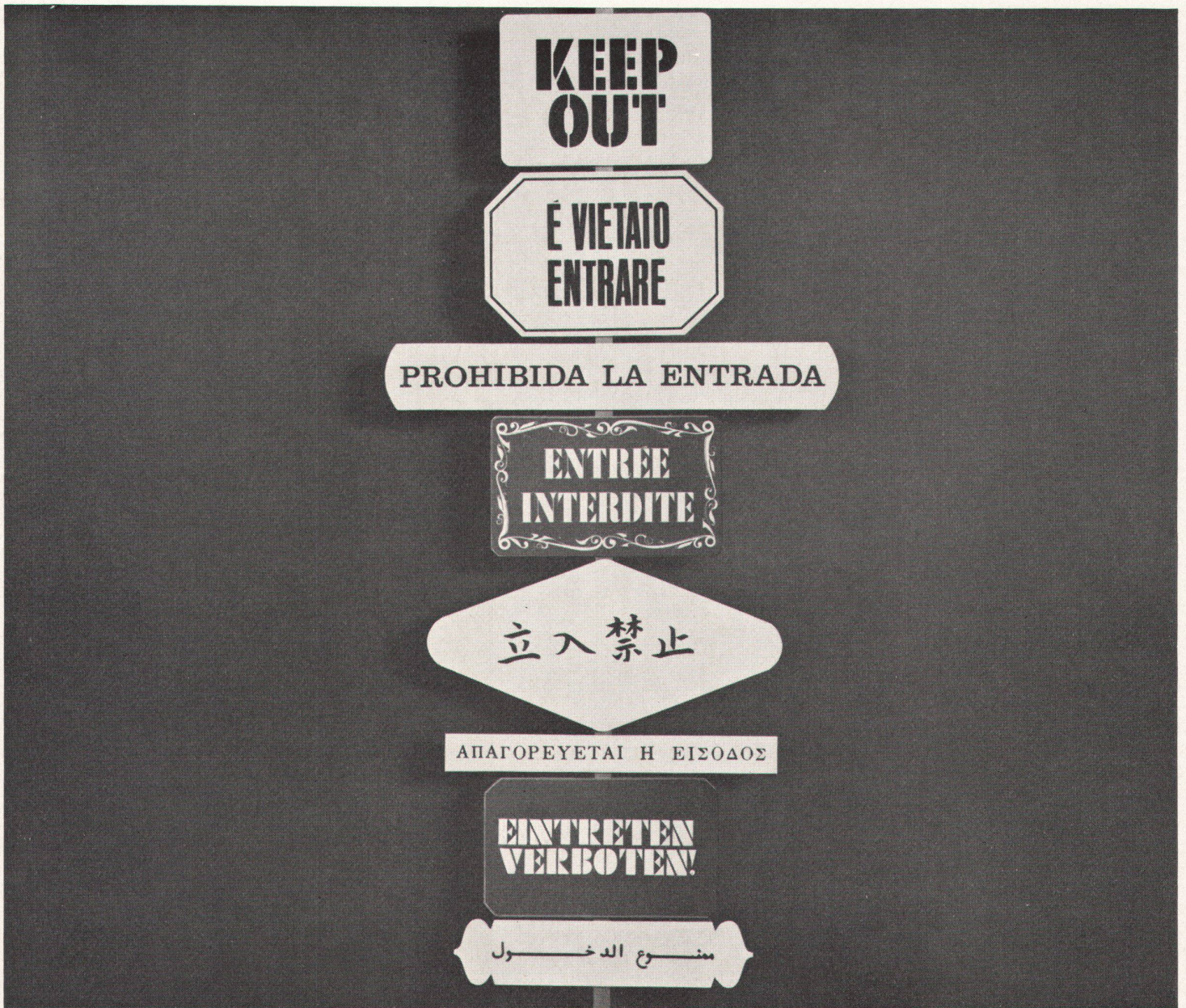

Am besten sagt man es mit —

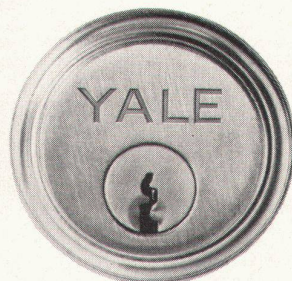

**YALE®: weltberühmt als die Marke für Sicherheitsschlösser. Überall sind bekannte Gebäude mit YALE-Schlössern ausgestattet. Wenn Sie ein Sicherheitsschloss brauchen, dann bestehen Sie auf YALE. Der Name YALE bürgt für Spitzenqualität.**

Vertretung für die Schweiz: E. Neuenschwander, Wannenstr. 23, 8703 Erlenbach ZH  
Verkauf nur durch den Fachhandel





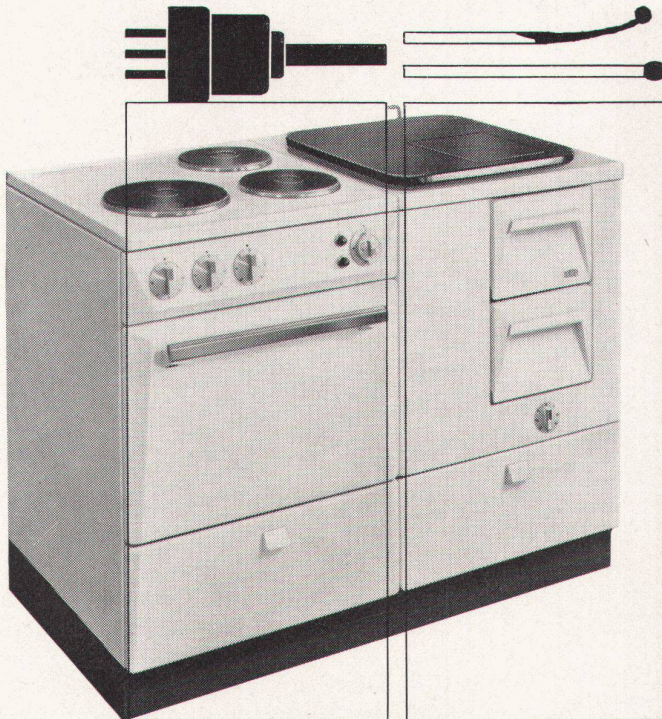

Elektroabteil mit Thermostat und Signallampen. Ausführung mit zwei bis vier Platten.

Holz/Kohle-Abteil mit Spezialkochplatten und Holzschubladen. Ausführung in verschiedenen Größen.

TEL. 045 4 14 44  
SURSEE-WERKE AG SURSEE/LU

## Sursee-Kombiherde auf der ganzen Linie bevorzugt

Ihre Eigenschaften: Solid und leistungsfähig im Betrieb. Einfach und schlicht in der Form. Komfortabel im Ausbau.

Sursee liefert ferner: Holz- und Gas-herde, Oelöfen, Zentralheizungsherde und Küchenkombinationen.

Kachelöfen, mit Sursee-Zentralheizungsherden verbunden, verbreiten wohlige Wärme in Stube und Haus.

Verlangen Sie unsere Spezialprospekte.

# SURSEE

Strässle Söhne + Co.  
Polstermöbelwerkstätten  
Kirchberg SG



Besuchen Sie mit Ihrem Wohnberater die grösste Spezial-Polstermöbel-Ausstellung der Schweiz in Kirchberg SG

Verkauf nur durch gute Fachgeschäfte





## VON ROLL

Gusseisen  
seit Generationen  
für Generationen

Gusseiserne  
Ablaufrohre und  
Formstücke

korrosionsbeständig  
schalldämpfend  
anpassungsfähig

VON ROLL AG. Werk Klus SO

479



## Sind Sie ein «harter» Typ, dann lesen Sie nicht weiter

Wenn Sie aber gern warm haben, dann lohnt sich vielleicht die Lektüre dieses Textes.

Voraussetzung ist eine Zentralheizungsanlage. Soll die dadurch erzeugte Wärme aber gleichmässig im ganzen Rohrnetz verteilt und soll die Kapazität der Anlage voll ausgenutzt werden, dann ist der Einbau einer Umwälzpumpe gegeben. Da Strahlungsverluste an Heizkessel und Vorlaufleitungen vermindert werden, sparen Sie erst noch Brennstoff.

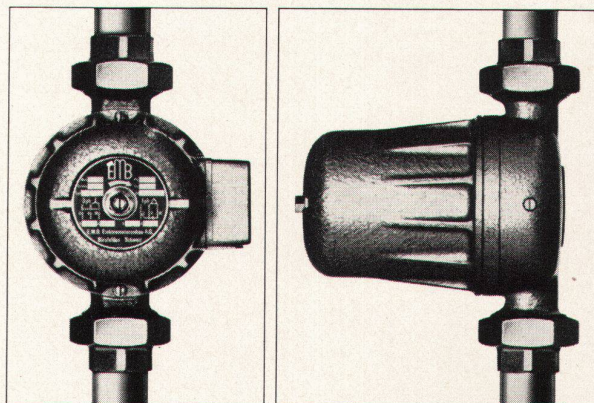

EMB-Umwälzpumpen Modelle NZ/NA

Geeignet für grosse oder kleine Zentralheizungen. Einfache, äusserst robuste Konstruktion, immer betriebsbereit.

Verlangen Sie bitte die ausführlichen Prospekte.

Hersteller:



EMB Elektromotorenbau AG  
4127 - Birsfelden 061/42 88 88



---

# Tische+Stühle von

---

AG Möbelfabrik  
Telephon 058 5 2091

Horgen-Glarus  
in Glarus

---

## HORGEN—GLARUS

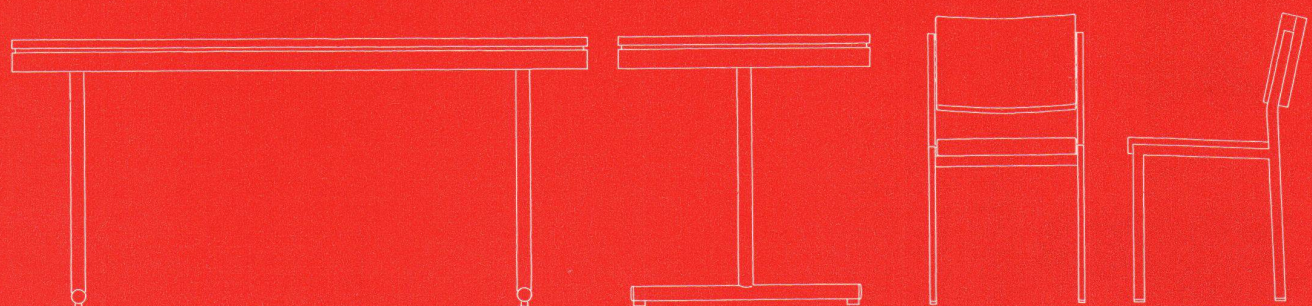
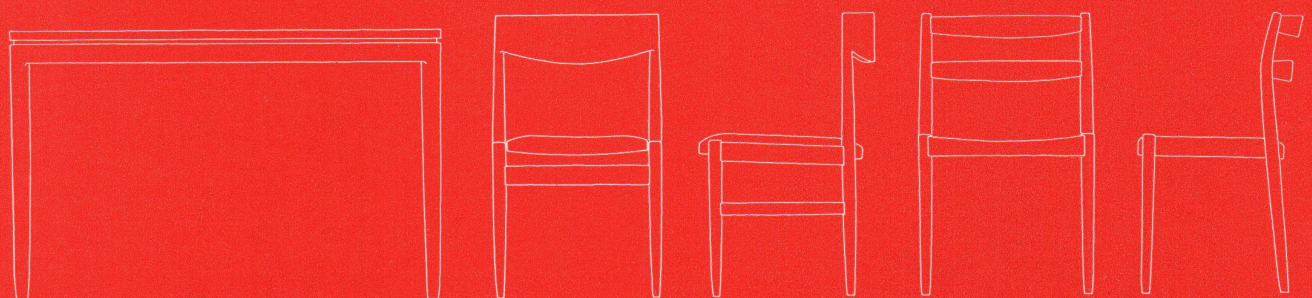
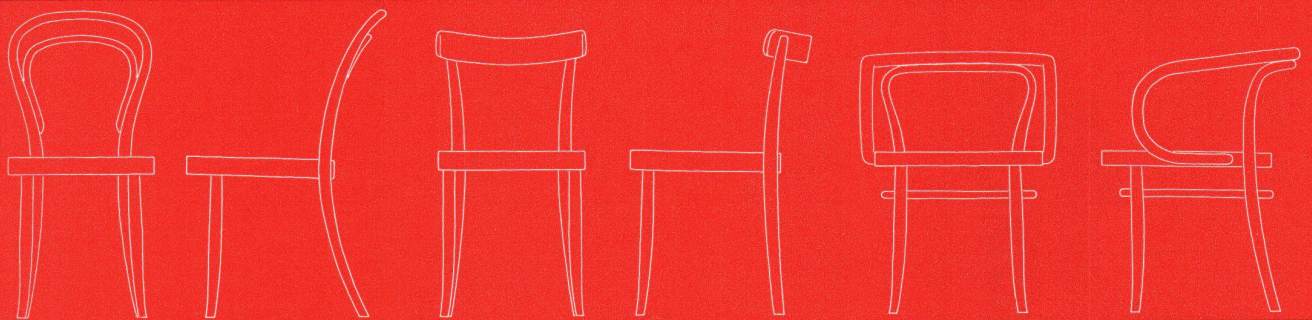





3 Typen  
in jeder  
nötigen  
Grösse

Heizkessel nach Mass

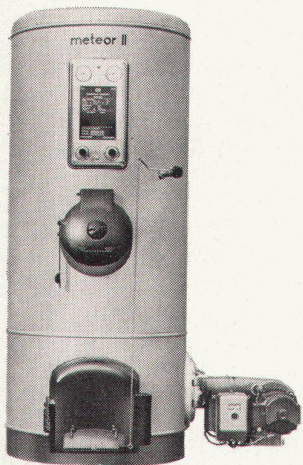

Ob Einfamilienhaus oder Schulgebäude, für jede Anlage haben wir einen Heizkessel, der Ihren Anforderungen entsprechen wird. Nur dauerhafte, präzise, währschafte Schweizer Qualitätsprodukte verwenden wir für den Bau

der HPK- Heizkessel. Unser Meteor II kann sogar gleichzeitig mit Oel und festen Brennstoffen beheizt werden, weil er zwei getrennte Brennkammern aufweist. Unübertroffen wirtschaftlich bei grösster Leistung ist eine der Eigenschaften unseres Meteor II, der Brennstoff spart und Wärme spendet soviel Sie wollen. Der Meteor II ist so solid konstruiert, dass Sie unseren Service kaum je beanspruchen müssen. Wenn aber, dann ist unser vollausgerüstete Service-Wagen in kürzester Zeit zur Stelle. Der Meteor II wird in Deutschland, Frankreich und Spanien in Lizenz hergestellt.



4 ↗

Hermann Pieren Konolfingen  
Apparate-, Kessel- und  
Boilerfabrik  
Telefon 031 68 44 34-35-36



## Lamellen-Storen Schenker ... zentral bedient

in Zukunft können Hunderte von Einzelstoren, von einem beliebigen Orte aus, zentral bedient werden. Arbeitersparnis, Storenschonung und günstige Beeinflussung von Klimaanlage sind die Folge. Ein zusätzlicher Vorteil liegt darin, dass die Steuerung auf Automatik umgestellt werden kann. In diesem Fall arbeitet die Anlage, mittels LUXOMAT-Sonnenszelle, vollkommen personallos. Die SCHENKER-Zentralsteuerung bringt vor allem aber auch bauliche Vorteile:

Durch die Einsparung der Kurbelstangen erübrigen sich auch die üblichen Antriebsdurchbrüche und seitlichen Nischen. Schlankere Pfeilergestaltung, Eliminierung der Kältebrücken und Verhinderung von Spitzarbeiten sind hier die willkommene Folge.

Emil Schenker AG, Schönenwerd SO  
Telefon 064/412652

*Schenker*  
**Storen**

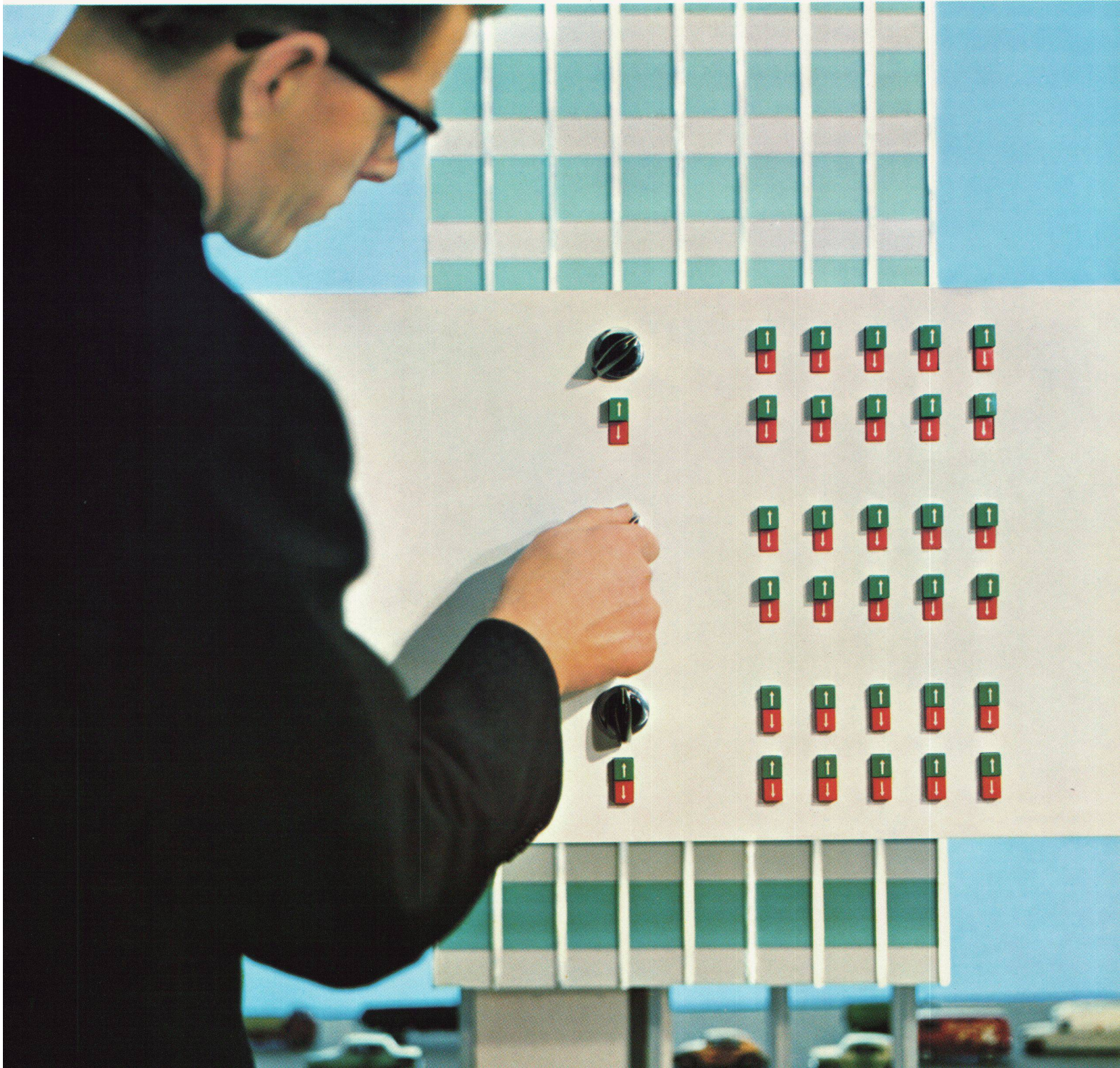





Die Zentralsteuerung von sämtlichen Lamellen-Storen an einem Gebäude ermöglicht nun auch die vollautomatische Bedienung. Die links abgebildete LUXOMAT-Sonnenzelle wird an der Fassade montiert. Dort reagiert sie feinfühlig auf die Sonnenbestrahlung und schickt Impulse an die Zentralsteuerung. Diese wiederum lässt die auf dem Schalttableau vorgewählten Storen funktionieren. Diese sinnvolle Einrichtung ist weit mehr als nur Bequemlichkeit, — sie bringt entscheidende Vorteile und Einsparungen.

Rechtzeitige Bedienung der Storen verhindert Überhitzung des Gebäudes, wenn z. B. die Sonne morgens 5.30 h das Gebäude bescheint, die Arbeit aber erst um 8.00 h beginnt. Automatisch bediente Storen können die Leistungen der Klimaanlage reduzieren, oder in einzelnen Fällen diese ersetzen.

*SchenkerStoren*

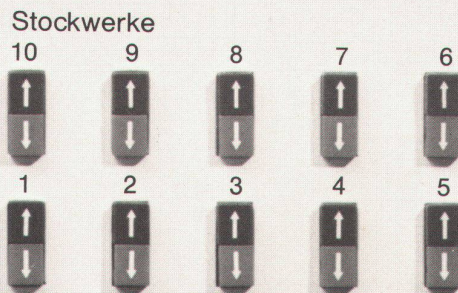
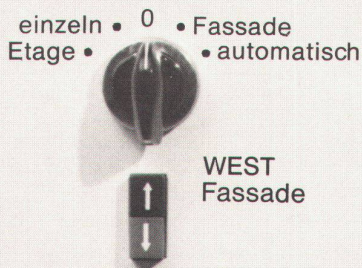
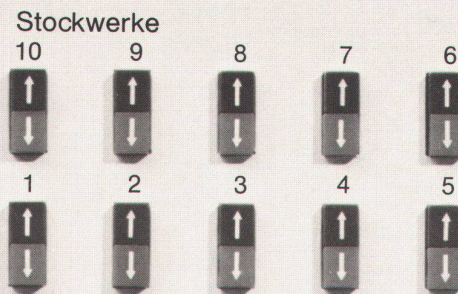
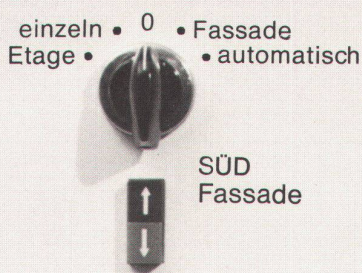
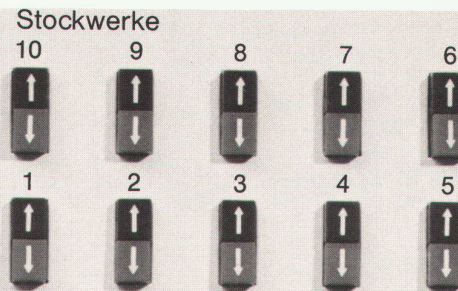
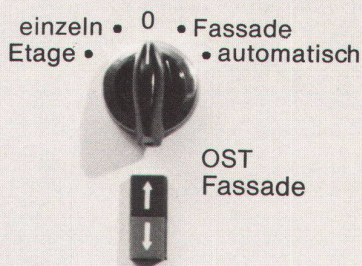

Auf dem Schalttableau, welches z. B. in der Portierloge platziert werden kann, ist wählbar:  
Einzelnen, gruppenweise, stockwerkweise, fassadenweise, oder jede dieser Positionen vollautomatisch.  
Im Hinblick auf die vielen Vorteile, der Schonung der Anlagen, der Arbeitersparnis, der baulichen Vereinfachungen, ist die Zentralsteuerung oft kaum teurer. Sie wird sich lohnen an Ihrem nächsten Bauvorhaben.

Emil Schenker AG, Schönenwerd SO  
Telefon 064/41 26 52

Vertretungen in  
Basel, Bern, Genf, Lausanne, Lugano,  
Luzern, Neuenburg, St. Gallen,  
Solothurn, Winterthur und Zürich.





**Neu**  
**Maloja.....Laufen**



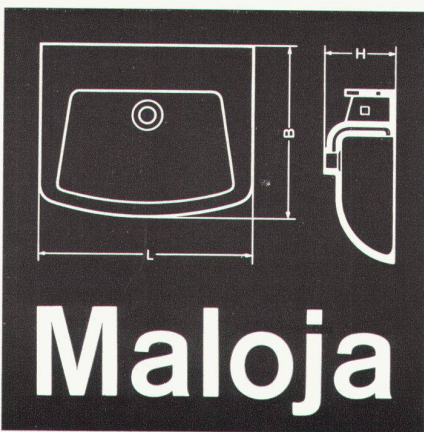
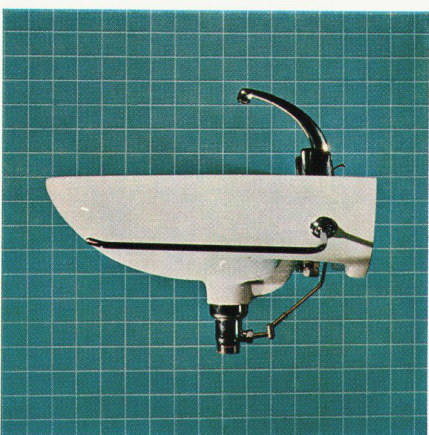
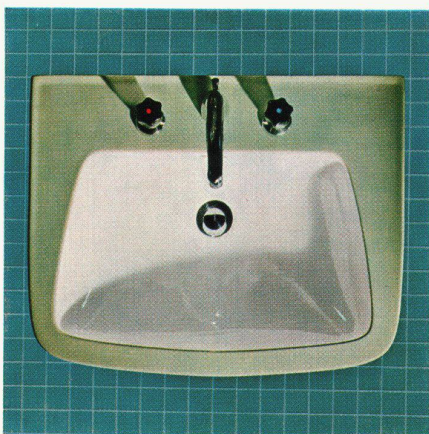

# Maloja

Die Grössen:

	Länge	Breite	Höhe
Maloja	L	B	H
64	64 cm	50 cm	22 cm
60	60 cm	48 cm	20 cm
54	54 cm	43 cm	18 cm
48	48 cm	32 cm	18 cm

Maloja – der neue Waschtisch aus Laufener Sanitärporzellan. Ein Apparat mit vielen Vorzügen. Form und Funktion befriedigen höchste Ansprüche. Der Waschtisch Maloja ist in den Ausstellungen des auch für die Lieferung zuständigen Sanitär-grosshandels zu sehen. Ein Besuch wird sich lohnen. Maloja, ein Produkt der AG für Keramische Industrie Laufen. 4242 Laufen.

# Laufen



Der Hoval-Kessel –  
in ganz Europa begehrt!

Ob Sie Hoval-Kessel sagen oder Chaudière Hoval, Hoval Boiler oder Krupp-Kessel, Hoval-Ketel oder Caldaia Hoval, ob Sie in Frankreich sind oder in Österreich, in England oder Holland, in Deutschland oder Luxemburg, in Italien oder Belgien, immer werden Sie genau denselben Hoval-Kessel erhalten wie in der Schweiz. Sie können auf die gleiche zuvorkommende Bedienung, auf die gleiche Qualität zählen wie in der Schweiz. Sie haben Anrecht auf den grosszügigen Hoval-Kundendienst.

Ja, der Hoval-Kessel ist heute in vielen Ländern bekannt, denn er bietet höchsten Komfort. Er heizt und liefert zugleich, Sommer und Winter, praktisch unbeschränkt Warmwasser. Er verfeuert ohne Umstellung Öl und feste Brennstoffe.

Er ist ein zuverlässiger Heizkessel und er ist sparsam. Vergleiche aus der Praxis zeigen immer wieder, dass er für Heizung und Warmwasser zusammen nicht mehr Brennstoff verbraucht als ein gewöhnlicher Heizkessel für die Heizung allein.

Haben Sie Baupläne? Für ein Einfamilienhaus, für ein Mehrfamilienhaus, für ein Hochhaus oder sogar für eine ganze Überbauung mit mehreren hundert Wohnungen? Dann wird Sie der Hoval-Kessel interessieren. Dann wird es sich für Sie lohnen, bei uns eine ausführliche Dokumentation zu verlangen!

Hoval Ing. G. Herzog + Co. Feldmeilen/ZH  
Telefon 051/731282  
Basel, Bern, Lausanne, Lugano  
Verkauf und Service auch in  
Westdeutschland (Krupp-Kessel)  
Österreich, Benelux, England, Frankreich

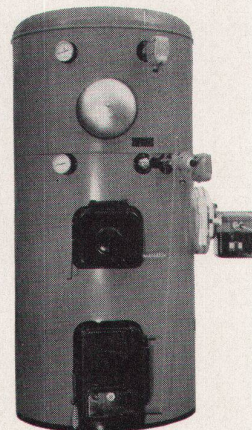

# Hoval Kessel





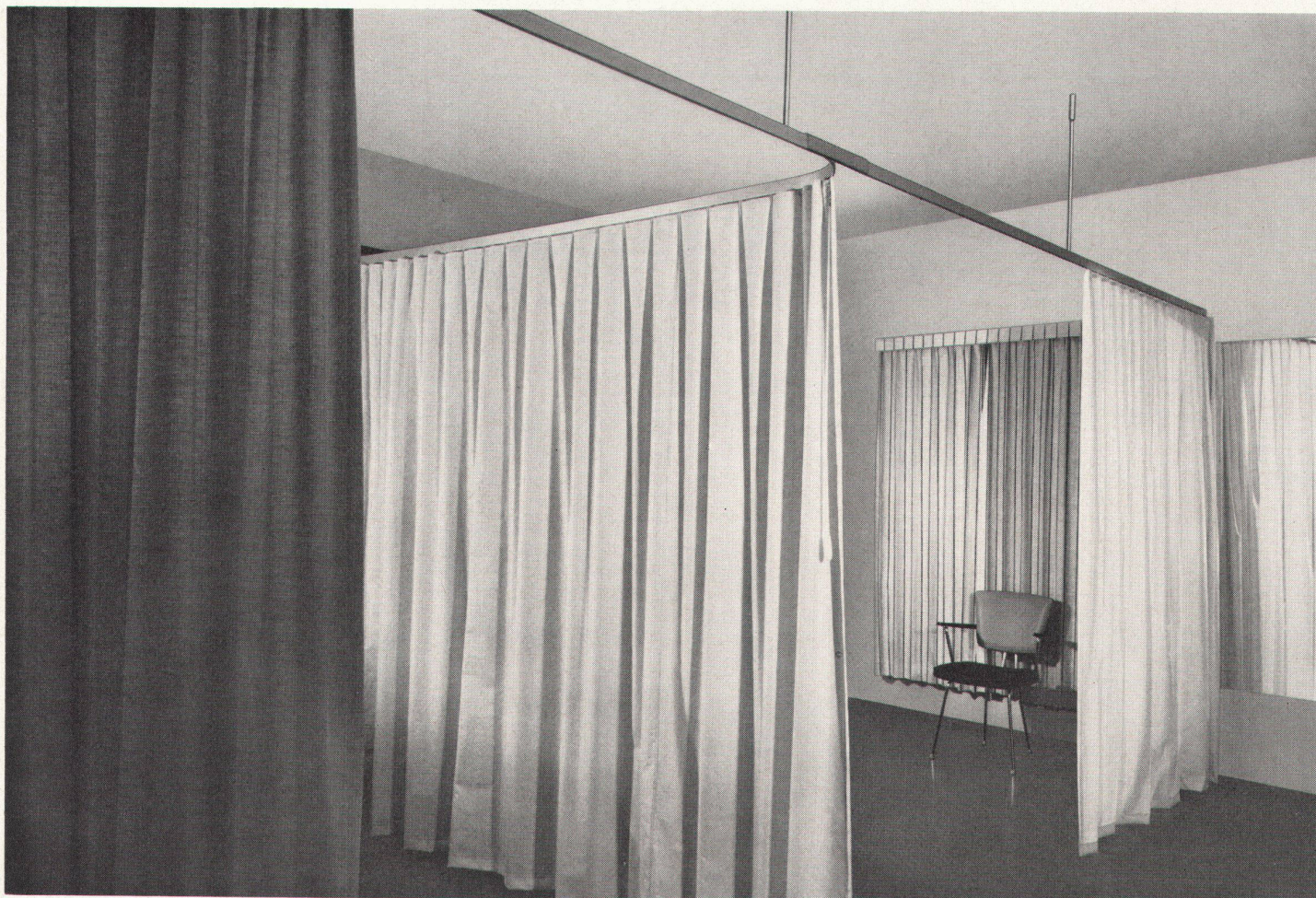

## PRAKTISCH UND VIELSEITIG: DIE ELEGANTE CUBICLE VORHANGEINRICHTUNG ALS TRENNWAND

Untersuchungs- und Behandlungszimmer, Umkleide- und Baderäume, Ateliers, Labors sowie viele andere Räumlichkeiten lassen sich mit den freitragenden Cubicle Vorhangschienen beliebig unterteilen. Cubicle ersetzt in vielen Fällen feste

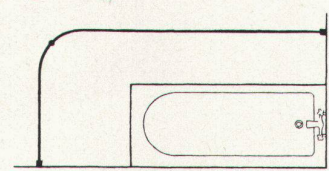
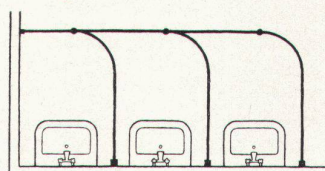
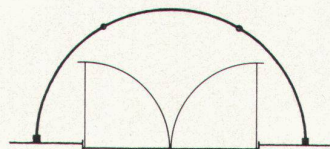
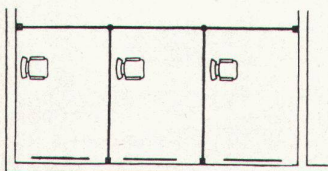

Mauern, Holz- oder Glaswände, seine elegante Konstruktion ist leicht zu reinigen und daher hygienisch. Cubicle dient auch als Windfang bei Türen. Und sein weiterer grosser Vorteil: Cubicle gehört zur grossen Familie der Vorhangeinrichtungen Silent Gliss (eingetragene Schutzmarke), der ersten «leisen» Vorhangschienen der Welt, in welchen selbst schwerste Vorhänge samtweich und mühelos gleiten. Wir beraten Sie unverbindlich und können Ihnen mit zahlreichen Referenzen dienen.

Einige der vielen Anwendungsmöglichkeiten:

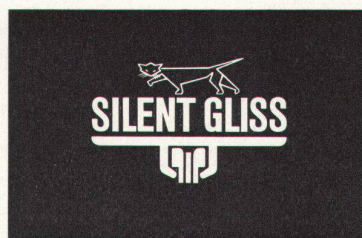

Verkauf durch den Fachhandel. Handmuster und Prospekte durch:

**METALLWARENFABRIK F. J. KELLER + CO. LYSS/BE TEL. 032/842742/43**





# Geelhaar löst auch Ihr Teppichproblem



Neben einer bekannt reichen Auswahl an Orientteppichen aller Provenienzen finden Sie bei uns auch ein großes Lager an Spannteppichen, davon viele für uns reservierte Exklusiv-Dessins.

Gerne senden wir Ihnen vorerst unsern farbigen Spannteppich-Prospekt mit über 300 Referenzen aus der ganzen Schweiz.

Telephonieren Sie uns Ihre Wünsche, es lohnt sich.

Teppichhaus W. Geelhaar AG  
Thunstraße 7, 3000 Bern 6  
Telephon 031 / 43 11 44





## Dunstabzughaube Junker+Ruh...

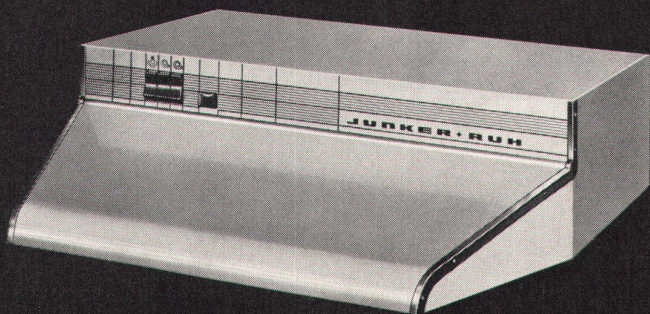

Sanitas AG  
Zürich, Limmatplatz 7  
Bern, Effingerstraße 18  
St. Gallen, Sternackerstraße 2  
Basel, Kannenfeldstraße 22

befreit Ihre Küche von Kochgerüchen.  
Lieferbar in zwei Ausführungen:  
mit selbstfilterndem Kapillargebläse oder  
mit einem Triple-Air-Filter (Mikro- und Kohle-  
filter).  
Verlangen Sie unser ausführliches  
Prospektmaterial.



J4



BORSARI

Flughafen-Immobilien-Gesellschaft Zürich-Kloten

4 Tanks total 2800 m<sup>3</sup> Heizöl

## Borsari

### Heizöl- und Benzintanks

50 Jahre Erfahrung  
Erstklassige Referenzen  
Keine Korrosion  
Kein Unterhalt

aus Eisenbeton  
mit  
Plattenauskleidung  
für jeden Bedarf

### Borsari & Co, Zollikon-Zürich

Tel. (051) 24 96 18

Gegründet 1873



## INCA

Beschläge sind  
formschön  
dauerhaft und  
preiswert.

In allen Fachgeschäften erhältlich.



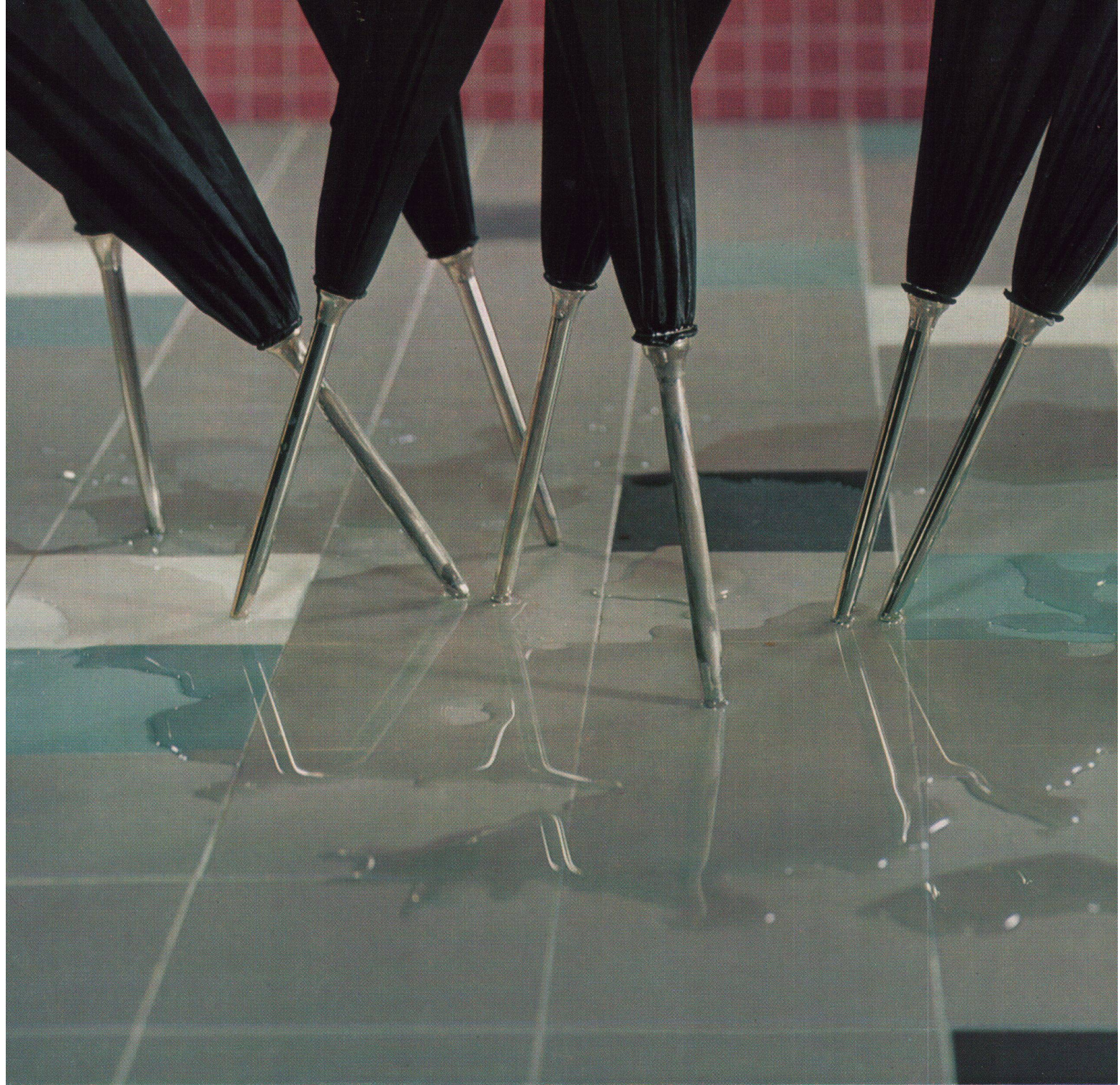

Der Regenschirm ist  
nach Gebrauch  
oft rücksichtslos

**Keramische Wand- und Bodenplatten**



Ein wesentlicher Vorteil

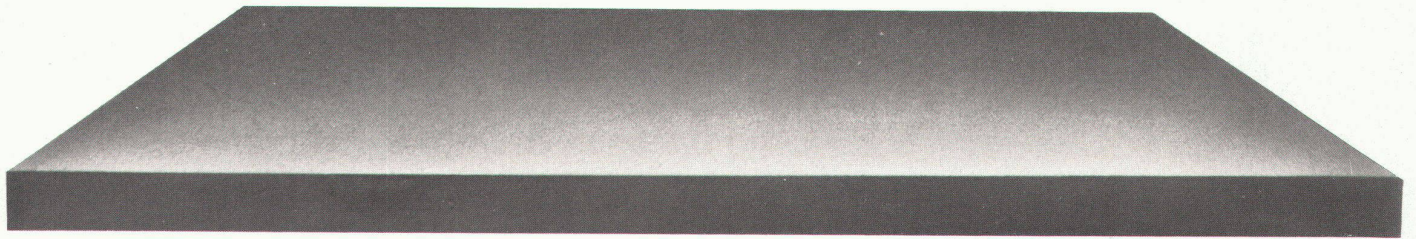
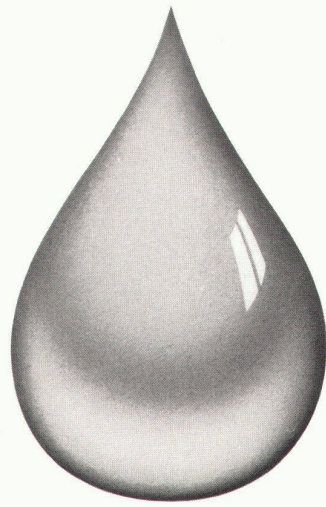

Keramische Platten  
widerstehen  
jeder Art  
von Feuchtigkeit

**Keramische Wand- und Bodenplatten**





Thermische Kraftzentrale Vouvry mit gewellten Alucolux-Bändern verkleidet

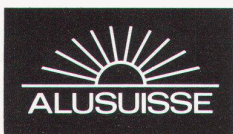

**Alucolux®**

farbig einbrennlackiertes Aluminiumband



# Alucolux®

## farbiges Aluminium nach Mass

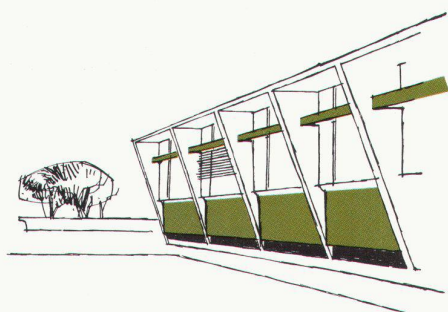
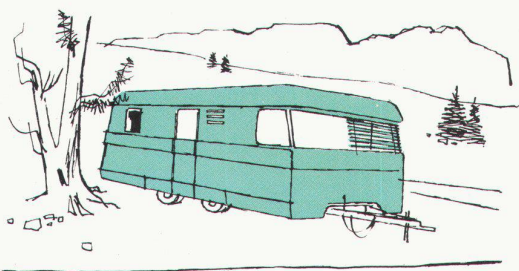
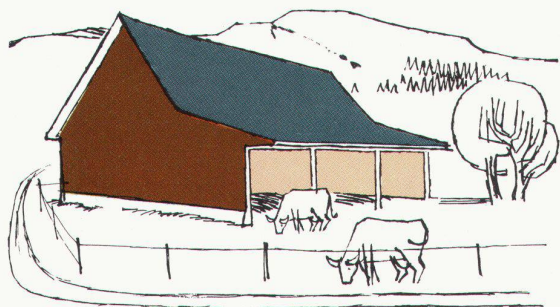
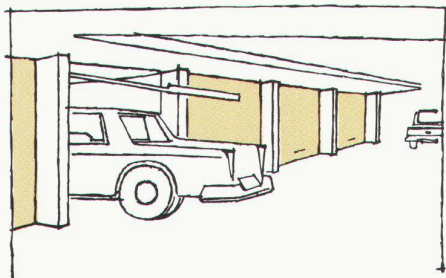

... vereinigt die vielen vorteilhaften Eigenschaften des Aluminiums mit denen einer witterungsbeständigen Farbgebung — das teure Anstreichen in der Werkstatt oder am Bau fällt dahin! Alucolux ist wetterfest, die eingebrannte Lackschicht kann weder unterrosten noch abblättern.

Alucolux wird mannigfaltig verwendet für Verkleidung von Industriebauwerken, landwirtschaftlichen Bauten, für Balkonbrüstungen, als Aussenbelag für Sandwichelemente und für die verschiedensten Arten von Bedachungen. Alucolux ist in vielen Standardfarben ab Lager lieferbar in glatten oder gewellten Bändern, in Blechen und Streifen.





# **Hoch- leistungs Grosskessel aus Gusseisen: Ideal LB-7**

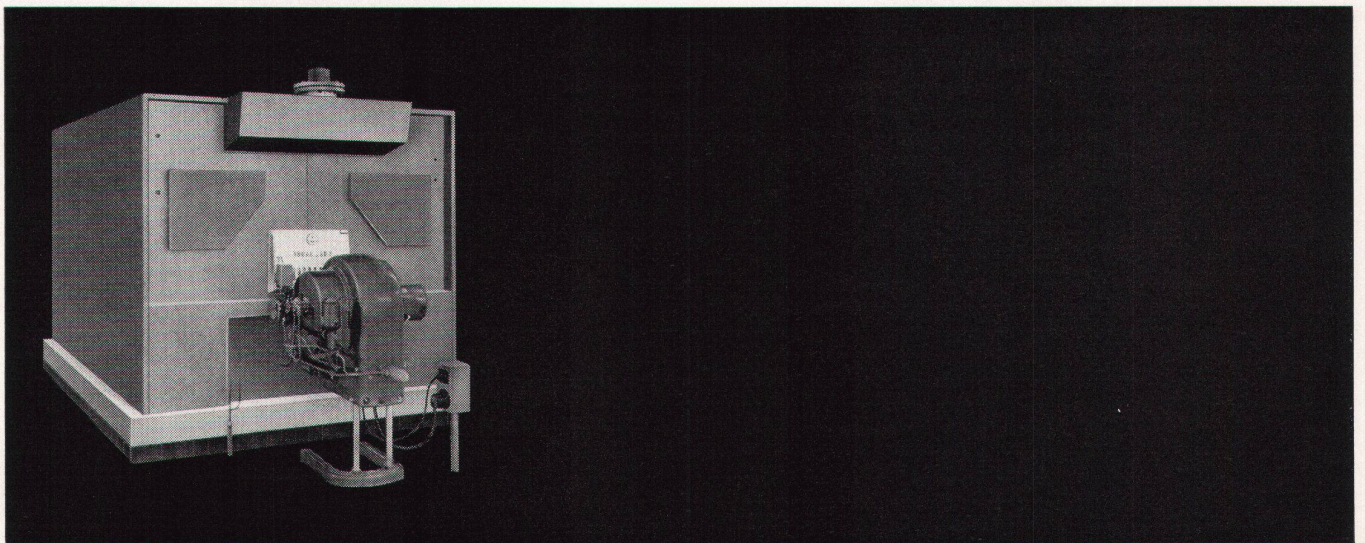

**Wirtschaftlich ist er aus vielen Gründen:  
so zum Beispiel wegen der optimalen Aus-  
nutzung der Abgaswärme (neuartige Ab-  
gasführung).**

**– Weil er aus Gusseisen ist (Gusskessel  
haben ihre Probe in jahrzehntelangem  
Betrieb bestanden).**

**– Er ist ein Hochleistungskessel  
(begnügt sich aber mit einem normalen,  
geräuscharmen Ölbrenner und dadurch  
sind spezielle, kostspielige Lärmisolation-  
en unnötig).**

**– Er ist zerlegbar (lässt sich dadurch in  
schon bestehenden Heizräumen leicht  
aufstellen).**

**– Und der Platzbedarf?**

**Sehr gering! (wegen der hohen Heiz-  
flächenleistung). Seine Vorteile liegen  
auf der Hand! 60 Jahre Erfahrung im  
Heizkesselbau führten zu besten  
Resultaten: zur LB-Serie – zum LB-7.**



**IDEAL-Standard AG Dulliken SO**  
Telefon 062 510 21









## **Franke – Chromnickelstahl für die Haushaltsküche**

Franke, der führende schweizerische Verarbeiter von Chromnickelstahl, hat dieses Material in der modernen Küchenplanung zum Begriff gemacht. Chromnickelstahl ist ideal für die Küche: er ist rostfrei, wasser- und hitzebeständig und hat eine praktisch unbegrenzte Lebensdauer. Darum ist eine Haushaltsküche ohne Spültisch, Herdabdeckung oder Abstellfläche aus Chromnickelstahl heute undenkbar.

Bitte informieren Sie sich über die Franke Erzeugnisse bei Ihrem Sanitär-Installateur, Ihrem Sanitär-Grossisten oder direkt bei uns.

**FRANKE**

Metallwarenfabrik  
Walter Franke  
4663 Aarburg AG  
Telefon 062 741 41



# Diese Vorteile entscheiden

**ctc** Der Heizkessel mit zwei getrennten, richtig dimensionierten Brennkammern für Öl und feste Brennstoffe — der echte Doppelbrandkessel



**ctc** Der Begriff für hervorragende Qualität und Korrosionsfestigkeit: 10 JAHRE GARANTIE



**ctc** Der Kombikessel für Heizung und gleichzeitige, unbeschränkte Warmwasserbereitung



Es lohnt sich immer, **ctc** zu konsultieren, wenn die wirtschaftlichste Lösung des Heizproblems gefordert ist. Über 1/4 Million zufriedene Bauherren in Europa haben sich für **ctc** entschieden.

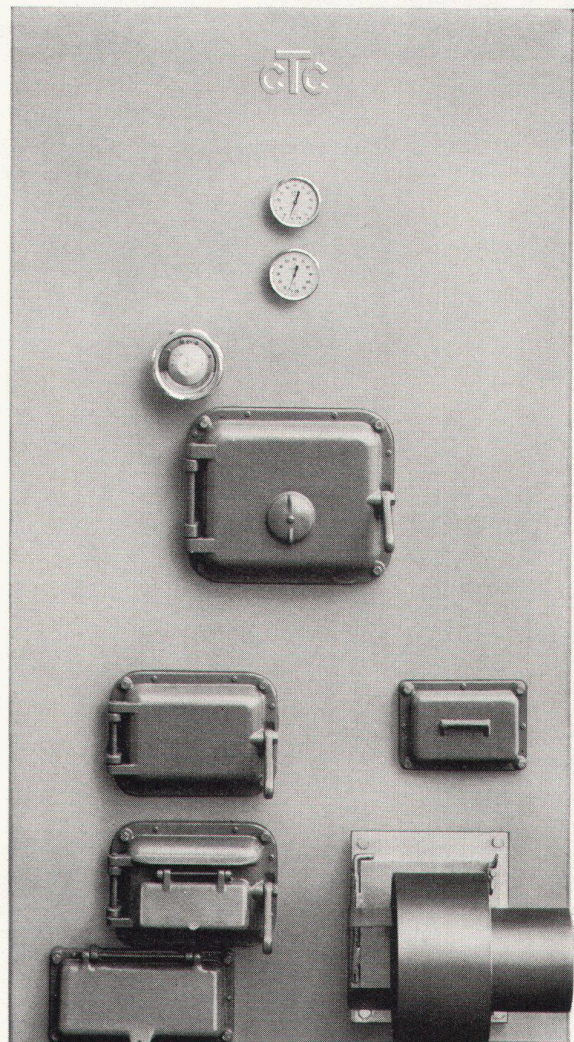

# ctc

Wärmespeicher AG Neugasse 6 8021 Zürich Tel. 051 42 85 40



# Durisol

das bewährte  
Baumaterial

Durisol Villmergen A.-G.

Verwaltung Badenerstraße 21  
8953 Dietikon Tel. 051 88 69 18

## Xpelair, der führende Einbau-Ventilator

Jetzt dank hervorragender Neuerungen

- noch interessanter
- noch schöner
- noch besser
- noch praktischer

Architekten, Bautechniker und Bauherren wissen: XPELAIR gehört zum heutigen Lebensstandard... Hunderttausende von Hausfrauen und Gewerbetreibenden möchten den XPELAIR-Ventilator nie mehr missen! Diesen durchschlagenden Erfolg verdankt er seiner guten Konzeption und seiner grossen Ueberlegenheit.

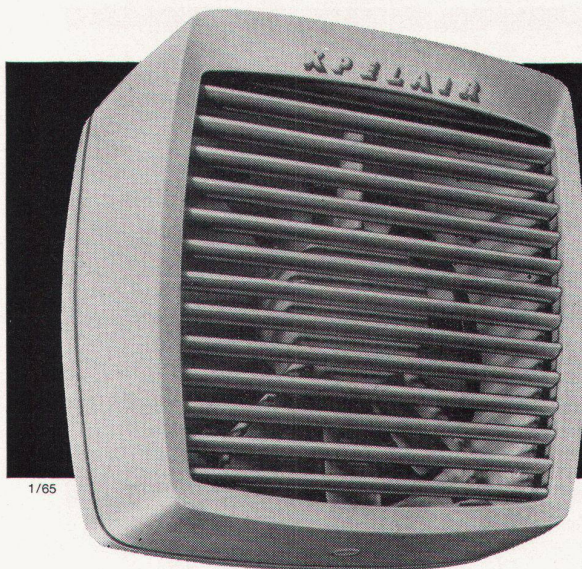

1/65

Für jeden Raum, für jeden  
Zweck den richtigen XPELAIR.

Typ GX6 mit 300 m<sup>3</sup>/h und neuem Verschluss, mit Einkordel-Bedienung, für Privatküchen, WC, Badezimmer.

Typ GX9 mit 750/450 m<sup>3</sup>/h und Regelschalter für Umschalten der Luftrichtung mit je 2 Geschwindigkeiten von einer beliebigen Stelle aus, für Büros, Labors, Wartezimmer, Restaurants und kleinere Gewerberäume.

Typ GX12 mit 1700/1000 m<sup>3</sup>/h und Regelschalter für Umschalten der Luftrichtung mit je 2 Geschwindigkeiten von einer beliebigen Stelle aus, für Hotellerie, Vortragssäle, und grössere gewerbliche Betriebe etc.



Wählen auch Sie für jedes Lüftungs-Problem im Rahmen dieses Programms vom Guten das Beste:

XPELAIR, Spitzenprodukt einer führenden Ventilatoren-Fabrik.

Besseres Arbeitsklima dank **XPELAIR**

★ XPELAIR-Ventilatoren entziehen jedem Arbeits- und Aufenthaltsraum geräuscharm die verbrauchte Luft oder führen frische Luft je nach Belieben zu. ★ Automatischer Lamellen-Verschluss ★ Keine teuren Installationen. Auch nachträglich einfachster Einbau in jedes Fenster mit Einfach- oder Doppelverglasung und in jede Mauer ★ Leichte Bedienung.

A. Widmer AG 8036 Zürich Sihlfeldstr. 10 Tel. (051) 33 99 32-34

**BON** Ich bitte um Zusendung Ihres aufschlussreichen Prospektmaterials über die bewährten XPELAIR-Ventilatoren.

Adresse: \_\_\_\_\_

173



# Luxalon Balkendecke

Luxalon-Aluminium-Balkendecken sind architektonisch und konstruktiv einfach, geprüft und vielfach erprobt, zweckmässig, universell und dem Baumodul anpassungsfähig, mit hohem Schallschluckgrad, leicht montier- und demontierbar, leicht im Gewicht, einfach zu reinigen, staub- und bakterienfrei, unbrennbar, witterungsbeständig, korrosionsfest, mit glatter Oberfläche, automatisch einbrennlackiert, in grosser Farbauswahl erhältlich, für Einbau- und Aufsatzleuchten geeignet

Luxalon-Aluminium-Bauelemente bieten der modernen Architektur folgende vielseitige Möglichkeiten für Innen- und Aussenanwendungen: Fassadenverkleidungen, Brüstungen, Balkongeländerfüllungen, Sonnenblenden, Oberlichtlamellen, Vordächer, dekorativ und akustisch wirkende Wand- und Deckenverkleidungen

Dokumentation und technische Beratung:  
Hunter Douglas International Ltd.,  
Montreal  
Filiale Luzern, Moosstrasse 15,  
Telephon 041 3 60 83

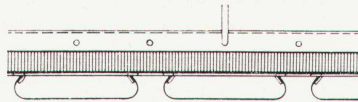

6411/BE 1/1-1

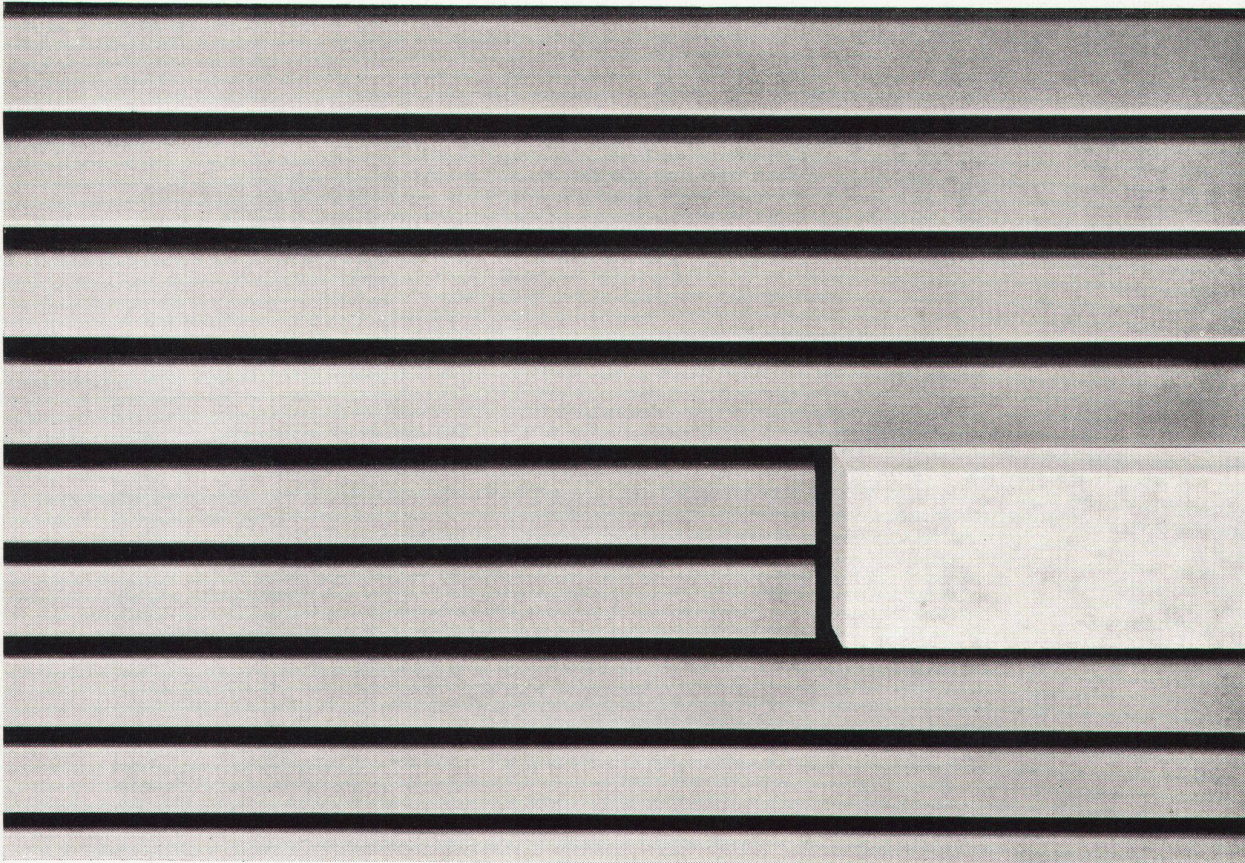

 **Luxalon**  
plafond en aluminium  
un produit de

**Hunter Douglas**

● MARQUE DÉPOSÉE DE HUNTER DOUGLAS

eingetragene Schutzmarke

Dokumentation, technische  
Beratung, Preisofferte, Lieferung  
und Montage durch:

Keller Metallbau, St. Gallen  
Tel. 071 24 82 33  
Basel, Zürich, Lausanne

Schneider + Co AG Winterthur  
Tel. 052 6 69 31  
Basel, Bern, Lausanne, Zürich





# FÜR WÄRME + WARMWASSER

## 40% Einsparungen an Betriebskosten...

Gegenüber einer Heizanlage und separaten Boilern sind mit einer **BICALOR**-Anlage Einsparungen von 40% an Betriebskosten für die Heizung ohne weiteres möglich. Je nach Größe des Objektes kann dies fünfhundert, tausend, aber auch dreitausend Franken an jährlichen Einsparungen ausmachen!

Dennoch, ein **BICALOR** liefert Ihnen praktisch unbeschränkt Warmwasser. Die automatisch gesteuerten **BICALOR**-Anlagen passen sich jedem Wärme- und Warmwasserbedarf sowie allen

Schwankungen der Außentemperatur augenblicklich an.

Ein weiterer **BICALOR**-Vorteil:

**BICALOR**-Kombikessel sind aus Guß! Sie wissen ja bestimmt aus eigener Erfahrung: Gußkessel sind wirtschaftlich, sie haben eine unglaubliche Lebensdauer. Hunderttausende stehen seit Jahrzehnten in täglichem Betrieb, und Gußkessel mit einer 40jährigen Betriebsdauer sind noch lange keine Seltenheit!

Möchten Sie weitere **BICALOR**-Vorteile kennenlernen? Mit ausführlichen Unterlagen oder Auskunft stehen wir Ihnen jederzeit gerne zur Verfügung.

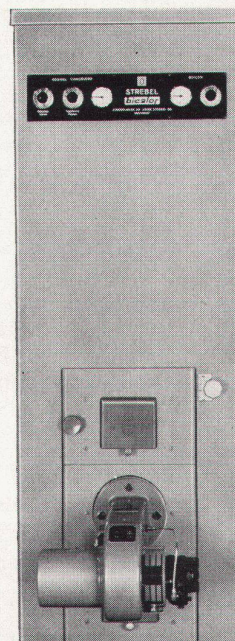

# bicalor

**STREBELWERK AG**  
ROTHRIST  
Tel. 062 74471



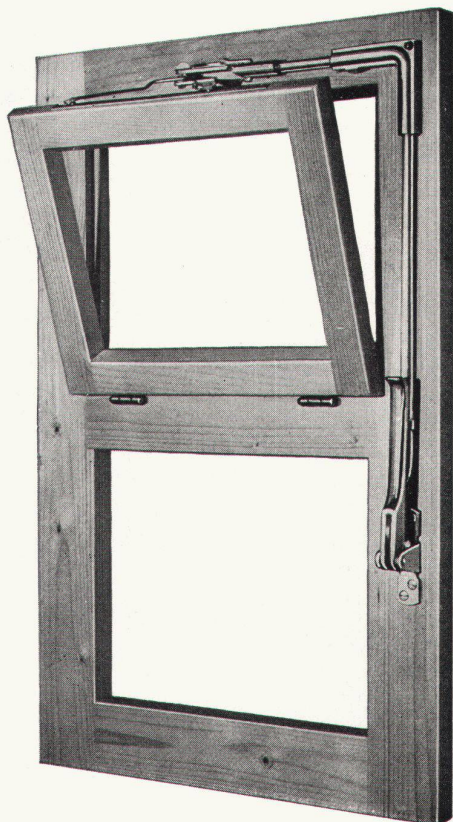

## VENTUS E

Schweizer Fabrikat

### der Oberlichtverschluß

funktionssicher, den höchsten Ansprüchen der modernen Bautechnik entsprechend.

Eignet sich für Einzelverschluß und Gruppenanlagen, für Auf- und Unterputz-Montage, Holz- oder Metallkonstruktionen.

Dieser Verschluß hat sich tausendfach bewährt in Schulhäusern, Turnhallen, Bahn-, Post-, Bank- und Bürogebäuden, Fabriken, Hochhäusern usw.

Lieferung durch den Fachhandel.

# MSL

Unser technischer Dienst steht Ihnen zur Beratung gerne zur Verfügung.

Schloß- und  
Beschlägefabrik AG  
Kleinlützel SO

Telephon (061) 89 86 77/78

# Schoop Tülle mit eingenähtem Bleiband

## Schoop

Schauräume in  
Zürich Basel Bern  
Lausanne Lugano



# Kellpax Normtüren vereinfachen die Planung sind preisgünstig und kurzfristig lieferbar

#### **Aufbau:**

absolut plane, stoss- und gehrungsfreie Flächen aus mattiertem und eloxiertem Peralumanblech. Falzprofile aus Anticorodal eloxiert. Stahlrohrrahmen mit umlaufender Gummidichtung und Schwellenwinkel, Eisenteile feuerverzinkt.

#### **Besondere qualitative Eigenschaften:**

leichtgängig, absolut verwindungsfrei, vorzügliche Isolation, lange Lebensdauer auch bei harter Beanspruchung, repräsentative Wirkung.

#### **Zusätzliche Möglichkeiten:**

Gegen einen bescheidenen Mehrpreis kann eine ein- oder zweiteilige Verglasung bis 10 cm über den Drücker angebracht werden.

#### **Bevorzugte Anwendungsgebiete:**

öffentliche Bauten wie Spitäler, Schulhäuser, Gemeindemagazine.  
Fabrikationsbetriebe mit Verarbeitung verderblicher Nahrungsmittel, wie Käsereien, Metzgereien, Schlachthäuser.  
Kraftwerke, Trafostationen.

2050

800 1000  
900 1100

**kellpax**

KELLPAX wird auch in Deutschland hergestellt durch:  
Keller & Co. GmbH 6707 Schifferstadt (Pfalz)

Verlangen Sie Prospekt-Unterlagen oder den unverbindlichen Besuch eines technischen KELLPAX-Beraters.

Keller + Co AG  
Kellpax-Metallbau Klingnau  
056 5 11 77



# das ist die neue *Leonard 886 Wannen- und Duschen-Kombination*

Sie ermöglicht eine rasche Wahl für Bad oder Dusche in Verbindung mit einem automatischen LEONARD G72B Thermostat-Mischventil.

Wünscht "SIE" ein erfrischendes Bad . . . so richtig wohlrig warm?

Wünscht "ER" eine Dusche . . . anregend und erfrischend kühl?

Wie einfach!

**Ein Bad?** Temperatur wählen — Hahn öffnen . . . und Sie geniessen dank der praktischen und geschmackvollen LEONARD Wannen- und Duschen-Kombination Ihr Bad, gerade in der von Ihnen gewünschten wohltuenden Wärme.

### Oder eine Dusche?

Temperatur wählen — Hahn öffnen. Umstellknopf am Wanneneinlauf heben . . . und schon strömt das Wasser verjüngend und erquickend über Ihren Körper. Welch ein Genuss! Denn LEONARD Thermostat-Sicherheits-Mischventile halten die einmal eingestellte Wärme konstant . . . nicht zu heiss — nicht zu kalt! Nach dem Duschen stellt der Umstellknopf zudem automatisch wieder auf den Wanneneinlauf um.

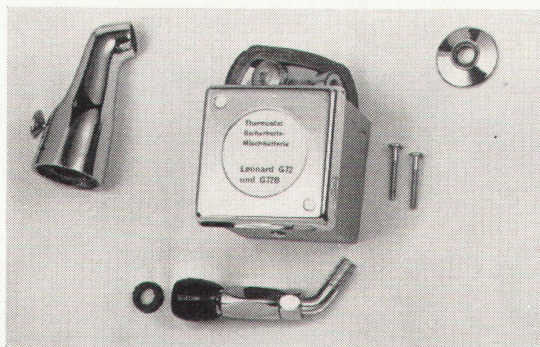

Einfach auszustellen  
Einfach einzubauen  
Einfach zu bedienen  
Einfach zu unterhalten

Jeder Karton enthält:

Einen Wanneneinlauf mit Umstellung auf Dusche, einen Gelenk-Brausekopf oder Metallschlauch mit Handbrause, und natürlich das automatische Leonard G72B Thermostat-Sicherheits-Mischventil.

# aktuell modern einfach

Walker Crossweller & Co. Ltd  
Dufourstrasse 122  
8008 Zürich  
Tel. (051) 32 85 85



überragende  
Eigenschaften der  
neuen Pavatex-Qualität

# Hart braun 5 mm

Im Grossformat  
205 x 520 cm

Festigkeit - erhöht  
bisher unerreicht  
geschlossene Ober-  
fläche  
Nageln - prima  
Schneiden, Leimen,  
Streichen - sehr gut

205 x 520 cm  
205 x 300 cm  
205 x 260 cm  
205 x 220 cm

122 x 500 cm  
122 x 300 cm  
122 x 275 cm  
122 x 250 cm  
122 x 225 cm  
122 x 200 cm

Spezialformat  
für  
Bodenleger

Reduzierter Preis  
für:

102 x 130 cm

80-85 x 300 cm  
80-85 x 250 cm  
80-85 x 200 cm

**pavatex**®  
eingetragene Schutzmarke

**Hart braun 5 mm -  
ein neuer Leistungs-  
beweis von Pavatex**

die richtige Hartplatte für Unterlagsböden, Unterdächer  
Decken- und Wandverkleidungen,  
Verschalungen, Schaufensterausbauten,  
Furnierarbeiten, Türfüllungen,  
Kastenrückwände, Ausstellungsfiguren,  
usw.

Technische Beratung und Bezugsquellennachweis durch  
PAVATEX AG  
Zürich 2  
Tel. 051 23 76 76

**pavatex**





## Brandschutz- Türabschlüsse

rauchdicht,  
feuerhemmend  
oder feuerbeständig  
Konstruktion:  
nach amtlichen  
Vorschriften  
EMPA-Attest  
Nr. 71766  
Verlangen Sie  
unseren Spezial-  
Prospekt.

Jul. Hädrich & Co.  
Eisen- und Metallbau  
Profilpresswerk  
Freilagerstrasse 29  
8047 Zürich  
Telefon 051/52 1252



# Bahco Sauna



## Die Bahco-Sauna-Anlage im eigenen Heim

Wie herrlich, wenn Sie nach einem anstrengenden Tage sich im eigenen Saunabad entspannen und regenerieren können. Ein entschlackter und entgifteter Körper dankt es Ihnen!

Mit unserer Bahco-Heimsauna bleiben Sie auf natürliche Weise fit und spannkraftig. Ihr eigenes finnisches Saunabad, eine Investition, die Ihnen so unendlich viel Gegenwert bietet.

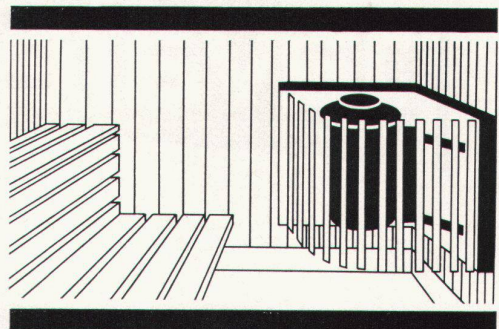

Näher darüber orientiert Sie kostenlos die Generalvertretung:

**Walter Widmann AG**

Abt. Bahco, Löwenstr. 20, Zürich 1, Tel. 051 273996



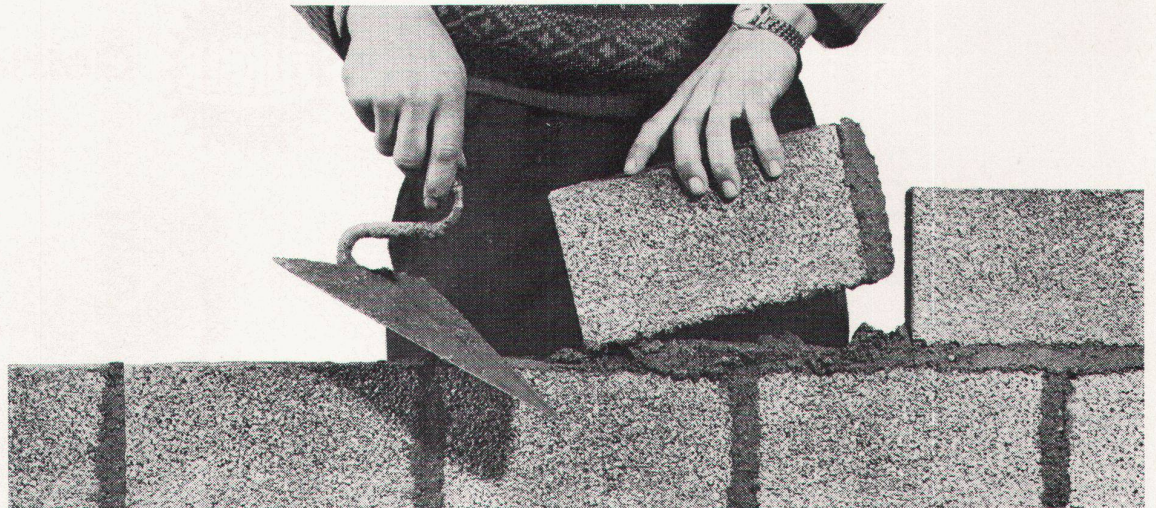

# Hürlimann Isolierbaustein

aus gebranntem Tonmergel vom Urmiberg



**Bewährt und gefragt**  
 ... für Wohn- und Geschäftshäuser,  
 wie auch für öffentliche Bauten.



**Die Vorteile liegen klar auf der Hand!**

**12**

1. Das beste Rohmaterial: Tonmergel
2. Gute Isolation
3. Verschiedene Steinmasse
4. Geringer Mörtelverbrauch
5. Leicht zu bearbeiten
6. Lieferung auf den Tag genau
7. Normale Steindruckfestigkeit
8. Genaue Masshaltigkeit
9. Keine Ausblühungen
10. Idealer Träger für jeden Verputz
11. Bauen Sie «billiger» – mit bester Qualität
12. **Bewährt und gefragt**

**K. Hürlimann Söhne AG, Brunnen, Tel. 043/9 10 46**



Modernes  
Bauen  
beginnt mit  
**FILON**, der  
Fiberglasplatte  
mit  
Garantie

Jac. Huber + Bühler  
Fiberglasplatten  
Plaques stratifiées  
Telefon 032 - 2 32 11  
2500 Biel-Bienne

Wir beraten Sie jederzeit gerne  
und stellen Ihnen auf Wunsch unsere  
Muster-Kollektion zu.  
Verlangen Sie bitte unverbindlichen  
Vertreterbesuch und Zustellung der  
orientierenden Dokumentation.

Jac. Huber + Bühler



farbecht  
lichtecht  
preisgünstig  
witterungs-  
beständig  
stabil

**FILON**



**Getriebemotoren**

robust, ruhig, betriebssicher

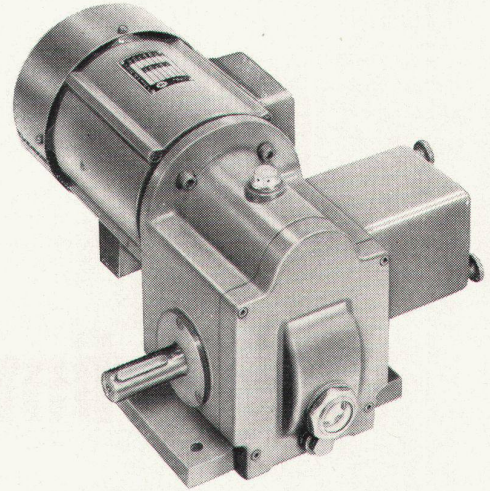

Für Garagetore, Kipptore, Sonnenstoren etc.  
Endschalter, Rutschkupplung und Stop-Bremse  
eingebaut, Leistung bis 0,5 PS.

**Th. Zürrer + Cie. Zürich 3/55**

Birmensdorferstr. 470 Tel. (051) 35 25 55

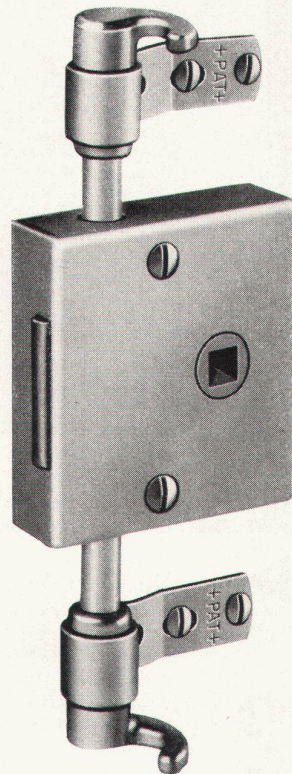

Vom Wandschrank  
zur Schrankwand –  
aber immer  
Espagnolette-Schlösser  
von



Nr. 264a EXPO mit Vierkantnuß

Schlossfabrik Heusser Murgenthal Tel. 063 340 17





Imprimerie Corbaz SA, Montreux: Lufttechnische Spezialanlagen in der Druckerei und im Papierlager

## WERA Klima – prima

Überall, wo es drauf ankommt, die Temperatur, den Feuchtigkeits- und Sauerstoffgehalt konstant zu halten, ist eine WERA-Klimaanlage das Richtige.

Die WERA beschäftigt sich seit Jahrzehnten mit diesen Problemen und zählt zu den führenden Unternehmen auf diesem Gebiete.

Über 4000 Referenzen aus dem In- und Ausland geben Ihnen Auskunft über unsere Leistungen. Alle Anlagen werden im eigenen Ingenieurbüro projektiert, die Apparate in unserer Fabrik gebaut und von unseren Spezialisten an Ort und Stelle montiert.

Kommen Sie mit Ihren Problemen zu uns. Wir studieren diese und unterbreiten Ihnen dann, für Sie unverbindlich, eine Offerte.

Beraten, Projektieren und Ausführen von

- Klimaanlagen für Fabriken, Verwaltungen, Spitäler, Schulen, Hotels, Kinos, Wohnhäuser usw.
- Anlagen für Lüftung, Luftbefeuchtung, Entnebelung usw.
- Warmluftheizungen für Kirchen, Kinos, Großräume usw.

# WERA

WERA AG, Bern/Zürich

# WERA

3000 Bern, Gerberngasse 23–33, Telefon (031) 22 77 51–54  
8003 Zürich, Zurlindenstraße 213, Telefon (051) 23 63 76





**NEU**

SVEN  
beheizt auch  
grosse Bauten mit  
einem gänzlich  
neuen Typ

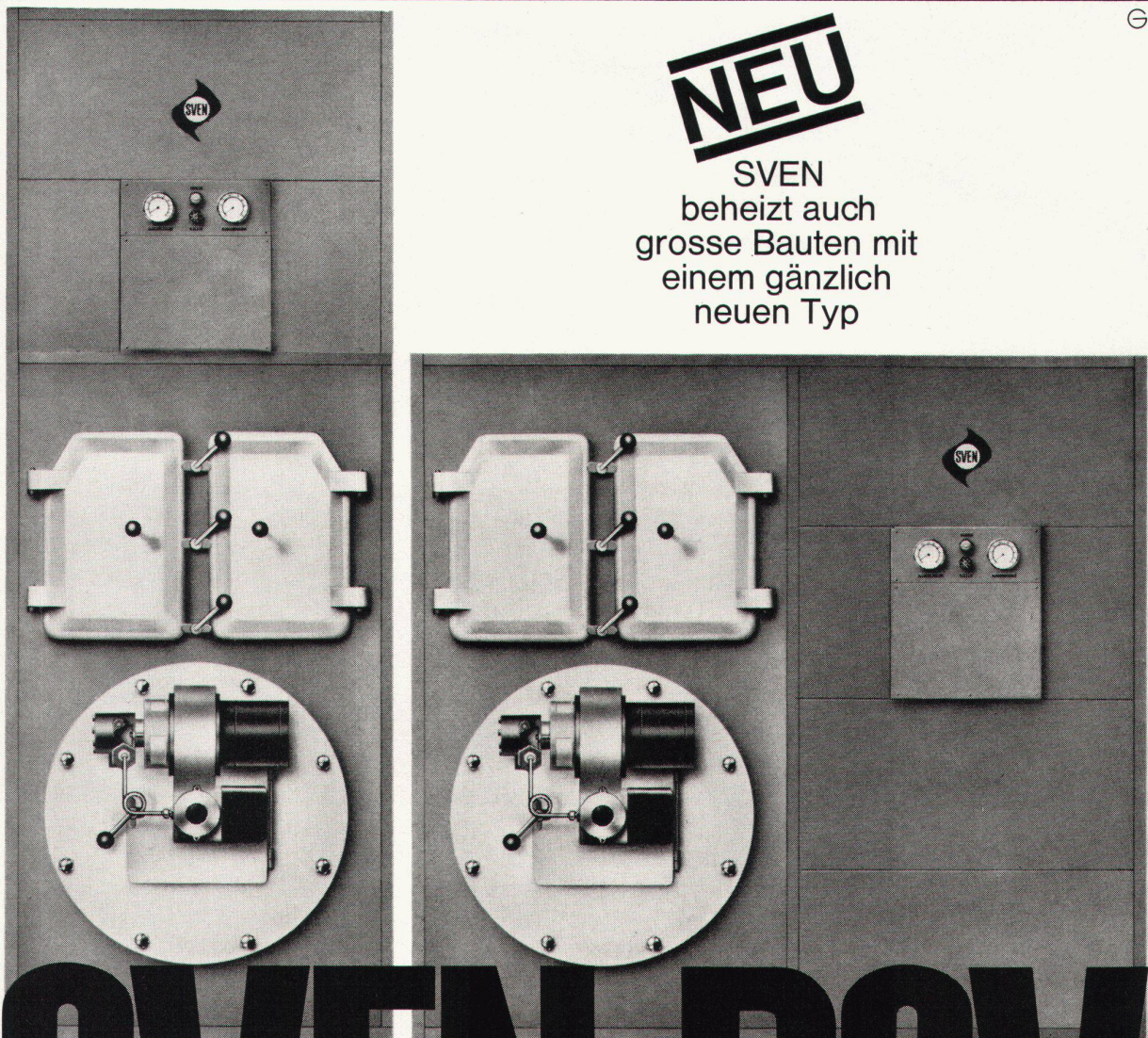

# SVEN DSV

mit Leistungsbereichen bis 500'000 kcal/h. Ein Vollblut-Oelkessel mit kombinierter, äusserst leistungsfähiger Heisswasseraufbereitungsanlage im Baukastensystem. Montage Suisse. Der Boiler lässt sich neben oder oberhalb der Brennkammer anbauen - deshalb passt sich der SVEN DSV den baulichen Gegebenheiten an. Er

lässt sich auf kleinstem Raum oder bei geringster Höhe in jeder Ecke plazieren.

SVEN DSV - der neue Typ in neuer Bauart mit hoher Leistung.



**grosses  
Servicenetz**

Paul Kolb AG, 3000 Bern,  
Thunstrasse 73, Tel. 031 44 14 11



# KELLCO Kunststoffplatten...

KELLCO-Kunststoffplatten . . .  
 Sie können damit harmonisch kombinieren;  
 können neuartige Konstruktionen entwickeln –  
 der Realisierung Ihrer Ideen sind keine Grenzen gesetzt –  
 KELLCO-Kunststoffplatten eignen sich überall.



Lassen Sie an all Ihren KELLCO-Objekten  
 dieses neue KELLCO-Qualitätszeichen  
 diskret anbringen –  
 es beweist Ihre überlegene Materialwahl.

Keller+Co AG 5313 Klingnau 056-511177



1	2	3	4	5	6	7	8	9	10
Ville Genève et réseaux écologiques environnementaux Lausanne réseau local	Fribourg Heuchimel Valais Wallis Vaud	Métro Villes Bern Oronero Bas Sionne Oronero réseau local	Bern ohne Bürger Büm and Büm Büm ohne Bürger Büm and Büm	Basel Baselstadt Teil Bern Teil Solothurn	Aargau Baselstern	Luzern Nöseliden Obwalden Schwyz Uri Zug Tessin Teil Graubünden (Maspoden)	Stadt Zürich Oronero	Glarus Schaffhausen Teil St. Gallen Teil Schwyz Zürich ohne Stadt Zürich	Appenzell AR Appenzell UR Graubünden St. Gallen Thurgau Fürstentum Liechtenstein

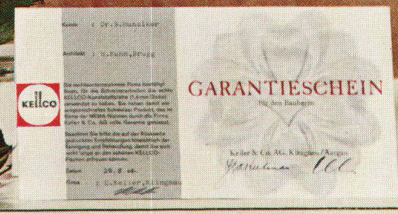



KELLCO-Kunststoffplatten . . .  
eignen sich für den gesamten modernen Innenausbau.  
KELLCO-Kunststoffplatten sind nach den strengen  
NEMA-Normen fabrikgarantiert und erfüllen Ihre hohen  
Ansprüche hinsichtlich Qualität und Farbwahl.  
Für Probleme irgendwelcher Art steht Ihnen der kostenlose  
KELLCO-Beratungsdienst jederzeit gerne zur Verfügung

Keller+Co AG 5313 Klingnau 056-51177



Lassen Sie an all Ihren KELLCO-Objekten  
dieses neue KELLCO-Qualitätszeichen  
diskret anbringen –  
es beweist Ihre überlegene Materialwahl.



Zu jeder echten KELLCO-Arbeit gehört ein solcher KELLCO-Garantieschein!

Kunde **A. Donà**  
**Lenzburg**

Architekt **P. K. Stocker**  
**Klingnau**



Die rechtsunterzeichnete Firma bestätigt  
Ihnen, für die Schreinerarbeiten die echte  
KELLCO-Kunststoffplatte (1,4 mm Dicke)  
verwendet zu haben. Sie haben damit ein  
ausgezeichnetes Schweizer Produkt, das im  
Sinne der NEMA-Normen durch die Firma  
Keller & Co. AG volle Garantie genießt.

Beachten Sie bitte die auf der Rückseite  
gedruckten Empfehlungen hinsichtlich der  
Reinigung und Behandlung, damit Sie sich  
recht lange an den schönen KELLCO-  
Flächen erfreuen können.

Datum **8. 1. 1965**

Firma **Schreinerei MEYER**

SPEZIMEN

**GARANTIESCHEIN**

für den Bauherrn

Keller & Co. AG, Klingnau / Aargau

ppa. *[Signature]*



*plastofloor*  
**silent**

weich wie ein Teppich...  
doux comme un tapis...

unempfindlich wie ein Plastikbelag...  
insensible comme un revêtement en plastic



# plastofloor **silent**



Plastofloor silent ist ein Schweizer Kunststoffbodenbelag mit einer schall- und wärmeisolierenden Jutefilz-Unterschicht. Die in der Masse durchgefärbte PVC-Gehschicht ist mit der Jutefilz-Unterschicht untrennbar verbunden. Plastofloor silent besitzt, dank der PVC/Jute-filz-Kombination, folgende Eigenschaften: schalldämmend, wärmeisolierend, angenehm weich und elastisch zu begehen, dauerhaft, formbeständig, strapazierfähig, kratzunempfindlich, farb- und lichtecht, öl-, fett-, wasser- und weitgehend säurebeständig, leicht zu reinigen, einfach zu verlegen, preisgünstig. Plastofloor silent, mit harmonischer Ton-in-Ton-Farbgebung nach der Landoltschen Farb-normung, ist in 2 Strukturen mit 8 und 13 Farbtönen erhältlich. Plastofloor silent ermöglicht eine gediegene und grosszügige Raum-gestaltung.

Plastofloor silent ist ca. 3,5 mm dick und in Bahnen von 200 cm Breite lieferbar. Für die Dauerhaftigkeit ist die Stärke der PVC-Gehschicht und für die Schallisolation die Jute-filzunterschicht massgebend. Plastofloor silent hat ein Gesamtgewicht von ca. 1900 g/m<sup>2</sup>, wovon ca. 1200 g/m<sup>2</sup> auf PVC entfallen.

Plastofloor silent braucht keine besondere Pflege; feucht aufnehmen genügt. Bei starker Verschmutzung empfehlen wir Ihnen die Verwendung von gewöhnlichem Seifenwasser.

Plastofloor silent kann überall verwendet werden, wo Ruhe, Komfort und Wirtschaftlichkeit gewünscht werden.

Plastofloor silent kann auf jeden trockenen, festen und ebenen Unterlagsboden verlegt werden. Bei Holzböden ist eine Zwischenlage aus Hartfaserplatten oder Filzkarton, quer zu den Plastofloor silent-Bahnen liegend, zu verlegen. Als Klebstoff eignet sich unser Floorcolle oder ein guter Kunstharz-Dispersionskleber.

Plastofloor silent ist wie die übrigen Bodenbeläge Dätwyler auf die heute gebräuchlichen Wand- und Deckenfarben abgestimmt; dies erleichtert eine funktionell richtige Farbgebung im Raum.

Permanente Ausstellungen in den Baumessen von Zürich, Bern, Lausanne, Luzern, Bauzentrum Wien.

Verkauf, Verlegung, Muster und Offerten durch den Fachhandel.

Garantie nach SIA-Bestimmungen, DIN und Oe-Norm.

Bezugsquellennachweis durch uns.

## **dätwyler ag**

Schweizerische Draht-, Kabel- und Gummifabrik, Altdorf, Uri, Tel. 041 / 2 13 13