

**Zeitschrift:** Das Werk : Architektur und Kunst = L'oeuvre : architecture et art  
**Band:** 48 (1961)  
**Heft:** 11: Wohnen : naive Kunst

## Werbung

### Nutzungsbedingungen

Die ETH-Bibliothek ist die Anbieterin der digitalisierten Zeitschriften auf E-Periodica. Sie besitzt keine Urheberrechte an den Zeitschriften und ist nicht verantwortlich für deren Inhalte. Die Rechte liegen in der Regel bei den Herausgebern beziehungsweise den externen Rechteinhabern. Das Veröffentlichen von Bildern in Print- und Online-Publikationen sowie auf Social Media-Kanälen oder Webseiten ist nur mit vorheriger Genehmigung der Rechteinhaber erlaubt. [Mehr erfahren](#)

### Conditions d'utilisation

L'ETH Library est le fournisseur des revues numérisées. Elle ne détient aucun droit d'auteur sur les revues et n'est pas responsable de leur contenu. En règle générale, les droits sont détenus par les éditeurs ou les détenteurs de droits externes. La reproduction d'images dans des publications imprimées ou en ligne ainsi que sur des canaux de médias sociaux ou des sites web n'est autorisée qu'avec l'accord préalable des détenteurs des droits. [En savoir plus](#)

### Terms of use

The ETH Library is the provider of the digitised journals. It does not own any copyrights to the journals and is not responsible for their content. The rights usually lie with the publishers or the external rights holders. Publishing images in print and online publications, as well as on social media channels or websites, is only permitted with the prior consent of the rights holders. [Find out more](#)

**Download PDF:** 18.04.2026

**ETH-Bibliothek Zürich, E-Periodica, <https://www.e-periodica.ch>**

# Form 61

Schweizerisches Formschaffen zu fördern, junge Schweizer Entwerfer durch einen Wettbewerb auf den Plan zu rufen: das ist die Aufgabe, die sich der Globus im Rahmen der Schweizer Woche gestellt hat. Form 61, unser zweiter Wettbewerb, hat wiederum 5 junge Entwerfer ermittelt, die mit einem Preis

ausgezeichnet werden konnten. Dass sich unter den 5 Preisträgern zum erstmaligen eine Frau befindet, ist uns eine ganz besondere Freude. Denn wir halten es für wichtig und gut, dass im Rahmen der Schweizer Woche auch das schöpferische Gestalten der Frau zum Zuge kommt. Rosemarie Baltensweilers

Beitrag ist uns ein Beweis, dass die gute Form auch ein Anliegen der Frau ist: all jener Frauen, die darauf angewiesen sind, in ihrem Alltag nicht nur zweckdienliche, sondern auch schöne, und nicht nur schöne, sondern auch zweckdienliche Dinge zur Verfügung zu haben.



Bruno Limberger  
Innenarchitekt, Zürich  
Zwei Preise für  
Garderobe und Schreibtischlampe

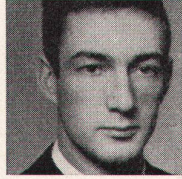

Gerhard Egger,  
Basel  
Ein Preis für eine  
Wäschtruhe

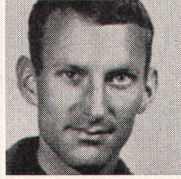

Peter Näf,  
Glattbrugg  
Ein Preis für eine  
Wäschtruhe



Peter Schmid  
Innenarchitekt, Uster  
Zwei Preise für  
Wäschtruhe und  
Garderobe

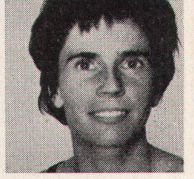

Rosemarie Baltensweiler  
Innenarchitektin, Ebikon  
Ein Preis für eine  
Schreibtischlampe \*

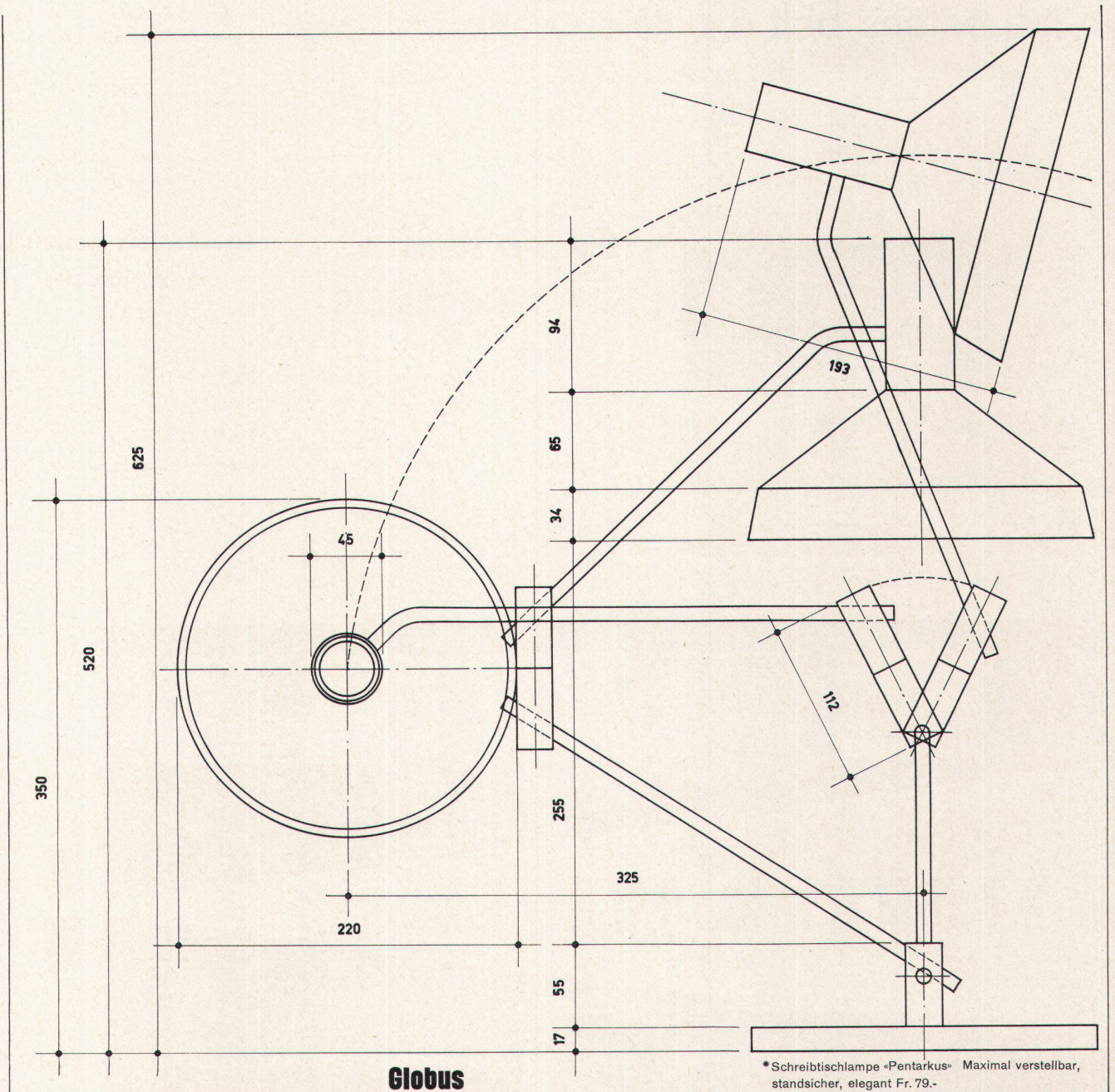

\* Schreibtischlampe «Pentarkus» Maximal verstellbar, standsicher, elegant Fr. 79.-

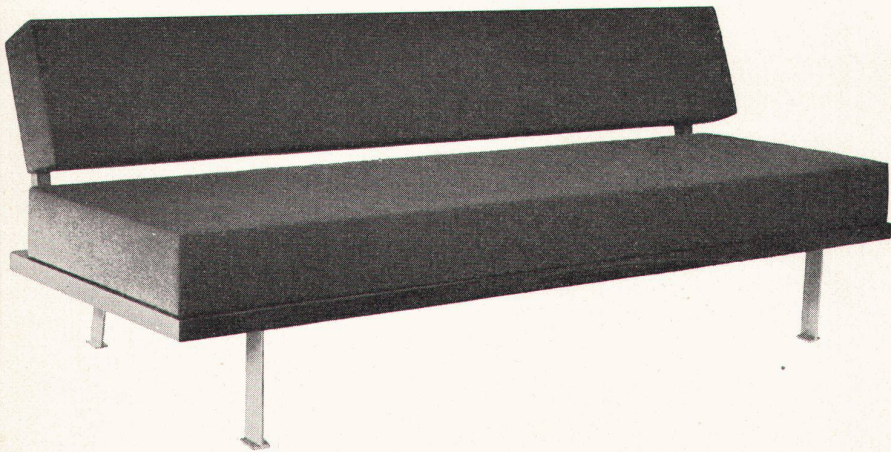

Elita 58 – das elegante Liegesofa – mit den vielen Gestaltungsmöglichkeiten. Aus eigener Werkstatt. Erhältlich mit Armlehnen.

Variante: Elita 61 mit Armlehnen und 6 losen Kissen.

Sitzneigung, korrekte Sitztiefe, ganz Schaumgummi-Polsterung. In Palisander mit Metallfüßen oder in Nußbaum mit Holzfüßen.

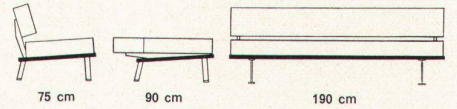

hugo peters bett u. polster werkstatt swb

Ausstellung Bellevuehaus, Limmatquai 3, Zürich 1, Telephon (051) 24 73 79

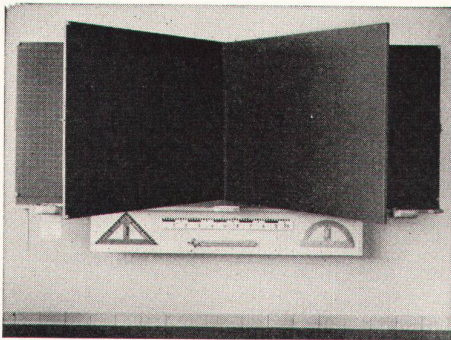

**Hunziker Söhne  
Schulmöbelfabrik AG  
Thalwil**

Gegründet 1880    Telephon 92 09 13

**Schweizerische Spezialfabrik  
der Schulmöbelbranche**

Lieferung kompletter Schulzimmereinrichtungen, Schultische, Wandtafeln

**Beratung und  
Kostenvoranschläge kostenlos**

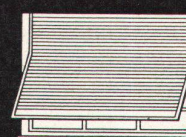
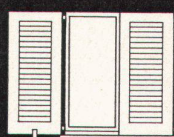

Zürich    Tel. (051) 23 63 82  
Luzern    Tel. (041) 6 37 75  
Chur      Tel. (081) 2 17 51  
Lausanne    Tel. (021) 26 32 01  
Lugano    Tel. (091) 2 09 05

**W. BAUMANN HORGEN**

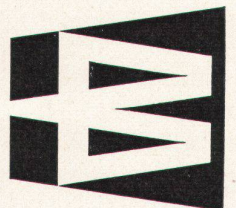

Kipptore / Lamellenstoren / Stoffstoren / Jalousieladen / Rolladen

Horgen (051) 92 40 57