

**Zeitschrift:** Das Werk : Architektur und Kunst = L'oeuvre : architecture et art  
**Band:** 42 (1955)  
**Heft:** 6

## Werbung

### Nutzungsbedingungen

Die ETH-Bibliothek ist die Anbieterin der digitalisierten Zeitschriften auf E-Periodica. Sie besitzt keine Urheberrechte an den Zeitschriften und ist nicht verantwortlich für deren Inhalte. Die Rechte liegen in der Regel bei den Herausgebern beziehungsweise den externen Rechteinhabern. Das Veröffentlichen von Bildern in Print- und Online-Publikationen sowie auf Social Media-Kanälen oder Webseiten ist nur mit vorheriger Genehmigung der Rechteinhaber erlaubt. [Mehr erfahren](#)

### Conditions d'utilisation

L'ETH Library est le fournisseur des revues numérisées. Elle ne détient aucun droit d'auteur sur les revues et n'est pas responsable de leur contenu. En règle générale, les droits sont détenus par les éditeurs ou les détenteurs de droits externes. La reproduction d'images dans des publications imprimées ou en ligne ainsi que sur des canaux de médias sociaux ou des sites web n'est autorisée qu'avec l'accord préalable des détenteurs des droits. [En savoir plus](#)

### Terms of use

The ETH Library is the provider of the digitised journals. It does not own any copyrights to the journals and is not responsible for their content. The rights usually lie with the publishers or the external rights holders. Publishing images in print and online publications, as well as on social media channels or websites, is only permitted with the prior consent of the rights holders. [Find out more](#)

**Download PDF:** 02.04.2026

**ETH-Bibliothek Zürich, E-Periodica, <https://www.e-periodica.ch>**

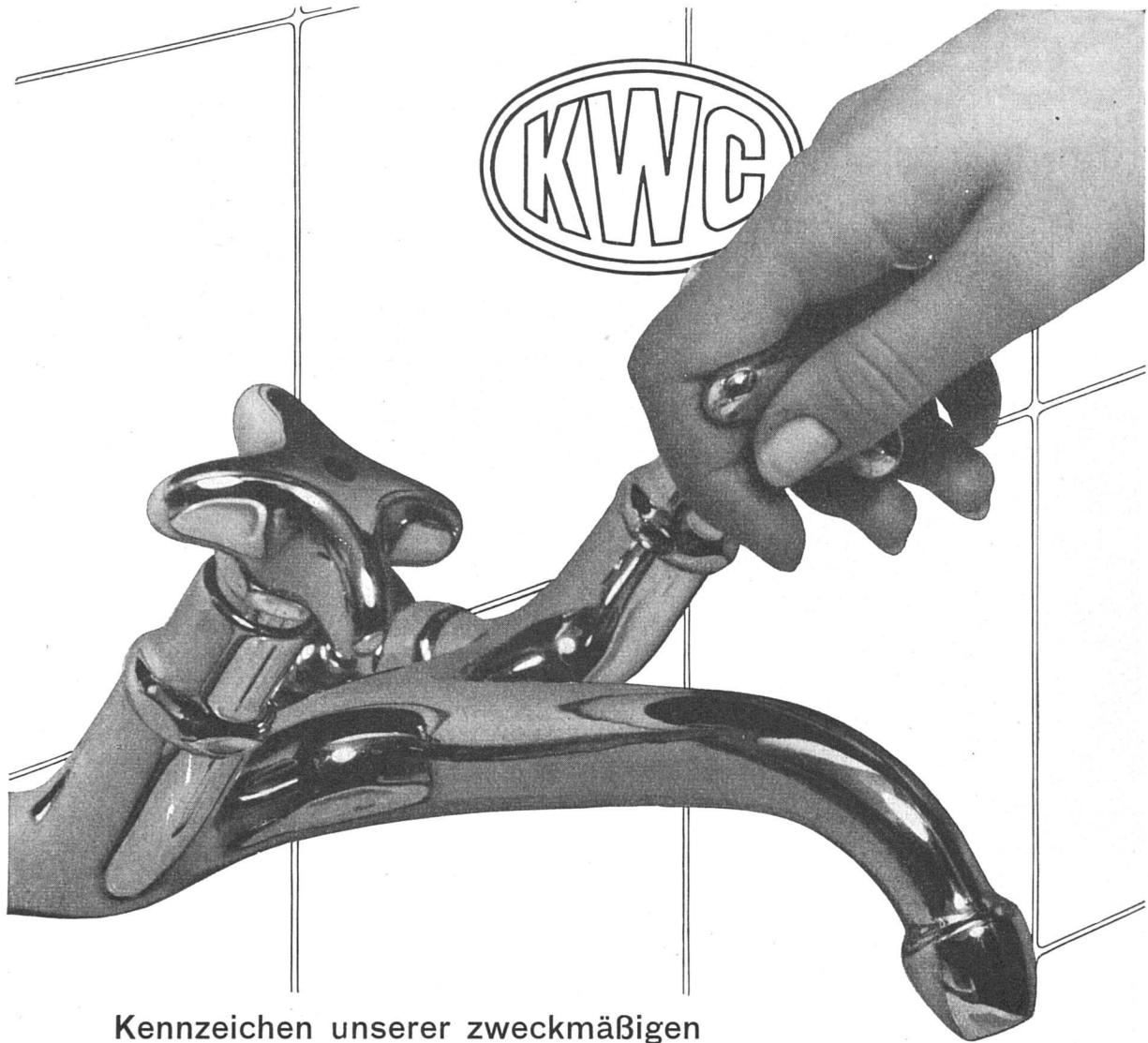

**Kennzeichen unserer zweckmäßigen  
„Neo“-Armaturen**

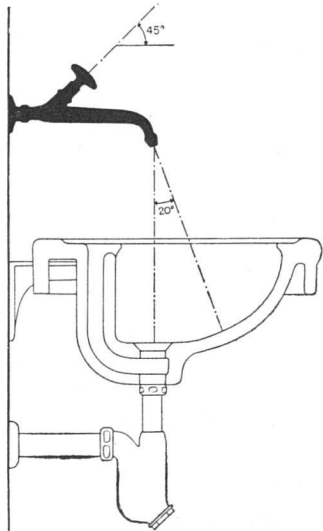

Handlich geformte Griffe stehen in praktischer Schräglage nach oben

Nach vorn gerichtete Strahlregler leiten den Wasserstrahl nach der Beckenmitte

Glatte gerundete Formen und die Vermeidung von Schmutzwinkeln gewährleisten leichtes Reinhalten

Aktiengesellschaft

**Karrer, Weber & Cie., Unterkulm** b / Aarau

Armaturenfabrik - Metallgießerei

Telephon: Unterkulm (064) 3 8144

Filiale Basel, Claragraben 135, Tel. (061) 22 17 38

Verkaufsbüro Zürich, Josefstraße 57, Tel. (051) 42 72 72

# celamin

Kunstharzplatten

Glanz und Halbmatt

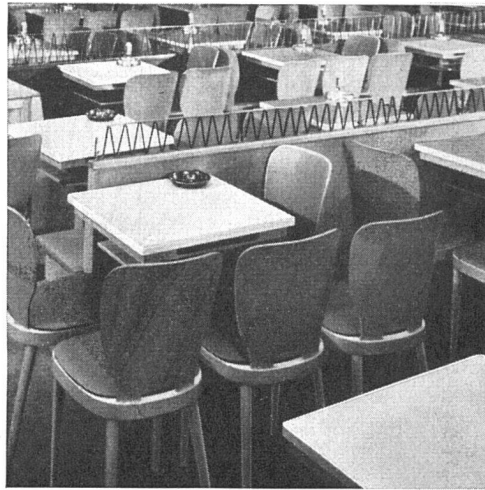
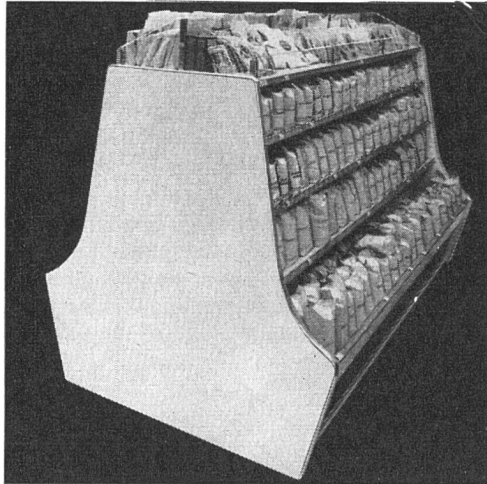

# celamin

Technische Daten:

Platten von 2,80 × 1,26 m Plattenstärken 1,5 mm

Farben:

Uni weiß, elfenbein, hellgrün, dunkelgrün, gelb, zinnberrot, dunkelrot, blau, schwarz, Textilfaçon; Leinen grün, ocker, grau, rosa, blau, gelb. Holzimitation Nußbaum, Mahagoni, Eiche und Limba.

Wir organisieren einen vorzüglichen technischen Dienst und dienen Ihnen jederzeit gerne, sei es mit Beratungen, Vorschlägen, Offerten und Farbmustern.

## hoba

AG für Holzbaulemente Grüngasse 19

Zürich 4/26

Telephon (051) 27 38 10 Ständige Ausstellung

## AG WILLY STÄUBLI INGENIEUR ZÜRICH

BAUUNTERNEHMUNG

HOCHBAU · TIEFBAU · WASSERBAU · STAHLBAU · HOLZBAU

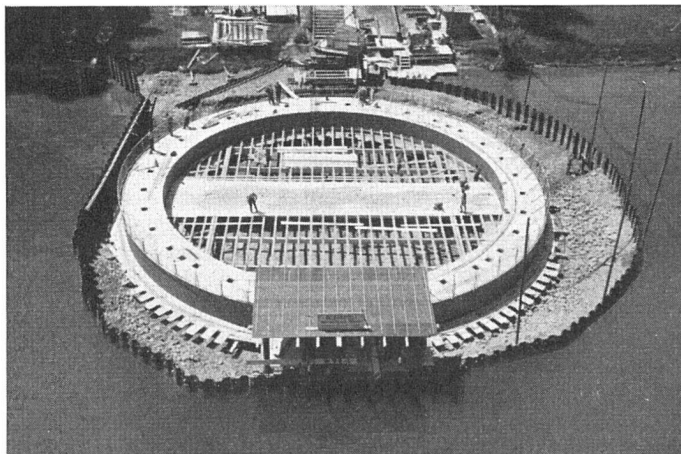

Schwimmendes Nichtschwimmerbecken  $\varnothing$  27 m in armiertem Beton, während der Bauausführung im Trockendock

**Im Strandbad Tiefenbrunnen, Zürich, ausgeführt:**

Nichtschwimmerbucht und schwimmendes Nichtschwimmerbecken, Beton- und Stahlkonstruktion

Ingenieurarbeiten für sämtliche Seeuferbauten