

**Zeitschrift:** Das Werk : Architektur und Kunst = L'oeuvre : architecture et art  
**Band:** 35 (1948)

## Werbung

### Nutzungsbedingungen

Die ETH-Bibliothek ist die Anbieterin der digitalisierten Zeitschriften auf E-Periodica. Sie besitzt keine Urheberrechte an den Zeitschriften und ist nicht verantwortlich für deren Inhalte. Die Rechte liegen in der Regel bei den Herausgebern beziehungsweise den externen Rechteinhabern. Das Veröffentlichen von Bildern in Print- und Online-Publikationen sowie auf Social Media-Kanälen oder Webseiten ist nur mit vorheriger Genehmigung der Rechteinhaber erlaubt. [Mehr erfahren](#)

### Conditions d'utilisation

L'ETH Library est le fournisseur des revues numérisées. Elle ne détient aucun droit d'auteur sur les revues et n'est pas responsable de leur contenu. En règle générale, les droits sont détenus par les éditeurs ou les détenteurs de droits externes. La reproduction d'images dans des publications imprimées ou en ligne ainsi que sur des canaux de médias sociaux ou des sites web n'est autorisée qu'avec l'accord préalable des détenteurs des droits. [En savoir plus](#)

### Terms of use

The ETH Library is the provider of the digitised journals. It does not own any copyrights to the journals and is not responsible for their content. The rights usually lie with the publishers or the external rights holders. Publishing images in print and online publications, as well as on social media channels or websites, is only permitted with the prior consent of the rights holders. [Find out more](#)

**Download PDF:** 03.04.2026

**ETH-Bibliothek Zürich, E-Periodica, <https://www.e-periodica.ch>**

# STEINER

Bauschreinerei  
Möbelfabrik

# STEINER

Spezialfabrik für Laden- und  
Schaufensterausbau

# STEINER

Zürich 50  
Hagenholzstrasse 60

# STEINER

Telefon  
46 43 44

# STEINER

Verlangen Sie  
unverbindliche Beratung

# STEINER

beste Referenzen  
stehen Ihnen zur Verfügung

# STEINER



BELEUCHTUNG

*Baumann, Koelliker*

ZÜRICH SIHLSTR 37

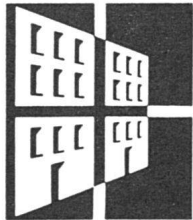

# GÖHNER TÜR + FENSTER NORMEN

ermöglichen auch ein  
individuelles Bauen

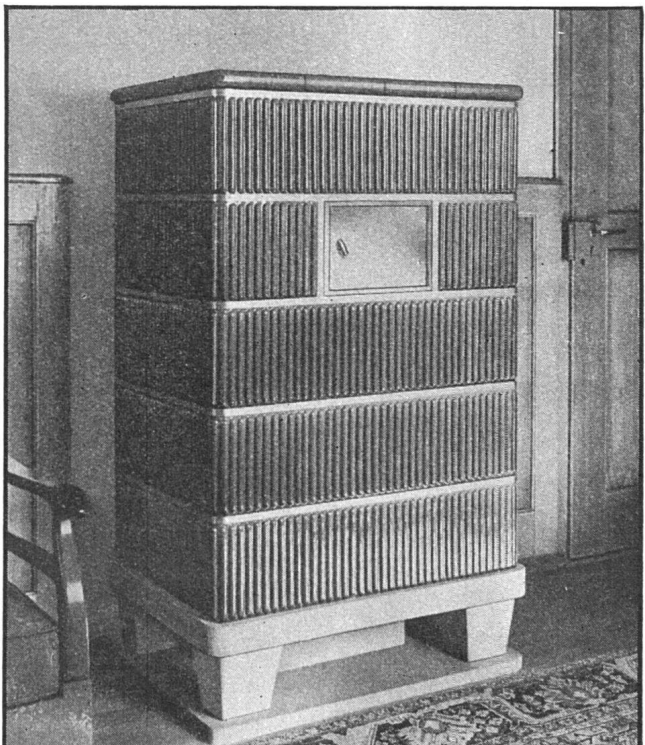

WEGA-Norm-Kachelofen für Siedlungsbauten  
Entwurf aus unserem Technischen Büro,  
Fehrenstr. 8, Zürich 32, Tel. (051) 24 72 96

## GANZ & CIE EMBRACH A.G.

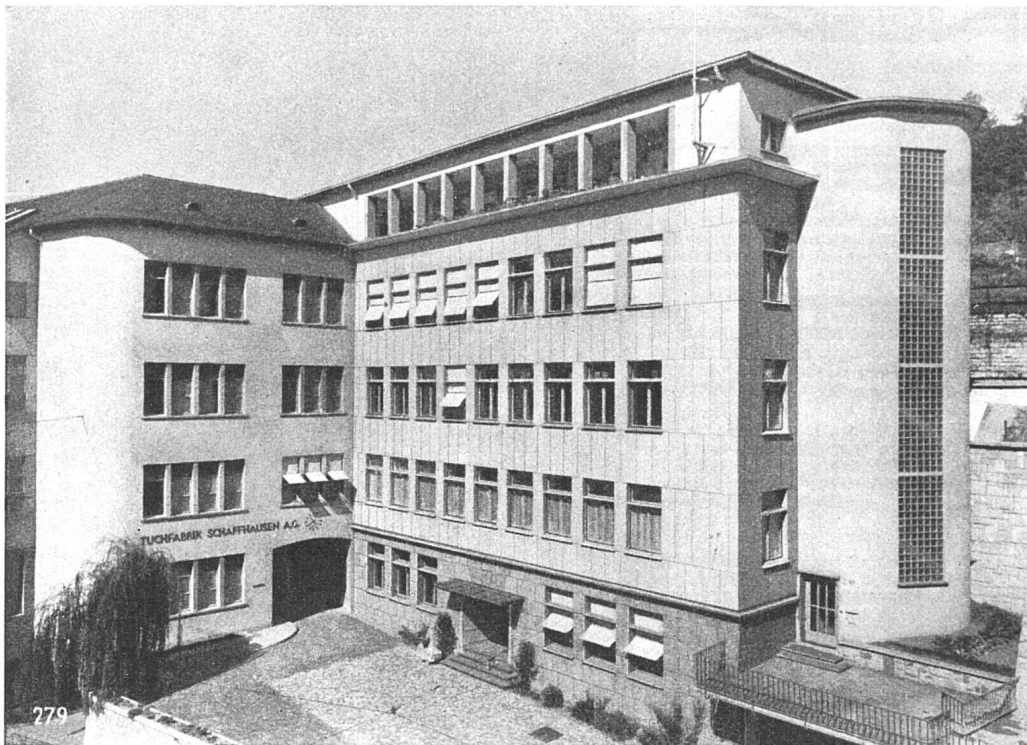

**Tuchfabrik  
Schaffhausen AG.**

Fassadenver-  
kleidung aus künst-  
lichem Muschelkalk

**Fassaden-  
Verkleidungen  
Treppenanlagen  
Bodenbeläge  
in Basaltolit  
Betonfenster**



**Spezialbeton AG. Staad (St. Gallen) Kunststeinwerke** Tel. (071) 4 19 34

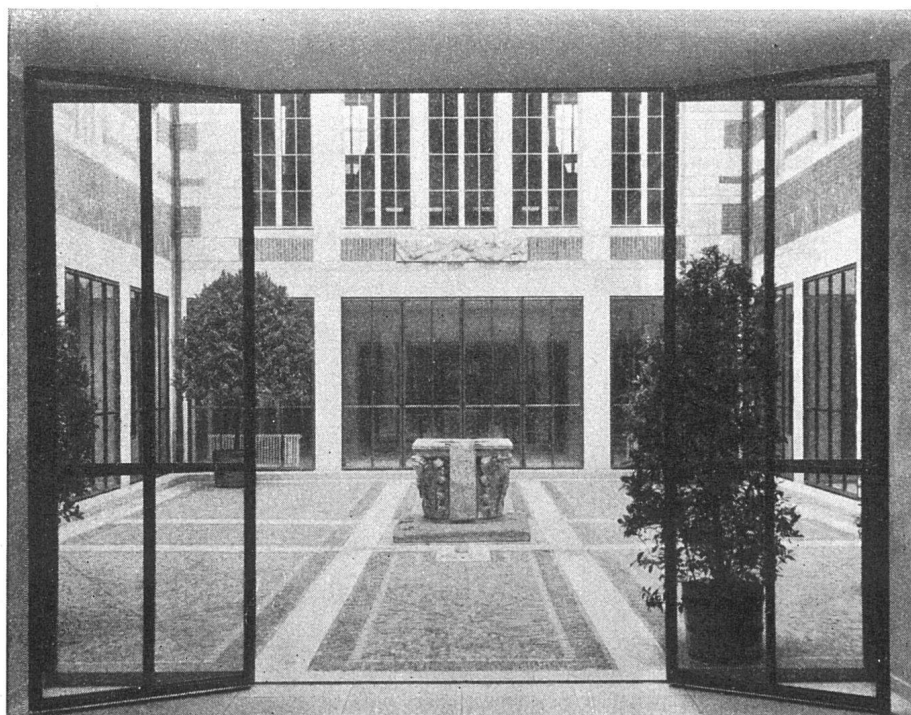

### *Überall*

wo Zweck und Schönheit  
vereint werden sollen, be-  
währen sich Profile aus

**MESSING  
BAUBRONZE  
NEUSILBER**

SPEZIALPROFILE FÜR  
FENSTER  
TÜREN  
INNENAUSBAU  
LADENBAU

**BERATUNGSSTELLE - METALLVERBAND AG., BERN  
VERKAUFSBUREAU UND LAGER IN ZÜRICH**

WERKE: Metallwerke AG., Dornach - Fonderie Boillat S.A., Reconvilier - Schweiz. Metallwerke Selve & Co. Thun

Die Umwälzung im Haushalt:

# Thor

## Wasch- und Geschirrabwasch-Maschine

Die **Waschmaschine** wäscht, spült und schwingt die Wäsche aus. Während des ganzen Wäsche-Prozesses kann die Wäsche in der Maschine gelassen werden.

Die **Geschirrabwaschmaschine** wäscht, spült und trocknet das Geschirr, wobei die Hände nie mit dem Wasser in Berührung kommen.

Der Wasch- und der Geschirr-Einsatz sind vollständig voneinander getrennt. Gegenseitige Berührung ausgeschlossen. Bitte verlangen Sie unseren Prospekt.



**Busco**  
**AG. ZÜRICH**

Universitätsstrasse 69. Telefon (051) 28 03 17

FRISCHLUFT- u. KLIMA-ANLAGEN, LUFTHEIZUNG

# SIFRAG

SIFRAG SPEZIALAPPARATEBAU u. INGENIEURBUREAU FREI AG.

BERN  
Konsumstr. 4

ZÜRICH  
Zähringerstr. 26



**Gesunde Wärme** spendet Ihnen der  
**FORSTER-ELEKTRO-RADIATOR**  
 mit Dauer-Ölfüllung.

Durchdacht in der Konstruktion,  
 gediegen in der Formgebung,  
 löst er Ihre Heizprobleme in idealer Weise.

Zu beziehen im guten Elektro-Fachgeschäft



Tel. (071) 4 68 83

Die **Zuger Kantonalbank Zug** veranstaltet zur Erlangung von Projekten für ein neues **Bankgebäude** einen

## Wettbewerb

unter den mit Hauptsitz im Kanton Zug seit mindestens dem 1. Januar 1948 ununterbrochen niedergelassenen Architekten schweizerischer Nationalität, sowie unter den auswärts wohnhaften, im Kanton Zug heimatberechtigten Architekten. Für allfällige Mitarbeiter gelten die gleichen Bedingungen. Außerdem werden einige auswärtige schweizerische Architekturfirmen zur Teilnahme eingeladen.

Für Preise und Ankäufe stehen dem Preisgericht Fr. 18 000.- zur Verfügung.

**Ablieferungstermin:** 15. März 1949

Programm und Unterlagen können bei der Zuger Kantonalbank Zug gegen Hinterlage von Fr. 30.- bezogen werden.

Zug, den 12. Oktober 1948

**Zuger Kantonalbank**  
 Direktion

Ein Haus ohne  
*Flexalum-Jalousien* ist wie  
 ein Bild ohne Rahmen!



*Flexalum*  
 (VENETIAN BLINDS) **JALOUSIEN**

**KARL WILHELM, ZÜRICH 7**  
 Zeltweg 74 a                      Telephon 32 66 94

Der **Einwohnergemeinderat der Stadt Olten** eröffnet mit **Einlieferungsfrist bis 31. März 1949** einen

## Projektwettbewerb

zur Erlangung von Entwürfen für den  
**Neubau eines Berufsschulhauses in Olten**

**Teilnahmeberechtigt** sind alle im Kanton Solothurn heimatberechtigten oder mindestens seit 1. Juni 1947 daselbst niedergelassenen Architekten. Diese Teilnahmebedingung gilt auch für allfällige Mitarbeiter. Unselbständig erwerbende Architekten haben die schriftliche Erlaubnis ihres Arbeitgebers beizubringen. – Im übrigen finden die Grundsätze des SIA für das Verfahren bei architektonischen Wettbewerben Anwendung.

Die Unterlagen können ab 1. Oktober 1948 gegen Hinterlage von Fr. 20.- oder Voreinzahlung dieses Betrages auf Postcheckkonto Vb 1, Stadtkasse Olten, auf der Kanzlei der Bauverwaltung Olten, Baslerstraße 37, bezogen werden. Diese Barhinterlage wird bei Einreichung eines programmgemäßen Entwurfes zurückbezahlt.

Olten, den 24. September 1948

**Bauverwaltung Olten**

**Le Rêve bleibt Le Rêve**

**Le Rêve AG. Genf-Acacias**

**TAPETEN AG**  
*Spezialhaus für Vorhänge & Innendekoration*  
 EIGENE HANDDRUCK-STOFFE UND TAPETEN  
 ZÜRICH, FRAUMÜNSTERSTR. 8 TEL. 25 37 30  
 VIS A VIS NATIONALBANK

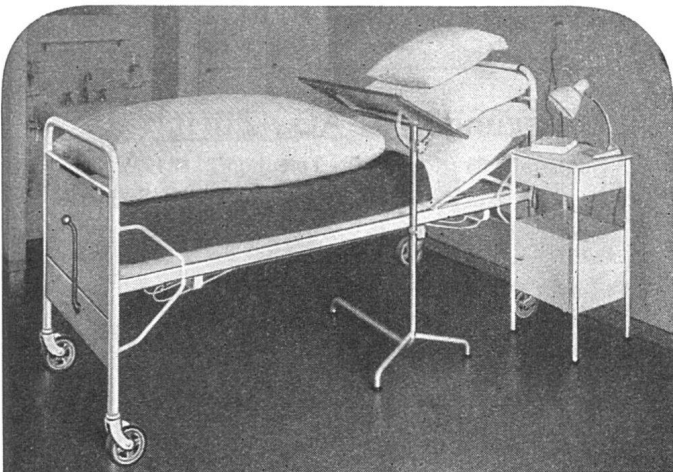

Unsere Krankenmöbel entsprechen den Wünschen der Ärzte, des Spitalpersonals und dem Comfort der Patienten



**BASLER EISENMÖBELFABRIK A.G. SISSACH**

MD

- norm** Ventilations-einsätze
- norm** Garagetore
- norm** Schuhroste
- norm** Estrichtreppen

**norm** Lichtschachtroste

**norm** Kellerfenster

**norm** Brief- und Milchkasten

**norm** Kohleneinwürfe

**norm** Bauteile

**BILLIGER  
 BESSER  
 RASCHER**

Verlangen Sie unseren Katalog.  
**METALLBAU AG.**  
 ZÜRICH-ALBISRIEDEN  
 T. 27 06 76

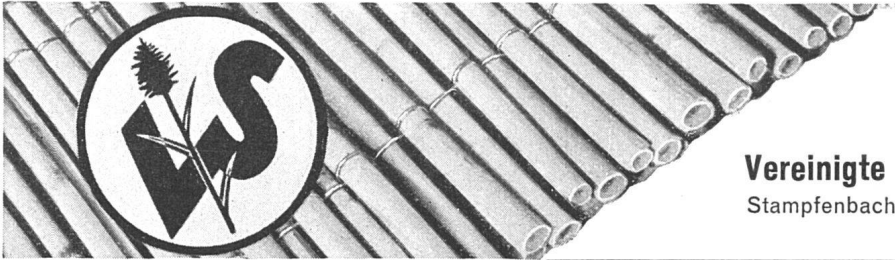

## Schilfrohwewebe

wieder prompt lieferbar

### Vereinigte Schilfwereien Zürich

Stampfenbachplatz 1, Telefon (051) 28 43 63

## Beläge

aus Gußasphalt für Straßen, Plätze, Flachdächer, Terrassen, Fabrikböden  
aus Teerasphalt-Makadam für Gartenwege

Dachpappen, Klebmassen, Isoliermaterialien  
Karbolineum - Teer-, Asphalt- und Bitumenprodukte



## Alfred Brändli

Asphalt- und Dachpappengeschäft

HORGEN Telefon 92 40 38

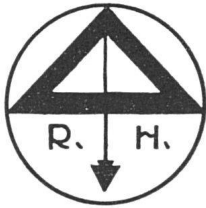

## Richard Hess & Co. Zürich und Winterthur

Marmor- und Steinindustrie  
Bau- und Plattenarbeiten  
in allen Gesteinsarten

## Austrocknungen

### von Neu- und Umbauten

in kürzester Frist

Trocknungsmaschinen  
Trocknungsöfen für Koks und Öl  
Elektro-Flecktrockner  
Exsikkatoren

### Max Roth-Kippe & Co., Zürich 45

Bauaustrocknungen Uetlibergstr. 191 Tel. 33 15 35

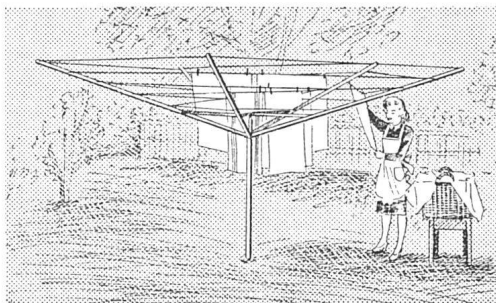

Wäschehänge «Sunwind»

**BREMY & CO. ZÜRICH**

Hönggerstr. 148 Zürich 10 Post 37 Telefon 26 01 57



## Feuerungsbau AG., Zürich

Hohlstraße 35 (Kollerhof) - Telefon 27 12 17

Über 25jährige Erfahrung im Bau von

## Ölfeuerungen

für alle Zwecke: Vollautomatische Anlagen  
für Villen, Mehrfamilien- und Geschäftshäuser, usw. - Industrie-Anlagen für Dampfkessel, Industrie-Ofen, Trockenanlagen

## Zimmerarbeiten

übernimmt zu vorteilhaften Bedingungen:



Neubauten / Umbauten  
Treppenbau / Reparaturen

**ZIMMEREIGENOSSENSCHAFT ZÜRICH, Bäckerstr. 277, Tel. 23 27 92**

# WEBER

HEINRICH **ING. ELEKTRISCHE UNTERNEHMUNGEN**  
 ZÜRICH · BADENERSTRASSE 652 · TELEPHON 25.52.40  
 ERSTELLT SÄMTLICHE ELEKTRISCHEN INSTALLATIONEN

**BACKSTEINE**  
**und ZIEGEL von**

Keller & Cie. AG. PFUNGEN	Ziegelei Paradies Station SCHLATT
Dachziegelwerk FRICK	Ziegelfabrik KÖLLIKEN AG.

**BEDACHUNGEN**  
**Fugenlose Unterdach-Konstruktion**  
 mit Betonlattung für flachgeneigte Ziegeldächer. Patent Nr. + 206 930. • Flachbedachungen, Terrassenabdichtungen. Jede Ausführung von Steildächern und Wärme-Isolierungen.



**FELIX BINDER AG. ZÜRICH 7**  
 Hölderlinstraße 10/12      Telefon 32 43 58

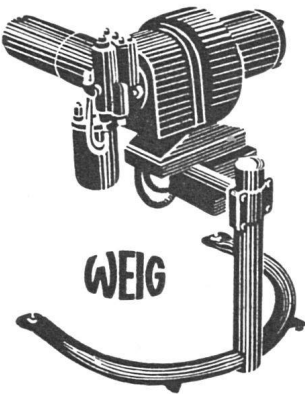

**WEIG Oelbrenner**  
 vollautomatisch  
 sauber, ruhig, zuverlässig  
 wirtschaftlich im Betrieb  
 Anschluss  
 an jeden Heizkessel möglich

Fabrikation und Verkauf  
**H. Werhonic**  
 Zürich 38  
 Kilchbergsteig 2 Tel. 45 12 64

**HARTMANN**      **Rolladen**  
**Sonnenstoren**  
**Garagetore**  
**Schaufenster-**  
**anlagen**



**HARTMANN & CO. AG., BIEL**  
 Rolladenfabrik und Eisenbau

Filialen in      Zürich      Tel. 23 19 17  
 Bern      Tel. 5 13 11      Lausanne      Tel. 2 69 97

**Aufzüge & Hebezeuge UTO**  
 lösen alle  
**Transport-Probleme**



*Man verlange Offerten  
 und Ingenieurbesuch*



**Aufzug- & Kranfabrik A-G, Zürich 9, Tel. 55.310**  
 Neue Telefon-Nr. 25 53 10

**Für das Flachdach**

beziehen Sie Teerdachpappe, teerfreie Dachpappe «Beccoid», Asphaltisolerplatte «Beccoplast» mit Juteeinlage, Klebmassen durch

**Beck & Cie., Pieterlen**  
 Fachmännische Beratung

**TRIVERS**  
**HOCHDRUCK-STAMPF-ASPHALT-PLATTEN**



das beste Material für stark beanspruchte Fabrikböden

**BAUBEDARF ZÜRICH AG.**  
 ZÜRICH



**GRIBI & CO. A.-G.**  
 Burgdorf  
 Holzbau  
 Großschreinerei  
 Fenster-Fabrikation  
 Hetzerkonstruktionen  
 Vorfabrizierte Holzwohnhäuser

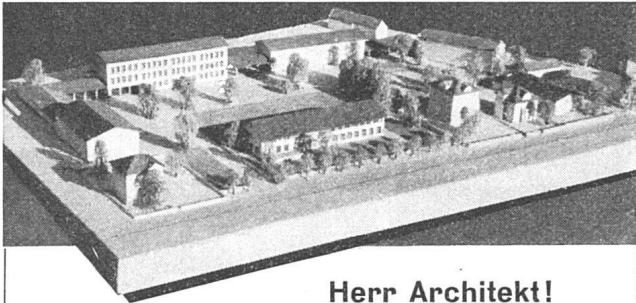

**Herr Architekt!**

Schöne Modelle gestalten  
Ihre Projekte lebendig!

**Hans Köpfler Modellbau Altdorf**



**ANTIKE MÖBEL**  
Tapeten / Vorhänge

*Kordenter*  
AG.

INNENDEKORATION / TALSTRASSE 11, ZÜRICH

## Paul Gsell & Söhne

Chem. Bau- und Möbelbeizerei

**Zürich**

Pappelstraße 20, Telefon (051) 33 22 40

**Spezialgeschäft**

für **Holzoberflächenbehandlungen**

Ausführungen in der ganzen Schweiz

**HEIZUNGEN ALLER SYSTEME**

**VENTILATIONSANLAGEN**

**KLIMA-ANLAGEN**

**H. GEISSBERGER**

**BASEL**

Dauidsbodenstraße 11

Telephon 4 72 90



## CARL HOHL'S ERBEN

**Dachpappenfabrik**

Zürcherstr. 207a **St. Gallen** Telephon 2 78 08

- Gußasphaltbeläge für Straßen, Plätze, Flachdächer, Terrassen, Fabrikböden
- Teer-Asphalt-Makadambeläge für Gartenwege
- Dachpappen, Klebemassen, Isoliermaterialien
- Karbolineum
- Teer-, Asphalt- und Bitumen-Produkte

**Weiss**  **+ Grossenbacher**  
**Winterthur**

Neuwiesenstraße 8  
Telephon 2 14 59

Unternehmung für elektrische Anlagen  
und Telephon

Beleuchtungskörper und elektrische Apparate

Zuverlässiger Reparaturen-Dienst

## FAHNEN FLAGGEN

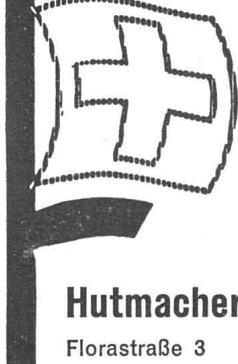

Bei Neubauten  
den Fahnenhalter  
nicht vergessen!

**Fahnenfabrik**

**Hutmacher-Schalch A.G., Bern**

Florastraße 3

Telephon 2 24 11

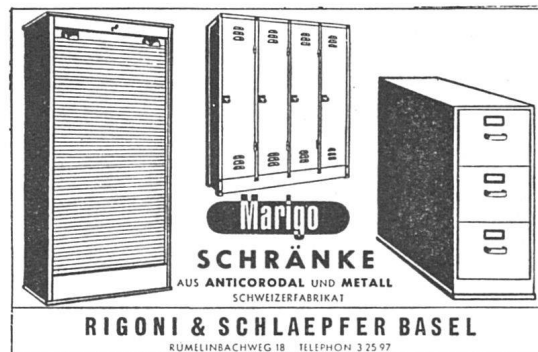

**Marigo**

**SCHRÄNKE**

AUS ANTICORODAL UND METALL  
SCHWEIZERFABRIKAT

**RIGONI & SCHLAEPFER BASEL**

RUMELINBACHWEG 18 TELEPHON 3 25 97

# Vitrofil

## GLASSEIDE MATTEN

langfaserig — elastisch — mineralisch  
Bewährter Schall- und Wärmeschutz  
für Böden, Wände, Strahlungsheizung

### CAVIN & CO · ZÜRICH

Glasspinnerei  
Talstr. 62 Tel. (051) 27 11 90

Gegründet 1934  
Fabrik in Adliswil

# Armin Hunziker

schützt und schmückt mit Farbe

# Armin Hunziker

Malermeister, Zürich, Telefon 25 32 64

## Jakob Kowner

Elektro-Ingenieur, Zürich 1  
Torgasse 4, Telefon 32 57 54

Projektierung  
und Ausführung  
elektrischer Anlagen  
Elektrische Apparate  
Beleuchtungskörper  
Kochgeschirre

## Alfred Sauter AG.

Wuhrstraße 31-37, Telefon 33 34 22

Zürich 3

Gipsergeschäft  
Kunststeinfabrik  
Steinhauergeschäft

## HYPOTHEKARBANK IN WINTERTHUR

WINTERTHUR

Untertor 32

ZÜRICH

Paradeplatz 5

Wir bewilligen zu günstigen Bedingungen:

Hypotheken

Baukredite

Darlehen auf kurante Wertpapiere

## HEINRICH LIER

HEIZUNGS-INGENIEUR SIA

Spezialfirma für

Projektierung und Ausführung von  
Heizungsanlagen aller Systeme

ZÜRICH 4 Telefon 23 92 05, Badenerstraße 440

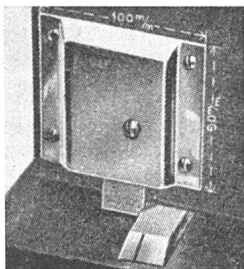

## Wismer pat. Türsteller

in den Eisenwarenhand-  
lungen erhältlich oder bei

### Jul. Wismer & Söhne Zürich 4

Müllerstraße 43 Telefon (051) 23 68 94

## ALPHA- Schilfrabitz

eine wirksam ver-  
steifte Schilfra-  
bitzmatte, hat sich  
seit einem Jahr-

zehnt bewährt für rißfreie Gips- und Pflasterdecken,  
Gewölbe, Verkleidungen, Leichtwandkonstruktionen

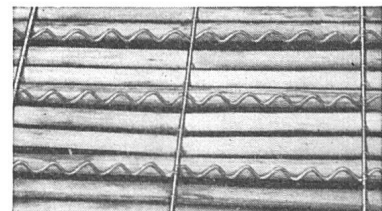

A Alleinhersteller:

### A. Hirt-Sturzenegger Wil (St. Gallen)

Schilf- und Schilfrabitz-Weberei, Tel. (073) 6 03 61

# Accum

## Neuzeitliche Elektrowärme- Apparate

ACCUM AG GOSSAU/ZH  
Fabrik für Elektrowärme-  
Apparate



## GEPRESSTE PROFILE



Genau nach jeder Zeich-  
nung. Längen bis 3 m,  
Stärken bis 9 mm.

*Jul. Hädrich-Co.*  
ZÜRICH 4

EISEN- u. METALLBAU  
Werdgutgasse 7-13  
Tel. (051) 231747/48

# FRANKE

## CHROMSTAHL- SPÜLTISCHE

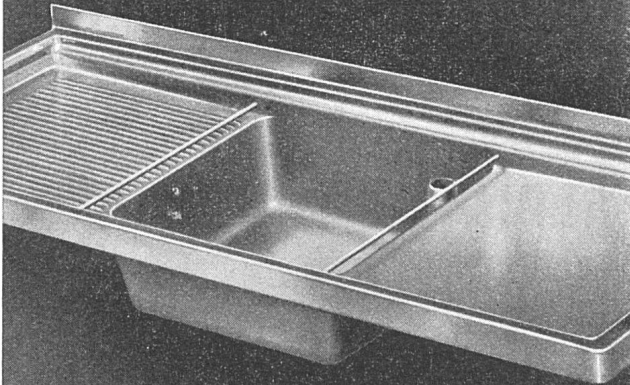

sind wirkliche Helfer im Haushalt.

WALTER FRANKE-METALLWARENFABRIK  
AARBURG (AARGAU)-TELEFON 73555

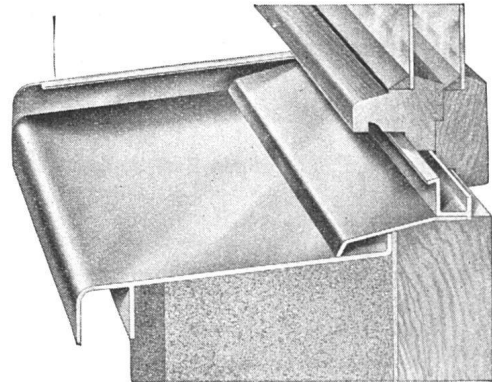

# USM

## Fensterbänke, Zargen und Wetterschenkel

in Eisen grundiert oder feuerverzinkt sind  
rißfrei und unverwüstlich

**U. Schärers Söhne Münsingen**

Baubeschlägefabrik