

Zeitschrift: Das Werk : Architektur und Kunst = L'oeuvre : architecture et art
Band: 31 (1944)

Werbung

Nutzungsbedingungen

Die ETH-Bibliothek ist die Anbieterin der digitalisierten Zeitschriften auf E-Periodica. Sie besitzt keine Urheberrechte an den Zeitschriften und ist nicht verantwortlich für deren Inhalte. Die Rechte liegen in der Regel bei den Herausgebern beziehungsweise den externen Rechteinhabern. Das Veröffentlichen von Bildern in Print- und Online-Publikationen sowie auf Social Media-Kanälen oder Webseiten ist nur mit vorheriger Genehmigung der Rechteinhaber erlaubt. [Mehr erfahren](#)

Conditions d'utilisation

L'ETH Library est le fournisseur des revues numérisées. Elle ne détient aucun droit d'auteur sur les revues et n'est pas responsable de leur contenu. En règle générale, les droits sont détenus par les éditeurs ou les détenteurs de droits externes. La reproduction d'images dans des publications imprimées ou en ligne ainsi que sur des canaux de médias sociaux ou des sites web n'est autorisée qu'avec l'accord préalable des détenteurs des droits. [En savoir plus](#)

Terms of use

The ETH Library is the provider of the digitised journals. It does not own any copyrights to the journals and is not responsible for their content. The rights usually lie with the publishers or the external rights holders. Publishing images in print and online publications, as well as on social media channels or websites, is only permitted with the prior consent of the rights holders. [Find out more](#)

Download PDF: 30.09.2025

ETH-Bibliothek Zürich, E-Periodica, <https://www.e-periodica.ch>

Ausstellungen

Aarau	Gewerbemuseum	Antiquarium und Münzsammlung - Kunstsammlg. Ausstellung a. Beständen der kant. Kunstsammlg.	ständig
Basel	Kunsthalle	Konkrete Kunst	18. März bis 16. April 22. April bis 21. Mai
	Kunstmuseum	Junge Künstler aus Graubünden und der Inner-schweiz	ständig
	Öffentliche Kunstsammlung	Sammlung des Kunstmuseums	April
	Gewerbemuseum	18., 19. und 20. Jahrhundert	Mai
	Galerie Bettie Thommen	Amerikanische Kunstbücher	16. April bis 21. Mai
	Pro Arte	Neuerwerbungen des Kupferstichkabinetts 1943	15. April bis 15. Mai
Bern	Rob. Klingele, Aeschenvorstadt 36	«Das Schaufenster»	ständig
	Kunstmuseum	Marguerite Ammann - Karl Bessenick	19. März bis 30. April
	Kantonales Gewerbemuseum	Bilder alter Meister - Schweizerkunst des 19. und 20. Jahrhunderts	15. April bis 6. Mai
	Kunsthalle	Verkaufsstelle der Ortsgruppe Basel des SWB	1. April bis 7. Mai
	Schweiz. Landesbibliothek	Gemälde und Zeichnungen des 17., 18. und 19. Jahrhunderts	im April
	Galerie Benador, Kasinoplatz 2	Der Film gestern und heute	25. März bis 16. April
	Gutekunst & Klippstein, Laupen- straße 49	Gesamtausstellung Alexandre Blanchet	ständig
Biel	Maria Bieri, Marktgasse 56	Schweizerische Kunstgraphik	15. April bis 14. Mai
	Galerie des Maréchaux	François Barraud 1899-1934	25. März bis 9. April
Chur	Kunsthaus	Alte und moderne Originalgraphik	30. April bis 23. Mai
Fribourg	Musée d'Art et d'Histoire	«Intérieur», Verkaufsstelle des SWB	15. April bis 7. Mai
Genf	Musée Rath	L'Eplattenier (La Chaux-de-Fonds)	11. März bis 8. April
		François Gos	15. April bis 7. Mai
		Eugène Martin, Genf; Hans Schöllhorn, Winter- thur; J. Ernst Sonderegger, Genf	20. April bis 4. Mai
Lausanne	Galerie Paul Valloiton	«Fribourg par l'image»	23. März bis 8. April
	Musée Arlaud	Soc. des peintres, sculpturs et architectes suisses, section genevoise	1. April bis 16. April
		E. Schimeck, Ed. Bille	22. April bis 1. Mai
		Pierre Monay	1. April bis 20. April
		Mme S. Recordon-Randin	28. April bis 11. Mai
		Section vaudoise de la Société suisse des Pein- tres, Sculpteurs et Architectes	2. April bis 14. Mai
		Navigations du Rhône au Rhin: Concours d'idées pour la traversée de Genève (projets primés)	ab März
Luzern	Galerie d'art du Capitole	Adrien Holy	1. April bis 14. Mai
	Kunstmuseum	R. Th. Bosshard	19. März bis 30. April
	Galerie Rosengart	Hans Holbein	ständig
Neuchâtel	Galerie Léopold Robert	Französische Impressionisten u. moderne Meister	1. April bis 30. April
Schaffhausen	Museum zu Allerheiligen	Amis des Arts, Neuchâtel	April bis Juli
		Ausstellung von Gemälden, Aquarellen u. Zeich- nungen von Hermann Wolfensberger und Fritz Zbinden	verlängert bis 11. April
Solothurn	Städtisches Museum	Kunstsammlung	im April
St. Gallen	Kunstmuseum	Alexandre Cingria - Roland Düß - Robert Schürch, 1895-1941	im April
Winterthur	Kunstmuseum	Die Sammlungen des Kunstvereins	16. April bis 16. Juli
Zürich	Kunstgewerbemuseum	Die Farbe in Natur, Kunst, Wissenschaft und Technik	26. März bis 23. April
	Kunsthaus	Moderne ungarische Kunst	26. April bis 17. Mai
	Graphische Sammlung E. T. H.	Italienische Gemälde aus dem 19. Jahrhundert	22. April bis 11. Mai
	Galerie Aktuaryus	«Rom», Architekturbilder und Stadtansichten aus 5 Jahrhunderten	10. Febr. bis Ende April
		Victor Surbeck	20. April bis Ende Mai
		Gruppe Schweizer Maler (Fred Stauffer, Max v. Mühlener, Alfred Marxer, Albert Rüegg, Fritz Deringer, Christine Gallati)	20. Febr. bis 20. März
	Galerie Beaux Arts	Adrien Holy	ständig
	Kunstsalon Wolfsberg	Sammlergraphik aus 12 Ländern	12. Febr. bis Mitte April
	Galerie Neupert	Die Frau in der Kunst, Gemälde und Plastiken aus 5 Jahrhunderten	ständig nachmittags
	H. U. Gasser	Frühwerke Marc Chagall und Paul Klee	16. April bis 7. Mai
	Buchhandlung Bodmer	Bücher des Atlantis-Verlags	ständig
	Kunstchammer, Stockerstr. 42	Schweizer Maler	ständig
	Pestalozzianum Beckenhofstr. 8	Piccole mani benedette, Kleine gesegnete Hände (Kinderarbeit einer Klasse in Stabio, Tessin)	ständig
	Baugeschichtl. Museum Helmhaus	Modellsaal: Alt Zürich v. 1550-1850	ständig
	Haus zur Spindel, St. Peterstr. 11	Wanderausstellung: Amerikanische Kunstbücher	ständig
	«Heimethus» (Schweizer Heimat- werk), Uraniabrücke	Verkaufsausstellung von Arbeiten des Schweizer Kunstgewerbes und der Schweizer Heimindustrie	ständig
	Schweizer Baumuster-Zentrale	Volkskunst und bäuerliches Handwerk, Samm- lung von Schweizer Trachten der Gegenwart	ständig
	SBC, Talstraße 9, Börsenblock	Ständige Baumaterial- u. Baumuster-Ausstellung	ständig, Eintritt frei 9-19, Sa. 9-17



Feine Beschläge

F. BENDER, ZÜRICH

Oberdorfstrasse 9 und 10 Telephone 27.192

Besichtigen Sie meine Ausstellung in der Bau-Centrale Zürich

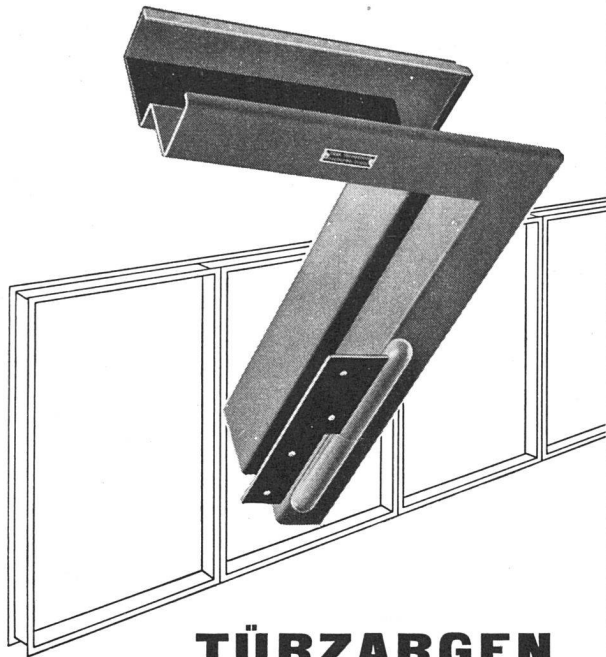

TÜRZARGEN

für alle Verwendungszwecke,
in jeder beliebigen Profilie-
rung, mit u. ohne Dichtungen

GEBR. TUCHSCHMID
FRAUENFELD + ZÜRICH

DEKORATIVE MALEREIEN AUF DECKEN / WÄNDE / GEGENSTÄNDE
ALLE MALERARBEITEN, GUT UND SAUBER

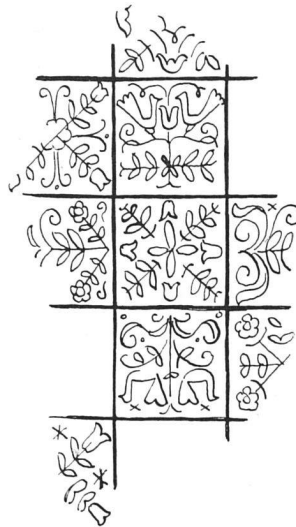

Julius KOCH Sohn
Zürich

HÖSCHGASSE 68 TELEPHON 21331 GEGRÜNDET 1896

PALAMIT
der warme Bodenbelag

für Schalldämpfung
Isolation, Gleitsicherheit
und leichtes Reinhalten

Kann auf jeder Bodenunterlage verlegt werden, Holz,
Zement, Asphalt etc.

Die Arbeit geht rasch, ist einfach, sauber und ge-
ruchlos. Aparte Wirkungen durch Verschieben oder
kreuzweises Verlegen.

Leichtes Reparieren von Druck- oder Brandschäden,
weil jede Platte ausgewechselt werden kann.

Verlangen Sie unsere Muster.
Normalplatten 30 x 30 cm, Stärke 8 mm.

Meyer-Müller & CO. A.G.
Zürich beim Central
Gleiches Haus in Bern

**Ihre Ideen
und
Wünsche**

für raumkünstlerisch und
heiztechnisch einwand-
freie Kachelöfen und
Cheminées verwirklichen
Ihnen

GEBR. MANTEL
ELGG-Zeh. Tel. (052) 471 36
Kachelöfen/Baukeramik

U. MEYER-BOLLER

ZÜRICH 2

Schanzengraben 3 Telephone 5 11 21

Sanitäre Anlagen

Zentralheizungen

Warmwasser-Bereitungsanlagen

Umänderungen und Reparaturen

Technisches Büro

Therma der Qualitätsbegriff

für elektr. Kochherde, Kühlschränke, Boiler, Heizöfen, Bügeleisen etc., Grossküchenapparate, Bahnheizkörper, Kirchenheizungen.

THERMA A. G.,
Schwanden, Gl.



Gerade heute
Therma - Qualität

Kortisit

Ruhe.

schafft

Wärme

u. Gleitsicherheit !

Kortisit-Parkett heisst die ideale Lösung bei Schulhäusern, Turnhallen, Kirchen, Spitälern, Hotels, Wohnungen etc. Der Schritt verhält ungehört, kein gefährliches Ausgleiten, dazu angenehme Isolation gegen Kälte und Wärme, kein Staub und leichtes Putzen. Die verschiedenen Grössen und Farben der Kortisit-Parkettplatten gewähren der Phantasie des Architekten überraschende Kombinations-Möglichkeiten. Bitte Prospekt und Spezialofferte verlangen.

im Winter warm,
im Sommer kühl

Kortisit

Dürrenäsch (Aargau)
Tel. (064) 3 54 52

LINOLEUM

der fugenlose Bodenbelag

bietet keine Schlupfwinkel für Staub und Schmutz und übt auf die Bakterien eine desinfizierende Wirkung aus. Deshalb werden für Spitäler Linoleumbeläge vorgezogen. Auch in Wohnräumen wie Kinderzimmer, Küche und Bad, wo besondere Ansprüche in bezug auf Hygiene an den Belag gestellt werden, sollte Linoleum nicht fehlen. Objektive Beratung, fachgemäßes Verlegen durch

Hettinger

ZÜRICH
BASEL

am Talacker
vis-à-vis Stadttheater