

Objektyp: **Advertising**

Zeitschrift: **Mitrex : die Fachzeitschrift für textile Garn- und Flächenherstellung im deutschsprachigen Europa**

Band (Jahr): **83 (1976)**

Heft 2

PDF erstellt am: **21.09.2024**

### **Nutzungsbedingungen**

Die ETH-Bibliothek ist Anbieterin der digitalisierten Zeitschriften. Sie besitzt keine Urheberrechte an den Inhalten der Zeitschriften. Die Rechte liegen in der Regel bei den Herausgebern. Die auf der Plattform e-periodica veröffentlichten Dokumente stehen für nicht-kommerzielle Zwecke in Lehre und Forschung sowie für die private Nutzung frei zur Verfügung. Einzelne Dateien oder Ausdrucke aus diesem Angebot können zusammen mit diesen Nutzungsbedingungen und den korrekten Herkunftsbezeichnungen weitergegeben werden. Das Veröffentlichen von Bildern in Print- und Online-Publikationen ist nur mit vorheriger Genehmigung der Rechteinhaber erlaubt. Die systematische Speicherung von Teilen des elektronischen Angebots auf anderen Servern bedarf ebenfalls des schriftlichen Einverständnisses der Rechteinhaber.

### **Haftungsausschluss**

Alle Angaben erfolgen ohne Gewähr für Vollständigkeit oder Richtigkeit. Es wird keine Haftung übernommen für Schäden durch die Verwendung von Informationen aus diesem Online-Angebot oder durch das Fehlen von Informationen. Dies gilt auch für Inhalte Dritter, die über dieses Angebot zugänglich sind.

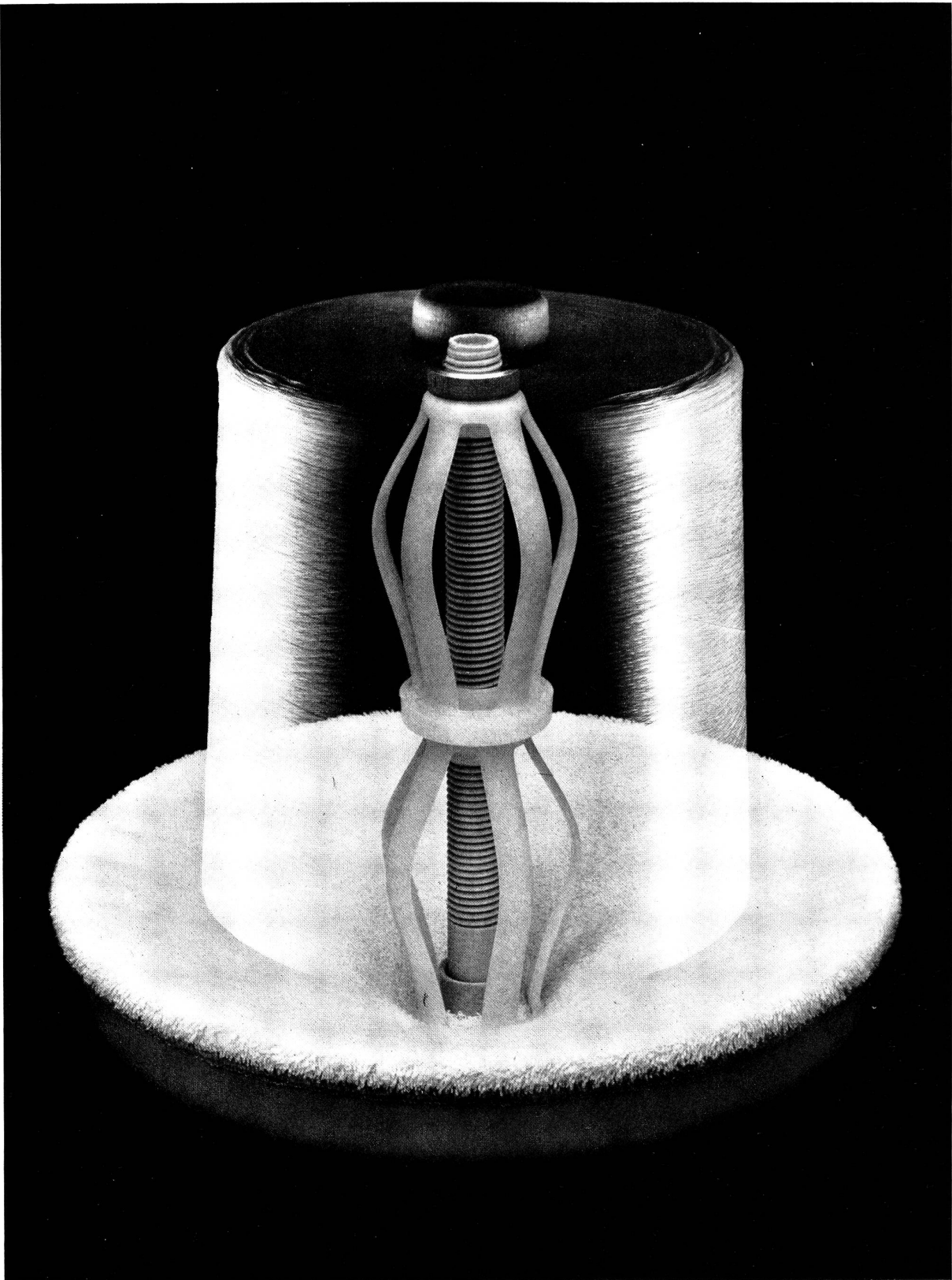

**HCH.KÜNDIG+CIE.AG.**

Telefon (01) 77 09 34

Telex 75 324

Postfach 57, Kratzstrasse 21

**8620 WETZIKON ZH**



**SPULENHALTER**

mit oder ohne Teller

für fast alle

Konizitäten und Größen:

**4°20'-5°57'-3°30' etc.**

# Unsere Kunden wissen...

## ...warum sie Garne von Niederer vorziehen.

Garnherstellung und -veredlung unter  
einem Dach!

Das bedeutet für Sie:

- Ein Partner
- Vielschichtiges, marktgerichtetes  
Garnsortiment
- Kompetenter Modefarbendienst
- Das Know-How des Fachmannes
- Sicherheit
- Service-Hintergrund
- Zeitersparnis
- Rohgarnfinanzierung durch uns
- Gewichtsverlust beim Ausrüsten inbegriffen

Alles letztlich rentabilitätsentscheidende  
Faktoren, die unser Angebot noch interes-  
santer machen. Ausgewogen und abgestimmt.

Deshalb lohnt es sich immer, mit Niederer-  
Fachleuten zu sprechen.

**Ihr erfahrener Partner.**

niederer



**8805 Richterswil**

Gartenstrasse 19  
Telefon 01 76 47 77

Textilmaschinen und Apparate  
Technische Artikel

Von A bis Z

Vaselinöl RENOTEX  
Ventilationsapparat CADILLAC  
Verbindende Kettchen  
Verbindungsringe für Jacquard  
Verstecherkämme  
Vorspinnpergamentpapier

Vollautomatische Muldenpresse «ATLAS»  
**KETTLING & BRAUN**  
Vollautomatische Musterschneidemaschine  
**SCHILLING**

*Dessins* - CRÉATION

**E. Kappeler**

Telefon 01 56 77 91  
Rüthhofstrasse 19, 8049 Zürich

Bureaux und Technik:  
Patronage und Jacquardkarten

**Fritz Fuchs**

Telefon 01 62 68 03  
Aargauerstrasse 251, 8048 Zürich

**Selbstschmierende  
Glissa-Lager**



Einige Dimensionen  
aus unserem reich-  
haltigen Vorrat.

Nach Möglichkeit  
genormte Grössen  
verwenden, da kurze  
Lieferfristen und  
vorteilhafte Preise.

Gehäusabohrung H7

d	D	L
3 F7	6	4
6 F7	10	10
9 F7	16	12
14 H7	20	21
18 E7	24	25
20 E7	28	20
25 E7	30	30
30 F7	40	40
40 E7	50	42
55 F7	68	50

Nr. ca 274

*Aladin AG. Zürich*

Claridenstr. 36 Tel. (051) 36 41 51

**Stauffacher-**

**Webeblätter**

für höchste  
Anforderungen

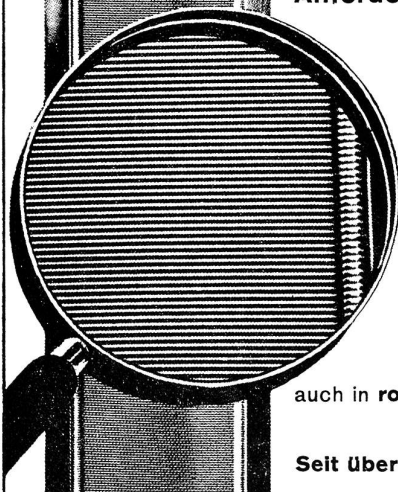

Zinggussblätter  
Doppelblätter  
DURAFLEX-Blätter  
Zettel- und  
Rispeblätter  
Neu: Nylflex-Blätter

auch in **rostfreier** Ausführung

Seit über 80 Jahren

**Stauffacher Qualität**

STAUFFACHER SOHN AG  
CH-8762 Schwanden GL, Schweiz  
Tel. (058) 81 11 77, Telex 75459

Schweizer Papiere und Folien für  
die Schaffweberei-

AGMÜLLER "N" Prima Spezialpapier

AGMÜLLER "X" mit Metall

AGMÜLLER "Z 100" aus Plastik

AGMÜLLER "TEXFOL" mit Plastikeinlage  
sind erstklassige Schweizer Qualitäten

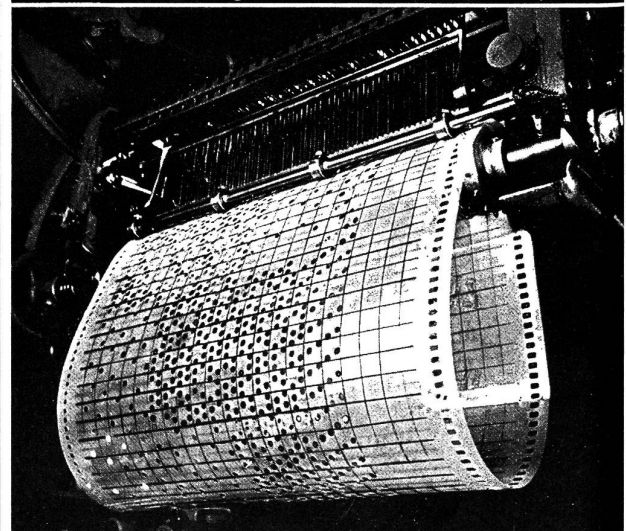

**AGM  
AGMÜLLER**

Aktiengesellschaft MÜLLER + CIE.

CH-8212 Neuhausen am Rheinfall

# Wenn Sie Qualität und Wirtschaftlichkeit fordern...

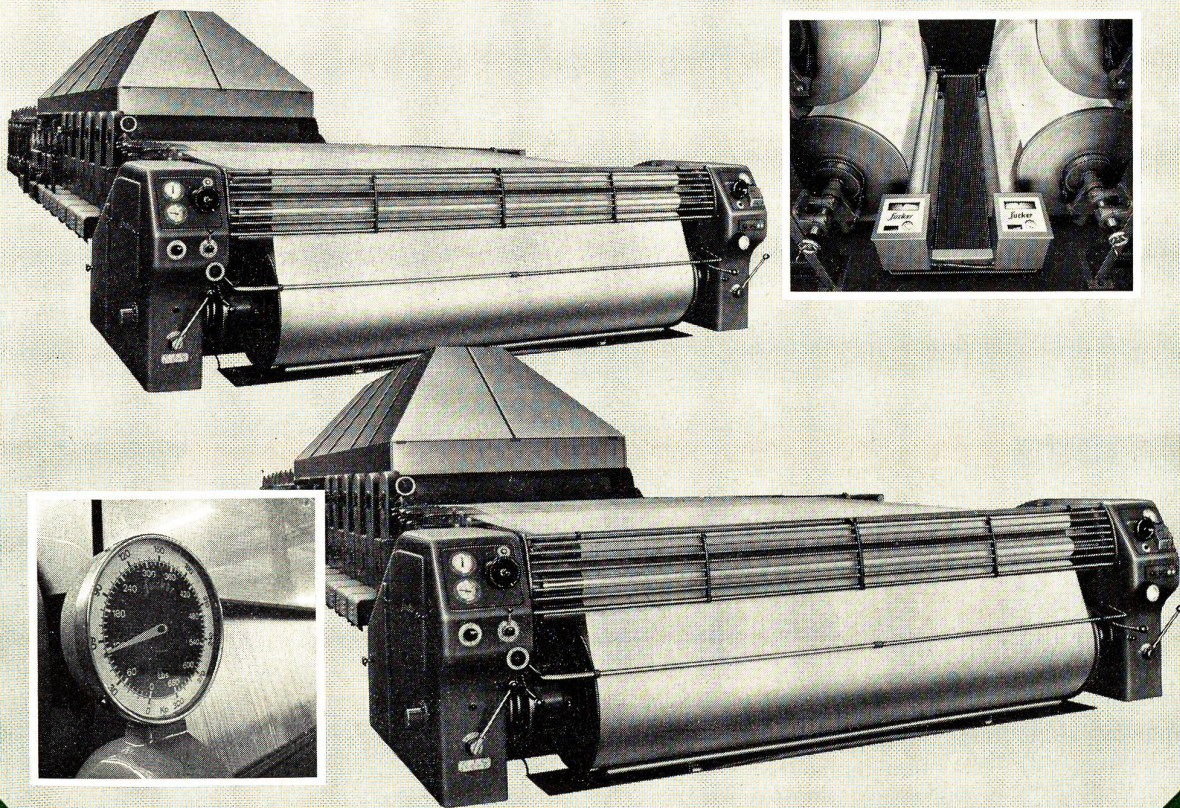

Hochleistungs-Schlichtmaschine für Stapelfasergarne

7502/ITE

... dann sollten Sie sich für die Hochleistungs-Schlichtmaschinen von Sucker entscheiden.

Die totale Überwachung des Schlichtprozesses durch Meß- und Regelgeräte sichert eine gleichmäßige Beschlichtung und damit einen gesteigerten Weberei-Nutzeffekt.

Für jedes Material kann in jeder Schlichtzone die günstigste Behandlung eingestellt werden. Das ist der sicherste und wirtschaftlichste Weg zur Qualitätskette. Sichern Sie den Erfolg Ihrer Weberei.

**Fragen Sie die Schlichte-Spezialisten von Sucker.**

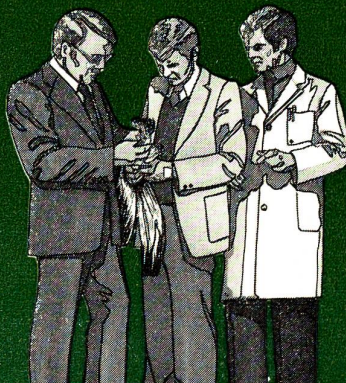

**GEBRÜDER SUCKER**

D-4050 Mönchengladbach 1

Postfach 275

Telefon: 02161/21031

Telex: 852859

**Sucker**

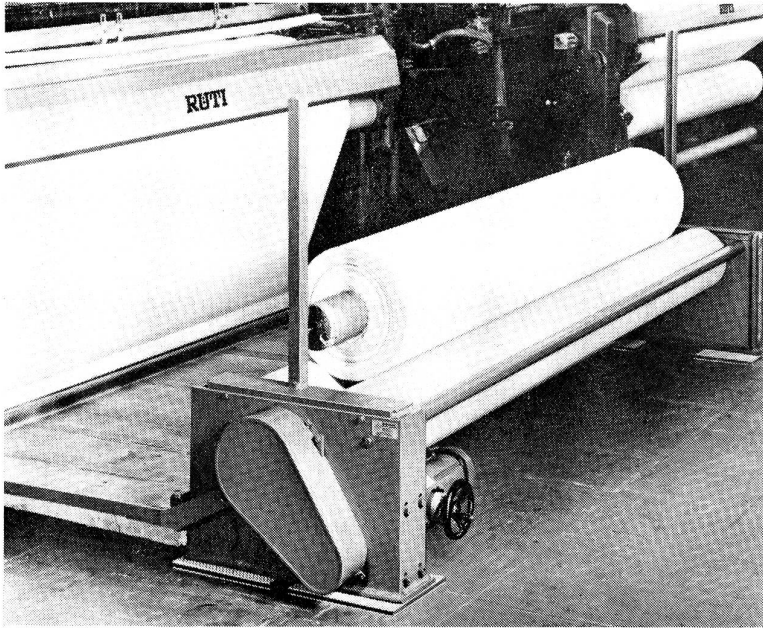

## Dockenwickler

Verkauf Schweiz und FL:

### Hch. Kündig + Cie. AG, Wetzikon

Textilmaschinen + Technisches Zubehör  
8620 Wetzikon, Postfach 57, Kratzstrasse 21  
Telefon 01 77 09 34, Telex 75 324

Unsere weiteren Produkte:

### Gewinde-Kettbäume

- aus Stahlrohr und Aluminiumrohr
- für alle Maschinentypen  
vierkant geschmiedet und geräumt
  - für alle Materialien
  - für höchste Ansprüche
  - zu günstigen Preisen

sowie

- automatische Kettbaumbremsen
- Kettbaumgestelle
- Tuchbäume
- Bandspulen
- Endrollen-Apparate

Hersteller:

### Willy Grob AG 8733 Eschenbach

Telefon 055 86 23 23, Telex 75 464

Wir  
helfen  
Ihnen

## Produkte aus unserem Verkaufsprogramm:

- |                                    |                                       |
|------------------------------------|---------------------------------------|
| ■ Aluminiumhydroxid (Tonerde)      | ■ Natriummetasilikat                  |
| ■ Aluminiumsulfat                  | ■ Natriumpyrophosphat sauer           |
| ● Chlorwasserstoff flüssig         | ■ Natronwasserglas flüssig            |
| ■ Chlorkalk                        | ● Natronlauge                         |
| ● Chloroform                       | ● Oleum bis 66%                       |
| ■ Dinatriumphosphat                | ● Phosphorsäure                       |
| ■ Eau de Javel                     | ● Salpetersäure                       |
| ● Eisen-(III)-chlorid flüssig      | ● Salzsäure, versch. Konzentrationen  |
| ■ Eisen-(II)-sulfat                | ■ Satinweiss                          |
| ■ Glaubersalz                      | ■ Soda kalz.                          |
| ■ Kaliwasserglas flüssig           | ■ Schwefel                            |
| ■ Kupfersulfat                     | ● Schwefelsäure aller Konzentrationen |
| ■ Mononatriumphosphat              | ■ Tetranatriumpyrophosphat            |
| ● Natriumbisulfid flüssig und fest | ■ Trinatriumphosphat krist.           |
| ■ Natriumhexametaphosphat          |                                       |

- Giftige Produkte. Unbedingt Vorsichtsmassnahmen beachten!
- Warnung auf den Packungen beachten!

Weitere Produkte finden Sie in unserem kompletten Verkaufsprogramm

Chemische Fabrik Uetikon

CH-8707 Uetikon am Zürichsee Telefon 01 - 922 11 41, Telex 75 675





# Erfolg.

Die steigenden Verkaufszahlen in aller Welt bestätigen es:

die Hochleistungs-Webmaschine SAURER 300  
«versa-speed» liegt sehr gut im Rennen.

In Dutzenden von Anlagen beweist sie Tag für Tag ihre hohe Leistungsfähigkeit.

Ein überwältigender Erfolg eines überzeugenden Produktes.



Weitere Informationen über die SAURER 300 «versa-speed» finden Sie auf der Rückseite.

Eine «handliche» Maschine wird besser betreut und läuft länger.  
Bei der Konstruktion der SAURER 300 «versa-speed» haben wir an die Menschen gedacht, die sie warten und bedienen werden.

# SAURER 300 versa-speed

## Wartung

Die leichte Zugänglichkeit zu den einzelnen Aggregaten erleichtert die Arbeit des Meister-Personals.  
Die sich selbst überwachende Zentralschmierung leistet mehr als drei fleissige Öler.

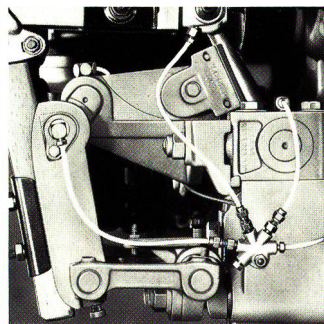

◀ Zentralschmierung am Parallelschlag.

Austausch eines Prints im Steuerkasten.

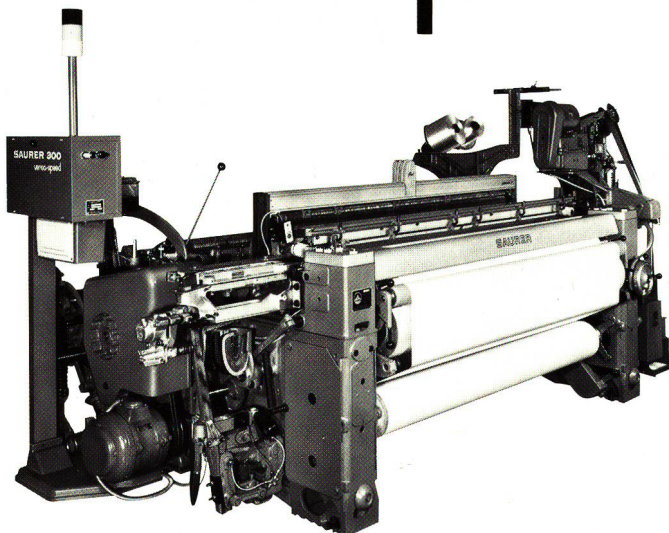
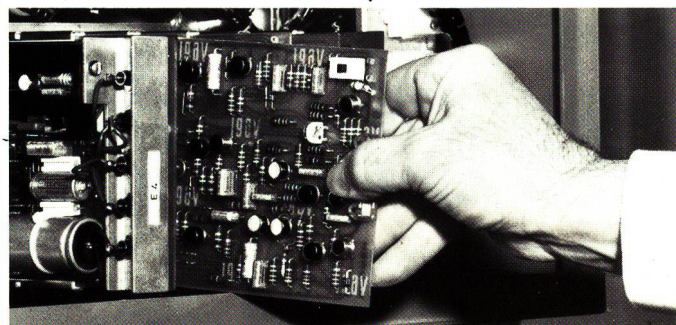

## Maschinen-Dimensionen

Die Abmessungen einer Webmaschine – vor allem Höhe und Tiefe – beeinflussen nicht nur die Leistung, sondern auch die Arbeitsfreude des Webers.

Vergleichen Sie anhand der untenstehenden Skizze die «sympathischen» Distanzen zwischen den einzelnen Bedienungsstellen.

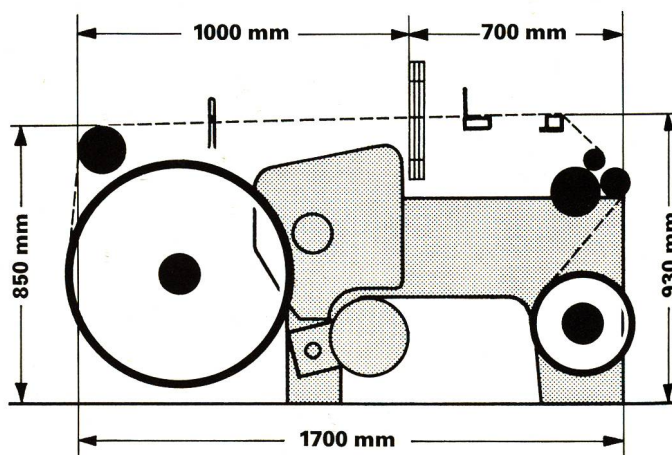

## Einsatzbereich

Die Baumwoll-, die Kunstseiden- und die Leinen-Weber sind unsere Kunden, denn die einschützige SAURER 300 «versa-speed» ist eine echte Mehrzweckmaschine. Sie verarbeitet also alle Naturfasern (inklusive reine Leinen!), geschnittene, endlose oder texturierte Chemiefasern in den Feinheiten 40–800 den. sowie Effektgarne aller Art. Unser Sortiment umfasst die Blattbreiten 120 bis 380 cm (in Abstufungen von 10 zu 10 cm).

Verlangen Sie unseren ausführlichen Farbprospekt!

**Aktiengesellschaft Adolph Saurer**  
**CH-9320 Arbon/Schweiz**

Telefon 071/46 91 11 Telex 77 444





## Schlichten im Lohn

Wir empfehlen uns für das Schlichten von Stapelfasern und Endlosmaterial.

Geschultes Personal und ein auf das modernste eingerichteter Maschinenpark lassen uns auf diesem Spezialgebiet Aussergewöhnliches leisten.

**Otto und Joh. Honegger AG**  
Textilfabrikation  
8636 Wald ZH  
Telefon 055 95 10 85

**Wer nicht inseriert,  
wird vergessen!**

**„ Wenn wir heute etwas anschaffen, dann muss sich das innerhalb absehbarer Zeit amortisieren.**

**Deshalb wählen wir eine Mettler Waage.**

Mit der Mettler PS15 wägen wir Rohstoffe und Materialien auf 1 g genau. Ob diese nun 1 kg oder 15 kg schwer sind, spielt keine Rolle. Grammgenauigkeit erzielt jeder Mitarbeiter in unserem Betrieb! Die PS15 hat nämlich die Mettler 1-Tasten-Automatik. Das bedeutet: Gefäss auflegen, Taste drücken, und schon ist austariert – die Waage also bereit zum Einwiegen ab Nullstellung. Genauso geht das beim Mischen von Pulvern, Flüssigkeiten oder Klebstoffen. Da passieren jetzt keine Rechenfehler mehr, denn Tastendrücker kann schliesslich jeder.

Wir sparen heute so grosse Mengen an Rohstoffen und Material, dass sich die Waage in ein paar Monaten selbst bezahlt. Ich habe das nachgerechnet. „



Übrigens: Mit einer PS15 lassen sich Plus-Minus-Gewichtswerte von Stanz- und Spritzteilen (aber auch Fertigpackungen) kontrollieren.

Wieder aufs Gramm genau. Und wenn Sie den Stückzähler GC1 zuschalten, dann können Sie mit Ihrer PS15 nicht nur wägen, sondern auch Teile zählen. Wiederum materialsparend. Verlangen Sie Unterlagen – oder gleich die Vorführung der PS15 durch einen Mettler Spezialisten.

**METTLER**

**Massgebend für Wägen und Messen**

6193.71

Mettler Instrumente AG,  
CH-8606 Greifensee-Zürich,  
Switzerland, Tel. (01) 87 63 11

Mettler Instrumenten B.V.  
Postbus 68, Arnhem, Holland,  
Tel. (085) 45 20 01

Mettler-Waagen GmbH,  
D-63 Giessen 2, Postfach 2840,  
BRD, Tel. (0641) 58 41

Mettler Instrument Corporation,  
Box 100, Princeton, N.J. 08540, USA,  
Tel. (609) 448-3000

# Bei Transportweg- und Güterumschlagsproblemen rufen Sie am besten uns.

**GEILINGER**

## Hebebühnen

Das flexible Baukastensystem der GEILINGER-Hebebühnen ermöglicht eine den individuellen Bedürfnissen maximal angepasste Problemlösung. Die robuste Bauart und die spezielle Anordnung der Antriebsselemente garantieren auch bei extrem einseitiger Belastung eine hervorragende Stabilität. GEILINGER-Hebebühnen in elektromechanischen und elektrohydraulischen Ausführungen. Tragkraft: 1500 bis 6000 kg, Hubhöhe: normal bis 1500 mm, Spezialausführung bis 2000 mm.



**GEILINGER**

## Pendeltüren und Industrietore

An Tore entlang innerbetrieblicher Transportwege werden punkto Funktion und Qualität hohe Anforderungen gestellt.

Bei richtiger Typenwahl erfüllen GEILINGER-Tore ihre Aufgabe in jedem Fall – auch bei höchsten Ansprüchen.

Unser Sortiment umfasst: Plastik- und Metall-Pendeltüren, Schiebe-, Falt-, Hub-, Teleskophub-, Hubglieder- und Spezialtore.

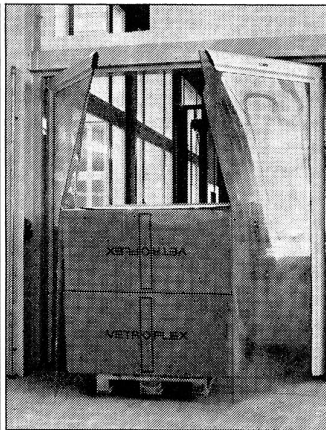

**hafa**

## Anpassrampen und Überfahrbleche

Anpassrampen und Überfahrbleche sind unentbehrliche Hilfsmittel für den rationellen Güterumschlag. Das hafa-Programm bietet für jeden Anwendungsfall das zweckmässigste Verladehilfsmittel: vom einfachsten Überfahrblech, das von Hand eingelegt wird, bis hin zur komfortablen, fest eingebauten Anpassrampe mit Parallelführung, automatischem Antrieb und allen denkbaren Sicherheitseinrichtungen.

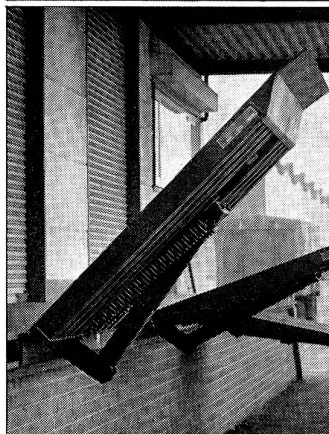

**hafa**

## Torabdichtungen

Selbst dem rauhsten Verladebetrieb sind hafa-Torabdichtungen gewachsen. Das haben sie in der Praxis schon tausendfach bewiesen.

Drei Standardausführungen stehen, je nach Beanspruchung und Art des Betriebes, zur Auswahl. Wir fertigen aber auch Spezialausführungen und lösen Anschlussprobleme zwischen Fassaden und Torabdichtungen.

# Das Geilinger-Sortiment bietet immer die richtige Lösung.

**GEILINGER**

Metallbau Industriebau  
Stahlbau Bauelemente

**IFM76**  
Basel, 25.2. - 4.3.1976

Geilinger AG Metallbau 8401 Winterthur Tel. 052 84 61 61