

**Zeitschrift:** Mittex : die Fachzeitschrift für textile Garn- und Flächenherstellung im deutschsprachigen Europa  
**Herausgeber:** Schweizerische Vereinigung von Textilfachleuten  
**Band:** 78 (1971)  
**Heft:** 2

## **Werbung**

### **Nutzungsbedingungen**

Die ETH-Bibliothek ist die Anbieterin der digitalisierten Zeitschriften auf E-Periodica. Sie besitzt keine Urheberrechte an den Zeitschriften und ist nicht verantwortlich für deren Inhalte. Die Rechte liegen in der Regel bei den Herausgebern beziehungsweise den externen Rechteinhabern. Das Veröffentlichen von Bildern in Print- und Online-Publikationen sowie auf Social Media-Kanälen oder Webseiten ist nur mit vorheriger Genehmigung der Rechteinhaber erlaubt. [Mehr erfahren](#)

### **Conditions d'utilisation**

L'ETH Library est le fournisseur des revues numérisées. Elle ne détient aucun droit d'auteur sur les revues et n'est pas responsable de leur contenu. En règle générale, les droits sont détenus par les éditeurs ou les détenteurs de droits externes. La reproduction d'images dans des publications imprimées ou en ligne ainsi que sur des canaux de médias sociaux ou des sites web n'est autorisée qu'avec l'accord préalable des détenteurs des droits. [En savoir plus](#)

### **Terms of use**

The ETH Library is the provider of the digitised journals. It does not own any copyrights to the journals and is not responsible for their content. The rights usually lie with the publishers or the external rights holders. Publishing images in print and online publications, as well as on social media channels or websites, is only permitted with the prior consent of the rights holders. [Find out more](#)

**Download PDF:** 28.04.2026

**ETH-Bibliothek Zürich, E-Periodica, <https://www.e-periodica.ch>**

**VOGT** als Breithalter-Lieferant  
führender Webmaschinen-  
Hersteller wird auch Ihre  
Probleme lösen!

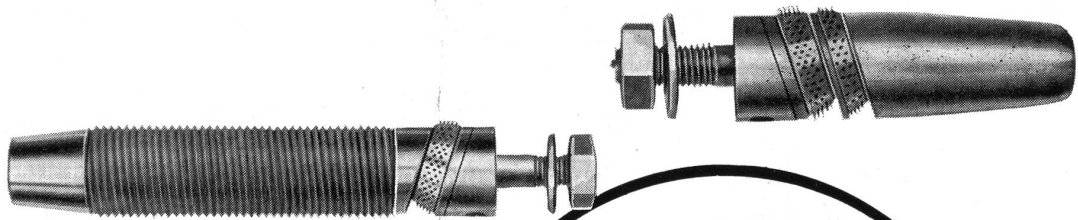
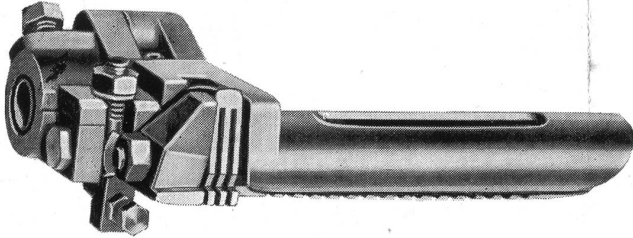

## Kunststoffbuchsen

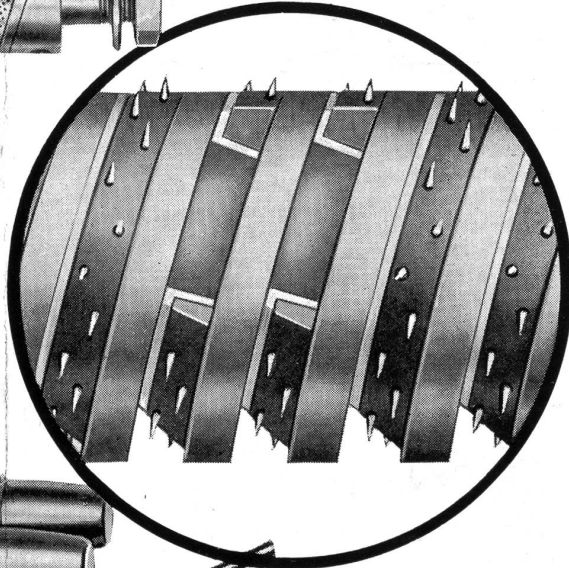
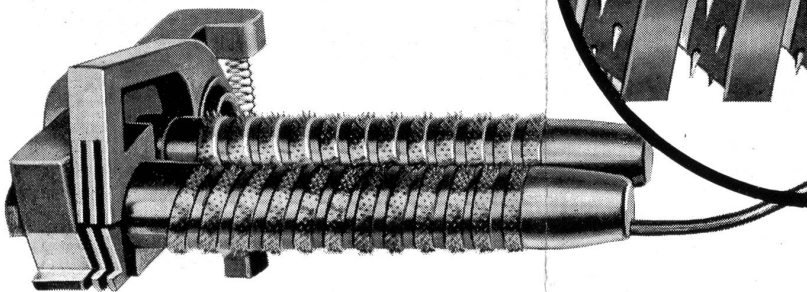

HCH. KÜNDIG + CIE 8620 WETZIKON ZH

Fabrikation von Textilmaschinen-Zubehör  
Handel – Vertretungen  
Telephon 051 77 09 34/35  
Telex 54124

# Sicher im Schuss...

...mit Schärer Automaten

Höhere Webstuhlleistung und bessere Qualität dank  
Schärer Schusspulautomaten.  
Einwandfrei und absolut regelmässig bewickelte Spulen  
gelangen sauber und geordnet direkt auf den Webstuhl.

Maschinenfabrik Schärer, CH-8703 Erlenbach



Schärer





## Richterswil

Gartenstrasse 19  
Tel. 051 / 76 47 77

Textilmaschinen und Apparate  
Technische Artikel

## Von A bis Z

Hartkeramik-Fadenführer  
Häkchen aus Stahl  
Harnischschnüre  
Hartglasringe  
Hartgummiröhrchen  
Hartpapier-Blattfutter  
Holzblasbälge  
Holzgriffe  
Hülsen aus Karton oder Kunststoff

Handgebläse CADILLAC

Hand-Muster-Zackenschneidmaschine  
Schilling

WIPPERMANN



## Präzisions- Rollenketten Antriebe

von 6 mm bis 1 1/2"-Teilung sofort ab Lager  
lieferbar.

## Zubehör

DUROGLISS Kunststoff-Gleitschienen und  
-Bänder. MORSE Rutsch-Naben.

Verlangen Sie bitte unseren Katalog oder  
Vertreterbesuch. Wir beraten Sie jederzeit un-  
verbindlich.

## Plüss + Co.

Ketten und Zubehör • 8001 Zürich  
Talstrasse 66 Telefon 051/27 27 80  
Postfach: 8039 Zürich



Alle Inserate durch  
Orell Füssli-Annoncen



Service und Qualität

*Dessins*

-CRÉATION

## E. Kappeler

Telephon 051 / 56 77 91  
Rütihofstr. 19, CH-8049 Zürich

Bureaux und Technik:  
Patronage und Jacquardkarten

## Fritz Fuchs

Telephon 051/60 02 15  
Weinbergstr. 85, CH-8006 Zürich

The logo for ARM features the letters 'A', 'R', and 'M' in a bold, stylized, blocky font. The letters are connected at the top and bottom by thick vertical bars, creating a cross-like structure.

Webeblätter in höchster Präzision und Qualität  
Musterwebstühle  
Stoffbeschau-Tische

Walter Arm Webereiartikelfabrik Biglen  
Telephon 031 / 68 64 62

**Inserate bitte frühzeitig aufgeben!**

**Defensor für Luftbefeuchtung — für Luftbefeuchtung Defensor**

# Defensor

**Dampf – Verdunster – Zerstäuber**

Defensor AG – Binzstrasse 18 – 8045 Zürich – Telefon 051/35 91 33 – Telex 54278

## DURAFLEX Webeblätter

mit elastischem  
Kunststoff-Bund



erhöhen Ihre  
Gewebequalität,  
verhindern  
Streifenbildung  
und  
Blattzahnbrüche

Alleinhersteller  
für die Schweiz:

**Hch. Stauffacher & Sohn**

Schwanden Gl.  
Tel. (058) 7.11.77



8855 Wangen / SZ  
Bahnhofstrasse  
Telefon 055 / 7 49 43

## EINKAUFS- CENTER

 aller

Bodenbeläge Teppiche  
Linoleum Plastikbeläge  
Parkett Isolationen

Verlangen Sie Muster und Preise  
Prompt ab Lager lieferbar



**Plazierungen können nur als Wunsch,  
nicht als Bedingung  
angenommen werden !**



Nef+Co.  
St.Gallen / Schweiz  
Telefon 071 23 36 36  
Telex 77509

## Verlängern Sie die Lebensdauer

Ihrer Webschützen durch sachgemäße und rationelle Pflege mit unserer Webschützen-Egalisiermaschine

Webschützen-Egalisiermaschine Typ WEM mit zusätzlicher Spulenabdevorrichtung

Genauere Masse und Winkel sind leicht einzuhalten, da die Webschützen für das Nachbearbeiten der Spitzen und Seitenwände in Haltevorrichtungen eingespannt werden können.

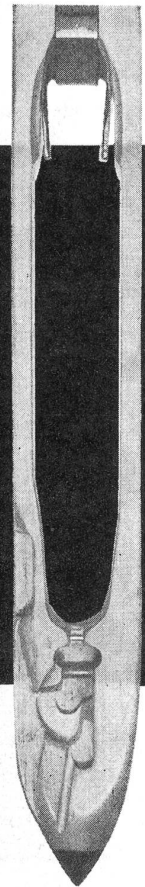
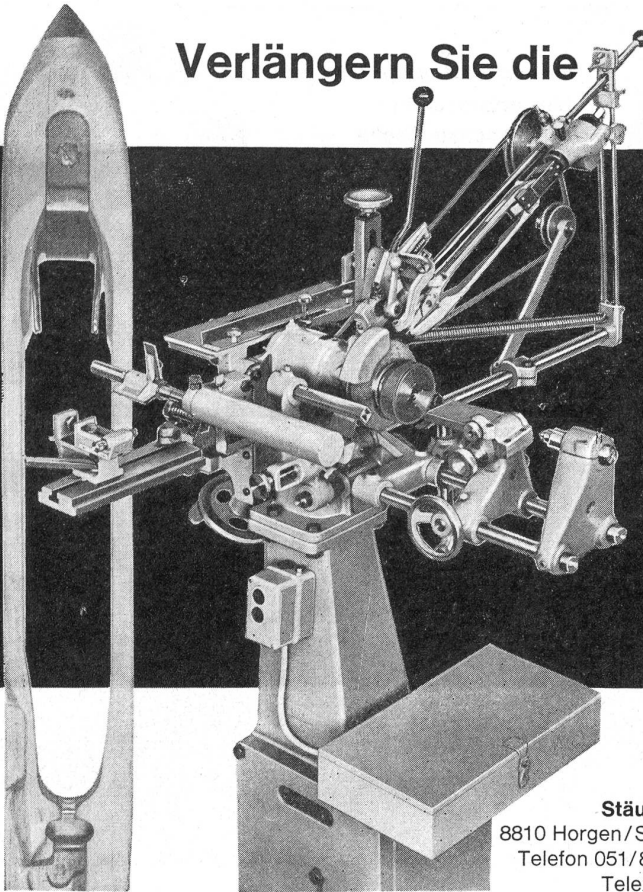

Stäubli AG.  
8810 Horgen / Schweiz  
Telefon 051/82 25 11  
Telex 52821

**STÄUBLI**

## Nadelrahmenbürsten

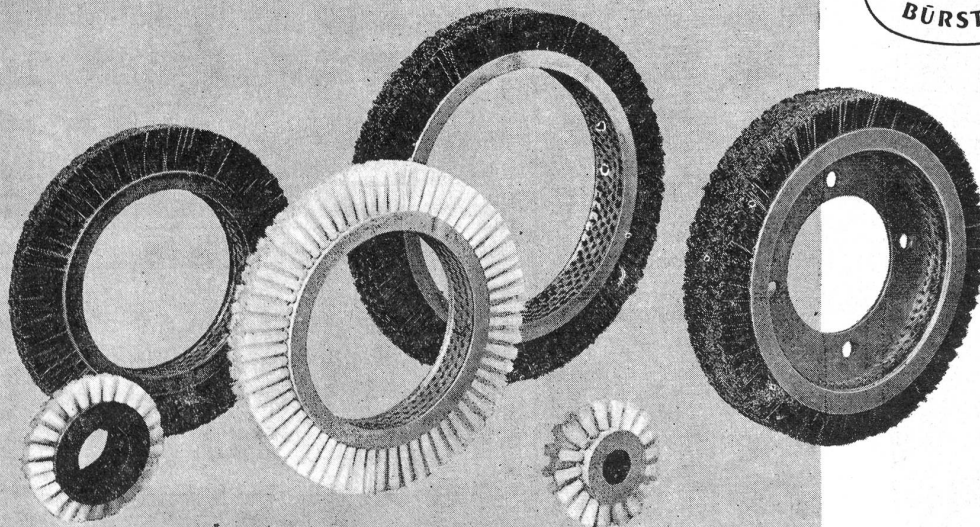

Walzen- und Spezialbürsten für jeden Zweck

Bürstenfabrik  
Erzinger AG  
8820 Wädenswil

# Deshalb sprechen wir von der Luwa Textil-Lufttechnik

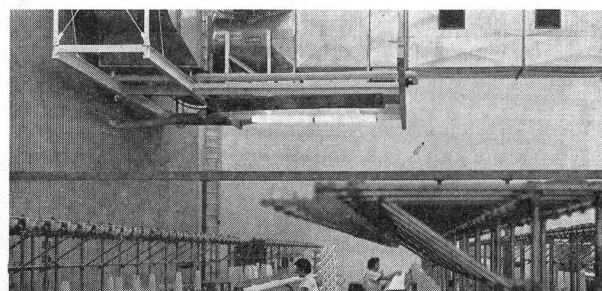
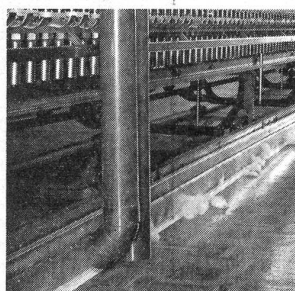
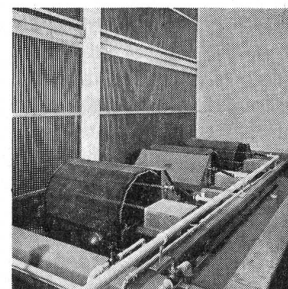
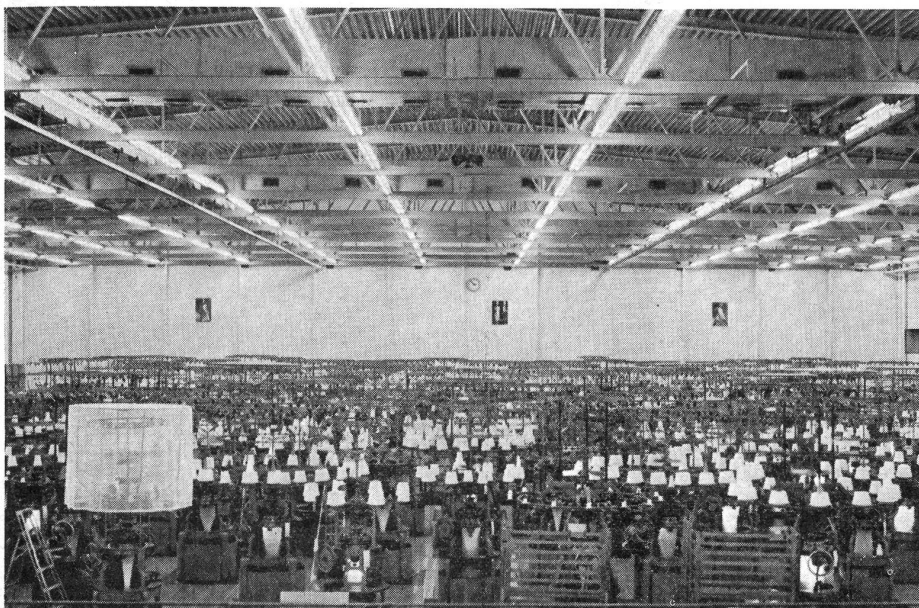

Die lufttechnischen Probleme in den verschiedenen Produktions- und Verarbeitungsstufen der Textilindustrie sind besonders vielfältig. Wir kennen sie seit Jahrzehnten und offerieren Ihnen mit der Luwa Textil-Lufttechnik eine ausgereifte, individuelle und wirtschaftliche Lösung. Nicht umsonst haben wir den Begriff der Textil-Lufttechnik geprägt, denn wir bearbeiten das Gebiet der Klimatisierung, der Raumluft-Entstaubung und jenes der Reinhaltung der Maschinen einzeln oder im Zusammenhang.

Die in allen Erdteilen gesammelten Erfahrungen sowie eigene intensive Forschungs- und Entwicklungsarbeiten begründen unsere internationalen Erfolge.

Luwa fertigt, projiziert und installiert Zentral-Klimaanlagen, Einzelgeräte Uniluwa® nach dem Prinzip der Verdunstungskühlung oder in Verbindung mit Kälteanlagen sowie als Gerätesystem mit zentralen Boden- oder Maschinen-Rückluftsystemen. Automatische Wasser- und Luft-Drehfilter für die Raumluft-Entstaubung sowie Abblas- und Absauganlagen für die Reinhaltung von Textilmaschinen.

Nennen Sie uns bitte Ihre Probleme — wir werden die für Sie geeignete Lösung finden.

**Luwa AG**  
Anemonenstrasse 40, CH-8047 Zürich  
Telefon 051 521300, Telex 52268

## Luwa

Frankfurt/M. Paris, Sale/Chesh. (England), Baarn (Holland),  
Barcelona, Charlotte N.C. (USA), São Paulo, Hong-Kong, Nagoya (Japan)  
und Vertretungen in über 40 Ländern.

# MIDI

Die Modeschöpfer meinen es gut mit der Textilindustrie. Die Midi-Maxi-Welle bringt Vollbeschäftigung und Vollausslastung aller verfügbaren Kapazitäten. Sie bringt aber auch Probleme.

Vierorts wird die Frage der Investition diskutiert. Soll man, um den gesteigerten Bedarf decken zu können, den Maschinenpark vergrößern oder erneuern? Oder soll man sich von der Konkurrenz überflügeln lassen und «textilärmere» Zeiten abwarten?

Wir als Textilmaschinenhersteller stehen natürlich der Investition positiv gegenüber. Und zwar vor allem dort, wo veraltete Anlagen eine Produktionssteigerung nicht zulassen. Für solche Unternehmen lohnt sich eine Umstellung auf moderne, leistungsfähigere Maschinen auf jeden Fall, und wir finden, dass der Zeitpunkt dafür noch nie so günstig war.

SAURER-Web- und Stickmaschinen sind modern und leistungsfähig und genießen Weltruf.

Unsere Verkaufingenieure beraten Sie gerne. Ein Anruf oder ein Fernschreiben nach Arbon genügt.



# MAXI



Einschützige SAURER-Automaten-Webmaschine Typ 100W

Schweizer Gewebe/St. Galler Stickerei

# SAURER

AKTIENGESELLSCHAFT ADOLPH SAURER CH-9320 ARBON/SCHWEIZ TELEFON 071/46 9111 TELEX 77444

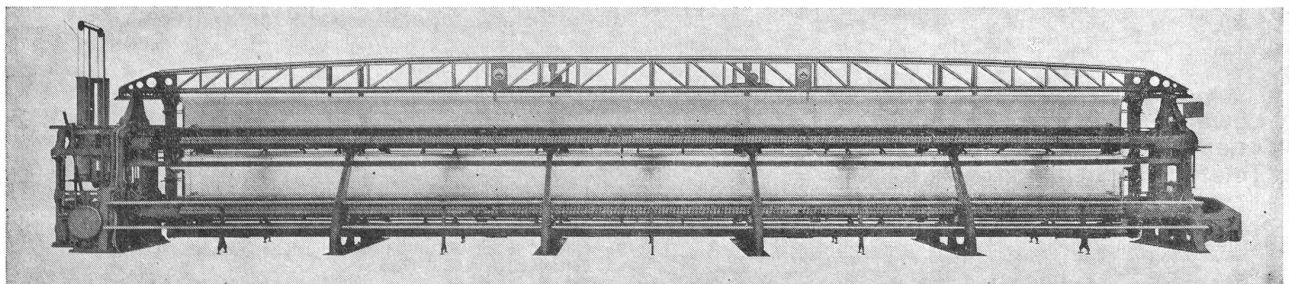

SAURER-Automaten-Schiffchenstickmaschine Typ 2 S-55