

**Zeitschrift:** Mittex : die Fachzeitschrift für textile Garn- und Flächenherstellung im deutschsprachigen Europa  
**Herausgeber:** Schweizerische Vereinigung von Textilfachleuten  
**Band:** 78 (1971)  
**Heft:** 9

## **Werbung**

### **Nutzungsbedingungen**

Die ETH-Bibliothek ist die Anbieterin der digitalisierten Zeitschriften auf E-Periodica. Sie besitzt keine Urheberrechte an den Zeitschriften und ist nicht verantwortlich für deren Inhalte. Die Rechte liegen in der Regel bei den Herausgebern beziehungsweise den externen Rechteinhabern. Das Veröffentlichen von Bildern in Print- und Online-Publikationen sowie auf Social Media-Kanälen oder Webseiten ist nur mit vorheriger Genehmigung der Rechteinhaber erlaubt. [Mehr erfahren](#)

### **Conditions d'utilisation**

L'ETH Library est le fournisseur des revues numérisées. Elle ne détient aucun droit d'auteur sur les revues et n'est pas responsable de leur contenu. En règle générale, les droits sont détenus par les éditeurs ou les détenteurs de droits externes. La reproduction d'images dans des publications imprimées ou en ligne ainsi que sur des canaux de médias sociaux ou des sites web n'est autorisée qu'avec l'accord préalable des détenteurs des droits. [En savoir plus](#)

### **Terms of use**

The ETH Library is the provider of the digitised journals. It does not own any copyrights to the journals and is not responsible for their content. The rights usually lie with the publishers or the external rights holders. Publishing images in print and online publications, as well as on social media channels or websites, is only permitted with the prior consent of the rights holders. [Find out more](#)

**Download PDF:** 14.01.2026

**ETH-Bibliothek Zürich, E-Periodica, <https://www.e-periodica.ch>**

**VOGT** als Breithalter-Lieferant  
 führender Webmaschinen-  
 Hersteller wird auch Ihre  
 Probleme lösen!

3 12 70

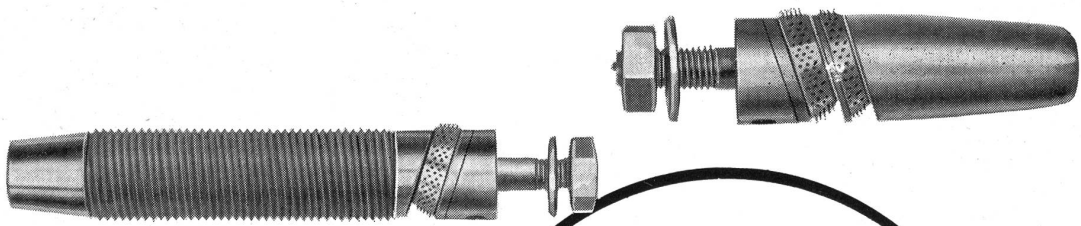
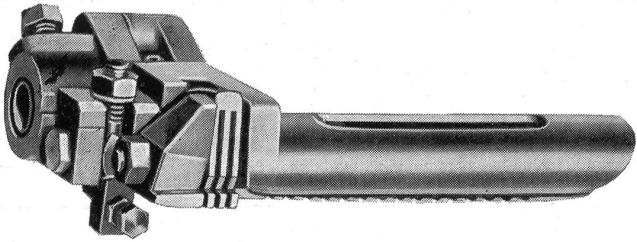

### Kunststoffbuchsen

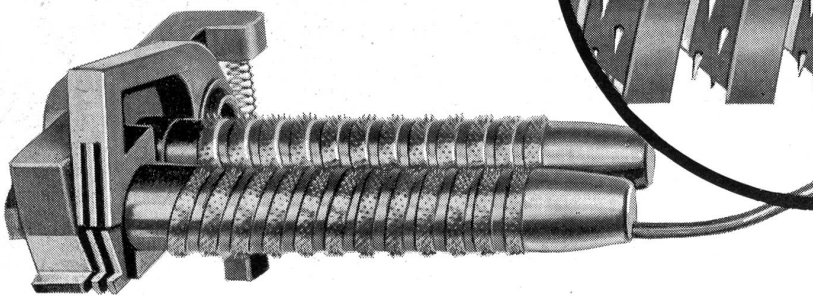
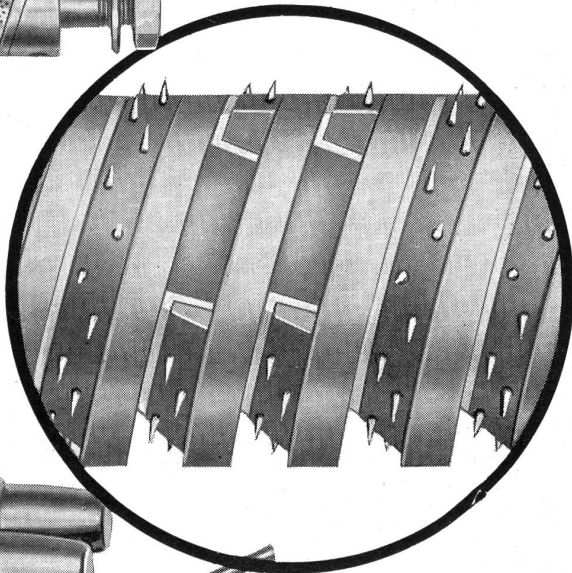

Fabrikation von Textilmaschinen-Zubehör  
 Handel – Vertretungen  
 Telefon 051 77 09 34/35  
 Telex 75324

HCH. KÜNDIG + CIE 8620 WETZIKON ZH

*Schärer*

Perfektes  
Spulgut und Leistung  
entscheiden

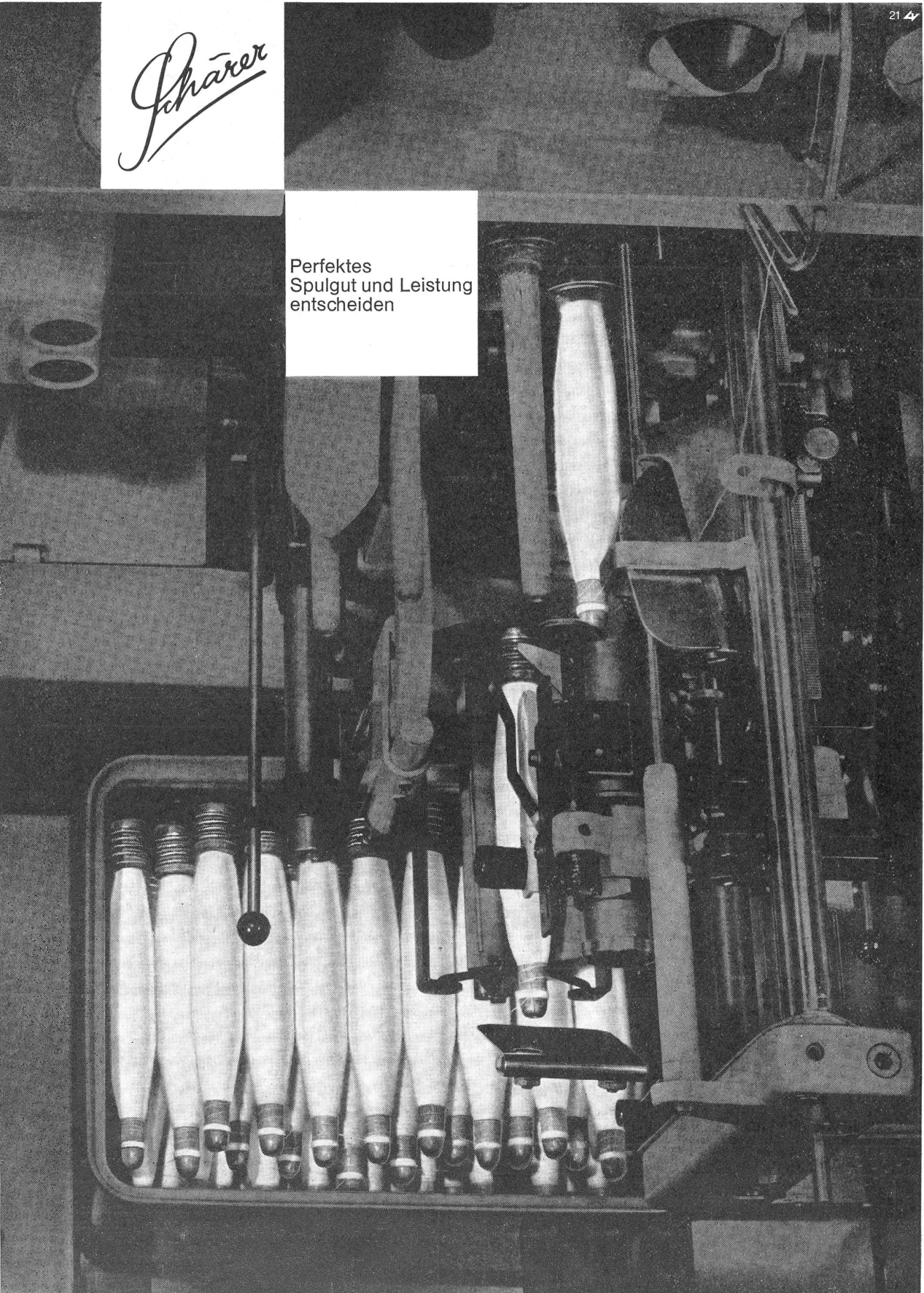

Maschinenfabrik Schärer CH-8703 Erlenbach-Zürich/Schweiz



**8805 Richterswil**

Gartenstrasse 19  
Tel. 051 / 76 47 77

Textilmaschinen und Apparate  
Technische Artikel

**Von A bis Z**

Papiermassbänder  
Paraffinstangen  
Pickerspindeln  
Pickerspindelfett  
Plüsch (ganze Breiten oder in Streifen  
geschnitten)  
Poliersteine  
Porzellan-Artikel in grösster Auswahl  
Pressspankarten (geloht und ungelocht)  
Putzwalzenschläuche für Spinnereien  
Paraffin- und Oelapparat  
Plastikbehälter  
Pressglanz-Dekativautomat Ketting & Braun  
Presser für Wollstoffe (Muldenpresse)

**WIPPERMANN**

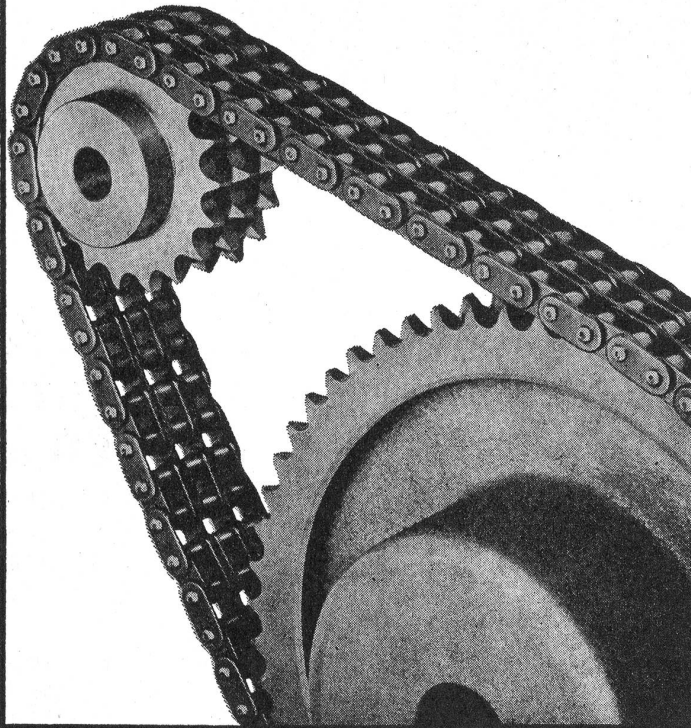

## Präzisions- Rollenketten Antriebe

von 6 mm bis 1 1/2"-Teilung sofort ab Lager  
lieferbar.

### Zubehör

DUROGLISS Kunststoff-Gleitschienen und  
-Bänder. MORSE Rutsch-Naben.

Verlangen Sie bitte unseren Katalog oder  
Vertreterbesuch. Wir beraten Sie jederzeit un-  
verbindlich.

### Plüss + Co.

Ketten und Zubehör • 8001 Zürich  
Talstrasse 66 Telefon 051/27 27 80  
Postfach: 8039 Zürich



Alle Inserate durch die  
Orell Füssli Werbe AG



Service und Qualität

*Dessins* - CRÉATION

### E. Kappeler

Telephon 051/567791  
Rüthofstr. 19, CH-8049 Zürich

Bureaux und Technik:  
Patronage und Jacquardkarten

### Fritz Fuchs

Telephon 051/60 02 15  
Weinbergstr. 85, CH-8006 Zürich

# Karl Brand - Basel

Leonhardsgraben 33, Telefon 061 25 82 20

Jetzt können Sie breites Rollenmaterial in mehreren Lagen mit einer preiswerten Stanzeinrichtung stanzen.

Der KABRA MULTI-FEEDER spart Ihnen Geld und Platz. Er kann an alle hydraulischen Schwenkarmstanzen angebaut werden.

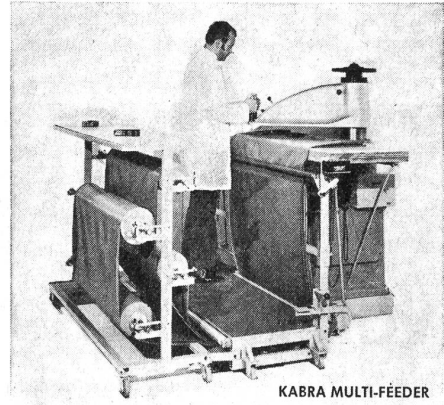

KABRA MULTI-FEEDER

**Inserate bitte frühzeitig aufgeben!**

**Haben Sie Wärmeprobleme mit hohen Temperaturen?**

Wir sind spezialisiert für die Projektierung und Erstellung von

**Oelwärmeträger — Dampf- und Heisswasser-Industrieheizungen**

Wir übernehmen auch nur Montage solcher Anlagen

Walter Uetz, Industrieheizungen, Usterstrasse 56, 8330 Pfäffikon, Tel. 051 97 43 77

## DURAFLEX Webeblätter

mit elastischem  
Kunststoff-Bund

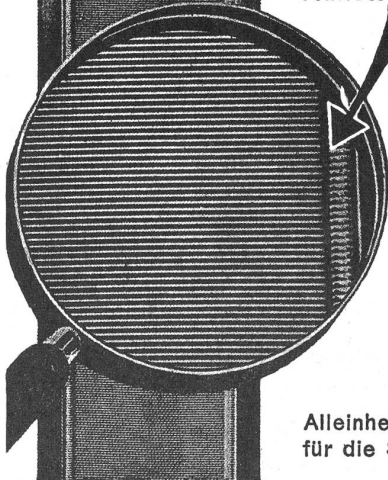

erhöhen Ihre  
Gewebequalität,  
verhindern  
Streifenbildung  
und  
Blattzahnbrüche

Alleinhersteller  
für die Schweiz:

**Hch. Stauffacher & Sohn**

Schwanden Gl.  
Tel. (058) 7.11.77



8855 Wangen / SZ  
Bahnhofstrasse  
Telefon 055 / 7 49 43

**EINKAUFS-  
CENTER** aller

Bodenbeläge Teppiche  
Linoleum Plastikbeläge  
Parkett Isolationen

Verlangen Sie Muster und Preise  
Prompt ab Lager lieferbar



**Plazierungen können nur als Wunsch,  
nicht als Bedingung  
angenommen werden!**



Nef+Co.  
St.Gallen / Schweiz  
Telefon 071 23 36 36  
Telex 77509

Für präzises Messen  
von Drehzahlen, Produktionsgrößen  
und Geschwindigkeiten –  
**Hasler**  
Mess- und Kontrollapparate

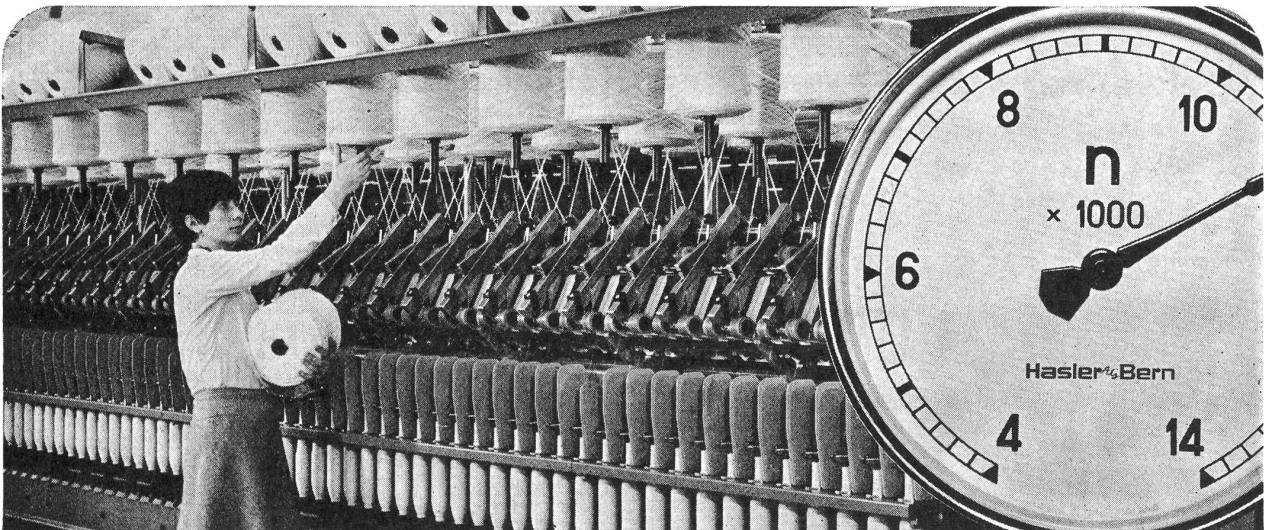

Elektrische Ferntachometeranlage für die Fernanzeige der Messwerte an einer oder mehreren Anzeigestellen; für den Einbau in stationäre oder mobile Anlagen.

Elektrische Differenztachometeranlage zur Fernanzeige der Differenz zweier Drehzahlen; Schalttafeleinbau; Anzeige in %.

Tachometer zum Auf- oder Einbau in stationären oder mobilen Anlagen.

Handtoureuzähler und -tachometer.

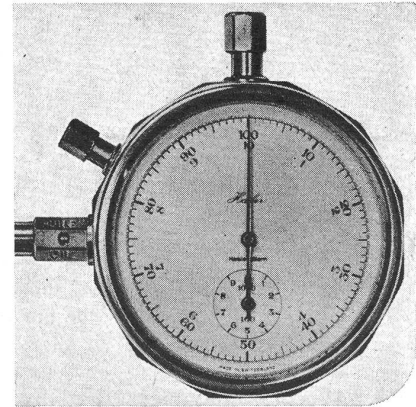
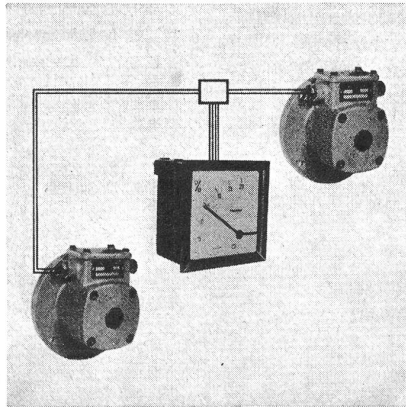
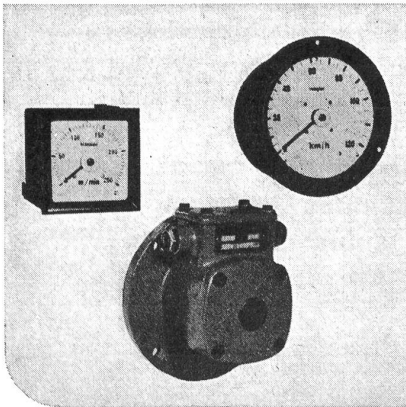

# Hasler

Hasler AG  
Belpstrasse 23, 3000 Bern 14  
Tel. 031 65 21 11, Telex 32 413 hawe ch

Tachometer und Tachographen für Industrie, Schifffahrt, Bahnen und Verkehrsbetriebe.

# Segeltuch



Das packende Bild einer Segelregatta vermag auch Leute zu begeistern, die keine Beziehung zum Segelsport haben. Erfahrung, subtile Technik, peinlich exakte Vorbereitung und zuverlässiges Material sind die wichtigsten Faktoren, die zum Sieg in einer Regatta führen.

Für die Segel werden heute fast ausschliesslich Chemiefasergewebe verwendet, die reissfest, luftundurchlässig, wasserabstossend und fäulnisbeständig sind. Der Spinnaker ist aus feinsten Ballonseide von geringem Quadratmetergewicht.

Zur Herstellung solch anspruchsvoller Gewebe eignen sich dank ihrer präzisen und stabilen Konstruktion die einschützigen SAURER-Webmaschinen Typ 100 W besonders gut. Sie werden in allen gebräuchlichen Blattbreiten von 80 bis 270 cm hergestellt. Ab 270 bis 380 cm steht eine Spezialwebmaschine zur Verfügung. Beide Ausführungen lassen sich wahlweise mit dem Trommelmagazin oder dem UNIFIL-Schusspulaggregat ausrüsten.

Mehr über die Verarbeitung von endlosen Chemiefasern finden Sie auf der Rückseite.



gewoben auf

# SAURER

Webmaschinen

# Die Verarbeitung von endlosen Chemiefasern auf SAURER-Webmaschinen

## Entwicklung

Das Aufkommen der Kunstseide vor ca. 50 Jahren hat die ersten Impulse zur Verbesserung bestehender Konstruktionen gegeben. Inzwischen brachten die vielen neuen Chemiefasern zusätzliche technische Probleme. Sie haben befruchtend auf den Maschinenbau gewirkt und sind für die enormen Produktivitätssteigerungen mitverantwortlich.

Der hohe «Finish», über den die neuesten SAURER-Webmaschinen Typ 100 W verfügen, ist ein Beweis mehr, dass in Arbon der Bedeutung der Chemiefasern rechtzeitig Beachtung geschenkt wurde.

## Automatische Kettablassvorrichtung

Der maximale Grenzscheibendurchmesser beträgt 700 mm. Die Nachschaltung der Kette erfolgt präzise und automatisch vom Anfang bis zum Ende in gleichbleibender, feinregulierbarer Spannung. Der fixe oder positiv angetriebene Streichbaum ist geschliffen und hartverchromt. Die superbreiten Maschinen werden mit einem oder zwei Dämmapparaten für die Aufnahme geteilter oder ungeteilter Kettbäume ausgerüstet.

## Fachbildung

Die Bildung einer genauen und dem jeweiligen Artikel anpassbaren Fachgeometrie ist Voraussetzung für die erfolgreiche Verarbeitung von Chemiefasern. Die oberbaulose 100 W-Konstruktion mit Schaftantrieb von unten erfüllt alle diesbezüglichen Wünsche der Praktiker. Dabei ist es gleichgültig, ob die Schäfte mittels Exzenter- oder Schaftmaschinen angetrieben werden.

## Schützenflug

Der Parallelschlag bietet die Voraussetzung für einen genauen Schützenflug. Neuartige Ladenbahnbeläge verhindern weitgehend eine direkte Berührung des heiklen Kettmaterials mit dem durchfliegenden Schützen. Bezüglich der Aufhaltung des Schützen sind wichtige Resultatverbesserungen gelungen.

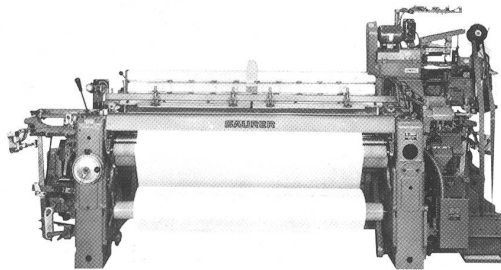

Einschützige SAURER-Automaten-Webmaschine Typ 100 W mit UNIFIL-Schusspulaggregat — speziell geeignet für die Verarbeitung von endlosen Chemiefasern

## Stoffaufwicklung

Die glatte Oberfläche des Fasermaterials und die Feinheit der Titer machten eine Neukonstruktion der Stoffaufwicklung notwendig. Die Transportwalze liegt nun näher beim Webblatt, die Stoffumschlingung ist vergrößert, die Haftung des Belages verbessert und die Toleranzen im Schussdichten-Regulator sind nochmals verkleinert worden. Eine Einzelschuss-Schaltung erleichtert die Arbeit des Bedienungspersonals.

Dies sind Beispiele! Unsere Verkaufs-Ingenieure können Ihnen mehr über SAURER-Webmaschinen und das Weben mit endlosen Chemiefasern sagen.

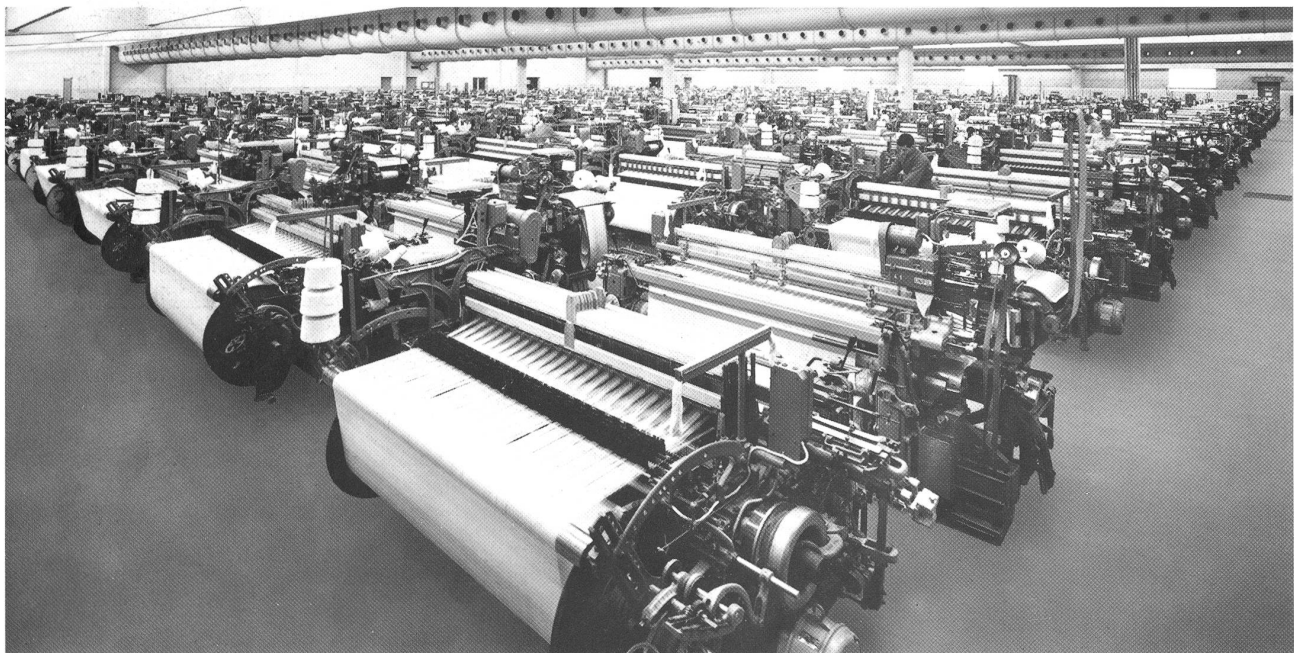

Moderne europäische Chemiefaser-Weberei

# SAURER

Aktiengesellschaft Adolph Saurer · CH-9320 Arbon / Schweiz · Telefon 071 / 46 91 11 · Telex 77 444



**WER BEHAUPTET,  
«HELANCA  
IST AUS NYLON»,  
DER MUSS MIT  
 WIDERSPRUCH  
RECHNEN.**

„HELANCA“, das weltweit bekannte Kräuselgarn, ist nicht an ein einziges Ausgangsmaterial gebunden. Polyamide wie Polyester – alle synthetischen Fasern eignen sich dafür.

„HELANCA-SET“, der niederelastische Garntyp, erfreut sich zunehmender Beliebtheit in der

Damen-, Herren- und Kinderbekleidung. Neben dem breiten Titer-Sortiment in Polyamid drängt hier auch Polyester immer stärker zum Einsatz: „HELANCA“ ist so vielfältig und anpassungsfähig wie die Mode selbst! Natürlich bleibt das große interessante Angebot, speziell in

Nylon, nieder- oder hochelastisch, ganz wie Sie und Ihre Kunden es wünschen: „HELANCA“ ist das Garn nach Maß!

**Helanca®**

© — eingetragene Schutzmarke. Heberlein & CO AG, 9630 Wattwil, gestattet den Gebrauch ihrer Schutzmarke HELANCA® nur für nach bestimmten Verfahrensvorschriften hergestellte Kräuselgarne sowie daraus gefertigte Erzeugnisse, die den von ihr aufgestellten und laufend überwachten Qualitätsanforderungen entsprechen.

# Jahresereignis Ihrer Branche. Auch 1972.

Die Zahlen der ausstellenden Firmen, vertretenen Nationen und belegten Standflächen imponieren jedem Fachmann.

Ausschlaggebend ist aber, daß Sie hier das aktuellste internationale Angebot für die Welt in den 4 Wänden komplett und unmittelbar vor sich haben. Von marktbedeutenden Herstellern präsentiert. Höchst ergiebig in allen Artikelgruppen. Gut überschaubar in modernen Messehallen. Leicht zu erreichen am zentralen Messeplatz. Und nur der Fachwelt zugänglich!

Das ist der günstige Zeitpunkt und Ort für Orientierung, Information, Anregung, Quellen-suche, Kontaktpflege, und -Einkauf!

Nur für Fachleute.  
Ausweise über Fachbesuchereigenschaften  
(zum Kauf von Eintrittskarten)  
durch alle Ausstellerfirmen.  
Bei fachlicher Legitimation  
erhalten Sie Eintrittskarten  
zum ermässigten Vorverkaufspreis  
durch Ihr Reisebüro  
oder die Generalvertretung  
für die Schweiz und Liechtenstein.

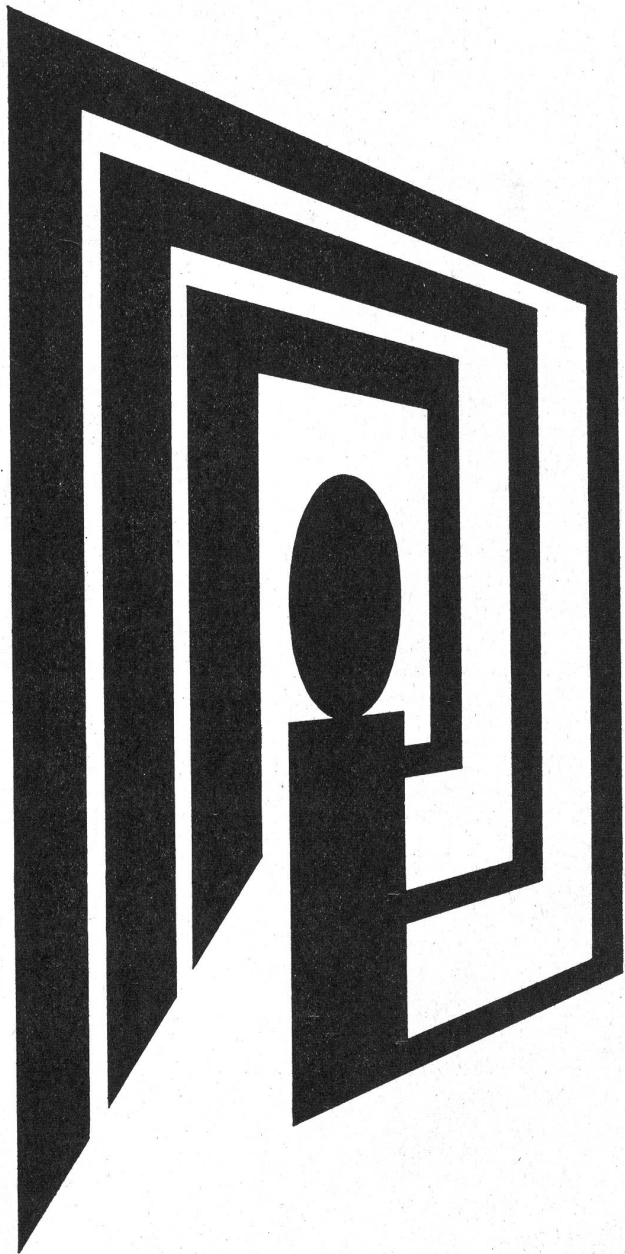

INTERNATIONALE FACHMESSE  
**heimtextilien**  
**bodenbelag**  
**haustextilien**  
12.-16. JAN. **72** FRANKFURT/MAIN

**natural**

Natural AG, 4002 Basel Internationale Messen Tel. 061 224488



# STUFEN ZWIRN VERFAHREN



Investiertes  
Kapital  
produziert  
ohne  
Unterbruch  
Tag und Nacht

Minimaler  
Personaleinsatz

## HAMEL

Carl Hamel AG  
CH - 9320 Arbon — Suisse  
Tel. 071 46 44 51  
Telex 77 239

Bitte beachten Sie auch  
das Produktionsprogramm der

Hamel GmbH  
D-44 Münster — Germany  
Tel. 0251 7 99 88  
Telex 0892 815

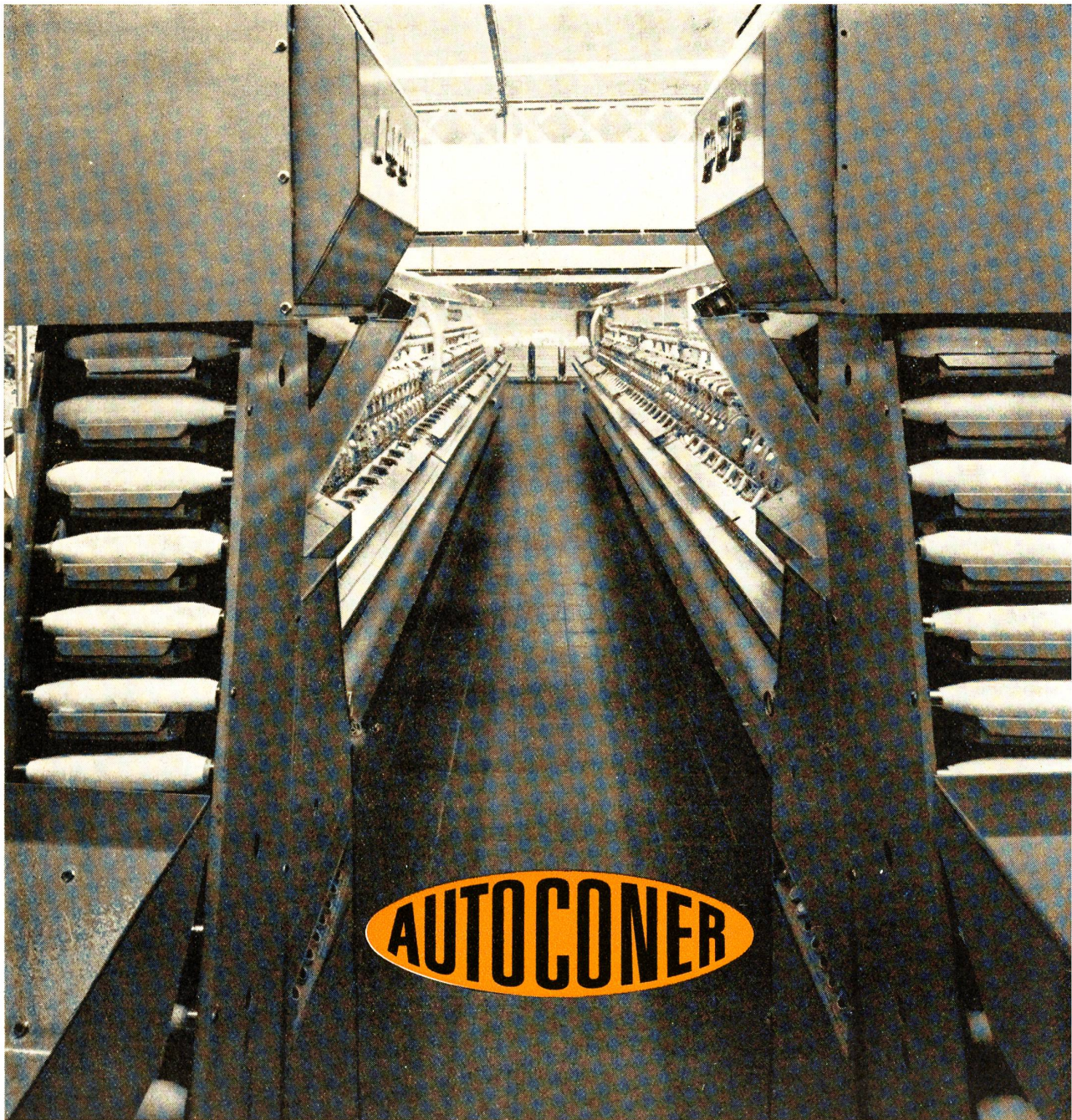

GKG 100

**AUTOCONER, der Kreuzspulautomat  
für den fortschrittlichen und  
qualitätsbewußten Textilbetrieb –  
jetzt mit automatischer Kopszuführung.**

W. Schlafhorst & Co. Mönchengladbach

Vertretung:

J. Brunke, Zwischenweg 5, CH-8702 Zollikon/Zürich  
Telex 52431, Telephon 01 65 53 25

*Schlafhorst*

