

Zeitschrift: Mittex : die Fachzeitschrift für textile Garn- und Flächenherstellung im deutschsprachigen Europa
Herausgeber: Schweizerische Vereinigung von Textilfachleuten
Band: 78 (1971)
Heft: 6

Werbung

Nutzungsbedingungen

Die ETH-Bibliothek ist die Anbieterin der digitalisierten Zeitschriften auf E-Periodica. Sie besitzt keine Urheberrechte an den Zeitschriften und ist nicht verantwortlich für deren Inhalte. Die Rechte liegen in der Regel bei den Herausgebern beziehungsweise den externen Rechteinhabern. Das Veröffentlichen von Bildern in Print- und Online-Publikationen sowie auf Social Media-Kanälen oder Webseiten ist nur mit vorheriger Genehmigung der Rechteinhaber erlaubt. [Mehr erfahren](#)

Conditions d'utilisation

L'ETH Library est le fournisseur des revues numérisées. Elle ne détient aucun droit d'auteur sur les revues et n'est pas responsable de leur contenu. En règle générale, les droits sont détenus par les éditeurs ou les détenteurs de droits externes. La reproduction d'images dans des publications imprimées ou en ligne ainsi que sur des canaux de médias sociaux ou des sites web n'est autorisée qu'avec l'accord préalable des détenteurs des droits. [En savoir plus](#)

Terms of use

The ETH Library is the provider of the digitised journals. It does not own any copyrights to the journals and is not responsible for their content. The rights usually lie with the publishers or the external rights holders. Publishing images in print and online publications, as well as on social media channels or websites, is only permitted with the prior consent of the rights holders. [Find out more](#)

Download PDF: 14.01.2026

ETH-Bibliothek Zürich, E-Periodica, <https://www.e-periodica.ch>

SPEZIALISTEN FÜR WALZENBEZÜGE



HCH. KÜNDIG + CIE.
CH-8620 Wetzikon ZH

Postfach 57 Telex 75324
Telephon 051/77 09 34



Nahtlose Filzschläuche als Walzenbezug (Putzwalzen, Presswalzen, Mitnehmerwalzen usw.) stellen wir seit Jahrzehnten als Spezialität her.

Tausende von Kilometern haben im Laufe der Zeit unsere Fabrik verlassen. — Unser Programm umfasst auch anderes Textilzubehör in den verschiedensten Materialien und Ausführungen.

Präzision
und Leistung
entscheiden

Schärer

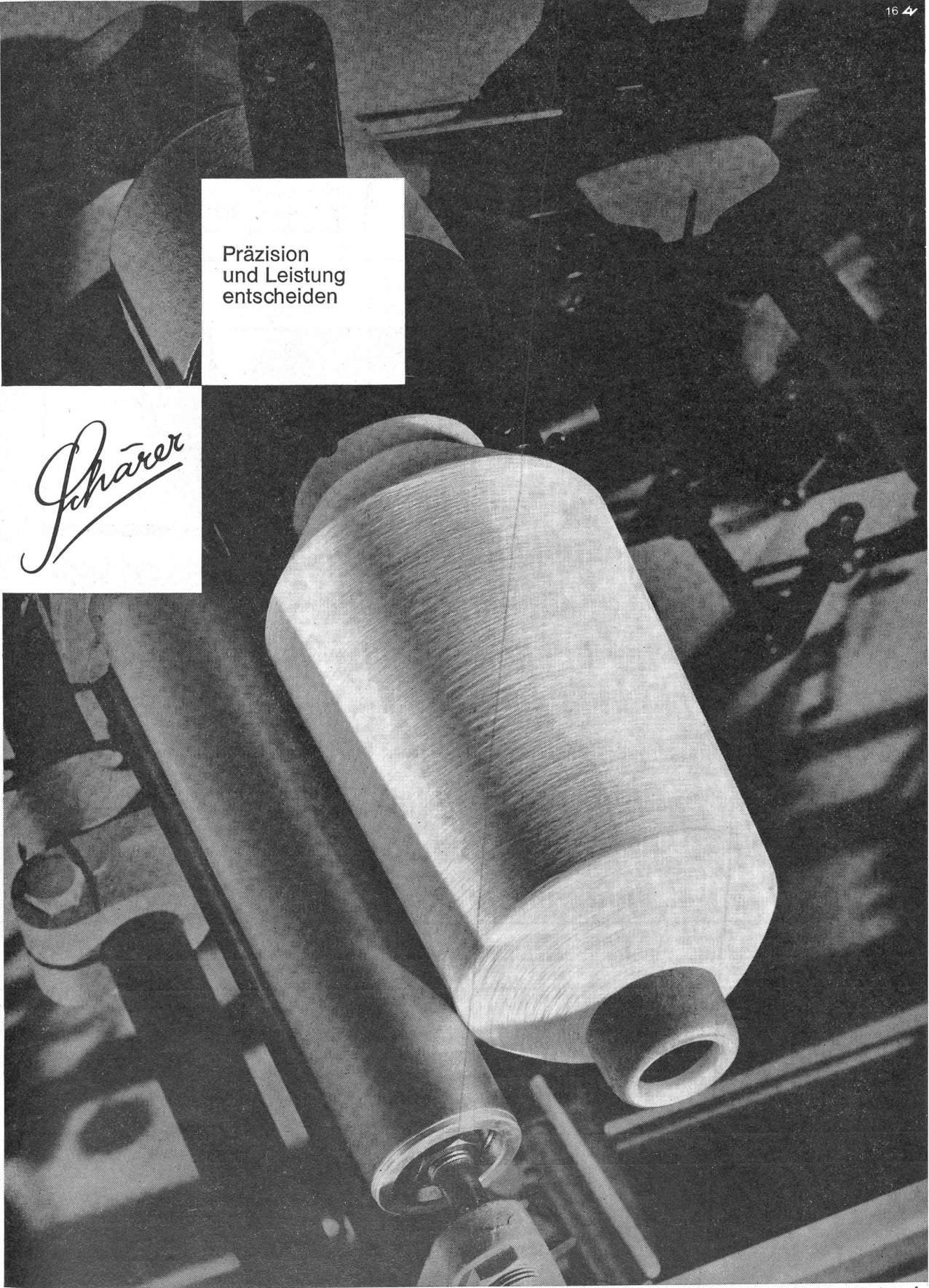

Maschinenfabrik Schärer CH-8703 Erlenbach-Zürich/Schweiz



8805 Richterswil

Gartenstrasse 19
Tel. 051 / 76 47 77

Textilmaschinen und Apparate
Technische Artikel

Von A bis Z

Manchester-Stoffe
Markier-Kugelschreibstifte
Markier-Stifte
Markierfarben
Maschenheber
Maschenzähler
Messing-Ressorts
Metall-Fadenführer in jeder Ausführung
Metall-Pfännchen
Meterzähler
Markierapparat MARKFIX 3
Markierspulen
Muldenpresse KETTLING & BRAUN
Muster-Zackenschneidmaschine SCHILLING

WIPPERMANN



Präzisions- Rollenketten Antriebe

von 6 mm bis 1 1/2"-Teilung sofort ab Lager
lieferbar.

Zubehör

DUROGLISS Kunststoff-Gleitschienen und
-Bänder. MORSE Rutsch-Naben.

Verlangen Sie bitte unseren Katalog oder
Vertreterbesuch. Wir beraten Sie jederzeit un-
verbindlich.

Plüss + Co.

Ketten und Zubehör • 8001 Zürich
Talstrasse 66 Telefon 051/27 27 80
Postfach: 8039 Zürich



Alle Inserate durch
Orell Füssli-Annoncen



Service und Qualität

Dessins - CRÉATION

E. Kappeler

Telephon 051/56 77 91
Rütihofstr. 19, CH-8049 Zürich

Bureaux und Technik:
Patronage und Jacquardkarten

Fritz Fuchs

Telephon 051/60 02 15
Weinbergstr. 85, CH-8006 Zürich

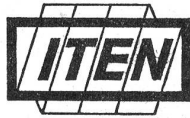

Gebrüder ITEN
Textilspulenfabrik
CH-6340 Baar
 Telefon 042/31 42 42/43

mehr als 100 Jahre
Spulen für die Textilindustrie

Nachfolger von Erwin Meyer, Spulenfabrik, Baar

Automaten- und Schusspulen

Spezialität: Spulen mit LOEPFE-Reflexband

Doppelkonushülsen und Zwirnhülsen aus Leichtmetall

für Hamel-Stufenzwirnmaschinen

Streckzwrnhülsen

aus Leichtmetall und Stahl

Inserate bitte frühzeitig aufgeben!

Haben Sie Wärmeprobleme mit hohen Temperaturen?

Wir sind spezialisiert für die Projektierung und Erstellung von

Oelwärmeträger — Dampf- und Heisswasser-Industrieheizungen

Wir übernehmen auch nur Montage solcher Anlagen

Walter Uetz, Industrieheizungen, Usterstrasse 56, 8330 Pfäffikon, Tel. 051 97 43 77

DURAFLEX Webeblätter

mit elastischem
Kunststoff-Bund

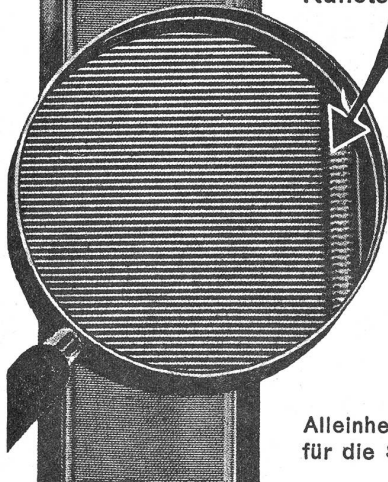

erhöhen Ihre
Gewebequalität,
verhindern
Streifenbildung
und
Blattzahnbrüche

Alleinhersteller
für die Schweiz:

Hch. Stauffacher & Sohn

Schwanden Gl.
Tel. (058) 7.11.77



EINKAUFS- CENTER aller

Bodenbeläge Teppiche
Linoleum Plastikbeläge
Parkett Isolationen

8855 Wangen / SZ
 Bahnhofstrasse
 Telefon 055 / 749 43

Verlangen Sie Muster und Preise
 Prompt ab Lager lieferbar



**Plazierungen können nur als Wunsch,
nicht als Bedingung
angenommen werden !**



Nef+Co.
 St.Gallen / Schweiz
 Telefon 071 23 36 36
 Telex 77509

Bewegung

Mit Habasit ist Bewegung verbunden. Bei modernen Riementrieben oder Transportbändern ist solche Bewegung mess- und steuerbar. Mit dem Habasit-System sogar auf zuverlässige Weise. Dadurch werden Sie selbst zum Fachmann auf diesem Gebiet, der die optimale Leistung Ihrer Anlagen mit einfachen Hilfsmitteln bestimmt. Und wir befassen uns mit den technologischen Anforderungen zukünftiger Bewegungsabläufe, damit für Ihre weiteren Entwicklungen wissenschaftliche Prüf- und Forschungsergebnisse zur Verfügung stehen.

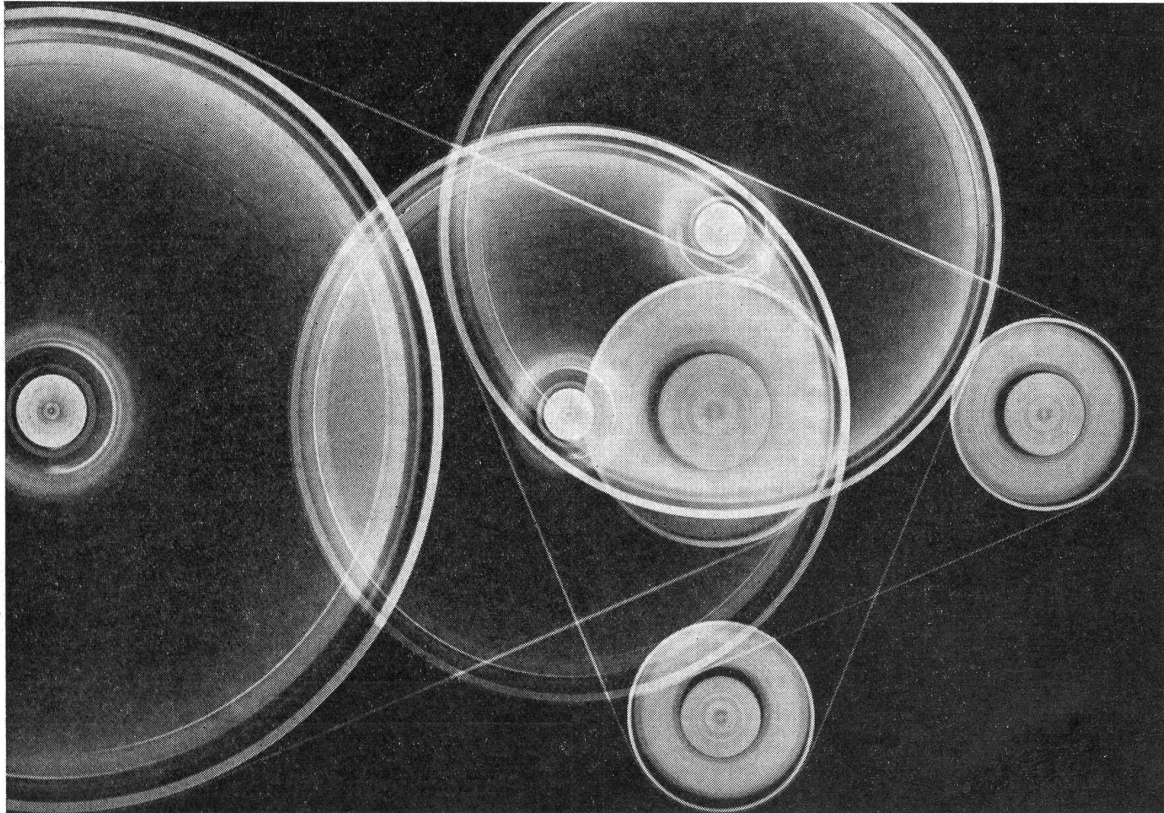

Mit Habasit-Treibriemen und Transportbändern kaufen Sie über sichere und wirtschaftliche Bewegung hinaus die weltweiten Erfahrungen von morgen.

Habasit AG CH-4153 Reinach-Basel, Telephone 061/76 70 70



An Habasit AG
CH-4153 Reinach

Bitte senden Sie uns Ihre ausführliche Dokumentation

Firma _____

Ort _____

Sachbearbeiter _____



Abgemessene

GARNRESTE

deshalb keine

Fadenlängen * 



HAMEL STUFEN
ZWIRN
VERFAHREN

Carl Hamel AG
CH - 9320 Arbon

Suisse
Tel. 071 46 44 51
Telex 77 239

ITMA 71 - PARIS
Hall 1a
Stand 1104+1203

Bitte beachten Sie auch das
Produktionsprogramm der
Hamel GmbH
D-44 Münster/Germany
Tel. 0251 799 88
Telex 0892 815



Auch in diesem Neubau hat Luwa das Klima bestimmt

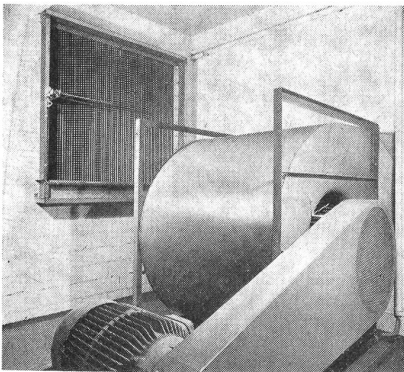

Mit berechtigtem Stolz kann die Textilfachschule in diesen Tagen offiziell ihren Erweiterungsbau in Betrieb nehmen. Zum gelungenen Werk beglückwünschen wir die weit über die Landesgrenzen hinaus bekannte Schweizerische Fachschule für Spinnerei, Zwirnerei, Weberei, Wirkerei, Stickerei und Textilveredlung.

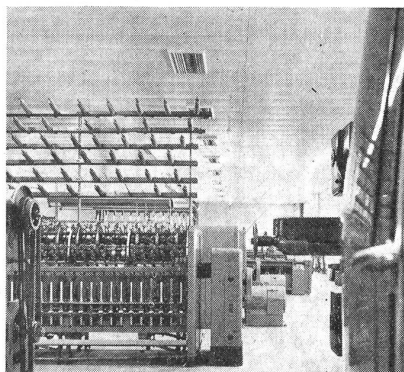

Die von uns gelieferte, besonders für Lehrzwecke konzipierte, Luwa Textil-Klimaanlage ist in vier Zonen unterteilt. Sie gewährleistet ein in den verschiedenen Lehrbereichen unabhängiges, dem Verarbeitungsprozess entsprechendes Raumklima.

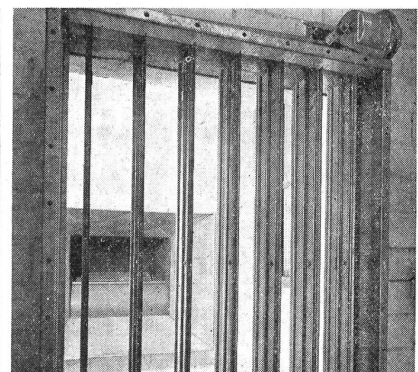

Luwa schenkt den vielschichtigen Aufgaben der Klimatisierung, der Reinhaltung von Maschinen und Produktionsräumen sowie der Filtrierung und Ausscheidung von Staub und Faserflug besondere Aufmerksamkeit. Umfassende Forschungs- und Entwicklungsarbeiten sowie die täglich in vielen Ländern der Erde gesammelten Erfahrungen finden ihren Ausdruck in der umfassenden Luwa Textil-Lufttechnik.

**Luwa AG, 8047 Zürich
Anemonenstr. 40
Telefon 01-52 13 00
Telex 5 22 68**

Luwa

Frankfurt/M, Paris, London, Baarn (Holland), Wien, Barcelona,
Charlotte N.C. (USA), Nagoya (Japan)
sowie Vertretungen in mehr als 40 Ländern

Wie schnell amortisiert sich die neue Lamellensteckmaschine USTER TEXAMATIC?

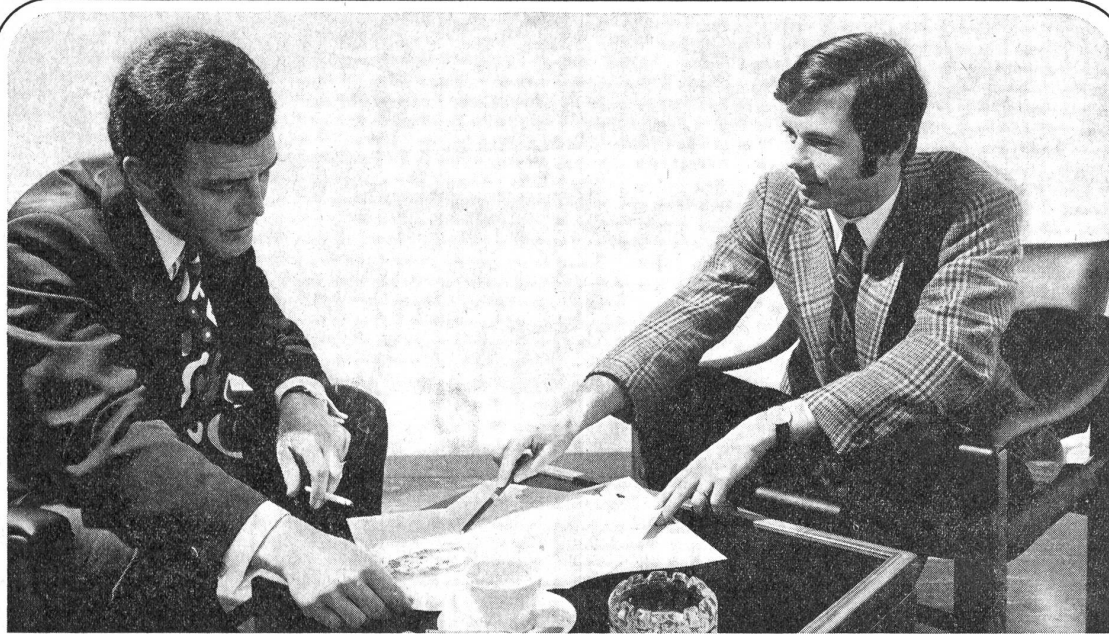

Hier rechnen wir einem Kunden vor, wie schnell sich seine USTER TEXAMATIC amortisiert haben wird. Das Resultat zeigt eindeutig: es lohnt sich für ihn nicht, länger Lamellen von Hand stecken zu lassen.

Und wie ist es in Ihrem Betrieb? Können Sie sich noch umständliche und zeitraubende Handarbeit leisten?

Wir möchten Ihnen gerne helfen, diese Frage richtig zu beantworten – auch wenn wir dabei ein wenig rechnen müssen.

Zellweger
USTER

- Senden Sie mir/uns detaillierte Unterlagen über die Lamellensteckmaschine USTER TEXAMATIC
 Ich/wir wünschen eine unverbindliche Beratung

Name: _____

Firma: _____

Strasse: _____

PLZ/Ort: _____

Land: _____ MT

Zellweger AG
 Apparate- und Maschinenfabriken Uster
 CH-8610 Uster/Schweiz

Telefon 051/871571

Wir liefern:

Eichfähige Stoffbeschau-,
Mess- und Rollmaschinen
für Gewebe und Gewirke

Beschau-, Roll- und
Schneidemaschinen
für beschichtete Ware
und Folien

Roll- und Messmaschinen

Doublierrollmaschinen

Legemaschinen

Doublierlegemaschinen

Gewebekanten-
druckmaschinen

ausserdem:

Spezialausführungen
für Glasgewebe, Vliese,
Teppiche und Folien

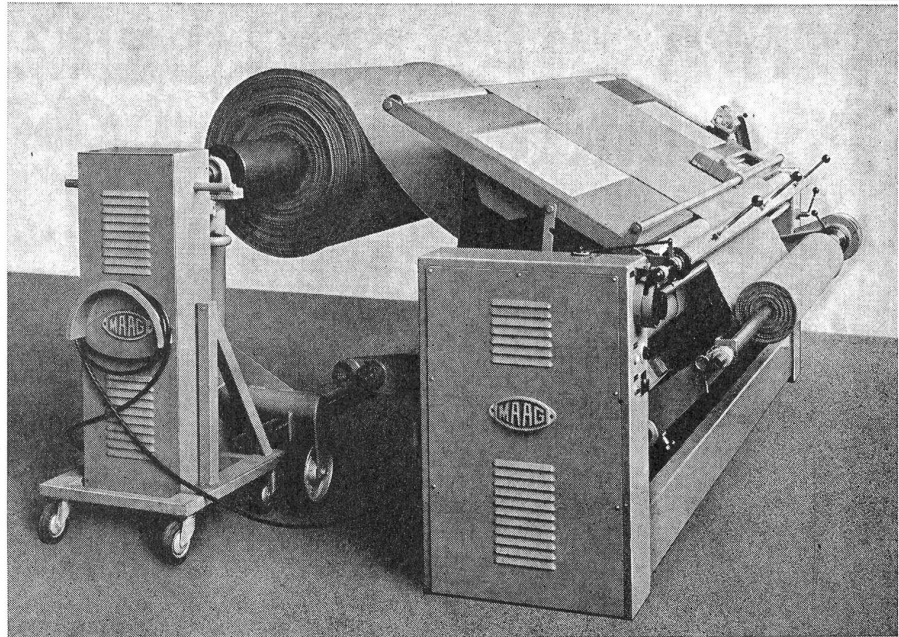

Moderne Beschauereinrichtung CT 5206 Ah/B für Wirkware, mit spannungsfreiem Warendurchlauf ab separat angetriebener Grosskaule / Exakte Längenmessung durch eichfähige Messvorrichtung / Automatische Kantenführung beim Aufrollen, leichte Bedienung

Gebrüder Maag Maschinenfabrik AG
CH-8700 Küsnacht Schweiz
Telephon 051 / 90 57 16, Telex 56128

ITMA 71
Halle 5
Stand 5314

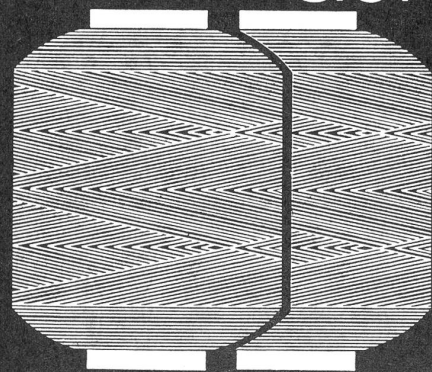

POLYESTER

Wenn Sie
auf Qualität achten—
bei uns
ist sie
selbstverständlich

Darum

Endlos-Glazzwirne

Baumwollzwirne

von

AROVA RORSCHACH AG

9400 Rorschach
Telefon 071 413121
Telex 77242 AROVA CH



AROVA — ein Heberlein Unternehmen

ITMA

Fixpunkte für Weber

	Halle/Stand
Fatex Webmaschinen für Spezialisten (Glas, Dekor, Plüsch usw.)	3/3317
Nissan-Jet-Loom mit 400 t/min, 210 breit	3/3516
Maschinenbau Mengen Nopp- und Kontrolltische mit letzten Neuerungen Kippgeräte usw.	8/8920
Colsmann Kontroll- und Rollen- Verpackungsmaschinen für Papier- und Folienverpackung	8/81007
Delerue Raketenspulmaschinen für Gross- spulen als Vorlage	1/1815
Wieland Neue Teilstationär- Vakuum-Absauganlage für die Maschinenreinigung	2A/21200
Gmöhling Leichtmetall-Transportbehälter und -Wagen	8/81029
Schmeing Fadenspannungsprüfer für Schützen Poliermaschinen Twister, Schützen und Spulen	3/3613
Trabal Rundstrickmaschinen (48 Systeme) Doubleknit und Maxi-Jack-Jacquard	8/8223

wildagzug

6301 Zug Tel. 042 21 58 58 Telex 78785

*Temlon MC

Läufer sind beständiger, weil

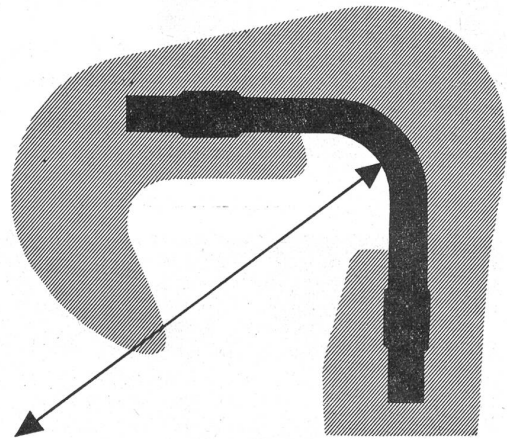

diese Metalleinlage eine Härte von HV 1700 hat, was derjenigen des Edelsteins Topas entspricht, und somit beim Fadenschnitt maximalen Widerstand bietet.

Die Einlagen werden in einem speziellen Verfahren hergestellt, das der Oberfläche eine überdurchschnittliche, durch andere Methoden nicht erzielbare Härte verleiht.

Bestellen Sie Temlon MC – Sie vermeiden so «laufende» Unkosten.

Vertreter:

Louis Stalder
8802 Kilchberg ZH
Schweiz

Theo Schneider & Co.
8640 Rapperswil am Zürichsee
Schweiz

Halle 2A Stand 21027 ITMA 1971

* Temlon ist die von Textile Mouldings Ltd. im Vereinigten Königreich und in vielen anderen Staaten eingetragene Schutzmarke

Modische Frottierstoffe



Frotté ist populär! Ein Blick in Modejournale, Warenhauskataloge und Schaufensterauslagen bestätigt diese Feststellung. Anfänglich nur für Strand und Badezimmer bestimmt, trifft man heute — vor allem in der warmen Jahreszeit — immer häufiger auch im Alltag auf Frottiergewebe in Form von hübschen Kleidern, Hemden oder exklusiven Kopfbedeckungen. Bestickte Frottés sind weitere reizvolle Aspekte der Mode.

SAURER passt sich diesem Trend an! Als langjährigem Hersteller von Frottierwebmaschinen sind

uns die Bedürfnisse der Praxis bekannt. In zäher Arbeit ist es unseren Ingenieuren gelungen, den bewährten Typ 100 WT technisch zu verfeinern und leistungsmässig zu steigern. Wir sind in der Lage, dem Textilunternehmer eine Maschine zur Verfügung zu stellen, auf der sich anspruchsvolle Frottierqualitäten bei maximaler Wirtschaftlichkeit herstellen lassen.

Weitere interessante Details über die SAURER-Frottierwebmaschine erfahren Sie auf der nächsten Seite.



gewoben auf

SAURER

Webmaschinen

Wissenswertes über SAURER-Frottierwebmaschinen

Die SAURER-Frottierwebmaschine Typ 100 WT wurde aus dem bekannten Grundtyp 100 W entwickelt, der sich bei der Kundschaft dank der robusten Konstruktion bestens bewährt. Weitere Hauptmerkmale: Hohlständer, Rohrtraverse, tiefe Schwerpunktlage, Mehrscheibenkupplung und stufenlos arbeitender Schussdichtenregulator. Die Frottierwebmaschine Typ 100 WT wird in den Blattbreiten von 80—300 cm, in Abstufungen von 10 cm, geliefert.

Kombinationsmöglichkeiten

Die einschützige Maschine ist kombinierbar mit dem Trommelmagazin, dem Kastenlader oder dem UNIFIL-Spulanggregat. Für schussbunte Ware dagegen steht das erprobte 4-Farben-Schachtelmagazin zur Verfügung. Der Schaftantrieb erfolgt entweder durch eine seitliche Exzentermaschine oder eine positive Offenfach-Schaftmaschine. Als weitere Variante steht ein Antriebskopf für Jacquard-Maschinen — auch in Kombination mit der Exzentermaschine — zur Wahl.

Grund- und Polkettbaum

Der maximale Scheibendurchmesser für den Grundbaum beträgt 700 mm. Dessen Nachschaltung erfolgt präzise und automatisch.

Polketten von bis 900 mm Durchmesser werden mittels eines einfachen Systems und im Zusammenspiel mit dem steuerbaren Schaltwerk (sogenannter Frottierapparat) vollautomatisch nachgeschaltet.

Frottierlade

Die stabile SAURER-Frottierlade besteht im wesentlichen aus dem Ladenträger und dem pendelnd gelagerten Rahmen. Letzterer schwenkt samt dem Blatt während des Eintrags der Vorlagschüsse nach hinten aus und wird im Moment des Schussgruppenanschlages wirksam verriegelt.

Einsatzmöglichkeit

Der modernen SAURER-Frottierwebmaschine ist auf dem Gebiet der Frottierweberei praktisch keine Grenze gesetzt. Sie wird jedes anfallende Produktionsprogramm mit hoher Wirtschaftlichkeit bewältigen.



Moderne Jacquard-Frottierweberei in Europa

SAURER

Aktiengesellschaft Adolph Saurer · CH-9320 Arbon / Schweiz · Telefon 071 / 46 91 11 · Telex 77 444

Schweiter Präzisions-Pineapples wachsen mit dem Markt

Schweiter Präzisions-Pineapples werden grösser und grösser. Sie wachsen mit dem Markt. Jetzt sind sie über 2,5 kg schwer (auf der neuen Hülse von 260 mm Länge und 3°30' Konizität).

Schweiter Präzisions-Pineapples wachsen überall. Wie? Das zeigen wir Ihnen, wenn Sie (noch) keine KEK-PN-Maschine haben. Unseren Kunden aber zeigen wir gerne, wie Schweiter Präzisions-Pineapples auch auf bestehenden KEK-PN-Anlagen weiterwachsen.

Fragen Sie uns.
Es lohnt sich.

Schweiter

Maschinenfabrik
Schweiter AG
8810 Horgen (Schweiz)

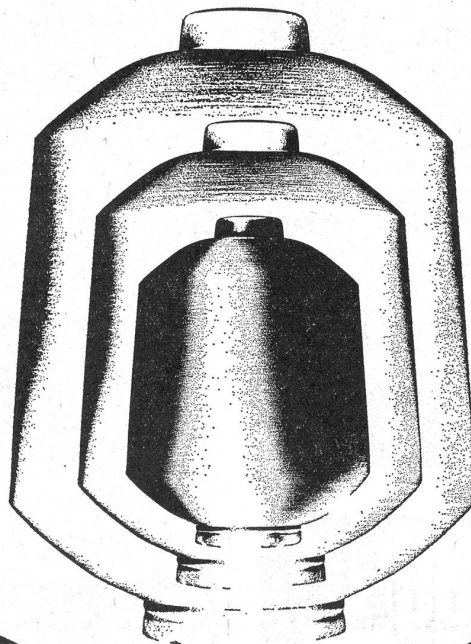

ITMA

Fixpunkte für

Ausrüster

Garn

Halle/Stand

Then

HT-Färbeapparate
Vollautomatik-Steuerung 4/4105

Delerue

Spezial-Spulmaschinen für
Gross-Strangschumpfung 1/1815

Timmer/Tigges

Hülsumstossanlagen 3/3311
Kantenabrundmaschinen 6/6904

Lagarde

Präzisionsautoklaven 6/61012

Eisbär

Kunststoffhülsen 2A/2713

Breit

Then

Düsen-Then-Jet
HT-Vollautomatik 4/4105

Muzzi/Gessner

Stoffdruck mit Papiereinlage
Coltron-Geweberichtgeräte 6/6808

Maschinenbau Mengen

Wickel- und Kontrolltische 8/8920

Colsmann

Rollen-Packmaschinen 8/81007

wildagzug

6301 Zug Tel. 042 21 58 58 Telex 78785

Clayton

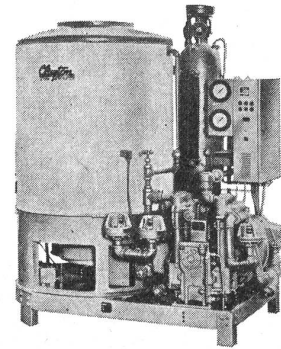

**Dampferzeuger
bieten Ihnen mehr
als nur Dampf**

Sie helfen Ihnen sparen: Sie benötigen kein Kesselhaus, keinen Heizer und haben zudem keine Kosten für lange Aufheizzeiten

Was Ihnen der CLAYTON-Dampferzeuger weiter bietet:

Dampf in drei Minuten – in der gewünschten Menge – in gleichbleibender Qualität – mit weniger als 1% Feuchtigkeit

Sicherheit durch vollautomatischen Betrieb – durch sofortige Spitzendeckung

Ersparnis durch geringe Investitionskosten – durch minimalen Platzbedarf – durch einfache Wartung – durch niedrige Betriebskosten

CLAYTON-Dampferzeuger – seit 30 Jahren ein Begriff für Qualität und lange Lebensdauer

CLAYTON-Dampferzeuger sind erhältlich mit Leistungen von 250 bis 2700 Dampf/Std.

Verlangen Sie unsere Referenzliste

INDUMAG

INDUSTRIE-MASCHINEN AG

Althardstrasse 190, 8105 Regensdorf, Tel. 051/71 33 47

Die Schweizer
Markenpapiere
„DIAGONAL“,
„ULTRA“ und
„ORIGINAL“ für
Verdolmaschinen
„N“, „X“ und
„Z 100“ für
Schaftmaschinen
sind erstklassige
Qualität

**AGM
AGMÜLLER** Aktiengesellschaft MÜLLER+CIE.
CH - 8212 Neuhausen am Rheinfl

1000 BALLLEN TÄGLICH...

75 000 Tonnen Lenzingfasern im Jahr
für Bekleidung und Heimtextilien.

**LENZING
FASERN**

**HOCHMODUL
333**

tapiflor®



* Weil sie gut sind

CHEMIEFASER LENZING (LENZING) AKTIENGESELLSCHAFT

A-4860 Lenzing, Austria,
Tel. (0 76 72) 25 11
Telex 026-606 lenfa a, 026-605 lenzi a



ITMA

Fixpunkte für

Spinner

	Halle/Stand
Platt Open-End-Spinnmaschinen Repco – das revolutionäre Spinnverfahren Streckzwirnmachine usw.	1A/1204
Weller Cord-Zwirnmaschine Halbkammgarn-Spinnmaschine	1B/1601
Ott Neueste Präzisions-Kreuzpul- maschine für Endlosgarne	1/1618
Italtexmatic Doffer Pneumodoff	1/1700
Thoma Ringspinn- und Flyer-Wander- bläser, automatisch	2A/21101
Timmer Spinnhülsen-Reinigungs-, Sortier- und Abpackmaschinen Garnrestenschneidmaschinen	3/3311
Lagarde Autoklaven mit Präzisionssteuerung	6/61012
Gmöhling Transportmittel in Leichtmetall	8/81029
Kenyon Duplex-Spindel- und Trahmissionsbänder	2A/2908
Wieland Neue Teilstationär-Vakuum- Absauganlagen für Maschinen- reinigung	2A/21200

wildagzug

6301 Zug Tel. 042 21 58 58 Telex 78785

Neu im Handel

Gütermann M 103 – in der Industrie
tausendfach bewährt für
haltbare, elastische Nähte. Auf der neuen
Fadenversorgungssofortwiedernähbereit-
patentplastikspule.

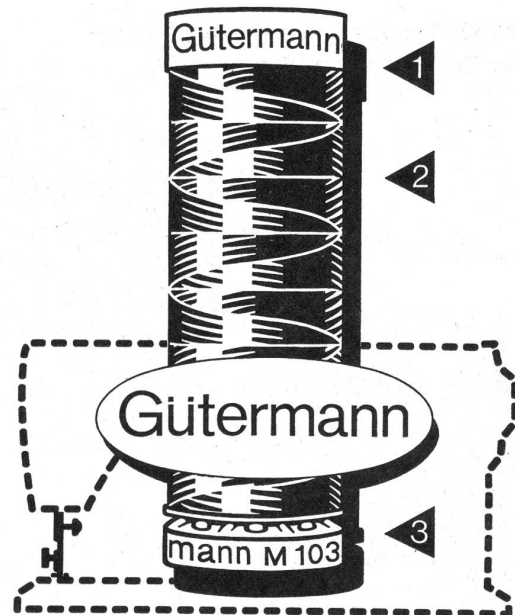

Drei Vorteile kaufen Sie mit
jeder Spule Gütermann M 103:

1. Störungsfreies Nähen durch den leichten Lauf der patentierten Spule mit Führungshülse.
2. Einen problemlosen Nähfaden: synthetisch, schappegesponnen, besonders fein, außergewöhnlich stark, wasch- und bügelfest, mit 13% elastischer Dehnung und Schrumpffreiheit.

3. Durch die neue und patente Fadenverankerung hört endlich der Ärger mit den losen Fadenenden auf.

Gütermann M 103 gibt es in über 250 licht- und waschechten Farben.

Der Güte wegen Gütermann

Gütermann & Co. AG, 8023 Zürich

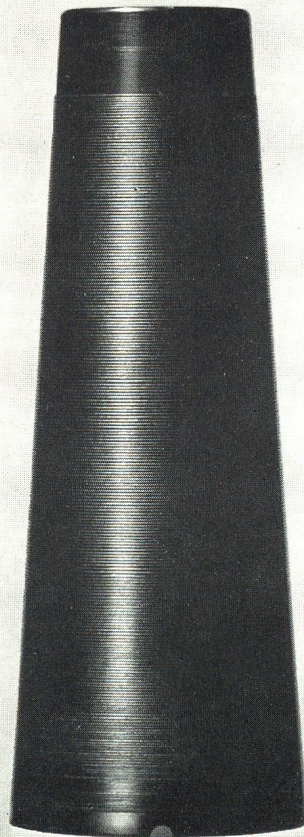
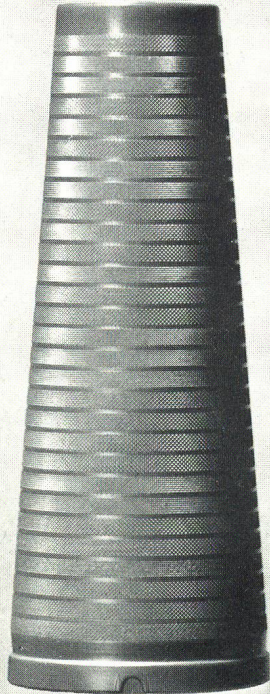

Textilspulen aus Kunststoff

AO-Textilspulen aus hochwertigen Kunststoffen werden in zahlreichen Kennfarben in gebräuchlichen Grössen und mit verschiedenen Oberflächen hergestellt.

Wir orientieren Sie auch gerne über die Möglichkeiten zur Herstellung von Spezialausführungen. Unsere Fachleute stehen für jede Auskunft zu Ihrer Verfügung.

Albert Obrist & Co.
4153 Reinach (Schweiz), Römerstrasse 83
Telefon 061 762023
Verpackungen, Verschlüsse, Massenartikel,
Technische Teile aus Kunststoff

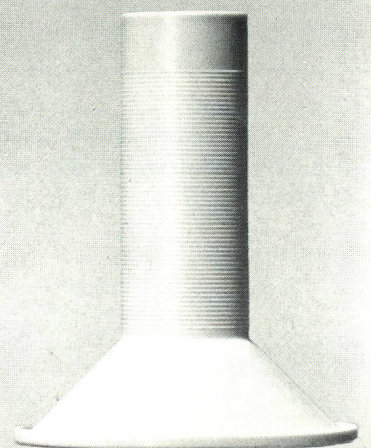
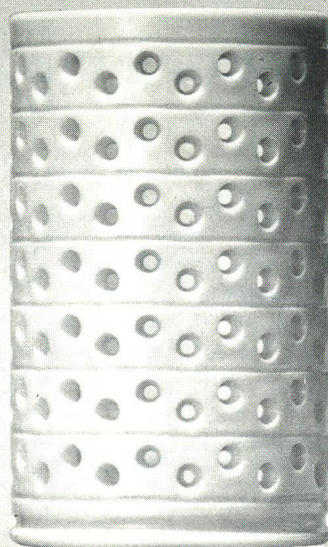
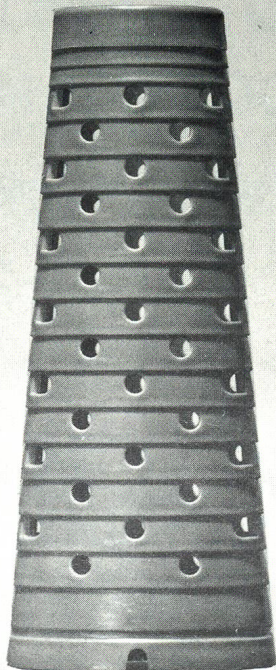
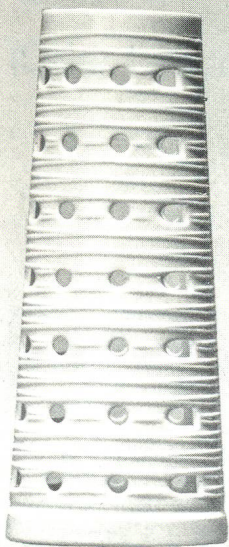

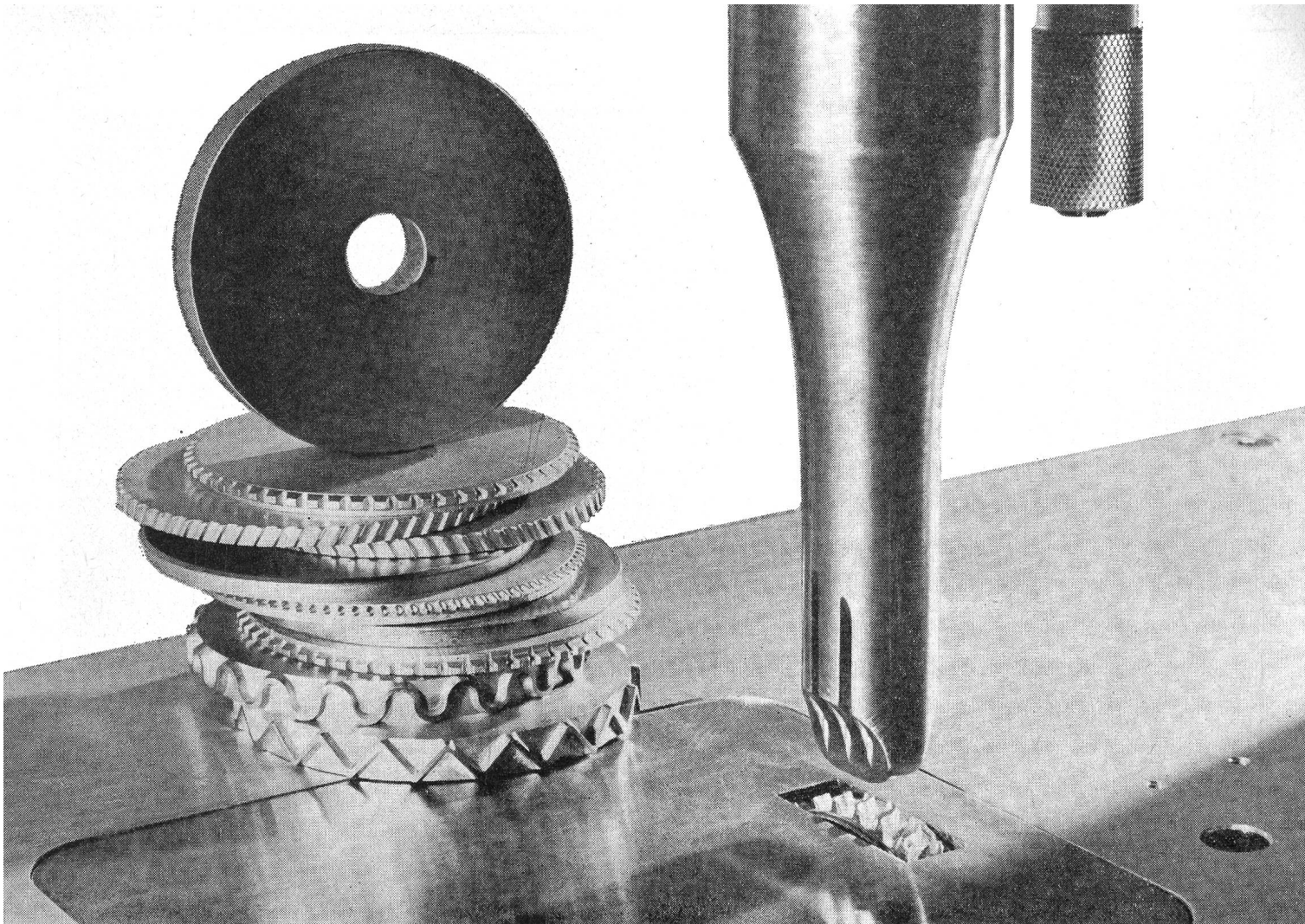

Wenn Sie wissen möchten,
 wie man Synthesefaser-Gewebe
 ohne Nadel und Faden
 vernähen kann, dann schicken Sie
 gleich den Coupon an uns ab.

(Oder besuchen Sie uns auf der ITMA in Paris in Halle 9, Stand 9617.)

BRANSON

NIEDERLASSUNGEN IN – DEUTSCHLAND: 6056 Heusenstamm,
 Ottostraße 25 · DÄNEMARK: 2920 Charlottenlund, Eivindsvej 23 ·
 FRANKREICH: Paris 4e, 10 rue du Plâtre · HOLLAND: Soest,
 Energieweg 2 · SCHWEIZ: 1222 Vézenaz, 3 chemin de Nancy

An: BRANSON SONIC POWER S.A.
 CH-1222 Vézenaz-Genève, 3 chemin de Nancy

Ich möchte gern mehr über Ihre Ultraschall-Nähmaschine
 erfahren. Bitte senden Sie mir unverbindlich technische Un-
 terlagen und ein „Nähmuster“ zu.

Name Position

Firma

Anschrift

.....



Sieglingriemen
EXTREMULTUS
MASCHINENBAND

für die Textilindustrie:

- Gleichmässige Drehzahlen, auch bei Öleinflüssen
- Hoher Wirkungsgrad, kleiner Stromverbrauch
- Lange Lebensdauer, ohne Drehzahlabfall
- Lärmdämpfung
- Zuverlässige Antriebe

DEGANI

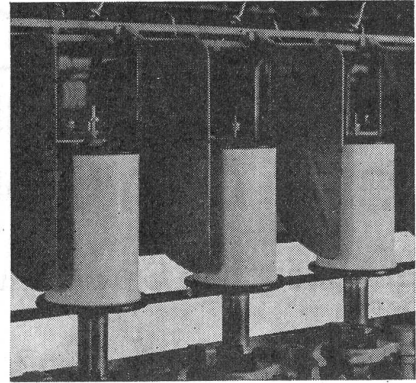
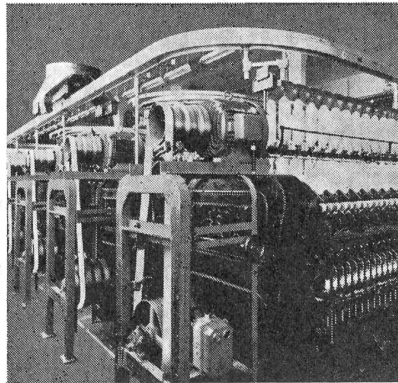
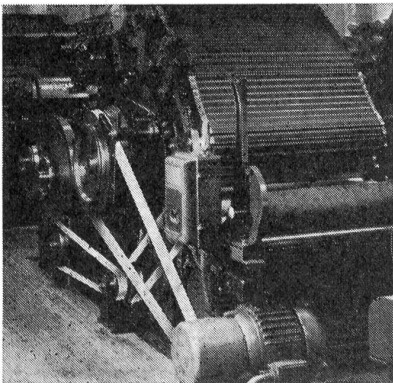

POLYTECHNA

Polytechna AG Ringstrasse 14 8600 Dübendorf Telefon 01/894646

NYLSUISSE
VISCO SUISSE
SOCIÉTÉ DE LA VISCOSE SUISSE/EMMENBRÜCKE

NYLSUISSE
Quality Touching

**schmiegsam
und pflegeleicht**

The advertisement features a mannequin with blonde hair holding a magazine titled 'NYLSUISSE'. The magazine cover shows a man and a woman embracing. The man is wearing a dark, long-sleeved shirt with white laces. The woman is wearing a light-colored, long-sleeved top and a dark belt with a large buckle. The magazine cover also includes the text 'VISCO SUISSE' and 'SOCIÉTÉ DE LA VISCOSE SUISSE/EMMENBRÜCKE'. In the bottom left corner of the magazine cover, there is a small logo for 'NYLSUISSE Quality Touching'. At the bottom of the advertisement, the text 'schmiegsam und pflegeleicht' is written in a stylized font.

SCHOLL

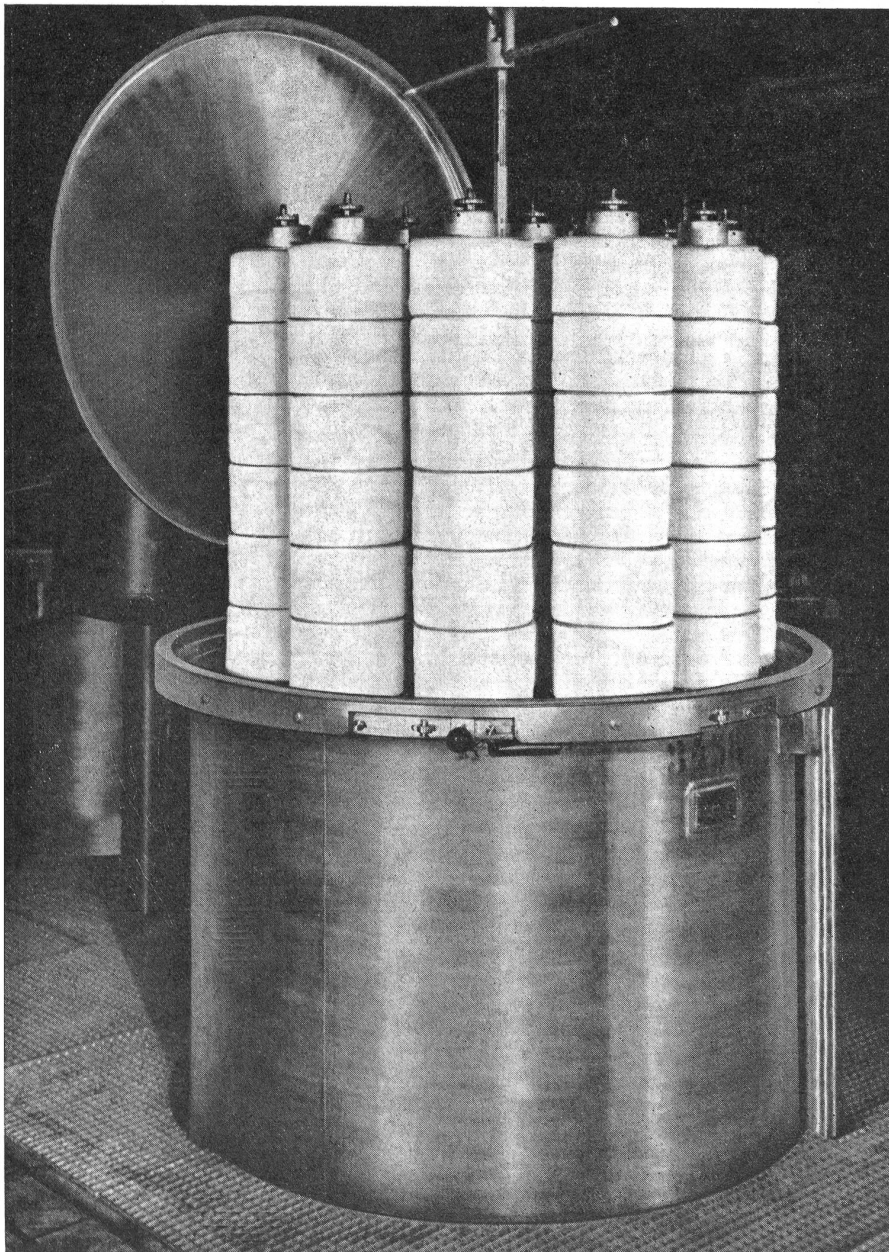

Polyacryl HB Garne

färben Sie heute
mit Vorteil
auf Wickelkörpern

Unser System
garantiert Qualität
und Wirtschaftlich-
keit

Seit Monaten
im Grosseinsatz
bewährt

Itma 71 Paris
Halle 6, Stand 6706

Scholl AG
CH-4800 Zofingen

Telefon 062 52 22 22
Telex 68 472 shollch

**Webmaschinen
mit 
Webschützen?**

**Webmaschinen

ohne
Webschützen?**

Rüti liefert Webmaschinen für jedes Fabrikationsprogramm. Für Stapel- und Spezialartikel, schwere und leichte

Gewebe. Ein- und mehrschüssig. Mit Exzenter-, Schaft- und Jacquardmaschinen. Mit oder ohne Schützen... welches System wird in Ihrem Fall erfolgreich sein?

Fragen Sie Rüti.
Rüti ist objektiv,
weil Rüti
beides hat.

**Rüti
hat 
beides**

d. 71. 3P

+GF+ TEXTILMASCHINENGRUPPE RÜTI

Maschinenfabrik RÜTI AG CH-8630 Rüti ZH Schweiz

ITMA '71 Paris - Halle 3 - Stand 3719

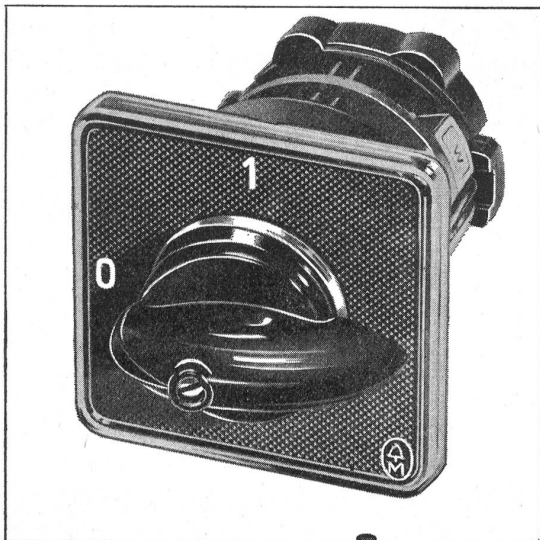

Was macht diesen
guten Nockenschalter
noch besser?

Sein
Zubehör!



Vom
Energieverteiler
bis zum
Einzelgerät
ein geschlossenes
Programm

63/48

Um Nockenschalter T für Sie noch interessanter zu machen, haben wir sie mit einem umfangreichen Zubehör ausgerüstet.

Es gibt allein 3 verschiedene Arten von Sperrern. Solche mit einem Zylinderschloss, mit Vorhängeschlössern oder mit Drucktaste. Eine Gummihäube schützt vor zufälligem Berühren und erhöht gleichzeitig die Schutzart. Mp- oder SL-Klemmen können zusätzlich montiert werden, oder z. B. gibt es Anschlusswinkel, die das Anschliessen der Leitungen in schwierigen Fällen erleichtern.

Ausserdem sorgen Bezeichnungsschilder für die Möglichkeit, auch nachträglich noch beschriftet zu können. Griffe in verschiedener Form und Farbe passen den Nockenschalter den jeweiligen Gegebenheiten an. Wenn Sie bedenken, dass Nockenschalter T auch noch als verriegelte Hauptschalter gebaut werden, über eine verlängerte oder verkürzte Achse verfügen, Rückschaltsperrle, selbsttätigen Rückgang, Anschlag- oder Rundschaltung haben, so können Sie selbst ermesen, wie wertvoll ein derart abgerundetes Nockenschalter-Programm ist.

Wenden Sie sich bitte an unser Aussenbüro oder direkt an uns, wir senden Ihnen gerne weitere Unterlagen.



KLÖCKNER-MOELLER

Hauptverwaltung: **Effretikon** 8307 Effretikon, Bahnhofstrasse 28, ☎ 052/32 24 21
 Techn. Aussenbüros: **Bern** 3000 Bern, Cäcilienstrasse 21, ☎ 031/45 34 15
Lausanne 1000 Lausanne, Chemin de Martinet 28, ☎ 021/25 37 96
Zürich 8603 Schwerzenbach ZH, Eschenstrasse 1, ☎ 051/85 44 11

In Paris:
Halle 1a
Stand Nr. 1210

RIETER ITMA 71

Auf einer Standfläche von über 1000 m² präsentiert Rieter ein interessantes und vielseitiges Ausstellungsprogramm. Nicht weniger als 17 verschiedene Maschinen-typen – darunter mehrere Neukonstruktionen – werden im Betrieb vorgeführt: ein vollständiges Sortiment für Baumwolle und Stapelfasern, das eine vollautomatische Produktionsstraße mit durchlaufendem Materialfluß von der Ballenöffnung bis zum Streckenband einschließt, zwei Maschinen für die Langstapelspinnerei, eine Spezialmaschine für die Synthefaserindustrie und drei besonders attraktive Neuheiten, die erstmals in der Öffentlichkeit zu sehen sind. Diese Rieter Neuentwicklungen sind: der automatische Doffer der Baumwoll-Ringspinnmaschine «Gottardo», die Turbinen-Spinnmaschine «Rotondo» und das PAVENA-System, das hier kurz vorgestellt wird.

Zur sachkundigen Beratung der Interessenten steht auch diesmal wieder ein Computer im Einsatz, der innert kürzester Frist optimale betriebswirtschaftliche Unterlagen beschaffen kann.

SENSATION

Die eigentliche Sensation des Rieter Standes, die sich vielleicht als *die* Sensation der ITMA 71 erweisen wird, ist das PAVENA-System. Es handelt sich dabei nicht nur um ein anderes Spinnverfahren, sondern um eine *völlig neue textile Konzeption*, die eine unübersehbare Fülle vielversprechender Möglichkeiten bietet. Der textile Gesamtprozeß wird durch technologische Veränderungen abgekürzt, vereinfacht und entscheidend verbilligt. Durch die Zusammenfassung von bisher getrennten Teilprozessen lassen sich mehrere kostenintensive Arbeitsstufen einsparen. Das PAVENA-System basiert auf einer neuartigen Verzugstechnik mit verklebten Faserbändern, die hohe Verzüge und große Liefergeschwindigkeiten ermöglichen. Ein besonderer Vorteil ist dadurch gegeben, daß sich der Verklebungsprozeß mit Färbeprozessen und andern chemischen Applikationen kombinieren läßt. Als Endprodukte entstehen Flächengebilde außerordentliche Gleichmäßigkeit, eine hohe Reißfestigkeit und eine gänzlich neue, sehr vorteilhafte Charakteristik auszeichnen. Eine PAVENA-Produktionseinheit wird in Paris im Betrieb vorgeführt. Der Rieter-Stand dürfte deshalb ein Treffpunkt der gesamten Textilfachwelt werden. Unsere Ingenieure freuen sich über jeden Besucher, der sich für die neuen Rieter Maschinen und die Ergebnisse unserer Forschungs- und Entwicklungsarbeit interessiert. Sie finden unsern Stand in der Halle 1a, vor der Passerelle, die zur Halle 2 führt.

Maschinenfabrik Rieter A. G.
Winterthur / Schweiz

Rieter

Janine 72

Textil- und Mode-Taschenagenda für Damen



Janine 72

kündigt ihre Ankunft an!

Janine 72

— eine amüsante, unbeschwert fröhliche Création des Vereins Schweizerischer Textilindustrieller Wolle - Seide - Synthetics (VSTI)

Janine 72

— eine kleine, handliche Privat-Agenda für die junge und junggebliebene Dame, aber auch für Teens und Twens

Janine 72

— ein 112seitiges «petit œuvre» mit Kalendarium, mit heiteren und ernststen Sinnsprüchen, mit Bonmots voller Charme und Schalk, mit perlenden Komplimenten über die Vielfalt unserer Textilien

Janine 72

— bezaubernd durch ihre anmutigen, verspielten Federzeichnungen des Zürcher Künstler-Grafikers Alfred Koella

Janine 72

— als reizendes kleines Geschenk dazu bestimmt, aus Kunden Ihres Hauses Freunde zu machen

Janine 72

wird für die schweizerischen Firmen der Textil- und Bekleidungswirtschaft — trotz eigenwillig-elegantem Format — trotz neununddreissig köstlichen, zum Teil doppelseitigen und zweifarbigen Illustrationen und Vignetten — trotz dem exquisit-textilen Einband dank der zu erwartenden Grossauflage zu einem für Sie sehr günstigen Preis abgegeben werden können

Janine 72

wird bereits im Juni 1971 in beschränkter Voraufgabe von wenigen hundert Exemplaren zur Verteilung gelangen Die von Alfred Koella handsignierte Agenda dieser kleinen Auflage überlassen wir den Interessenten der Textil- und Bekleidungsbranche für einen Fünfliber das Stück

Janine 72

ist ein Public-Relations-Mittel, das während des ganzen Jahres und nicht nur vorübergehend im Einsatz steht Die erste Seite dieser textilen, nicht auf einzelne Fasern beschränkten Agenda kann für einen Firmeneindruck verwendet werden

Mit unserer vorerst nur für Damen und in deutscher Sprache herausgegebenen Taschenagenda hoffen wir, zahlreichen Firmen der Branche einen guten Dienst zu erweisen

**VEREIN SCHWEIZERISCHER
TEXTILINDUSTRIELLER
Wolle - Seide - Synthetics (VSTI)
Parkring 12, Postfach 680
8027 Zürich
Telefon 01 25 57 57**

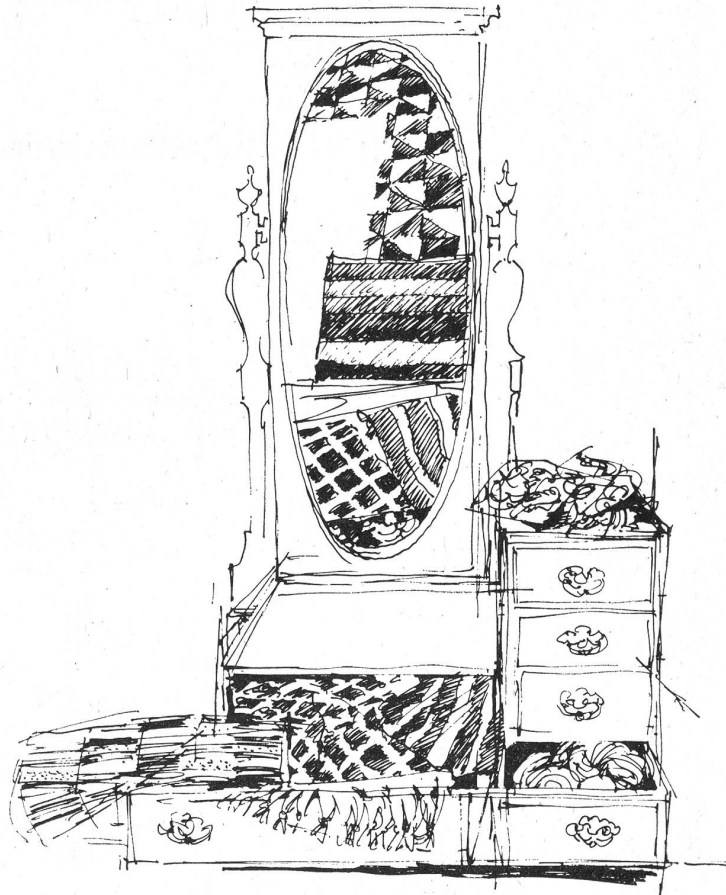

COUPON

Bis Mitte Juli 1971 einsenden an:
Sekretariat VSTI, Postfach 680
8027 Zürich

Janine 72

- Senden Sie uns bitte ein von Alfred Koella handsigniertes Exemplar der Voraufgabe zu Fr. 5.—
- Wir sind an einer Preisofferte für den Bezug dieser Damen-Taschenagenda interessiert (Gewünschtes bitte ankreuzen)

Firma und Adresse:



25 Jahre Max Meierhofer AG

25 Jahre im Dienste der Textilindustrie

Maschinen und Zubehöre für Weberei
Bandweberei
Strickerei
Spinnerei
Färberei, Ausrüsterei

Max Meierhofer AG, 8762 Schwanden, Telephon 058/70575

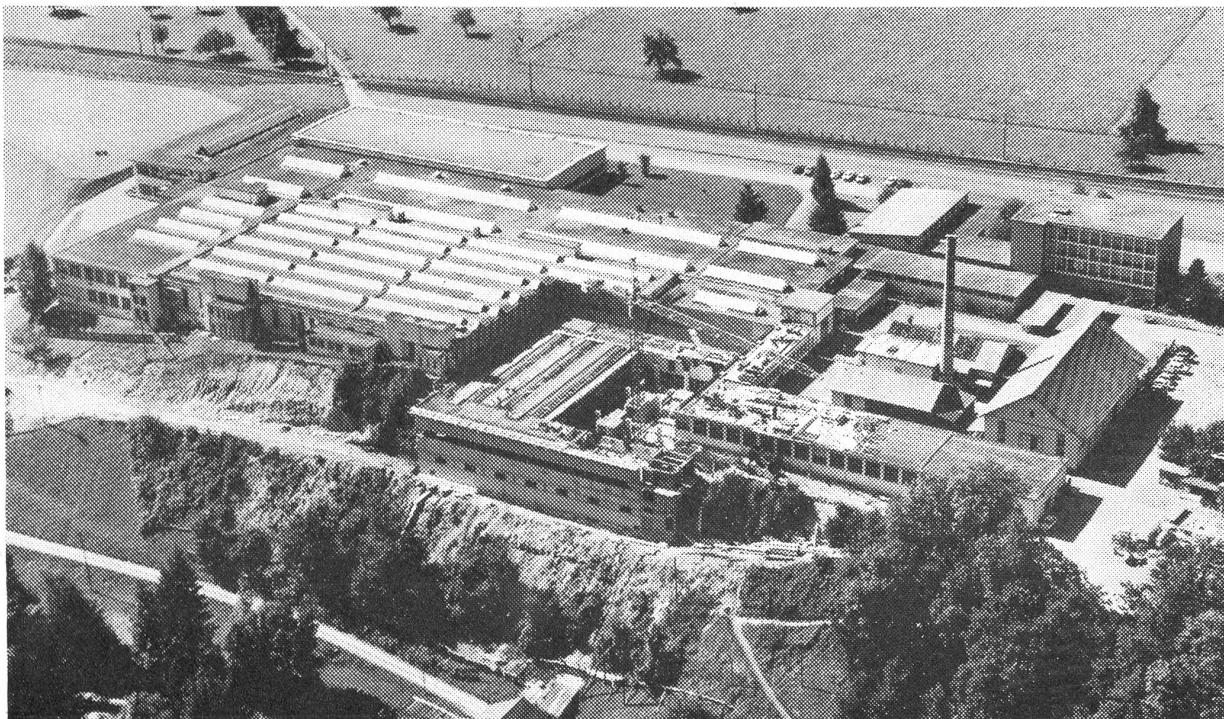

Textil hat Zukunft

Mit dem ständigen weiteren Ausbau unserer modernen Anlagen sorgen wir für diese Zukunft

Spinnerei & Weberei Dietfurt AG, 9606 Bütschwil



Bänder
ALLER ART
 IN BAUMWOLLE, LEINEN, GLAS-
 UND KUNSTFASERN
E. SCHNEEBERGER AG
 BANDFABRIK
UNTERKULM b. Aarau
 Tel. 064/461070

Jacquard-Patronen und Karten

K. Schlegel
Dessins

9477 Trübbach SG
 Seidenbaum
 Telephon 085 / 5 16 78



Die erstklassigen,
 schweizerischen
 Hartpapierhülsen
 und -Spulen von

ROB. HOTZ SÖHNE
 8608 BUBIKON
 Telefon (055) 4 95 66/67

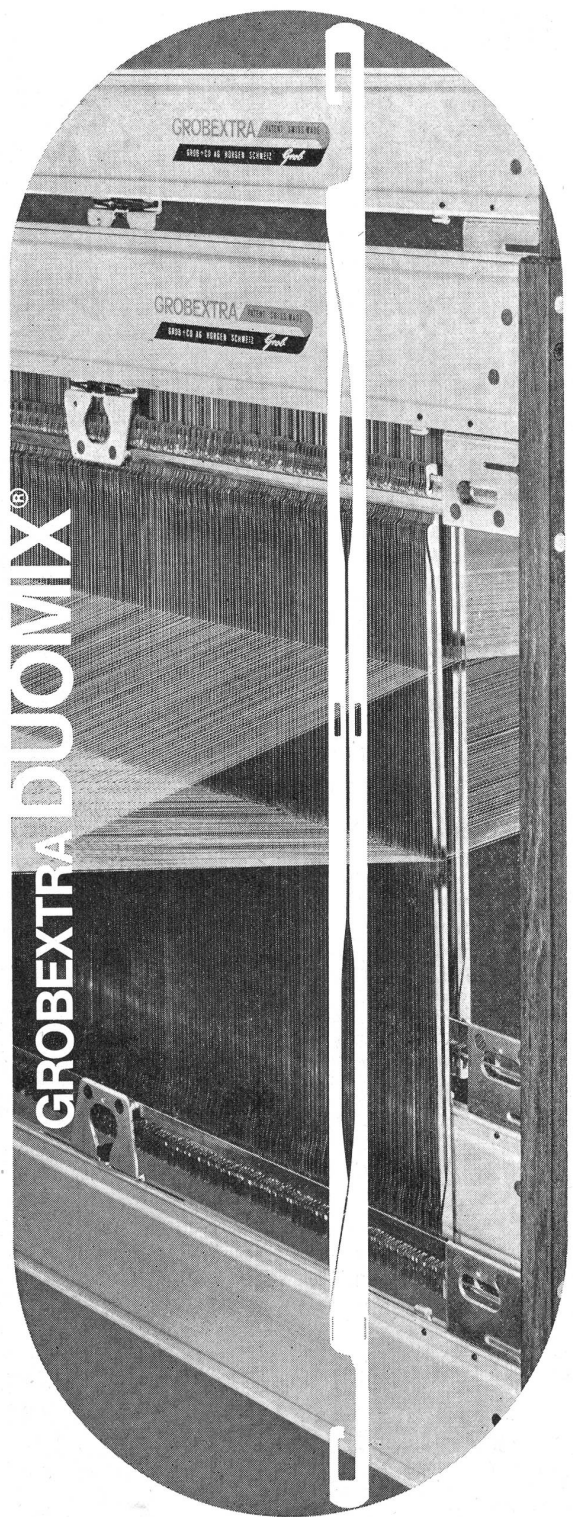

GROBEXTRA DUOMIX

Grob

GROB + CO AG CH-8810 HORGEN

An der ITMA 71 erwarten wir Sie in Halle 2, Stand 2409

Wir gratulieren

der **Textilfachschule Wattwil** zur Einweihungsfeier des Neubaues und freuen uns, mit der Lieferung eines unserer leistungsfähigen Flachstrick-Automaten für den zeitgemässen Ausbau des Maschinensaales beitragen zu können.

Schaffhouse
WAGA

Schaffhauser Strickmaschinenfabrik, Schaffhausen

Schweizerische Gesellschaft für Tüllindustrie, 9542 Münchwilen

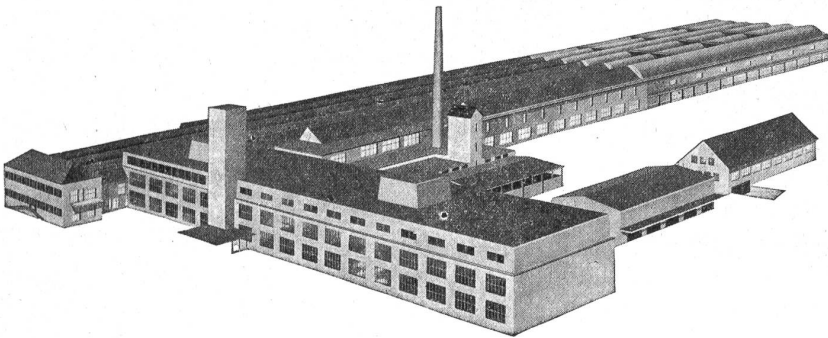

Führendes Unternehmen der Fabrikation und Ausrüstung von Tüllgeweben und Raschelgewirken (Marke Müratex) aller Art für Gardinen-, Kleider-, Schleier-, Perücken- und Wäschekonfektion, die Stickereiindustrie sowie elastische Gewirke für die Korsettindustrie

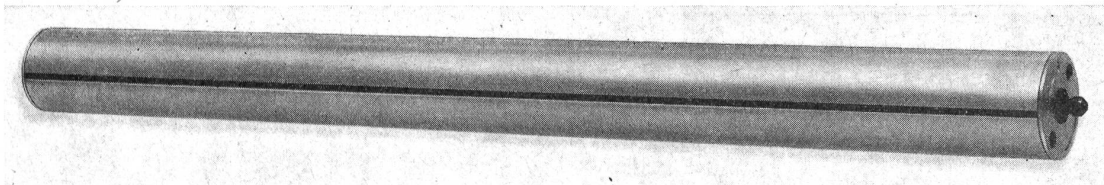

Prüfen Sie am ITMA-Stand 2303, Halle 2, unsere dauerhaften und preislich günstigen

Wir diskutieren dort gerne mit Ihnen Ihre Probleme der Verarbeitung von Naturgarnen und Synthetics

Warenbäume

und

Kettbäume

aus Leichtmetall

R. Guth & Co. Basel

Schützengraben 35
Telephon 061 / 25 82 91
Telex 63236

Vertretung für die Schweiz:

F. Meyer & Co. Männedorf
Telephon 051 / 74 04 12

Wir gratulieren

zur Eröffnung der erweiterten Textilfachschule Wattwil und wünschen in der Ausbildung des textilen Nachwuchses recht guten Erfolg.

E. Schubiger & Cie. AG, Uznach
Seidenweberei Winterthur AG, Winterthur

Karl Brand - Basel

Leonhardsgraben 33
 Telephon 061/25 82 20

Sie finden uns an der

ITMA in Paris

vom 22. 6. – 1. 7. 1971

bei **J. SANDT AG**
Pirmasens

Stanzmaschinen

Halle 8, Stand 8928

Pfalzstahlbau GmbH
Pirmasens

Förderanlagen

Halle 8, Stand 8918 + 8924



gegründet 1854

Unsere Firma verbindet altbewährte Tradition mit modernen Ideen, technischem Fortschritt und sozialer Aufgeschlossenheit. Dank ständiger Rationalisierungsbestrebungen und mit der Unterstützung aller unserer Mitarbeiter ist es uns bisher gelungen, den rasch wechselnden Anforderungen der Zeit und des Marktes gerecht zu werden. Darum glauben wir auch weiterhin an die Zukunft unseres Unternehmens. Tüchtige Leute haben bei uns eine echte Chance!

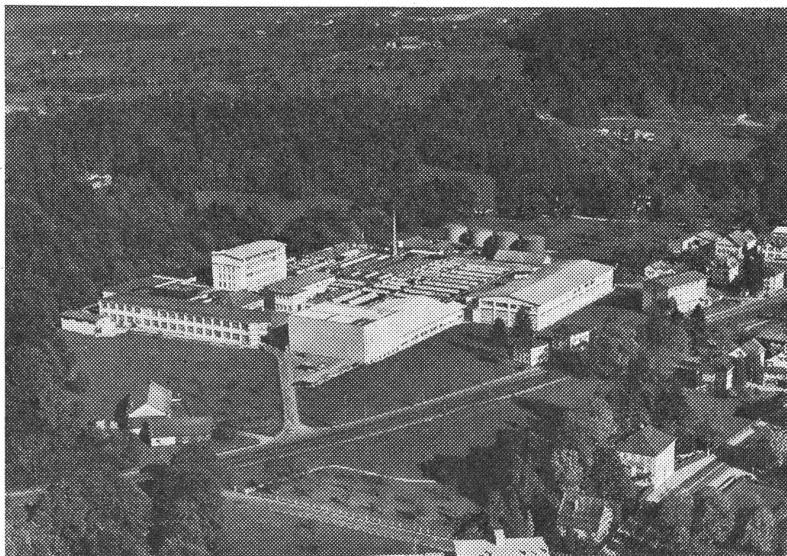

HABIS TEXTIL AG
9230 Flawil

Weberei, Färberei
 Druckerei, Ausrüsterei

Tel. 071/83 10 11

**Es
lohnt sich,
vom
besten
zu nehmen.**

Mettler
**Qualitäts-
Nähgarn**

Fordern Sie unser Spezialangebot an

AROVA RORSCHACH AG

 AROVA – ein Heberlein Unternehmen

**Formschön konstruierte und
doch robuste Schaftmaschinen**

geben dem zielbewussten Weber
die Möglichkeit, den modischen
Anforderungen immer gerecht zu
werden

Gegenzug-Schaftmaschine Typ
LEZRDOo mit 1 Karten Zylinder,
passend für oberbaulose Web-
maschinen

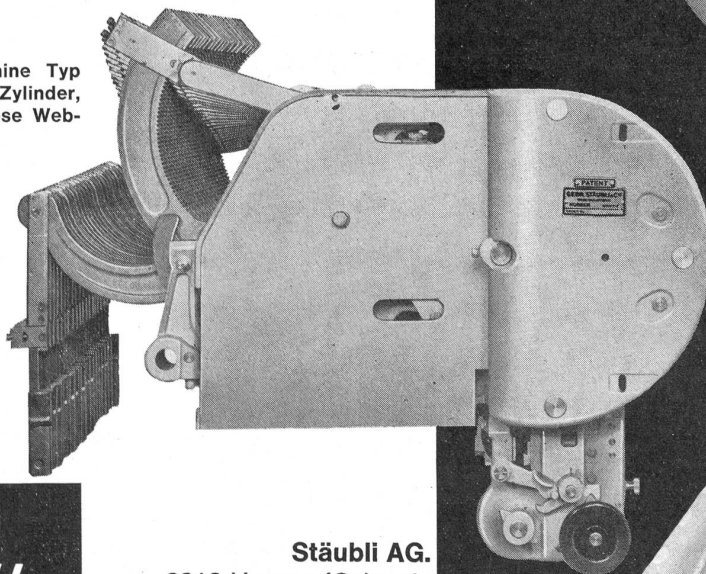

STÄUBLI

Stäubli AG.
8810 Horgen/Schweiz
Telefon 051/82 25 11
Telex 52821