

Zeitschrift: Mittex : die Fachzeitschrift für textile Garn- und Flächenherstellung im deutschsprachigen Europa
Herausgeber: Schweizerische Vereinigung von Textilfachleuten
Band: 78 (1971)
Heft: 5

Werbung

Nutzungsbedingungen

Die ETH-Bibliothek ist die Anbieterin der digitalisierten Zeitschriften auf E-Periodica. Sie besitzt keine Urheberrechte an den Zeitschriften und ist nicht verantwortlich für deren Inhalte. Die Rechte liegen in der Regel bei den Herausgebern beziehungsweise den externen Rechteinhabern. Das Veröffentlichen von Bildern in Print- und Online-Publikationen sowie auf Social Media-Kanälen oder Webseiten ist nur mit vorheriger Genehmigung der Rechteinhaber erlaubt. [Mehr erfahren](#)

Conditions d'utilisation

L'ETH Library est le fournisseur des revues numérisées. Elle ne détient aucun droit d'auteur sur les revues et n'est pas responsable de leur contenu. En règle générale, les droits sont détenus par les éditeurs ou les détenteurs de droits externes. La reproduction d'images dans des publications imprimées ou en ligne ainsi que sur des canaux de médias sociaux ou des sites web n'est autorisée qu'avec l'accord préalable des détenteurs des droits. [En savoir plus](#)

Terms of use

The ETH Library is the provider of the digitised journals. It does not own any copyrights to the journals and is not responsible for their content. The rights usually lie with the publishers or the external rights holders. Publishing images in print and online publications, as well as on social media channels or websites, is only permitted with the prior consent of the rights holders. [Find out more](#)

Download PDF: 29.04.2026

ETH-Bibliothek Zürich, E-Periodica, <https://www.e-periodica.ch>

VOGT als Breithalter-Lieferant
führender Webmaschinen-
Hersteller wird auch Ihre
Probleme lösen!

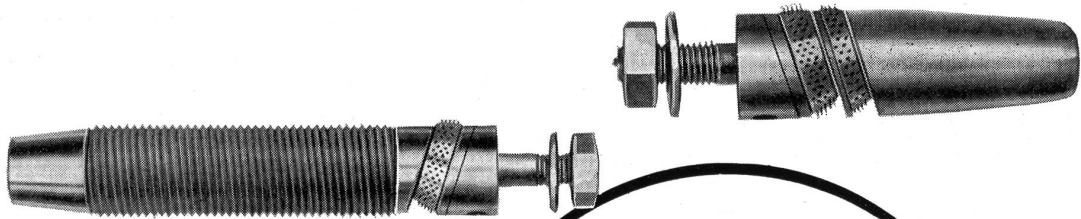
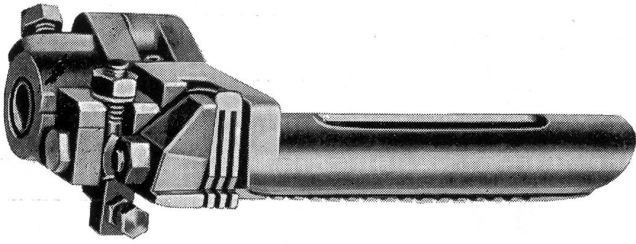

Kunststoffbuchsen

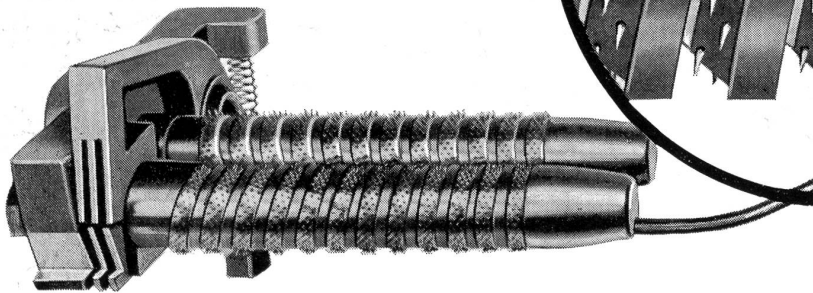
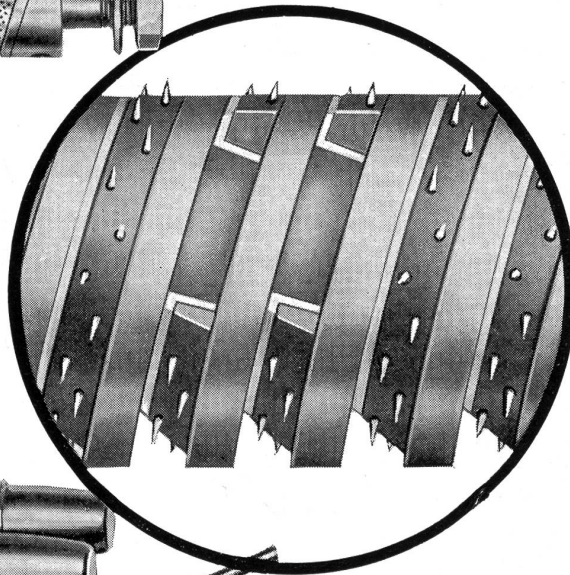

HCH. KÜNDIG + CIE 8620 WETZIKON ZH

Fabrikation von Textilmaschinen-Zubehör
Handel – Vertretungen
Telephon 051 77 09 34/35
Telex 75324

Schärer

Perfektes
Spulgut und Leistung
entscheiden

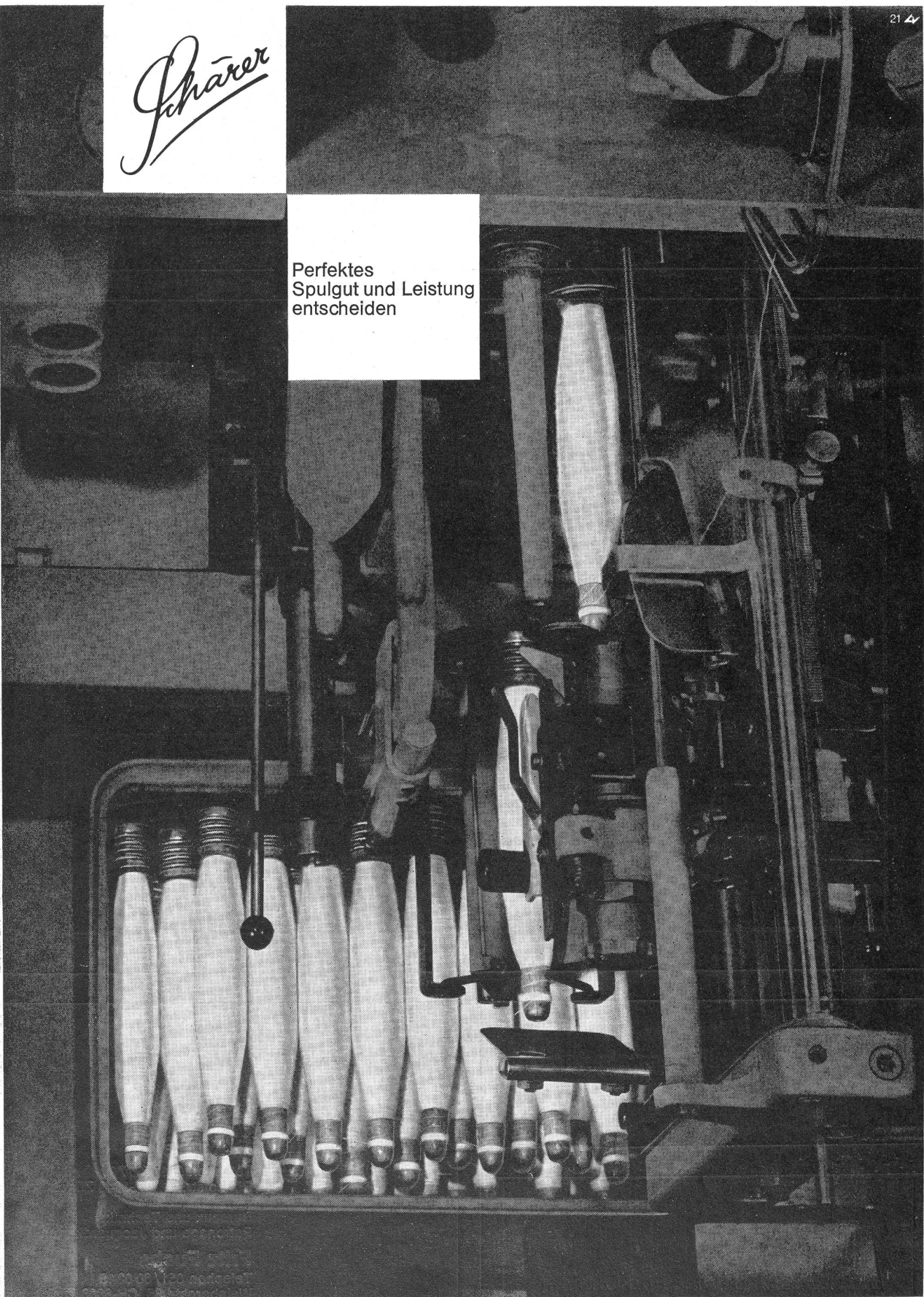

Maschinenfabrik Schärer CH-8703 Erlenbach-Zürich/Schweiz



8805 Richterswil

Gartenstrasse 19
Tel. 051 / 76 47 77

Textilmaschinen und Apparate
Technische Artikel

Von A bis Z

Lammfelle
Leinenstopfnadeln
Leuchtlupen
Luntenverdichter
Lupen in grosser Auswahl

Lege- und Messapparate (Rektometer)
Leichtmetall-Kettbäume Schwede

Leisten-Neutralisierapparat Kettling & Braun
Leistenausroller Kettling & Braun

WIPPERMANN

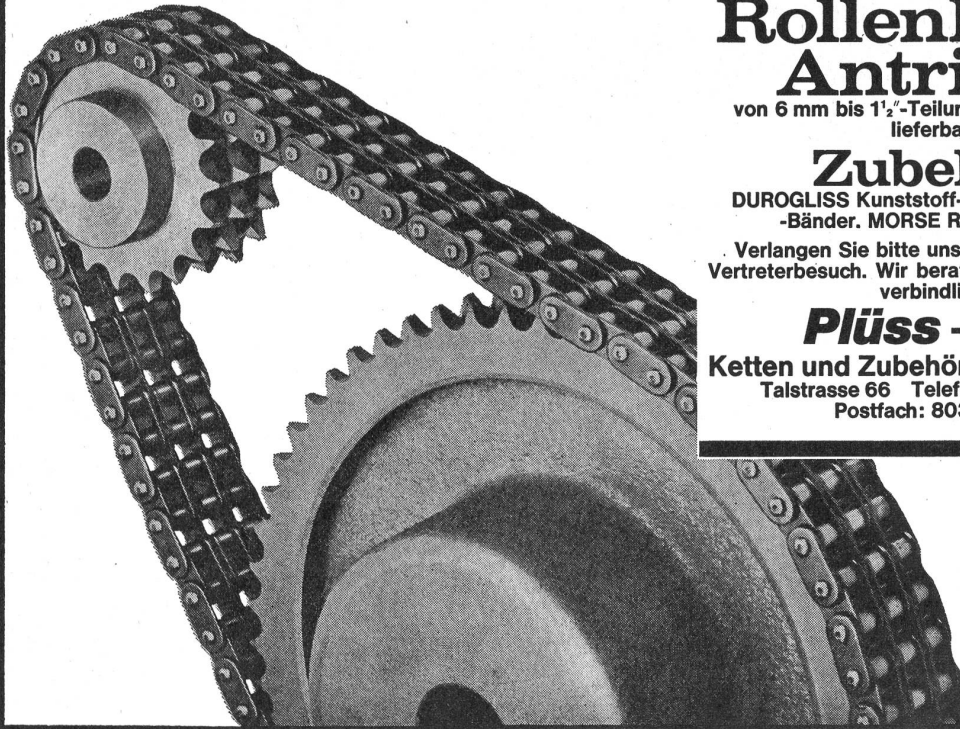

Präzisions- Rollenketten Antriebe

von 6 mm bis 1 1/2"-Teilung sofort ab Lager
lieferbar.

Zubehör

DUROGLISS Kunststoff-Gleitschienen und
-Bänder. MORSE Rutsch-Naben.

Verlangen Sie bitte unseren Katalog oder
Vertreterbesuch. Wir beraten Sie jederzeit un-
verbindlich.

Plüss + Co.

Ketten und Zubehör • 8001 Zürich
Talstrasse 66 Telefon 051/27 27 80
Postfach: 8039 Zürich



Alle Inserate durch
Orell Füssli-Annoncen



Service und Qualität

Dessins - CRÉATION

E. Kappeler

Telephon 051/5677 91
Rütihofstr. 19, CH-8049 Zürich

Bureaux und Technik:
Patronage und Jacquardkarten

Fritz Fuchs

Telephon 051/60 02 15
Weinbergstr. 85, CH-8006 Zürich

Haben Sie Wärmeprobleme mit hohen Temperaturen ?

Wir sind spezialisiert für die Projektierung und Erstellung von

Oelwärmeträger — Dampf- und Heisswasser-Industrieheizungen

Wir übernehmen auch nur Montage solcher Anlagen

Walter Uetz, Industrieheizungen, Usterstrasse 56, 8330 Pfäffikon, Tel. 051 97 43 77

TREVIRA®

werner hurter+co
8700 küsnacht

Tel. 051 / 90 72 42 Telex: 53892

Garne in 100 % TREVIRA und
TREVIRA/Baumwolle 65/35 % sowie
TREVIRA mit 30 % andern Chemiefasern

See

estál
mono

See us in Paris
Hall 2 Stand 2108
Swiss Silk Thal
CH-9425 Thal/Switzerland

ITMA

DURAFLEX® Webeblätter

mit elastischem
Kunststoff-Bund

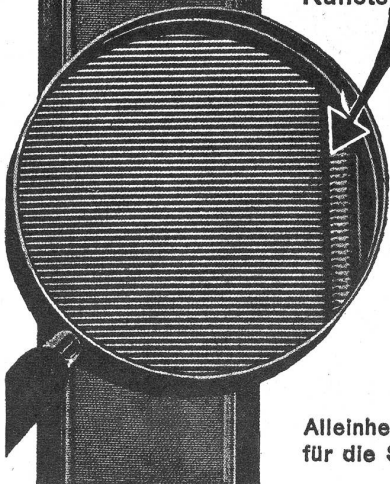

erhöhen Ihre
Gewebequalität,
verhindern
Streifenbildung
und
Blattzahnbrüche

Alleinhersteller
für die Schweiz:

Hch. Stauffacher & Sohn

Schwanden Gl.
Tel. (058) 7.11.77



8855 Wangen / SZ
Bahnhofstrasse
Telefon 055 / 749 43

**EINKAUFS-
CENTER** aller

Bodenbeläge Teppiche
Linoleum Plastikbeläge
Parkett Isolationen

Verlangen Sie Muster und Preise
Prompt ab Lager lieferbar

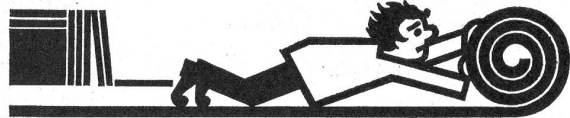

Plazierungen können nur als Wunsch,
nicht als Bedingung
angenommen werden !



Nef+Co.
St.Gallen / Schweiz
Telefon 071 23 36 36
Telex 77509

ITMA

Fixpunkte für

Weber

	Halle/Stand
Fatex Webmaschinen für Spezialisten (Glas, Dekor, Plüsch usw.)	3/3512
Nissan-Jet-Loom mit 400 t/min, 210 breit	3/3516
Maschinenbau Mengen Nopp- und Kontrolltische mit letzten Neuerungen Kippgeräte usw.	8/8920
Colsmann Kontroll- und Rollen- Verpackungsmaschinen für Papier- und Folienverpackung	8/81007
Delerue Raketenspulmaschinen für Gross- spulen als Vorlage	1/1815
Wieland Neue Teilstationär- Vakuum-Absauganlage für die Maschinenreinigung	2A/21200
Gmöhling Leichtmetall-Transportbehälter und -Wagen	8/81029
Schmeing Fadenspannungsprüfer für Schützen Poliermaschinen Twister, Schützen und Spulen	3/3613
Trabal Rundstrickmaschinen (48 Systeme) Doubleknit und Maxi-Jack-Jacquard	8/8223

wildagzug

6301 Zug Tel. 042 21 58 58 Telex 78785

*Temlon MC

Läufer sind beständiger, weil

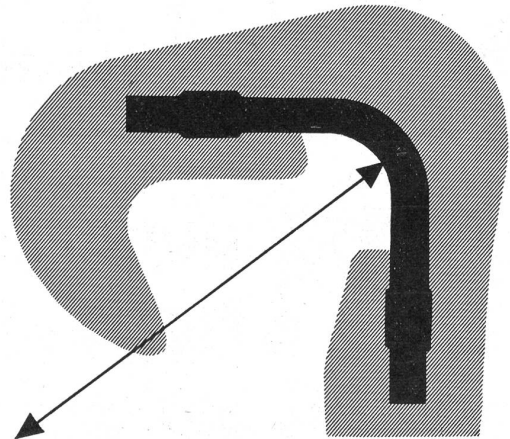

diese Metalleinlage eine Härte von HV 1700 hat, was derjenigen des Edelsteins Topas entspricht, und somit beim Fadenschnitt maximalen Widerstand bietet.

Die Einlagen werden in einem speziellen Verfahren hergestellt, das der Oberfläche eine überdurchschnittliche, durch andere Methoden nicht erzielbare Härte verleiht.

Bestellen Sie Temlon MC – Sie vermeiden so «laufende» Unkosten.

Vertreter:

Louis Stalder
8802 Kilchberg ZH
Schweiz

Theo Schneider & Co.
8640 Rapperswil am Zürichsee
Schweiz

Halle 2A

Stand 21027

ITMA 1971

* Temlon ist die von Textile Mouldings Ltd. im Vereinigten Königreich und in vielen anderen Staaten eingetragene Schutzmarke



Heizzentrale eines Versand- und Lagerhauses mit 2 Heißwasserröhrenkesseln von je 2,5 Mio kcal/h mit hydraulischer Kippvorrichtung für das Verbrennen verschiedenster Abfälle.

Wärmegewinn aus Abfällen

Was sind Abfälle wert? Nichts? Oftmals muß sogar für ihre Abfuhr bezahlt werden. Bei richtiger Verwertung sind sie jedoch ausnützlich. Mit Gewinn lassen sich heute brennbare Abfälle – ob fest oder flüssig – in beliebiger Menge sauber beseitigen.

Sulzer-Fachleute lösen seit Jahren Probleme der Abfallverbrennung mit Wärmegewinn, den Anforderungen von Luft- und Abwasserreinigung entsprechend; sie sind befähigt, für jede Frage der Abfallbeseitigung die günstigste und wirtschaftlichste Lösung vorzuschlagen.

SULZER®

Gebrüder Sulzer, Aktiengesellschaft, 8401 Winterthur
Telephon (052) 811122, Telex 76165

ITMA

Fixpunkte für

Ausrüster



Garn

	Halle/Stand
Then	
HT-Färbeapparate Vollautomatik-Steuerung	4/4105
Delerue	
Spezial-Spulmaschinen für Gross-Strangschrumpfung	1/1815
Timmer/Tigges	
Hülsumstossanlagen Kantenabrundmaschinen	3/3311 6/6904
Lagarde	
Präzisionsautoklaven	6/61012
Eisbär	
Kunststoffhülsen	2A/2713

Breit

Then	
Düsen-Then-Jet HT-Vollautomatik	4/4105
Muzzi/Gessner	
Stoffdruck mit Papiereinlage Coltron-Geweberichtgeräte	6/6808
Maschinenbau Mengen	
Wickel- und Kontrolltische	8/8920
Colsmán	
Rollen-Packmaschinen	8/81007

wildagzug

6301 Zug Tel. 042 21 58 58 Telex 78785

Jacquard-Patronen und Karten

K. Schlegel

Dessins

9477 Trübbach SG
Seidenbaum
Telephon 085 / 5 16 78

Ein interessantes Programm erstklassiger Textilhilfsmittel steht Ihnen jederzeit zur Verfügung:

Produkte der Chemischen Fabrik Tübingen GmbH
Hilfsmittel und Spezialprodukte für Färberei,
Bleicherei, Appretur, Textildruck und die Weberei

Eigene Produkte:

Nichtionogene und anionaktive Waschmittel sowie
Fettlöser für alle Einsatzzwecke
Waschmittel nach «Mass»
Prompte Lieferung ab Lager. Faire Preise!
Mitglied VST und SVF

HEINRICH RIMML, CHEMISCHE PRODUKTE, 8047 ZÜRICH
Letzigraben 184, Telephon 051/54 79 41

**Schweizer Papiere und Folien für
die Schaffweberei —**

AGMÜLLER "N" Prima Spezialpapier

AGMÜLLER "X" mit Metall

AGMÜLLER "Z 100" aus Plastik

sind erstklassige Schweizer Qualitäten

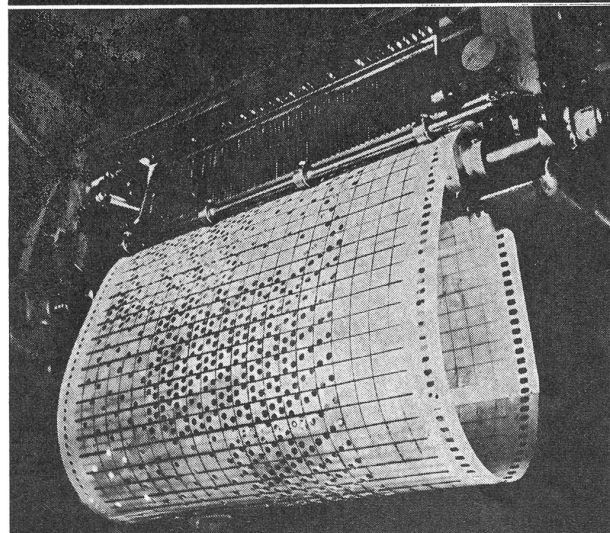

**AGM
AGMÜLLER**

Aktiengesellschaft MÜLLER+CIE.

CH - 8212 Neuhausen am Rheinflall

Deshalb sprechen wir von der Luwa Textil-Lufttechnik

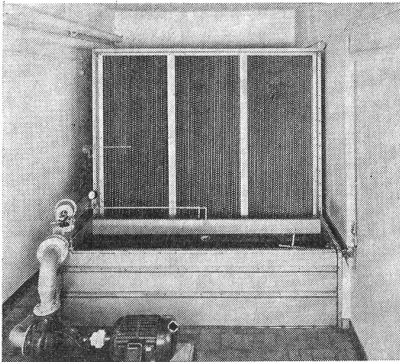
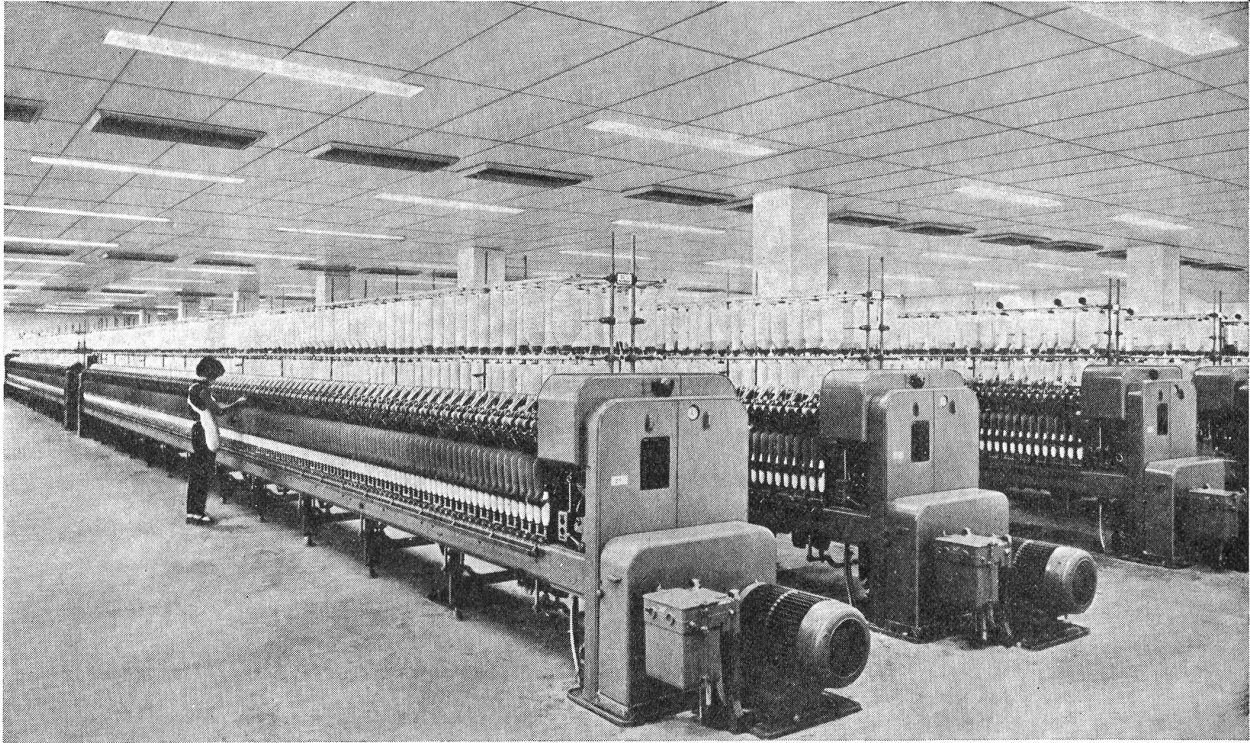

Die lufttechnischen Probleme in den verschiedenen Produktions- und Verarbeitungsstufen der Textilindustrie sind besonders vielfältig. Wir kennen sie seit Jahrzehnten und offerieren Ihnen mit der Luwa Textil-Lufttechnik eine ausgereifte, individuelle und wirtschaftliche Lösung. Nicht umsonst haben wir den Begriff der Textil-Lufttechnik geprägt, denn wir bearbeiten das Gebiet der Klimati-

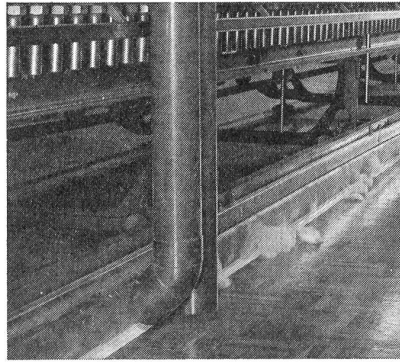

sierung, der Raumluft-Entstaubung und jenes der Maschinenreinigung einzeln oder im Zusammenhang.

Die in allen Erdteilen gesammelten Erfahrungen sowie eigene intensive Forschungs- und Entwicklungsarbeiten begründen unsere internationalen Erfolge.

Luwa projiziert, fertigt und installiert Zentral-Klimaanlagen, Einzelgeräte

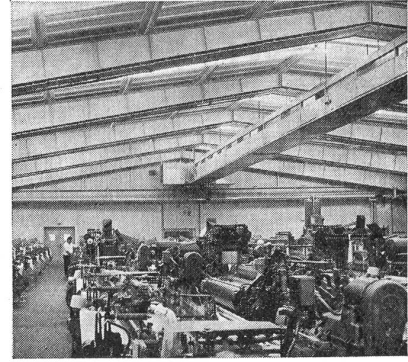

Uniluwa® nach dem Prinzip der Verdunstungskühlung oder in Verbindung mit Kälteanlagen sowie als Gerätesystem mit zentralen Boden- oder Maschinen-Rückluftsystemen. Automatische Wasser- und Luft-Drehfilter. Abblas- und Absauganlagen für die Reinhaltung von Textilmaschinen.

Profitieren Sie von unserer Erfahrung – wir werden die für Sie geeignete Lösung finden.

Besuchen Sie uns an der ITMA in Paris Halle 1a, Stand Nr. 1209

Luwa AG, CH-8047 Zürich
Anemonenstr. 40
Telefon 01 - 52 13 00
Telex 5 22 68

Luwa

Frankfurt/M, Paris, Baarn (Holland), Sale/Chesh. (England), Barcelona, Charlotte N.C. (USA), São Paulo, Hongkong, Nagoya (Japan) sowie Vertretungen in über 40 Ländern.

ITMA

Fixpunkte für Spinner

	Halle/Stand
Platt Open-End-Spinnmaschinen Repco — das revolutionäre Spinnverfahren Streckzwirnmachine usw.	1A/1204
Weller Cord-Zwirnmachine Halbkammgarn-Spinnmaschine	1B/1601
Ott Neueste Präzisions-Kreuzspul- maschine für Endlosgarne	1/1618
Italtexmatic Doffer Pneumodoff	1/1700
Thoma Ringspinn- und Flyer-Wander- bläser, automatisch	2A/21101
Timmer Spinnhülsen-Reinigungs-, Sortier- und Abpackungsmaschinen Garnrestenschneidmaschinen	3/3311
Lagarde Autoklaven mit Präzisionssteuerung	6/61012
Gmöhling Transportmittel in Leichtmetall	8/81029
Kenyon Duplex-Spindel- und Transmissionsbänder	2A/2908
Wieland Neue Teilstationär-Vakuum- Absauganlagen für Maschinen- reinigung	2A/21200



wildagzug

6301 Zug Tel. 042 21 58 58 Telex 78785

**For the man
who can handle
complete
authority
...and welcomes
total
responsibility.**

**An exceptional opportunity in
textile consulting in Europe.**

**Senior officers of world's largest textile
consultants will interview at the
Hotel Meurice, Paris during ITMA 71
(June 22 to July 1)**

We will provide unusual compensation for the man who enjoys the excitement of new and challenging assignments...who can deal with top management with absolute assurance...and who enjoys travel and/or periodic relocation. He will use his *full* knowledge, skill and abilities because he will be faced with some of the most challenging assignments in Europe. Responding to these challenges will keep him in the forefront of the industry.

We prefer a degree in textile or industrial engineering or textile chemistry; at least 5 years practical experience in a developed economy, in spinning and weaving or dyeing and finishing; a strong knowledge of up-to-date equipment, processing methods, costs and working assignments. Skill in English plus German or Romance language is essential.

To arrange for a meeting at the Meurice—for present or future openings—reply (in English only) in full confidence to: Martin Rubenstein

WERNER

TEXTILE MANAGEMENT CONSULTANTS

BOX MT-5, 1450 BROADWAY, NEW YORK, N.Y. 10018 USA

RIETER ITMA 71

In Paris:
Halle 1a
Stand Nr. 1210

Auf einer Standfläche von über 1000 m² präsentiert Rieter ein interessantes und vielseitiges Ausstellungsprogramm. Nicht weniger als 17 verschiedene Maschinen-typen – darunter mehrere Neukonstruktionen – werden im Betrieb vorgeführt: ein vollständiges Sortiment für Baumwolle und Stapelfasern, das eine vollautomatische Produktionsstraße mit

durchlaufendem Materialfluß von der Ballenöffnung bis zum Streckenband einschließt, zwei Maschinen für die Langstapelspinnerei, eine Spezialmaschine für die Synthesefaserindustrie und drei besonders attraktive Neuheiten, die erstmals in der Öffentlichkeit zu sehen sind. Eine dieser Rieter Neuentwicklungen wird hier kurz vorgestellt.



ATTRAKTION

Die Rieter Turbinen-Spinnmaschine «Rotondo» für Kurzstapel bis 40 mm verarbeitet Baumwolle, Chemiefasern und Mischungen im Nummernbereich von Nm 10 bis Nm 60. Als Fortsetzung der Vorwerksautomation soll sie erlauben, auf kürzestem Weg direkt vom Karden- beziehungsweise Streckenband zur fertigen Kreuzspule zu gelangen. Zur Vorlage dient gleichmäßiges Band von Nm 0,2 bis Nm 0,4 in großen Kannen von 14" x 900 mm mit max. ca. 8,4 kg Inhalt, die lange Laufzeiten ergeben. Die Vorbereitung des Bandes mit guter Nummernhaltung (Regulierstrecke!) erfordert keine speziellen Maßnahmen. Der vorgesehene Nummernbereich läßt sich mit Verzügen von 40 bis 280 und Drehungen zwischen 360 und 1550 U/m gut beherrschen. Der Z-Draht wird mit Turbinendrehzahlen von 25000 bis 45000 t/min unter optimaler Anpassung der Drehzahl an die jeweiligen Verhältnisse erzeugt. Die maximal mögliche Lieferung beträgt 80 m/min. Das Garn wird auf zylindrische Kreuzspulen von 129 mm Hub x 300 mm ø mit max. 3,3 kg Netto-Garngewicht abgeliefert. Charakteristiken des Modells «Rotondo»: Standard-Teilung 200 mm bei 120 Turbinen, Maschinenlänge 16,09 m, Maschinenbreite 1,48 m für 14" beziehungsweise 1,28 m bei 12"-Kannen. Die Kardierauflösung enthält eine besondere Reinigungsrichtung, welche mit sehr gutem Wirkungsgrad Schalengehalt und grobe Fadenbrüchen zu einem sauberen, gleichmäßigen Garn zu verarbeiten. Eine Zentralabsaugung mit Wechselfilter für die Turbinen erlaubt durchgehenden Dauerbetrieb. Nicht verwertbare Abfälle (Schmutz, Fadenreste) werden in einem separaten Filter aufgefangen. Der neuartige Garncharakter zeichnet sich aus durch große Voluminosität und hervorragende Homogenität von Mischungen. Die hohe Schlichte- und Farbstoffaufnahme ergibt satte Farben und klare, scharfe Drucke.

Zu den Attraktionen unseres reichhaltigen Ausstellungsgutes gehört natürlich auch die *Automatiklinie*, die ihre Bewährungsprobe schon in vielen Betrieben mit bestem Erfolg bestanden hat. Besonderem Interesse wird ferner der *automatische Doffer* der Baumwoll-Ringspinnmaschine «Gottardo» begegnen, der erstmals an einer Ausstellung gezeigt wird. Die sachkundige Beratung durch unsere Ingenieure wird wiederum unterstützt durch den Einsatz eines *Computers*: Dieser beschafft für jeden Spezialfall eines Kaufinteressenten in kürzester Frist optimale betriebswirtschaftliche Unterlagen, die eine genaue Analyse der beabsichtigten Investitionen ermöglichen. Die eigentliche Sensation des Rieter Standes, die sich vielleicht als *die Sensation* der ITMA 71 erweisen wird, soll in einer weiteren Anzeige speziell vorgestellt werden: das PAVENA-System! Es handelt sich dabei nicht nur um ein anderes Spinnverfahren, sondern um eine *völlig neue textile Konzeption*, die den Fertigungsprozeß durch technologische Veränderungen abkürzt, vereinfacht und entscheidend verbilligt. Eine PAVENA-Produktionseinheit wird in Paris im Betrieb vorgeführt. Der Rieter Stand dürfte deshalb ein Treffpunkt der gesamten Textilfachwelt werden.

Rieter

Maschinenfabrik Rieter A. G.
Winterthur / Schweiz

Problemlos Schritt halten

Eine Stäubli Federrückzug-Schaftmaschine für Tourenzahlen bis 1000 p/Min. macht das absolut möglich.

Die neue Generation von Stäubli Federrückzug-Schaftmaschinen vom Typ 550 in Monoblockform (mit Oelbad und Umlaufschmierung) wird für schnellaufende Breitwebmaschinen mit pneumatischem oder hydraulischem Schusseintragsprinzip sowie für schützenlose Bandwebmaschinen eingesetzt.

Dieses Schaftmaschinen-Modell ist nur eines aus dem vielfältigen Stäubli-Fabrikationsprogramm.

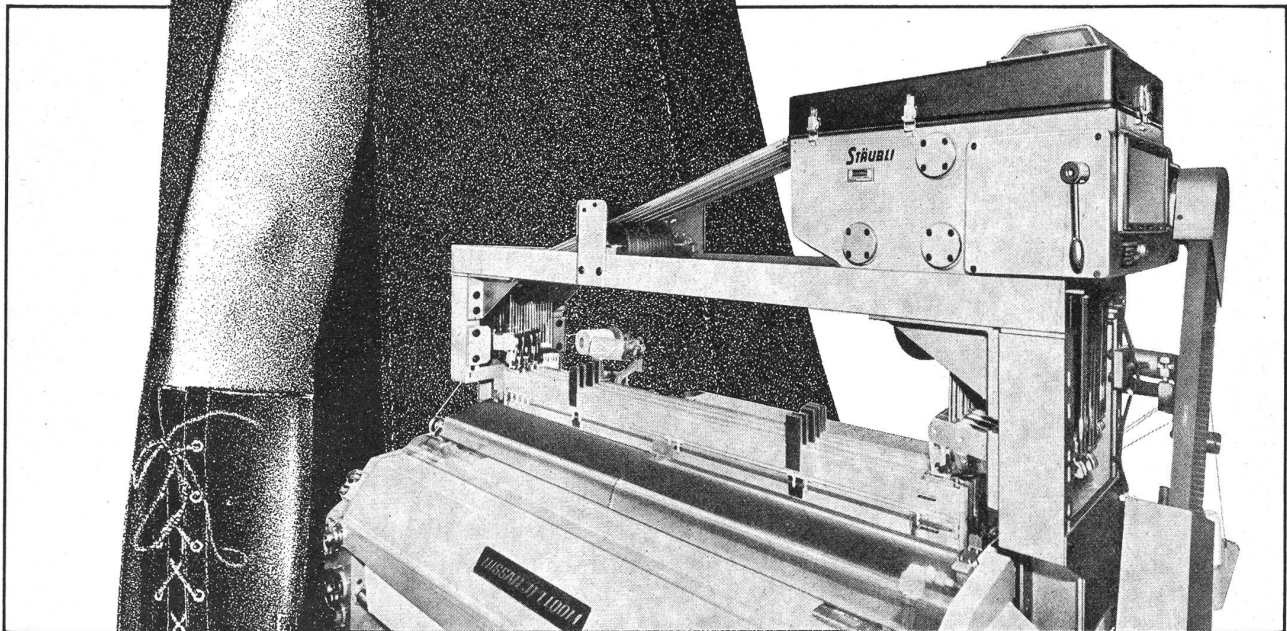

Für jede Webmaschine gibt es eine geeignete Schaftmaschine von Stäubli.

Stäubli AG.
8810 Horgen / Schweiz
Tel. 01/8225 11 Telex 52821

STÄUBLI

**Comité Européen des Constructeurs
de Matériel Textile**

A stylized, high-contrast graphic in shades of gray and black. It depicts a hand holding a large gear. The hand is composed of geometric shapes, and its palm features several national flags: the European Union flag (a circle of stars), the flag of the United Kingdom (a Union Jack), and the Swiss flag (a white cross on a red field). The gear is positioned in the center, with its teeth pointing upwards and to the right. The background is dark, making the lighter elements stand out.

ITMA 71

**6. Internationale
Textilmaschinen-
Ausstellung
Paris**

22 Juni - 1. Juli 1971

LE NOVATEUR PARIS

Eintritt nur mit persönlichem ITMA-71-Besucherausweis. Vorausbestellung dringend empfohlen. Verlangen Sie Bestellkarten (1 Karte je Besucher) bei: ITMA 71, 10 avenue Hoche, F-75 Paris 8, Tel. 267.42.97, Telex: 28900 machines textiles, Telegramm: ITMAEXPO-Paris 1000 Aussteller aus 23 europäischen und überseeischen Ländern laden Sie zum Besuch der Ausstellung ein.

Mit Loepfe ein entscheidender Unterschied!

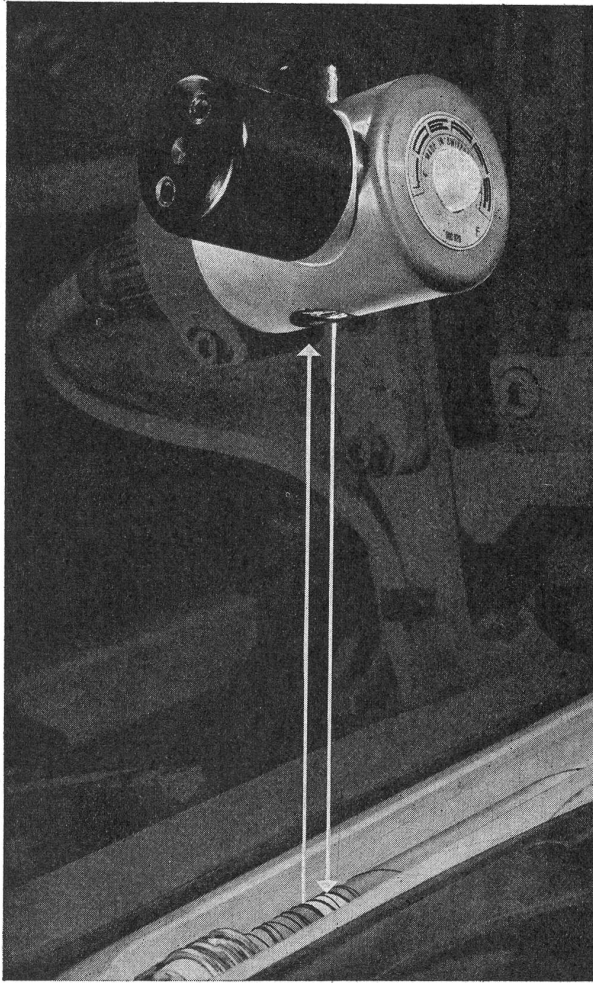

Jede dritte moderne Schützen-Webmaschine, welche heute die Fabrikation verlässt, wird mit dem optisch-elektronischen Loepfe-Schussfühler ausgerüstet. Ein überzeugender Beweis für seine Zuverlässigkeit! Die bekannten Fehlerquellen bei der Schusspulen-Überwachung können endgültig behoben werden. Der Loepfe-Fühler bringt Gewinn!

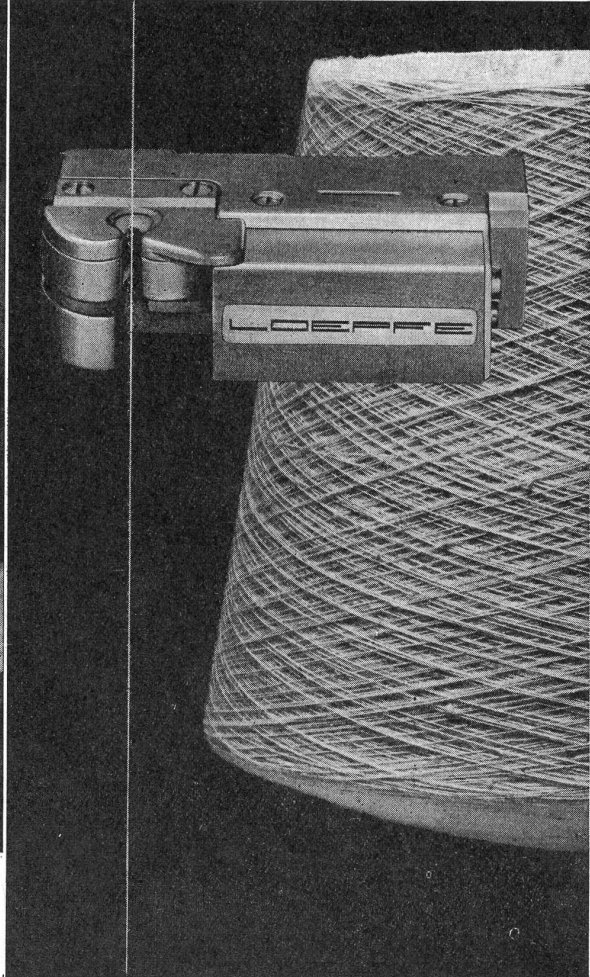

Welche Reinigung Sie auch erreichen wollen, wichtig ist, dass Sie mit einem Reiniger arbeiten, der genau jene Fehler und nur diese heraus-schneidet, die Sie als störend betrachten. Beim Loepfe-Reiniger wird die genaue Selektivität durch drei getrennte Auswertekanäle erzielt, d.h. jede Fehlerart wird sowohl nach ihrer Länge als auch nach ihrer Dicke beurteilt. Dieses Arbeitsprinzip lässt Sie die wirklich gewünschte Garnqualität erreichen. Deshalb: Loepfe-Reiniger!

*Aktiengesellschaft Gebrüder Loepfe,
Zypressenstrasse 85, CH-8040 Zürich*

LOEPFE

Bewegung

Mit Habasit ist Bewegung verbunden. Bei modernen Riementrieben oder Transportbändern ist solche Bewegung mess- und steuerbar. Mit dem Habasit-System sogar auf zuverlässige Weise. Dadurch werden Sie selbst zum Fachmann auf diesem Gebiet, der die optimale Leistung Ihrer Anlagen mit einfachen Hilfsmitteln bestimmt. Und wir befassen uns mit den technologischen Anforderungen zukünftiger Bewegungsabläufe, damit für Ihre weiteren Entwicklungen wissenschaftliche Prüf- und Forschungsergebnisse zur Verfügung stehen.

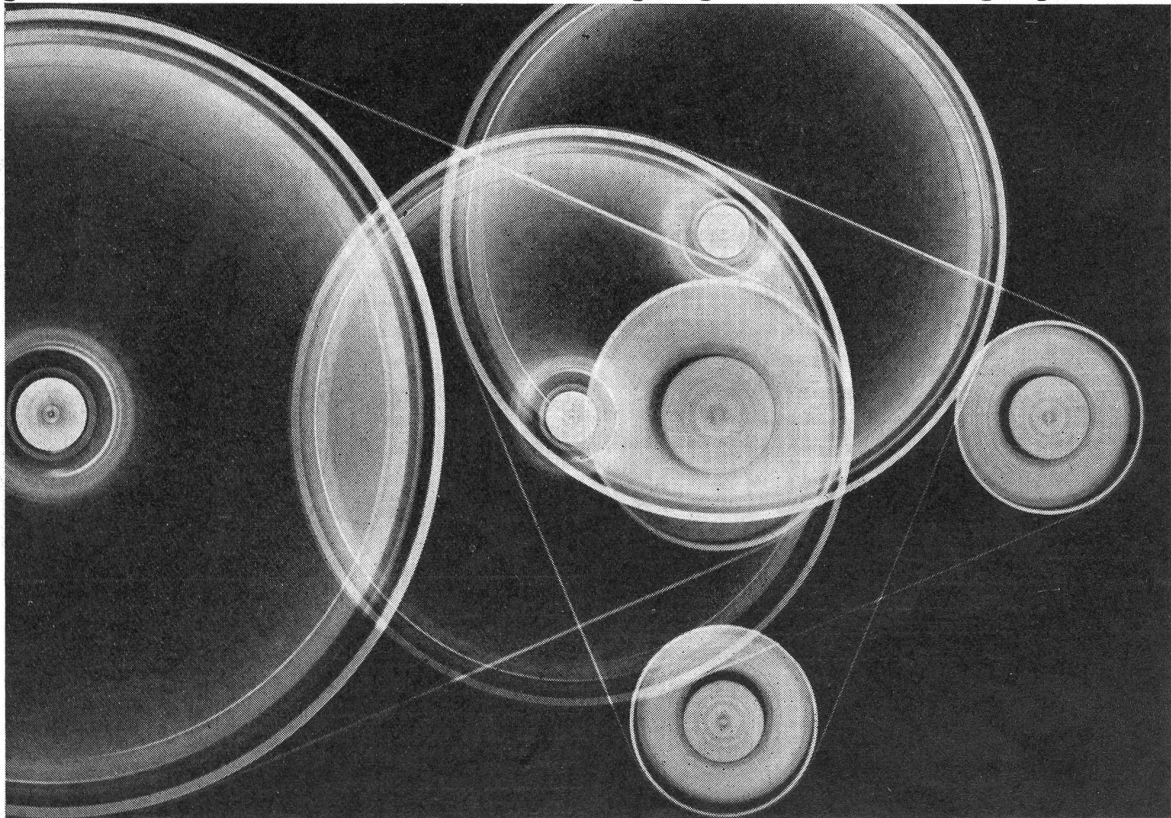

Mit Habasit-Treibriemen und Transportbändern kaufen Sie über sichere und wirtschaftliche Bewegung hinaus die weltweiten Erfahrungen von morgen.

Habasit AG CH-4153 Reinach-Basel, Telephone 061/76 70 70



An Habasit AG
CH-4153 Reinach

Bitte senden Sie uns Ihre ausführliche Dokumentation

Firma _____

Ort _____

Sachbearbeiter _____





**PARIS,
Stadt der Lichter,**

**für 10 Tage Treffpunkt der Textilfachleute
aus der ganzen Welt**

an der ITMA 71, 22. 6.–1. 7. 71

Bei SAURER trifft sich's gut!



Halle 3 Stand Nr. 3207

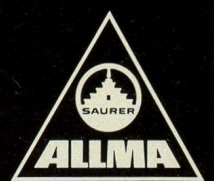

Halle 1 Stand Nr. 1917

Textilmaschinen der SAURER-Gruppe



Webmaschinen Stickmaschinen

Aktiengesellschaft ADOLPH SAURER
CH-9320 Arbon/Schweiz
Telefon 071/469111 Telex 77444

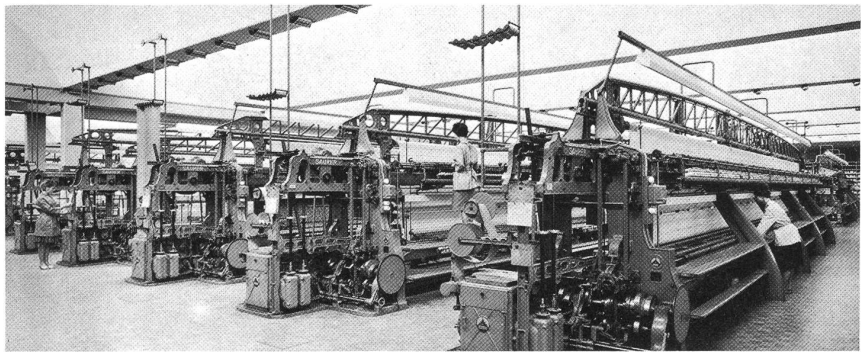

Webmaschinen

ATELIERS DIEDERICHS SA
38-Bourgoin-Jallieu/Frankreich
Postfach 45
Telefon: 520 Bourgoin-Jallieu
Telex: DIDRICH 30525

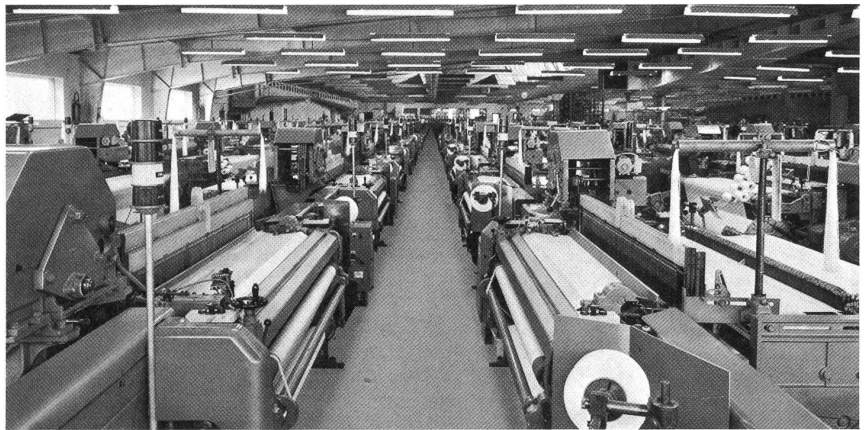

Zwirnmaschinen

SAURER-ALLMA GMBH
8960 Kempten (Allgäu)/Deutschland
Postfach 2580
Telefon (0831) 6491 Telex 054845

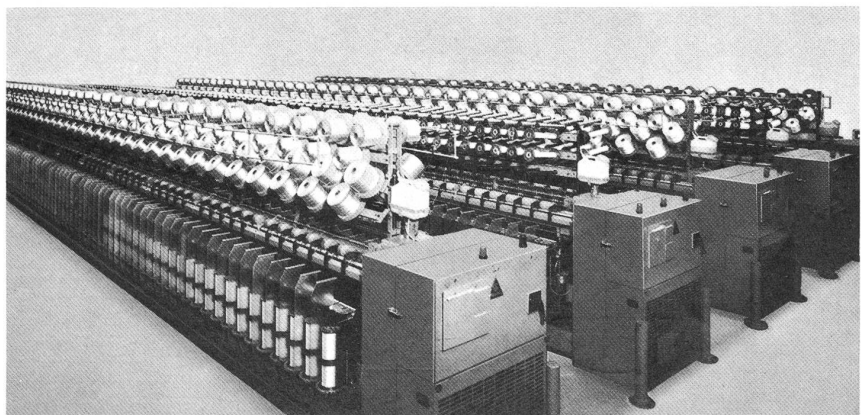

**In Paris zeigen wir
wie man mit 1000 m/min zettelt und
mit 180 m/min breitwäscht!**

Beides in Halle 3a?

Eigentlich müssten wir unsere neue Breitwaschmaschine, die mit 180 m/min läuft, in den Hallen 4, 5 oder 6 vorführen. Auch das neue 3-Walzen-Foulard mit der schmiegsamen Walze und den Jigger mit neuartiger Steuerung. Wir müssten dort

Laborapparate zeigen und Auskunft geben über das Benninger/Peter-Foulardprogramm.

Unsere Veredlungsmaschinen sind jedoch ebenfalls in Halle 3a ausgestellt.

Dort also, wo wir mit 1000 m/min ab 4 kg schweren Spulen zetteln. Wo wir unsere Schärmaschine, den Fadenwächter und den Fadenspanner zeigen.

In Halle 3a: Webereimaschinen. Wir freuen uns auf Ihren Besuch!

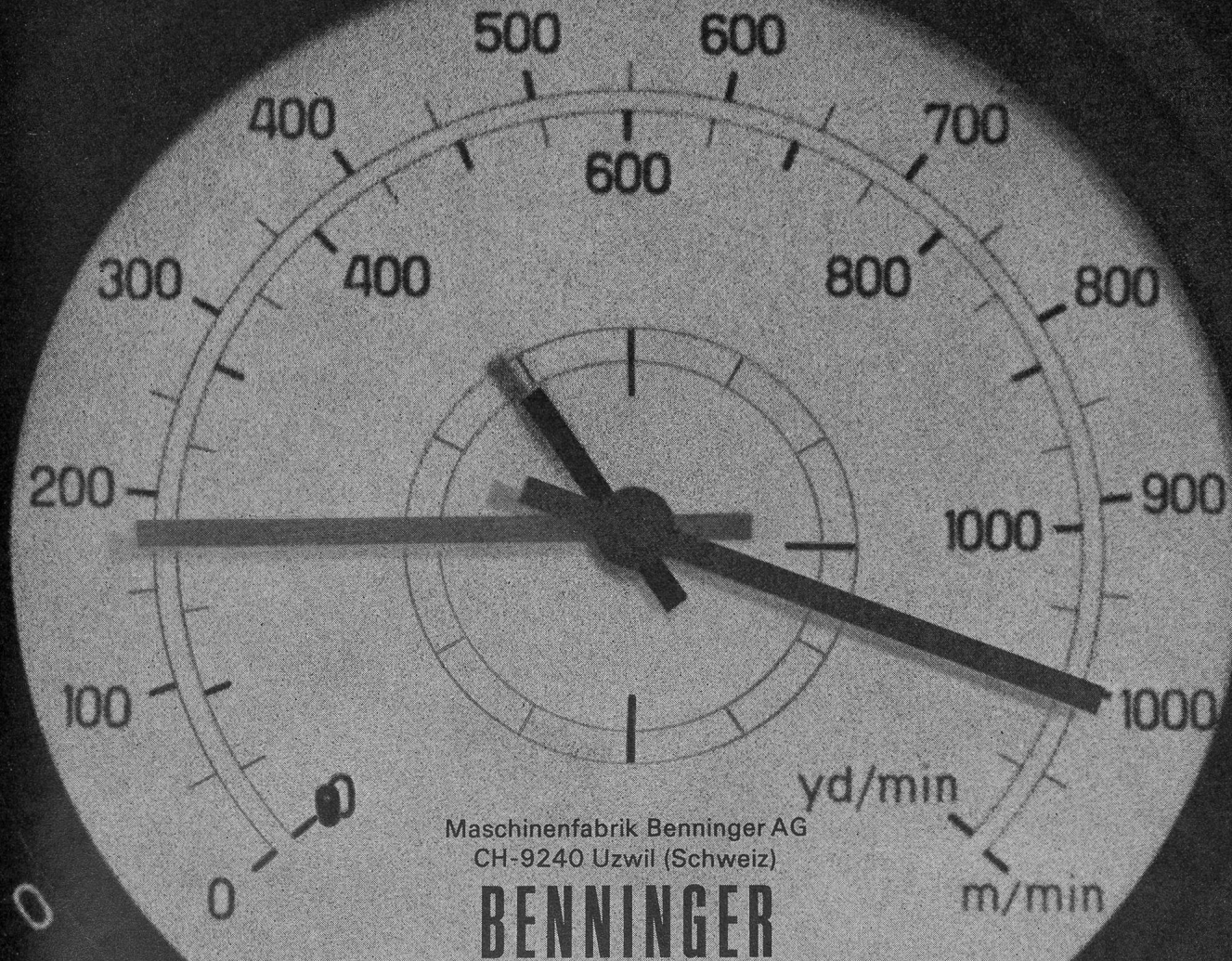
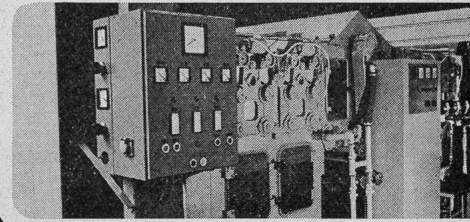
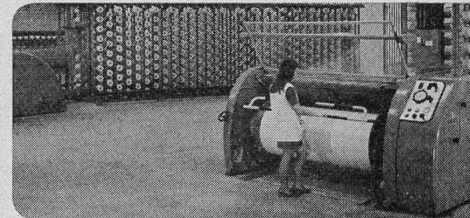

ERFOLGSREZEPHTUNG

Wenn in den **Hoechst-Labors**
eine Entdeckung geht wird,
ist das kein Zufall!
Sondern **Methode!**

Hoechst investiert gross in die Forschung. Denn Hoechst denkt weiter. Und Forschung ist auch auf dem Gebiet der modernen Textilien das Erfolgsrezept. Intensiv wird in Hoechst an der Entwicklung noch besserer, noch vollkommenerer Fasertypen gearbeitet. Denn Hoechst weiss, was es seinem Ruf schuldig ist.

Und Hoechst hat für das Erfolgsrezept Forschung ein eigenes Erfolgsrezept: entwickeln, anwenden, prüfen. Und Prüfung wird gross geschrieben. Denn auf Hoechst und seine Markennamen soll man sich verlassen können.

Genauso wie man sich auf seine anwendungstechnische Beratung verlassen kann. Hoechst begnügt sich nicht damit, das Modernste, was es auf

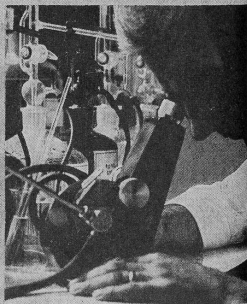

dem Fasermarkt gibt, anzubieten. Hoechst berät seine Kunden und hilft ihnen bei der Lösung anwendungstechnischer Probleme. Die grosse Erfahrung soll allen zugute kommen. Allen, die mit Recht Vertrauen in Hoechst setzen.

Darauf beschränkt sich die Beratung jedoch nicht allein. Denn Hoechst betreibt auch so viel musischere Dinge wie Mode mit System. Orientiert laufend über das, was da kommen wird. Schaut dem Markt, den man unberechenbar nennt, auf die Finger. Und gibt im richtigen Moment die richtigen Tips. Nennt Trends, Farben und Schnitte schon beim Namen, bevor sie einen Namen haben.

Vor allem aber vergisst Hoechst nicht, wie wichtig ein Markenname ist. Hier kommt die Wer-

bung gross zum Zug. Hoechst weiss, wie unerlässlich es ist, Kunden auf diesem Gebiet zu unterstützen. Das sichert den Absatz. Und der TREVIRA Markenname schafft Vertrauen. Vertrauen, das sich Hoechst geschaffen hat.



TREVIRA
dolan

TREVIRA-Dienst, Plüss-Staufer AG, 4665 Oftringen

Für präzises Messen
von Drehzahlen, Produktionsgrößen
und Geschwindigkeiten –
Hasler
Mess- und Kontrollapparate

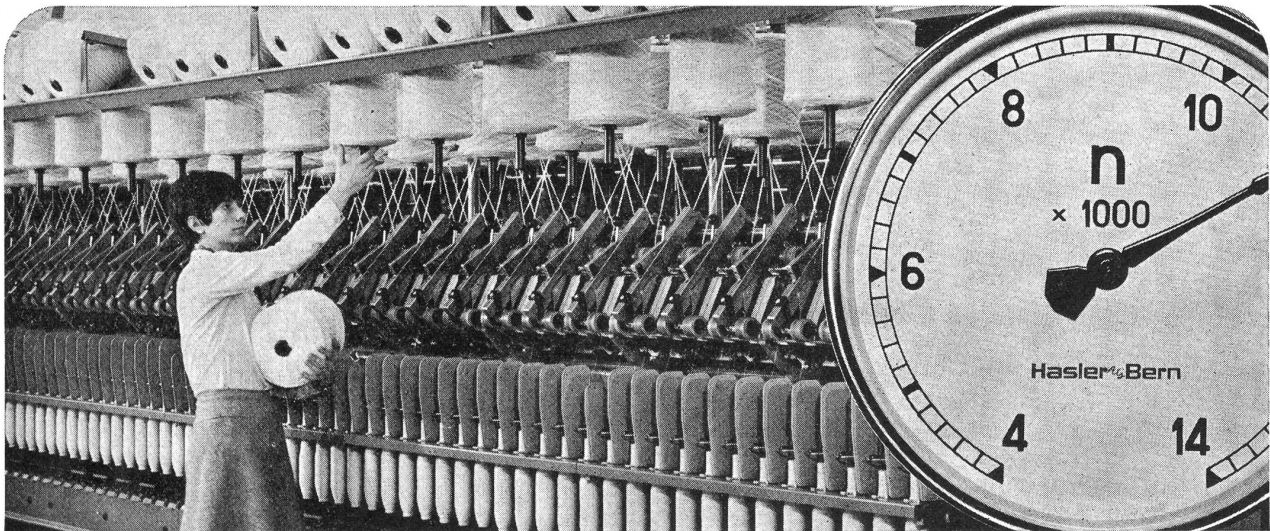

Elektrische Ferntachometeranlage für die Fernanzeige der Messwerte an einer oder mehreren Anzeigestellen; für den Einbau in stationäre oder mobile Anlagen.

Elektrische Differenztachometeranlage zur Fernanzeige der Differenz zweier Drehzahlen; Schalttafeleinbau; Anzeige in %.

Tachometer zum Auf- oder Einbau in stationären oder mobilen Anlagen.

Handtoureuzähler und -tachometer.

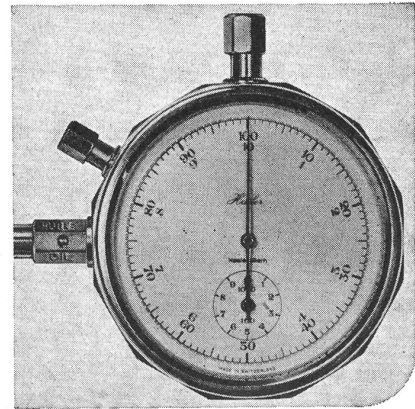
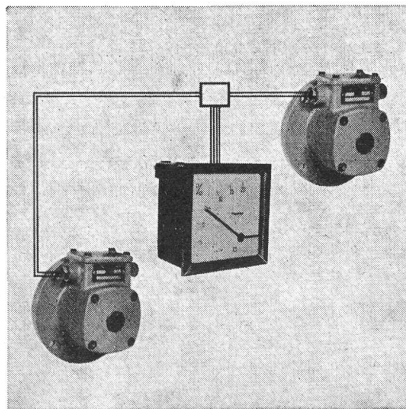
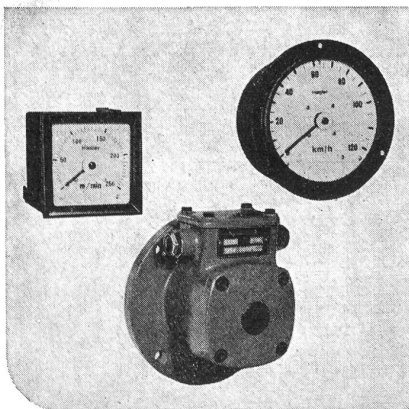

Hasler

Hasler AG
Belpstrasse 23, 3000 Bern 14
Tel. 031 65 21 11, Telex 32 413 hawe ch

Tachometer und Tachographen für Industrie, Schifffahrt, Bahnen und Verkehrsbetriebe.

Wesentliche Kostensenkung durch den HAAG-Picker 701

DBGM · Auslandspatente

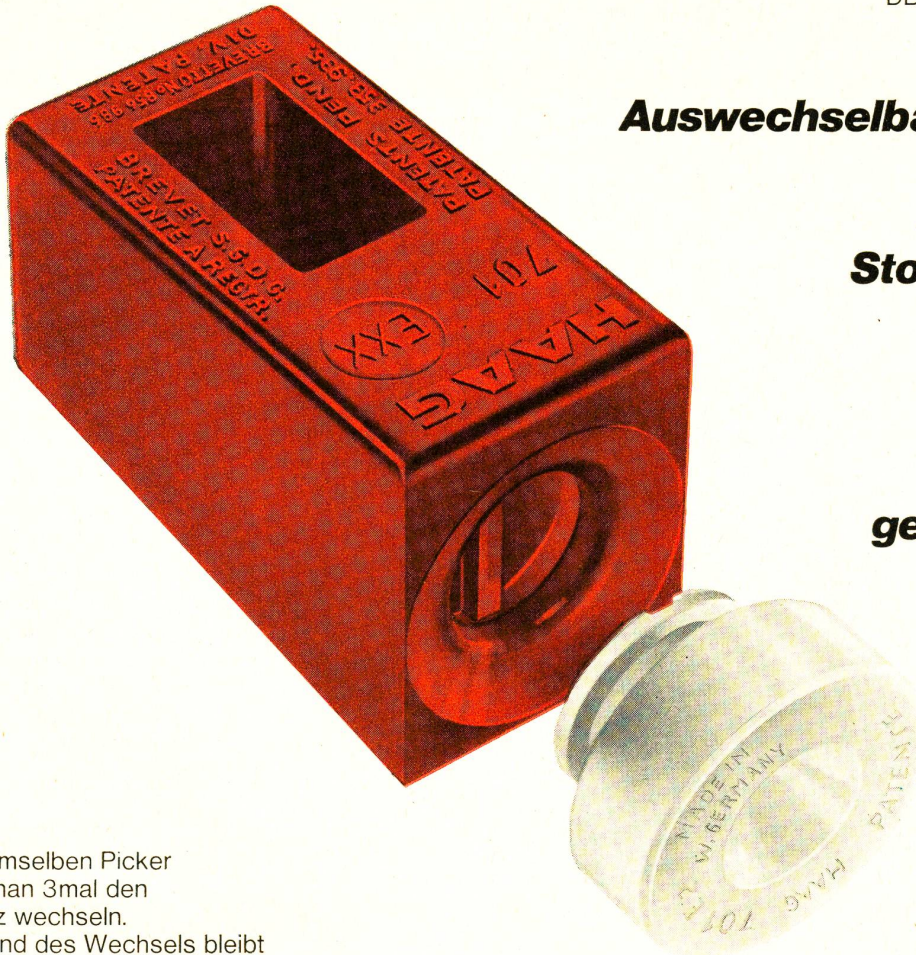

Auswechselbarer Einsatz

**Sehr gute
Stoßdämpfung**

**3-4 fache
Laufdauer
gegenüber
gewöhnlichen
Pickers**

Auf demselben Picker
kann man 3mal den
Einsatz wechseln.
Während des Wechsels bleibt
der Picker auf dem Stuhl.

Die stoßdämpfende
Eigenschaft des Pickers
reduziert den Stoß auf
den einlaufenden
Schützen um etwa 50%.

Geräuschdämpfung:
Bei der Arbeit auf dem
Stuhl bewirkt der weiche
und elastische Picker-
körper eine wesentliche
Geräuschminderung.

Die vorstehenden Eigenschaften
machen den Picker 701
zum wirtschaftlichsten
und technisch bestgeeigneten
Automatenpicker.

ITMA 71 · PARIS Halle 3 Stand 3501

Albert Haag KG

7252 Weil der Stadt
West-Deutschland · Postfach 40

Fernschreiber 07-265885
Telefon: 07033 - 6041 u. 6042
Telegramme: Haag Weilderstadt



JUMBOS

Mehr Frachtraum über den Nordatlantik



Die Swissair oder
Ihr IATA-
Spediteur gibt
Ihnen gerne
weitere Auskünfte

***Täglich 1 bis 2 Abflüge von
Swissair Boeing 747 B.
Jeder Jumbo vermag 16 bis
22 Tonnen Fracht zu trans-
portieren.***

***Verlademöglichkeiten auf
speziellen Paletten, Igloos
oder Containern. Zusätzlich
Frachtladeraum für sperrige
Güter.***

Mit dem USTER TENSOMAT wissen Sie alles über die Stärke Ihrer Garne.

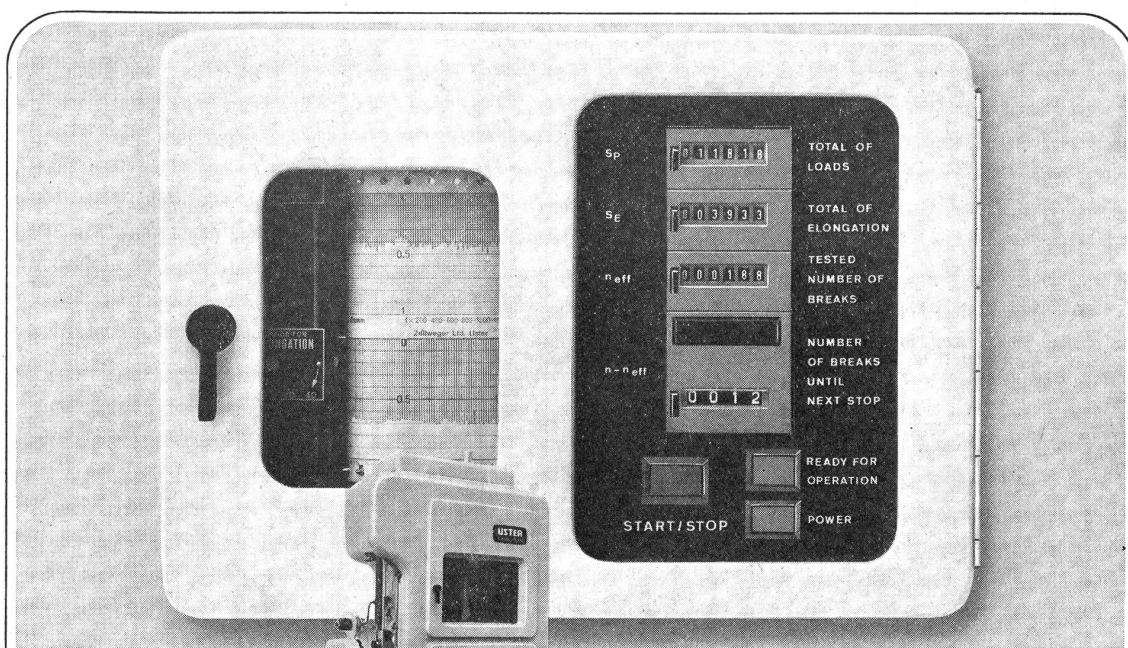

Hier einige besonders interessante Spezifikationen: Messbereich 0–5000 g, Dehnungsbereich 0–50%, fortlaufende Aufzeichnung von Dehnung und Kraft mittels Schreiber, Häufigkeitsdiagramme für Dehnung und Kraft, Summenzähler für Einzelwerte und Anzahl Reissproben, automatische Nullpunkteichung nach jeder Messung.

Verlangen Sie zu Ihrer ausführlichen Information unseren neuen Prospekt USTER TENSOMAT.

Reisskraft und Dehnung Ihrer Garne werden nach dem Prinzip der konstanten Verformungsgeschwindigkeit elektronisch gemessen und fortlaufend aufgezeichnet.

Senden Sie mir/uns den neuen USTER TENSOMAT-Prospekt.

Name: _____

Firma: _____

Strasse: _____

PLZ/Ort: _____

Land: _____

MT

Zellweger
USTER

Zellweger AG
Apparate- und Maschinenfabriken Uster
CH-8610 Uster/Schweiz

Telefon 01/871571

05.2.4 D

ein Stück Schweizer Qualität...

(und eine METTLER-Erfindung)

... und dabei nur zwei der wesentlichen Details, die den hohen Anforderungen, die an eine moderne Fachmaschine gestellt werden, erfüllen. Besonders ausgeprägt treten sie bei der Weiterverarbeitung der Fachspulen auf Doppeldrahtzwirnmaschinen in Erscheinung.

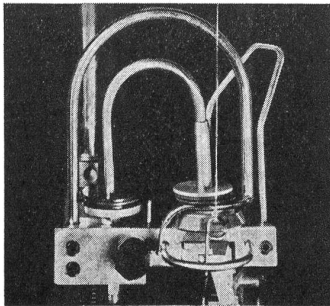

====#====
100
JAHRE
METTLER
====#====

Die zum Patent angemeldeten doppelten Fadenleitschienen garantieren in Verbindung mit neuentwickelten Horizontalfadenbremsen absolut gleiche Längen der verschiedenen auf der Fachspule parallel aufgewundenen Fäden und vermeiden jegliche Fadentrennung. Ausserdem erreicht man damit eine Egalisierung der verschiedenen Enden und reduziert die sich durch die Fliehkraft bildenden Ungleichmässigkeiten.

Unsere neueste Fachmaschinenkonstruktion übertrifft damit die Vorteile einer Fadenführmaschine, ohne deren Nachteile zu besitzen.

METTLER

AG Fr. Mettler's Söhne, Maschinenfabrik, CH-6415 Arth (Schweiz), Tel. 041 / 81 63 64, Telex: 78 488, Telegramm: Gas Arthschwyz

ITMA 71 Paris Halle 1 Stand 1422 + 1428

Clayton

**Dampferzeuger
 bieten Ihnen mehr
 als nur Dampf**

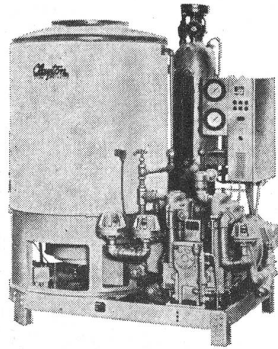

Sie helfen Ihnen sparen: Sie benötigen kein Kesselhaus, keinen Heizer und haben zudem keine Kosten für lange Aufheizzeiten

Was Ihnen der CLAYTON-Dampferzeuger weiter bietet:

Dampf in drei Minuten – in der gewünschten Menge – in gleichbleibender Qualität – mit weniger als 1% Feuchtigkeit

Sicherheit durch vollautomatischen Betrieb – durch sofortige Spitzendeckung

Ersparnis durch geringe Investitionskosten – durch minimalen Platzbedarf – durch einfache Wartung – durch niedrige Betriebskosten

CLAYTON-Dampferzeuger – seit 30 Jahren ein Begriff für Qualität und lange Lebensdauer

CLAYTON-Dampferzeuger sind erhältlich mit Leistungen von 250 bis 2700 Dampf/Std.

Verlangen Sie unsere Referenzliste

INDUMAG

INDUSTRIE-MASCHINEN AG

Althardstrasse 190, 8105 Regensdorf, Tel. 051/71 33 47

ZIEGLERTEX ZIEGLERTEX ZIEGLERTEX ZIEGLERTEX ZIEGLERTEX ZIEGLERTEX ZIEGLERTEX ZIEGLERTEX ZIEGLERTEX ZIEGLERTEX

ZIEGLERTEX offeriert ein lückenloses Verkaufsprogramm in:

Baumwolle
 kardierte, Mittel- und Langstapel gekämmt

Synthesgarne
 TREVIRA 100% (Nähfadenqualität TNC)
 Acryl 100%

Mischgarne
 DIOLIN/Baumwolle 70/30, 50/50 %
 DIOLIN/Zellwolle 65/35 %
 TREVIRA/Baumwolle 65/35 %
 TREVIRA/Zellwolle 70/30 %
 TREVIRA/DOLAN 60/40 %
 Zellwolle/Baumwolle 35/65 %

Rufen Sie uns an – wir beraten Sie gerne!

ZIEGLERTEX[®]
 Dr. v. Ziegler & Co., Löwenstrasse 31
 Postfach, 8021 Zürich, Telefon 051/23 43 33

GROBEXTRA SOLOMIX[®]

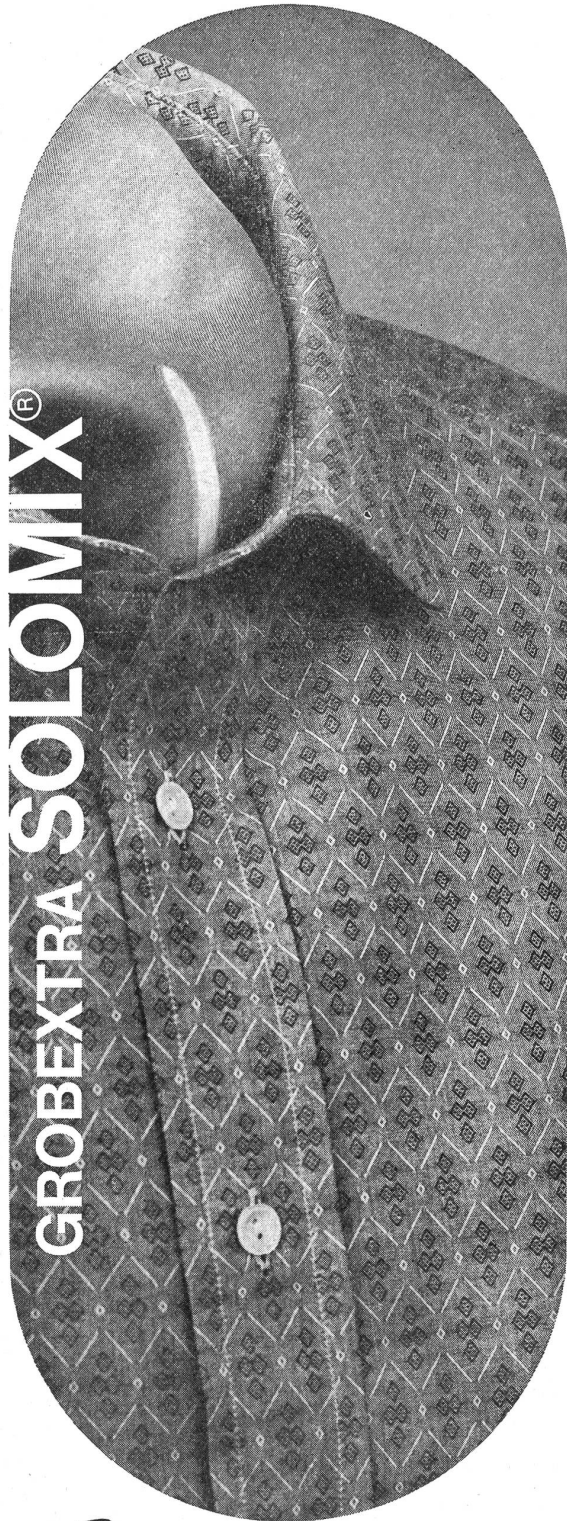

Grob

GROB+CO AG CH-8810 Horgen

An der ITMA 71 erwarten wir Sie in Halle 2, Stand 2409

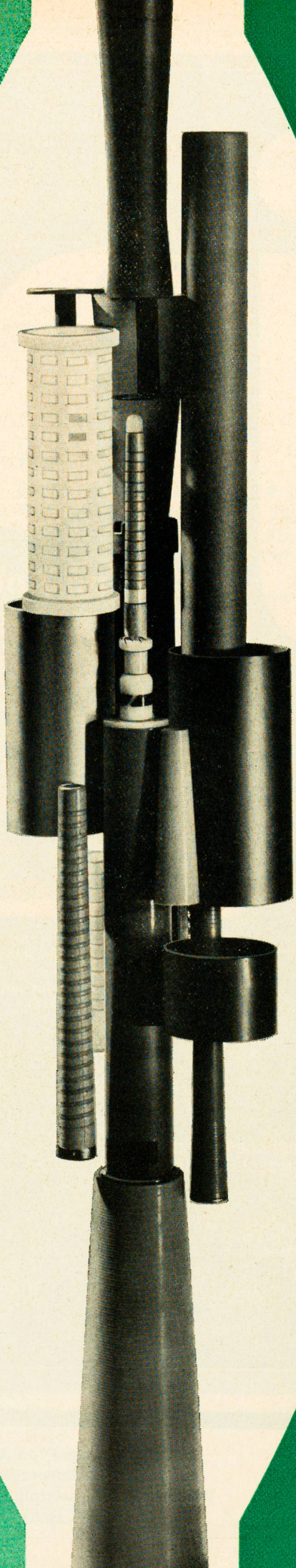

EA Garnträger
aus Papier, Kunststoff, Holz
und Metall – unentbehrliche
Helfer der Textilindustrie.

Unsere Fachleute stehen Ihnen während
der 6. Internationalen Textilmaschinen-
Ausstellung in Paris in Halle 1b,
Stand 1627, zur Verfügung.

Übrigens werden EA Garnträger in Paris
auf den Maschinen aller namhaften
Maschinenfabriken laufen.

EA Yarn Carriers
of paper, plastics, wood and
metal – indispensable helpers
of the Textile Industry.

Our experts are at your disposal during
the 6th International Exhibition of
Textile Machinery in Paris in Hall 1b,
Stand 1627.

By the way, EA yarn carriers will be
running in Paris on the machines of all
renowned machinery manufacturers.

Supports de fil EA
en papier, plastiques, bois et
métal – aides indispensables
de l'industrie textile.

Nos experts sont à votre disposition
pendant la 6^{ème} Exposition Internationale
de la Machine Textile à Paris, hall 1b,
stand 1627.

A cette occasion des supports de fil
tourneront à Paris sur les machines de
tous les fabricants renommés de
machines textiles.

EMIL ADOLFF
741 REUTLINGEN

Deutschland Fernschreiber 07-29822
Germany Telex 07-29822
Allemagne Télex 07-29822

Postfach 70 Telefon 3291-3298
P. O. Box 70 Telephone 3291-3298
Boîte Postale 70 Téléphone 3291-3298

Vertreter:

Kundert & Co.
8714 Feldbach am Zürichsee

Telephon: 055/5 19 36
Telex: 55554

Erfolgreich im plastic-business:

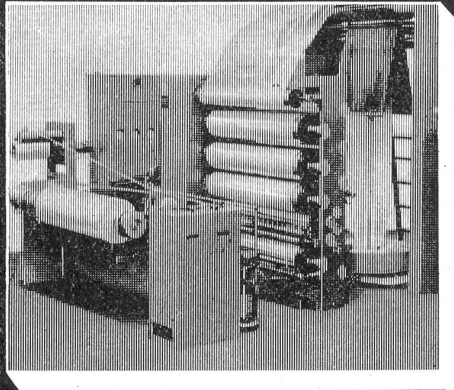

Monoaxial-Folienstreckanlage aus Lenzing mit allen Möglichkeiten zur Weiterverarbeitung.

Wir liefern außerdem

- Anlagen und Aggregate für
- split weaving: Weben ohne Kettbaum, flacher Einzug der Kettfäden, gleichmäßige Spannung über die Gewebebreite.
- split knitting
- Bäumen direkt von der Folie
- Schneiden und Spulen von Schußfäden
- Splitfaser-Herstellung — kontinuierlich und diskontinuierlich
- Gewebebeschichtung
- Sackklebung

Neben Einrichtungen für split weaving und split knitting liefern wir Niederdruckpolyäthylen-Folie, monoaxial verstreckt, 25—45 my, in Breiten — je nach Fadenzahl — bis zu 1200 mm.



ija

zu Lenzing-Anlagen

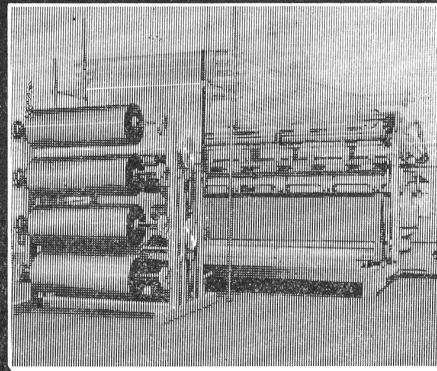

Schneiden der Fäden für Kette und Franse nach Maß — direkt vor der Raschel. Das wirtschaftlichste Verfahren für die Herstellung von Säcken für landwirtschaftliche Produkte, Netze u. a. m.



**CHEMIEFASER LENZING
AKTIENGESELLSCHAFT**

A-4860 Lenzing · Austria
Telefon (0 76 72) 25 11
Telex 026-606 lenfa a, 026-605 lenzl a

Besuchen Sie uns auf der
ITMA '71 Paris
22.6.—1.7., Halle 3, Stand 3914
Eingang: Rue de l'Industrie

Unser gesamtes Produktionsprogramm
für plastic-business zeigen wir auf der
6. Internat. Kunststoffmesse Düsseldorf:
16.—23.9.1971, Halle 11, Stand 11024