

**Zeitschrift:** Mitteilungen über Textilindustrie : schweizerische Fachschrift für die gesamte Textilindustrie  
**Herausgeber:** Verein Ehemaliger Textilfachschüler Zürich und Angehöriger der Textilindustrie  
**Band:** 74 (1967)  
**Heft:** 11

## Werbung

### Nutzungsbedingungen

Die ETH-Bibliothek ist die Anbieterin der digitalisierten Zeitschriften auf E-Periodica. Sie besitzt keine Urheberrechte an den Zeitschriften und ist nicht verantwortlich für deren Inhalte. Die Rechte liegen in der Regel bei den Herausgebern beziehungsweise den externen Rechteinhabern. Das Veröffentlichen von Bildern in Print- und Online-Publikationen sowie auf Social Media-Kanälen oder Webseiten ist nur mit vorheriger Genehmigung der Rechteinhaber erlaubt. [Mehr erfahren](#)

### Conditions d'utilisation

L'ETH Library est le fournisseur des revues numérisées. Elle ne détient aucun droit d'auteur sur les revues et n'est pas responsable de leur contenu. En règle générale, les droits sont détenus par les éditeurs ou les détenteurs de droits externes. La reproduction d'images dans des publications imprimées ou en ligne ainsi que sur des canaux de médias sociaux ou des sites web n'est autorisée qu'avec l'accord préalable des détenteurs des droits. [En savoir plus](#)

### Terms of use

The ETH Library is the provider of the digitised journals. It does not own any copyrights to the journals and is not responsible for their content. The rights usually lie with the publishers or the external rights holders. Publishing images in print and online publications, as well as on social media channels or websites, is only permitted with the prior consent of the rights holders. [Find out more](#)

**Download PDF:** 28.03.2026

**ETH-Bibliothek Zürich, E-Periodica, <https://www.e-periodica.ch>**

# SAURER

Webmaschinen

im Blickpunkt des Interesses  
anlässlich der ITMA 67

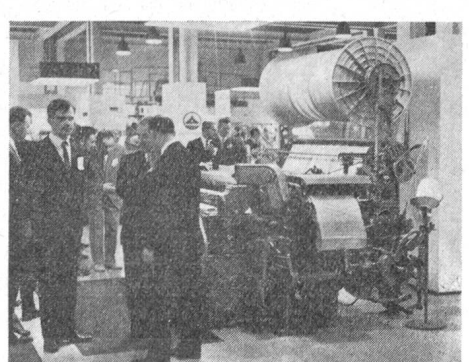
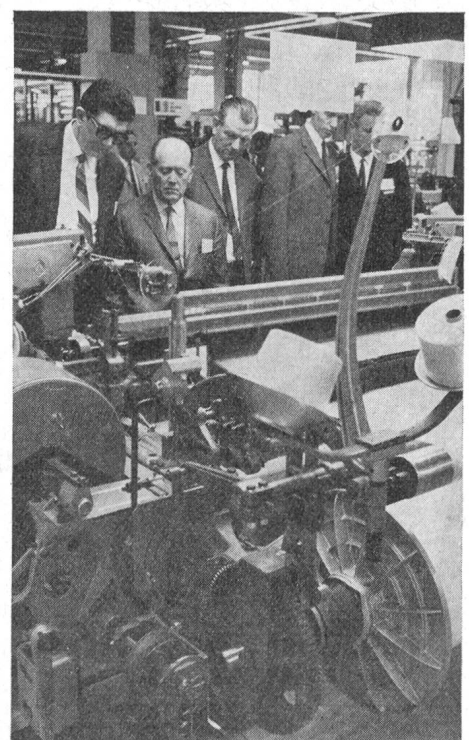
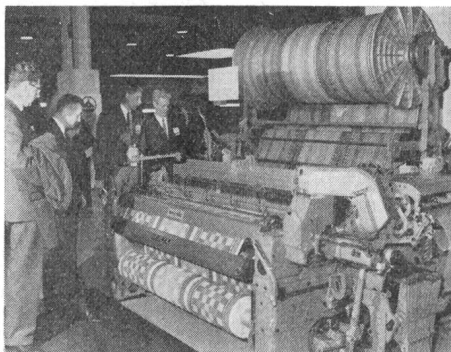
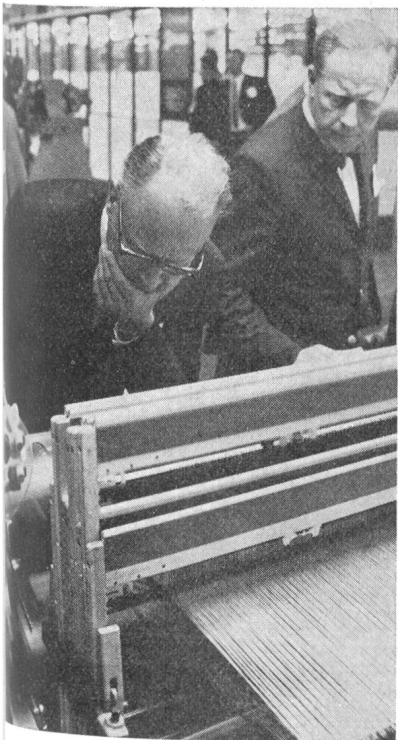
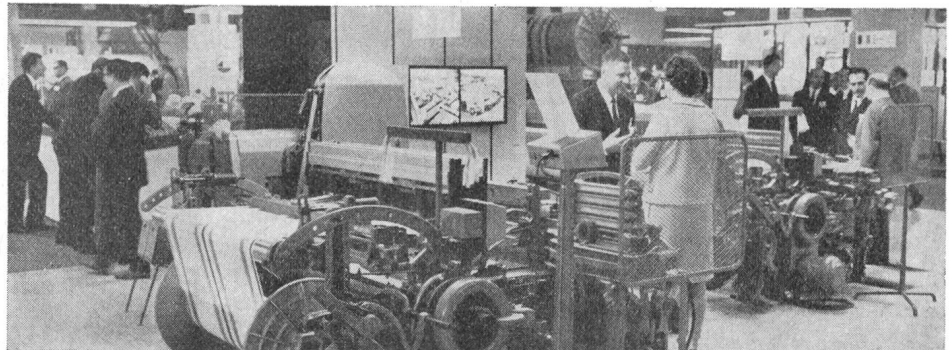
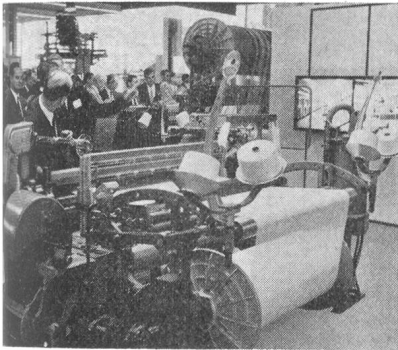

Wir sind eine führende **Krawattenstoffweberei** auf dem Platze Zürich und offerieren einem dynamischen

## Disponenten/ Kreateur

mit guten französischen und englischen Sprachkenntnissen eine interessante Position in unserem jungen Team.

Wir bieten fortschrittliche Arbeitsbedingungen und Pensionskasse.

Ihre Offerte mit den üblichen Unterlagen erreicht uns unter Chiffre 1282 Zj durch **Orell Füssli-Annoncen, 8022 Zürich**

Bekannter Strickereibetrieb in **LONDON** sucht tüchtigen

## Strickmaschinen-Mechaniker

Alter mindestens 24 Jahre. Englischkenntnisse nicht unbedingt erforderlich. Der Maschinenpark besteht aus Dubied Wevenits, Berridge, Morat, Mellor Bromley usw.

Geboten werden: zeitgemäße Arbeitsbedingungen, gutes Salär, Hilfe bei der Wohnungssuche.

Ausführliche Offerten richten Sie an  
**TRICOTEX LTD.**  
35/34 Bondway, London S. W. 8 (England)

## Robt. Schwarzenbach & Co.

Für unsere Kleiderstoff-Nouveautés, Abteilung **Druck**, suchen wir per sofort oder nach Vereinbarung einen initiativen, begabten

## Disponenten

Wir bieten den Erfahrungen entsprechendes Salär, zeitgemäße Arbeitsbedingungen, sehr gute Pensionskasse.

**Robt. Schwarzenbach & Co.**  
Seestr. 185, 8800 Thalwil Tel. 92 04 03/int. 15

Entwicklungsfähige Position in Stadtnähe

Wir suchen einen initiativen

## Betriebsassistenten

Richtung Weberei, welchem wir u. a. folgende Aufgaben unterbreiten möchten:

- Zeitstudien
- Arbeitsrationalisierung
- Qualitätspflege
- allgemeine Betriebsaufgaben
- Entlastung des Betriebsleiters

Fortschrittliches Denken, Freude an praktischen Aufgaben und am Umgang mit Personal sowie etwas Sprachkenntnisse sind dabei sehr wertvoll.

Gerne erwarten wir Ihre Kurzofferte, die uns erreicht unter Chiffre 1262 Zp durch **Orell Füssli-Annoncen, 8022 Zürich**

## Webereitechniker

verh., 28 Jahre alt, in ungekündigter Stellung, sucht Dauerstelle in fortschrittlicher Firma.

Meine Ausbildung als Webermeister besteht in praktischer Tätigkeit als Meister auf Jacquard, Bunt, Seide und Rayon. Mehrjährige Praxis als Monteur im In- und Ausland. Textilfachschule Zürich.

Ausführliche Offerten sind erbeten unter Chiffre 1221 Zy an **Orell Füssli-Annoncen, 8022 Zürich**

Führende Zürcher Textilindustriefirma sucht für ihre **Kleiderstoffabteilung** einen versierten

## Kalkulator

Eintritt sofort oder nach Vereinbarung. Wir bieten den Erfahrungen entsprechendes Salär, zeitgemäße Arbeitsbedingungen, sehr gute Pensionskasse. – Offerten sind erbeten unter Chiffre 1065 Zr an **Orell Füssli-Annoncen, 8022 Zürich**

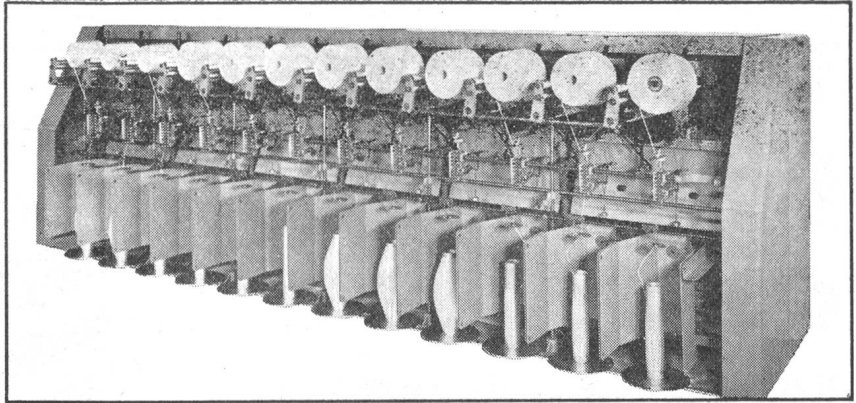

Präzisions-Kreuzspulmaschine für Reyon und synthetische Fäden  
von 100 - 2000 den., Hublängen von 150 oder 200 mm,  
für konische oder zylindrische Kreuzspulen mit geraden Stirnflächen und  
grossem Garninhalt, raumsparende Maschinenteilung von 300 mm.



Maschinenfabrik Schärer, 8703 Erlenbach-Zürich/Schweiz



# Wartungsfreie Rollenkette durch Kunststoff- Gleitlager

Diese unsere Entwicklung im Kettenbau macht es möglich, nunmehr viele Antriebs- und Förderprobleme ideal zu lösen: die *Ruberg*-Rollenkette mit Kunststoff-Gleitlager. In der herkömmlichen Bauweise bilden Bolzen und Hülse aus Stahl das Kettengelenk. Bei mangelnder oder schlechter Schmierung, bei starken Schmutz- und Witterungseinflüssen war das Kettengelenk immer schnellem Verschleiß ausgesetzt. Dem begegnet die von uns entwickelte Kette, indem Hülse und Bolzen durch eine Büchse aus Kunststoff einfach voneinander getrennt werden. Und damit hat die Rollenkette eine Weiterentwicklung erfahren, die es erlaubt, jetzt auch jene Forderungen der Industrie zu erfüllen, für die es bisher noch keine ausreichenden Lösungen gab.

Für Textilmaschinen besonders geeignet!

Keine durch Fett- u. Oel-spritzer verunreinigten Gewebe mehr



- Arbeitet ohne Schmiermittel
- Ist gegen Verschleiß weniger anfällig
- Schmutz, Fasern, Sand und Witterungseinflüsse sind nahezu wirkungslos
- Kein Zusammenrosten der Kettengelenke
- Wasser und Feuchtigkeit wirken als Schmierstoff
- Mehrfach längere Lebensdauer

Bitte, fordern Sie das Informationsblatt VB-2 über *Ruberg*-Rollenketten mit Kunststoff-Gleitlagern an.

Für Ihre Antriebs- und Förderprobleme steht Ihnen außerdem unser technischer Beratungsdienst zur Verfügung

## Ruberg & Renner

KETTENWERKE · HAGEN IN WESTFALEN  
Fernsprecher-Sa.-Nr. 25055      Fernschreiber: 0823849

ALLEINVERKAUF FÜR DIE SCHWEIZ  
Willy Gutmann · Interlaken

Postfach

Telefon 036/24121

## 5 SAFIM-BAU ELEMENTE

bieten mit

- 5 Profilen in
- 4 Farben mit
- 3 Winkel- und
- 2 U'Profilen

U3 1 einzigartige Möglichkeit  
U7

für Sie, Ihrem Betrieb mit kleinstem Aufwand an Zeit u. Geld die notwendigen Einrichtungen zu geben.

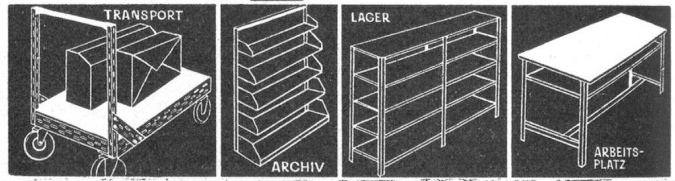

Hauptsitz für die Schweiz

STAHLWINKEL  
**SAFIM**  
BETRIEBSEINRICHTUNGEN

Wattstraße 3  
Zürich-Oerlikon  
Tel. 051/46 32 22

Unsere Agenten:

Für die französische Schweiz  
**Allemand Frères, Biel**  
Tel. 032/4 30 44

Für die italienische Schweiz  
**Marzio Cavadini, Lugano**  
Tel. 091/3 13 13

Für Liechtenstein  
**Fritz Büchel, Schaan**  
Tel. 075/2 18 86



Ständige Ausstellung an der Wattstraße 3 in Zürich-Oerlikon und an der Baumusterzentrale in Zürich

Verlangen Sie unsere Prospekte und Preisliste

Qualität      Präzision  
Oerlikoner Industrieprodukte  
weltweit geschätzt

# SRO

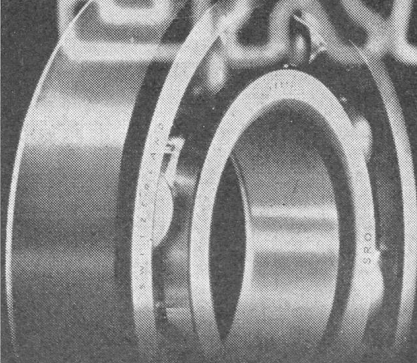

SRO Kugellagerwerke  
J. Schmid-Roost AG  
Zürich-Oerlikon



Zweckmäßig ausgerüstete Elektro-Stapler bieten in der Textilindustrie vielfältige Einsatzmöglichkeiten und entlasten das Personal von beschwerlicher und gefährlicher Arbeit. Paletten, Ballen oder Kisten werden auf rationelle Weise transportiert und gelagert. In vielen Betrieben versehen zuverlässige Oehler-Stapler seit Jahren ihre Dienste zur Zufriedenheit der Kunden.

Eisen- und Stahlwerke Oehler & Co. AG, Aarau, Telefon 064/22 25 22

**OEHLER AARAU**



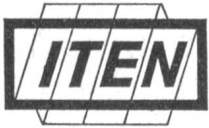

**Gebrüder ITEN**  
**Textilspulenfabrik**  
**CH-6340 Baar**  
 Telefon (042) 31 42 42

**Automaten- und Schußspulen**  
 Spezialität: Spulen mit LOEPFE-Reflexband

**Zwirnhülsen aus Leichtmetall**  
 für Hamel--Stufenzwirnmaschinen

**Streckzvirnhülsen**  
 aus Leichtmetall und Stahl

**Einweg-Kreuzspulhülsen**  
 aus Kunststoffen

Nachfolger von Erwin Meyer, Spulenfabrik, Baar

## Spindeln aller Art

liefert kurzfristig und preiswert  
 für Spinnerei, Zwirnerei und Weberei

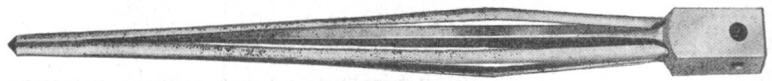

**BACHMANN AG Spindelinfabrik RÜTI ZH TEL. 055 / 4 40 62**

Alfred Leu, Zürich 4  
 Kernstr. 57

**Dessins**  
 für Webereien

Wir bieten Vorteile in

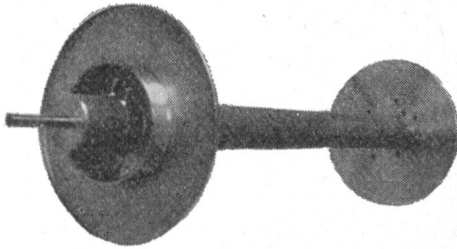

Tuch-, Streich- und Warenbäumen  
 Zettelbäumen in Holz und Leichtmetall  
 Baumscheiben in Stahlblech und Leichtmetall  
 Waschmaschinen- und Säurewalzen

**Neuheit: Kunststoffwalzen**

für Naß- und Trockenbetrieb  
 Haspel- und Wickelhülsen mit  Loch

**Greuter & Lüber AG, 9230 Flawil**

Telephon 071 / 83 15 82

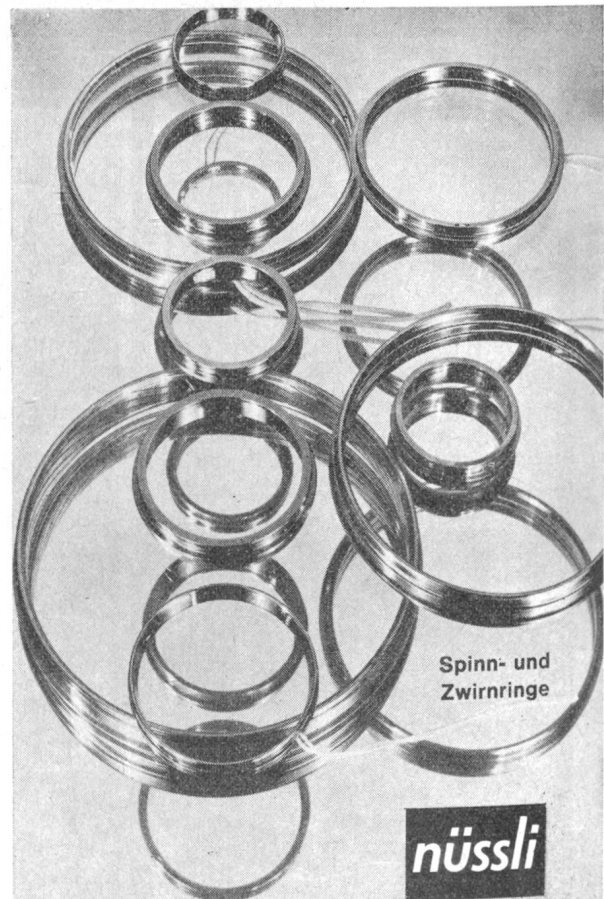

Spinn- und  
 Zwirnringe

**nüssli**

Verkauf: Bräcker AG, CH-8330 Pfäffikon-Zürich/Schweiz

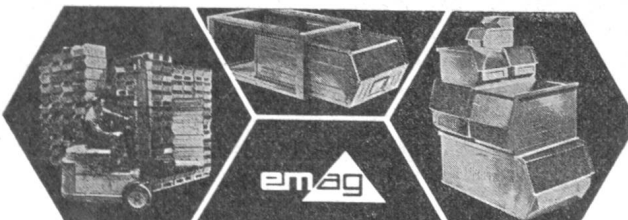

**emag**

Lager-FIX-Behälter —  
 Mittelpunkt eines Lagersystems

Ohne Behälter ist heute ein  
 rationeller Materialkreislauf un-  
 denkbar. In unserem grossen  
 Sortiment werden Sie bestimmt  
 den Ihnen passenden Behälter  
 finden. Verlangen Sie unsere  
 Broschüre LF 64.

**erismann ag**

8213 Neunkirch SH  
 Tel. 053 / 6 14 81

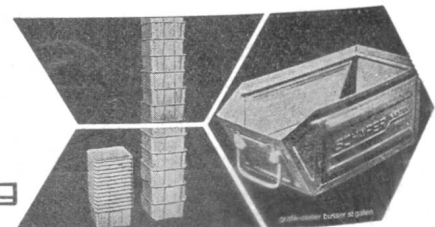

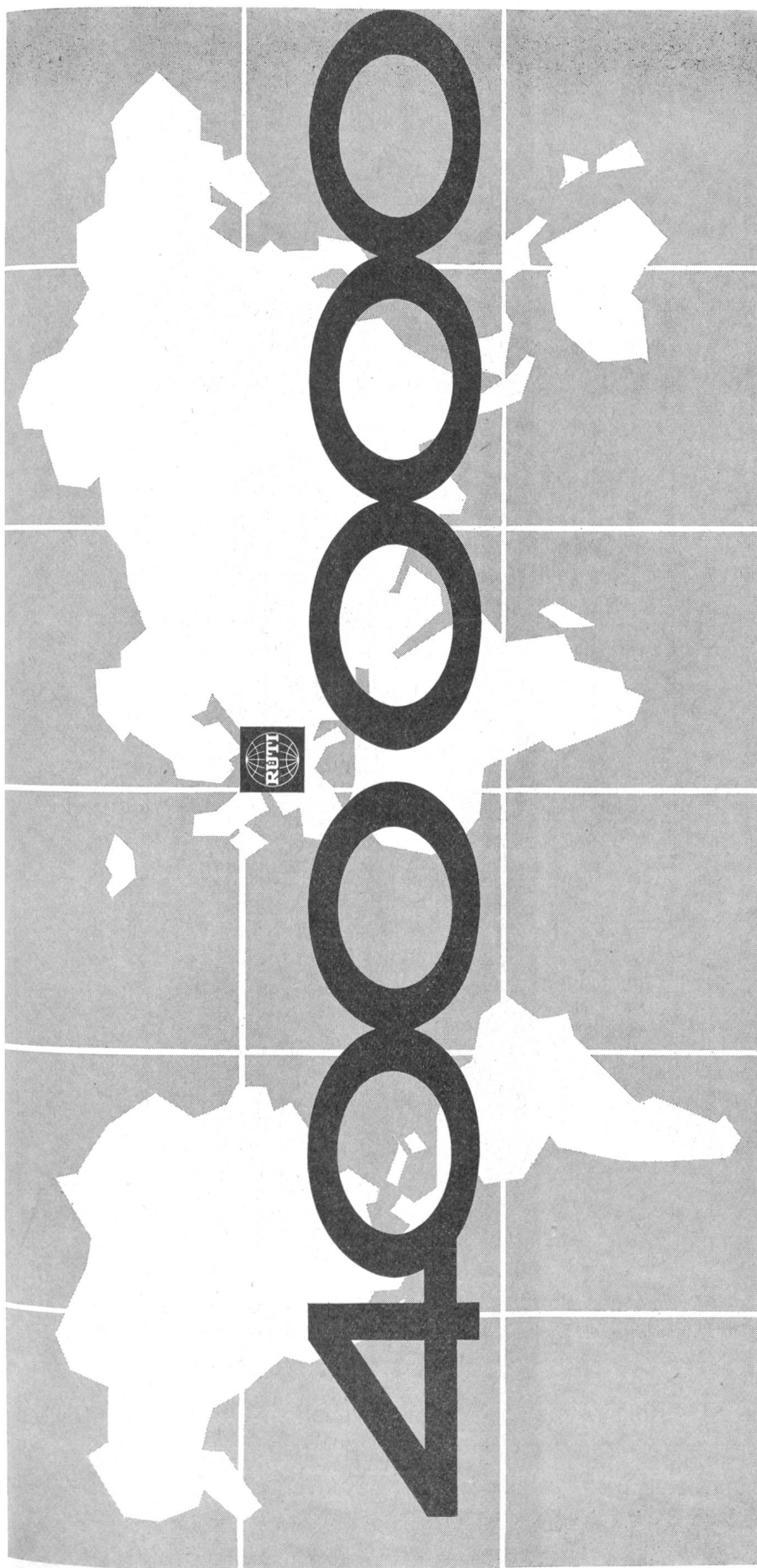

RÜTI in Zahlen: 125 Jahre Entwicklung und Produktion von Webmaschinen, Schaff- und Jacquardmaschinen – Insgesamt 400'000 Webmaschinen ausgeliefert – Produktion in den letzten 7½ Jahren: 50'000 Webmaschinen – Tausende von Kunden in 78 Ländern – Aufwand für Forschung und Entwicklung in den letzten 10 Jahren: 30 Mio. sFr. 2800 Mitarbeiter – Pro Jahr ca. 3000 Besucher in Rüti aus aller Welt – Jährlich über 250'000 Verbindungen durch Telegramme, Telex und Telefon – Täglich werden ca. 1000 ein- und ausgehende Briefe behandelt. Maschinenfabrik Rüti AG, CH-8630 Rüti (Zürich) Schweiz

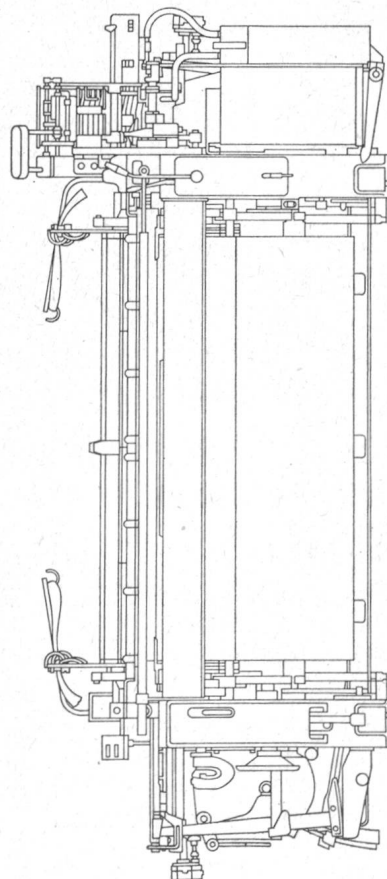

Auch die ITMA 67 hat Ihnen bestätigt: Das zuverlässige Fundament für Ihre erfolgreiche Zukunft sind die RÜTI-C-Maschinen



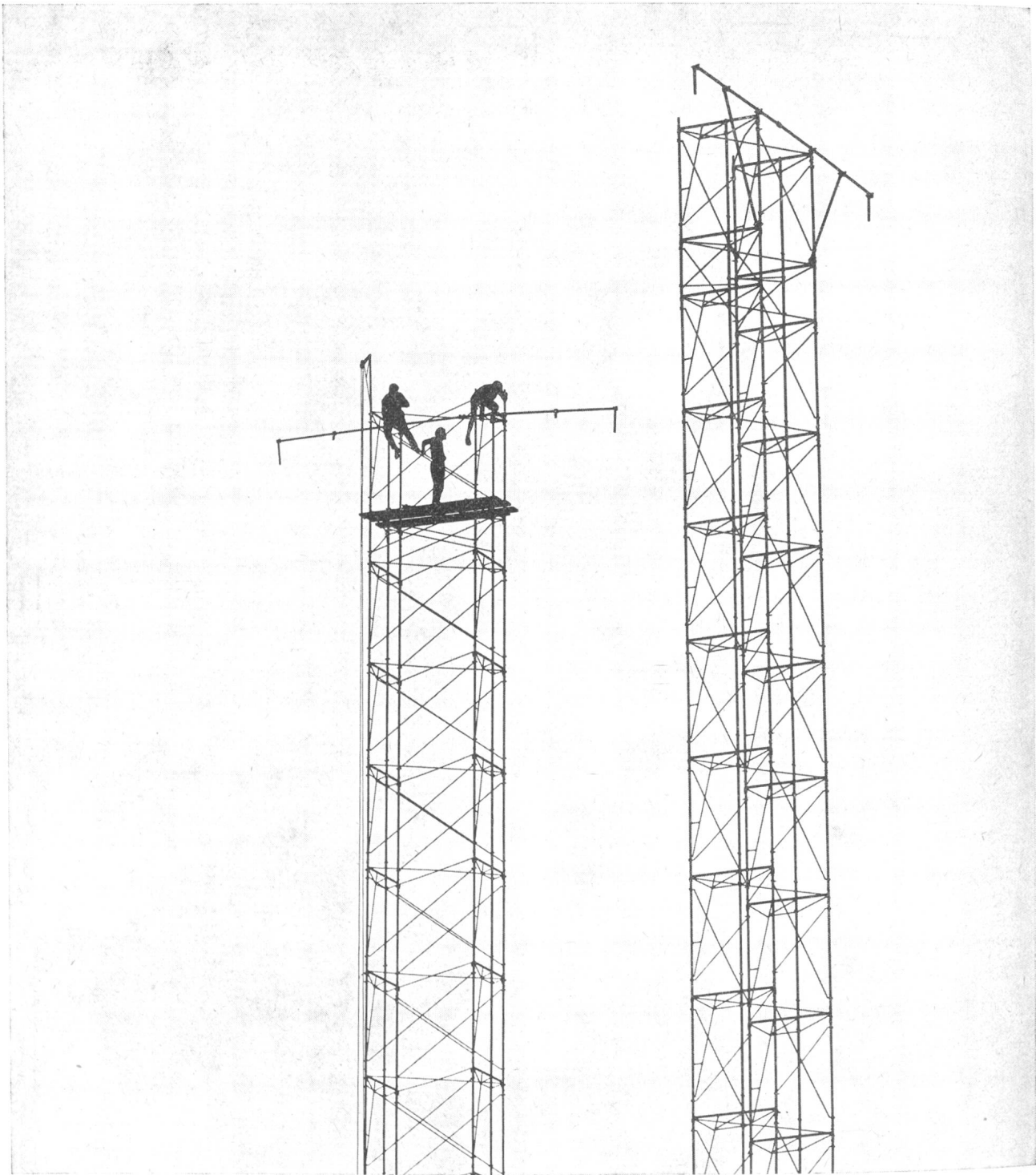

### **Mehr als das Seil verbindet ...**

diese Männer das Können, die Hilfsbereitschaft des Partners, das Vertrauen zueinander

### **das Vertrauen zum Partner**

führt auch in der Textilindustrie zum Erfolg. Als Spinner, Zwirner, Weber, als Stricker, Wirker müssen Sie sich darauf verlassen können, daß Ihr Garn zuverlässig gespult wird, mit einer Maschine, die sich jedem Material, jeder Garnnummer individuell anpaßt, gebaut von einer Maschinenfabrik, die sich seit Jahrzehnten ausschließlich auf Spulmaschinen spezialisiert hat. Das ist Schweiter, Ihr Partner, auf den Sie sich verlassen können

**in allen Spulfragen – Vertrauen zu Schweiter**

**Schweiter**

Maschinenfabrik Schweiter AG, CH-8810 Horgen (Schweiz)

**Wir lösen die  
Hülsenprobleme  
der Textilindustrie**  
mit Hülsen aus  
Papier, Holz,  
Kunststoffen oder  
Metall.

**We solve  
your problems  
in Yarn Carriers**  
with tubes of  
paper, wood, plastics  
or metal.

**Adressez-vous  
à nous**  
pour résoudre  
les problèmes  
de tubes de l'industrie  
textile à l'aide  
de nos tubes  
en papier comprimé,  
bois, matière  
plastique ou métal.

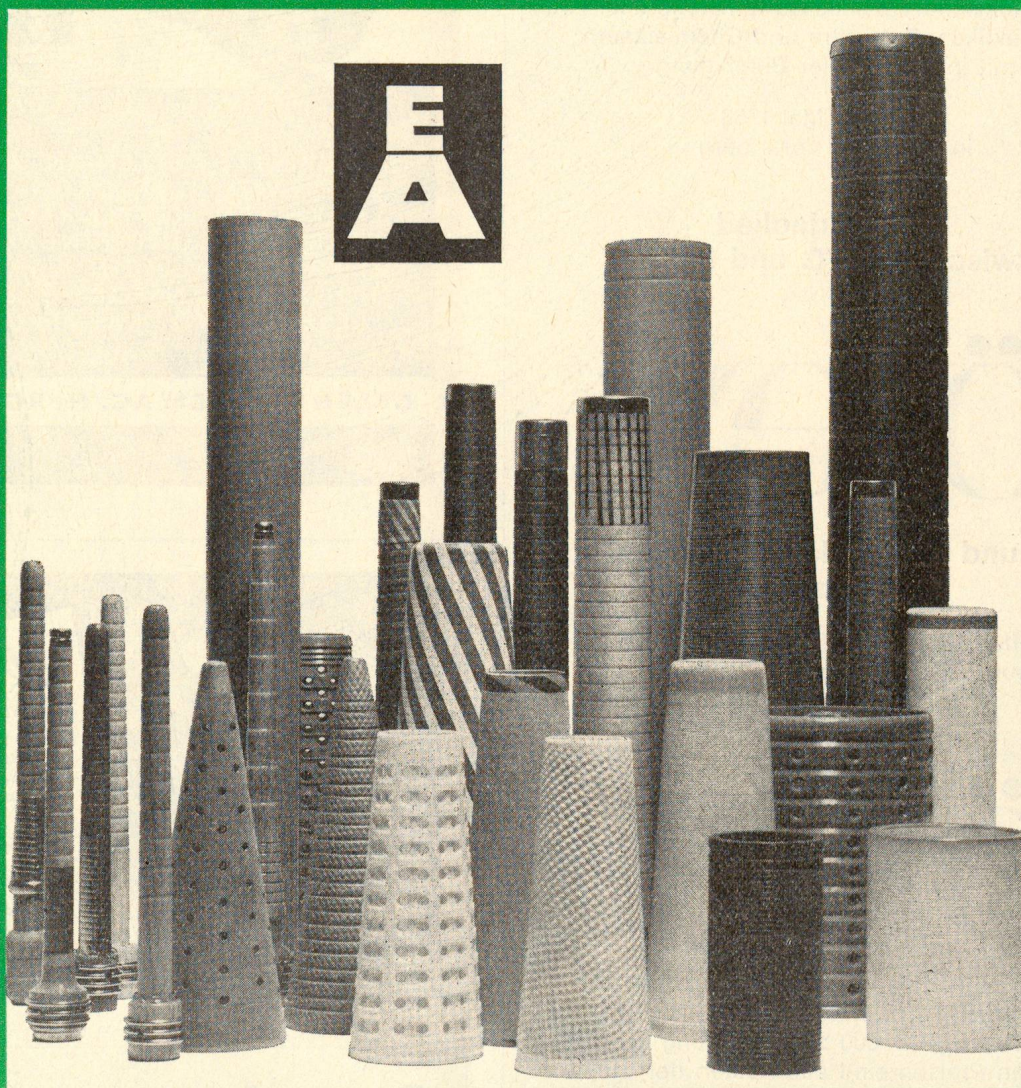

**EMIL ADOLFF**  
**741 REUTLINGEN**

Deutschland  
Germany  
Allemagne

Fernschreiber 07-29822  
Telex 07-29822  
Télex 07-29822

Postfach 70  
P. O. Box 70  
Boîte Postale 70

Telefon 291-298  
Telephone 291-298  
Téléphone 291-298

Vertreter:

**Kundert & Co.**  
**8714 Feldbach am Zürichsee**  
Tel. 055 / 5 19 36  
Telex: 53144

**Neue  
Absatzmöglichkeiten  
bringt**

# ötex

Oesterreichische Textilmesse für Stoffe aller Art,  
Heimtextilien, Zubehöre und Chemiefasern  
mit internationaler Beteiligung

14. bis 16. Mai 1968  
in Dornbirn/Vorarlberg

**Das Bindeglied  
zwischen EWG und EFTA**

# ötex

**und Tor zu den Märkten  
des Ostens**

Hier treffen sich Einkäufer aus allen west- und  
osteuropäischen Ländern wie auch aus  
Uebersee

# ötex

Den Ausstellern werden einheitlich gestaltete  
Kojen mit 20 oder 40 m<sup>2</sup> zum Preis von  
S 11 500 bzw. S 22 500 zur Verfügung gestellt.  
In diesen Preisen sind alle Kosten der Stand-  
erstellung und -gestaltung enthalten.  
Es entstehen Ihnen keine zusätzlichen Kosten  
und Aufbauarbeiten.

Nähere Auskünfte und Anmeldungen:  
Export- und Mustermesse Ges. m. b. H.  
A-6850 Dornbirn, Realschulstraße 6  
Telephon (05572) 2155, FS (059) 108

in der Schweiz:  
Oesterreichische Handelskammer in der Schweiz  
CH-8008 Zürich, Mühlebachstraße 28  
Telephon 051 / 32 83 13

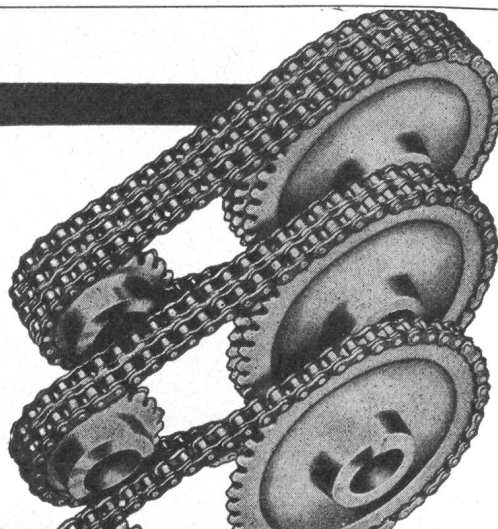

KOMPLETTE KETTEN-ANTRIEBE MIT  
EIN-, ZWEI- UND DREIFACH-ROL-  
LENKETTEN, KETTENRÄDER, VOR-  
GEARBEITET UND EINBAUFERTIG  
FERNER: GALLSCHE- TRANSMIS-  
SIONS- TRANSPORT- DECKEL-  
FLEYER- UND KREMPELKETTEN

**GELENKKETTEN AG. HERGISWIL/NW.**



**Stromlose  
Permanent-  
Magnete**

(Patent Greenwood)

**von außergewöhnlicher Stärke, rostfrei  
Mindestgarantie 20 Jahre**

Auskünfte und Offerten durch die Generalvertreter

**Heinzelmann, Metzger + Co.  
4002 Basel**

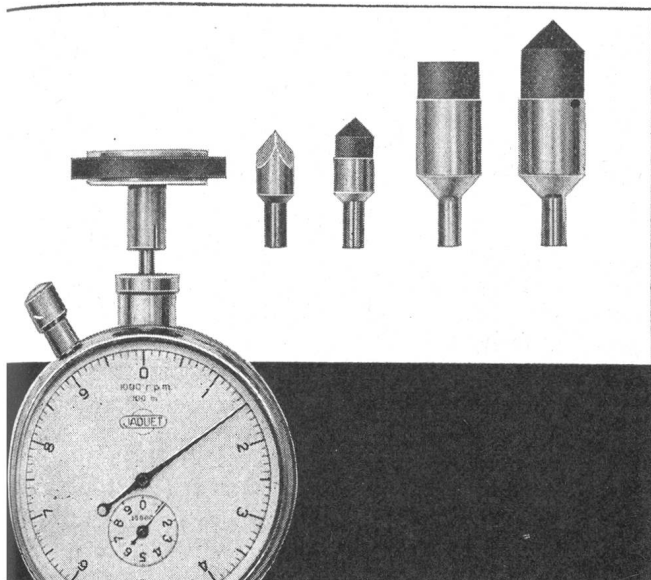

**Drehzahl-Indikatoren**

Präzise, handliche Tourenzähler mit fester Messzeit von 3 oder 6 Sekunden, sehr geringes Drehmoment, Modelle mit Bereichen von 0-100, 0-1000, 0-10000 und 0-100000 U/min. Verlangen Sie unsere ausführlichen Prospekte.



**JAQUET AG. Basel Schweiz**  
 Thannerstr. 19-25  
 Telefon 061 38 39 87

**Zwirnerei Niederschönthal AG**  
 CH-4402 Frenkendorf



**Spezialist für**  
 Hochdrehen von halb- und voll-  
 synthetischem Garn

**Wirtschaftlich optimale Garnreinigung mit dem optisch-elektronischen Loeffe-Fadenreiniger**

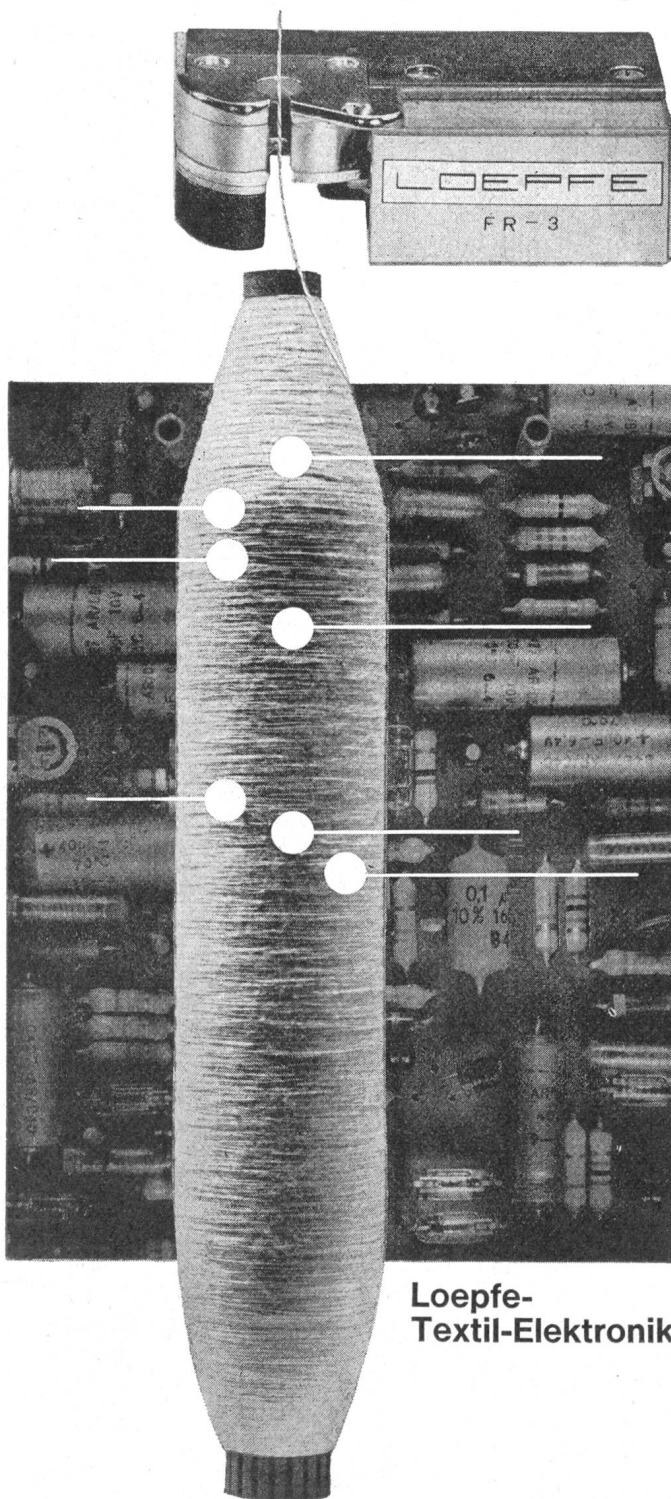

**Loeffe-  
 Textil-Elektronik**

Der Loeffe-Reiniger unterscheidet einwandfrei kleinere, nicht störende Verdickungen von wirklich im Gewebe störenden Garnfehlern und entfernt nur die letzteren.

Dadurch ist ein hoher Nutzeffekt in der Spulerei gewährleistet.

Auch Doppelfäden werden zuverlässig erfasst.



**Aktiengesellschaft Gebrüder Loeffe, 8040 Zürich/Schweiz**  
 Zypressenstrasse 85

# MITTELPUNKT

Immer wenn es um die kommende Mode geht, um die neuen Stoffe, Dessins und Farben, steht die interstoff im Mittelpunkt des Interesses. Aus 18 Ländern kommen mehr als 500 Aussteller mit ihren Neuheiten. Ein einzigartiges Angebot! Und mehr als 10000 Fachbesucher aus aller Welt kommen, um sich hier im allgemeinen und im einzelnen zu informieren, um rationell zu mustern und termingerecht zu ordern. Auf der interstoff! Dem in der Welt richtungweisenden Stoffmarkt, der keine Wünsche offen, keine Frage unbeantwortet läßt, wenn es um Stoffe geht!

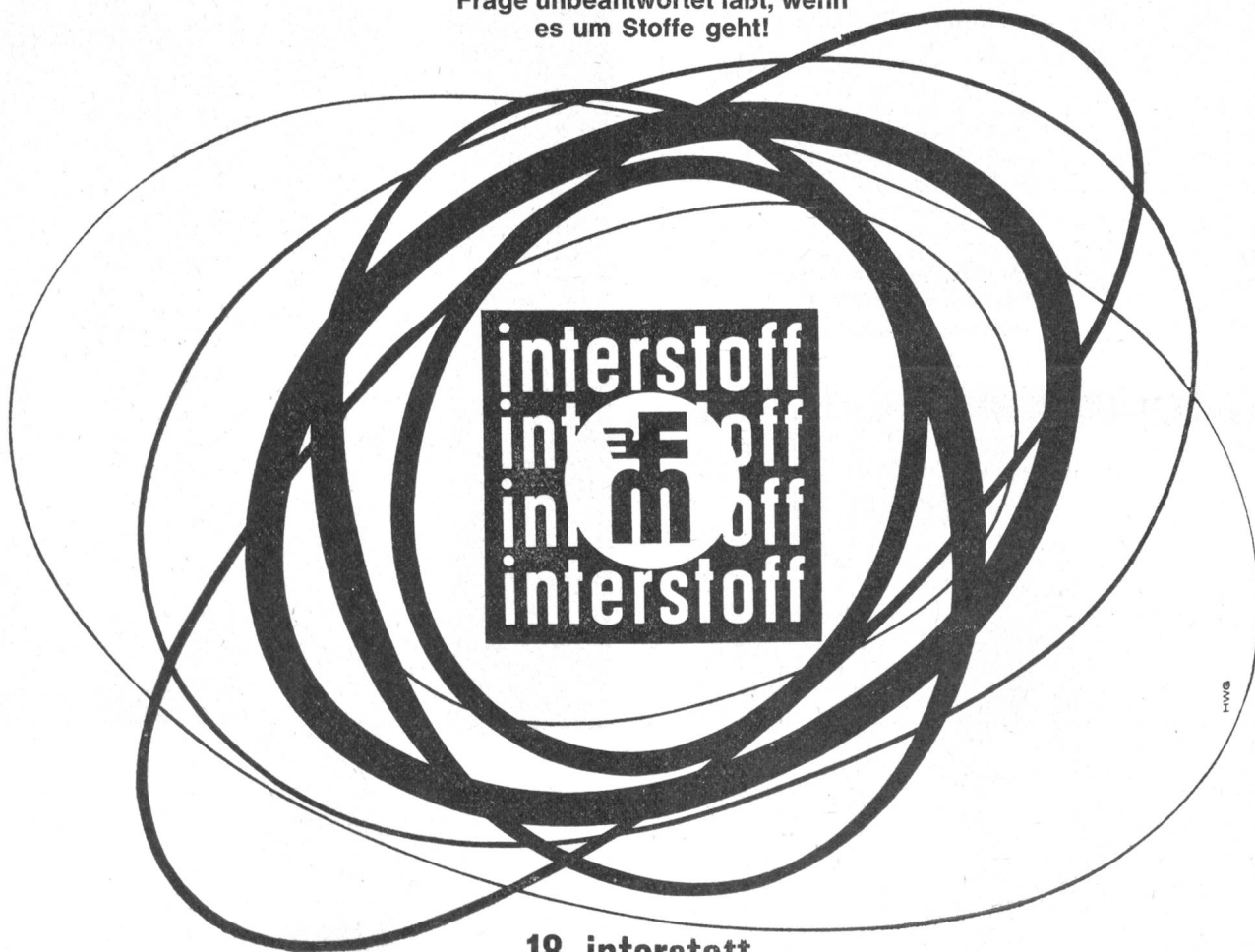

## 18. interstoff

Fachmesse für Bekleidungs-  
textilien · Frankfurt am Main  
**21.–24. November 1967**

Auskünfte und Einkäufer-  
Ausweise:

Generalvertretung für die Schweiz:

**natural**

Natural AG, 4002 Basel  
Messe-Abteilung  
Telephon 061 / 34 70 70, intern 376

# Könnten Sie mit Ihren Maschinen auch (xxx)-Band weben?

Wenn morgen  
eine Million Meter davon gebraucht werden!

Mit Müller-Maschinen können Sie das. Müller Bandwebmaschinen sind nach dem Baukasten-System gebaut. In kürzester Frist machen Ihnen unsere Ingenieure einen Vorschlag zur preisgünstigsten und zweckdienlichsten Anpassung Ihrer Maschinen an eine neue Marktsituation. Müller Bandwebmaschinen von heute sind auch morgen noch nicht von gestern.



# Fehler in der Auftragsabwicklung kommen im Textilbetrieb besonders teuer zu stehen



Modell Electronic  
20 Modelle für jede  
Betriebsgröße und  
jeden Arbeitsanfall

## Kleine Ursache – große Wirkung!

Wirklich: In der Textil- und Bekleidungsindustrie kann sich ein kleiner Schreibfehler besonders verlustreich auswirken. Eine einzige unrichtige Angabe führt zur Fertigung einer falschen Partie im Spinnerei- oder Webereibetrieb. Oder falsche Daten in bezug auf Größen und Dessins verursachen kostspielige Fehler in der Zuschneiderei.

Lassen sich solche Fehler vermeiden? Ja! Mit einer ORMIG-Umdruckorganisation. **Im Textilbetrieb werden sämtliche Angaben des Fertigungsplanes auf ein Umdruckoriginal geschrieben. Und in ein paar Augenblicken liefert der ORMIG-Zeilenumdrucker sämtliche für die Fertigung notwendigen Papiere – mit ganzen oder auszugsweisen Texten.** Zum Beispiel: Auftragskarte, Partiebegleitkarte, Spinnerei-, Färberei-, Zwirnerei- und Weberei-Auftrag, Stückanhänger, Appreturauftrag, Fertigerkarte usw.

Oder im Konfektionsbetrieb: Auftragsbestätigung für den Kunden, Referenzkarte, Dispositions- und Schnitzettel, Rechnung, Lieferschein usw. Und für das Lohnwesen können die Fertigungsscheine mit Lohncoupons für die gewünschten Stückzahlen umgedruckt werden.

**So sucht also ORMIG nach Lösungen, wie im Textil- und Bekleidungsbetrieb Schreibarbeiten auf ein Minimum reduziert werden können. Um damit die Auftragsabwicklung zu beschleunigen und kostspielige Fehler zu vermeiden!**

Unterlagen und Beispiele stehen aus folgenden Sparten zur Verfügung: Webereien, Spinnereien, Färbereien, Blusen-, Trikot-, Kleider-, Hut- oder Schürzenfabriken. Fordern Sie sie bitte an. Oder verlangen Sie den Besuch des ORMIG-Beraters.

Generalvertretung für die Schweiz:

**Hans Hüppi, 8045 Zürich, Wiedingstraße 78, Tel. 051 / 35 61 40**

# ORMIG

# BENNINGER

Maschinenfabrik  
Benninger AG  
9240 Uzwil  
Schweiz

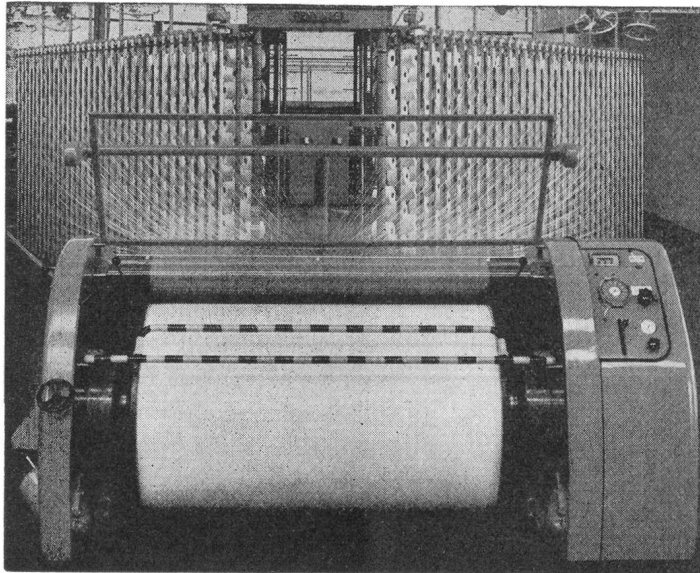

## Breitzettelmaschine, Modell ZDA

Zettelgeschwindigkeit  
1000 m/min.  
Max. Baumdurchmesser  
1000 mm  
Anlage mit V-Gatter, Modell  
GCA, für ausgesprochene  
Grossproduktion  
Wertvolle Leistungsreserve  
für spätere Produktions-  
erhöhung bei vorläufiger  
Kombination mit konventio-  
nellem Gatter

## Breitzettelmaschine, Modell ZEA

Zettelgeschwindigkeit  
500 m/min.  
Preisgünstige Maschine  
Bestens geeignet für kleinere  
und mittlere Produktion

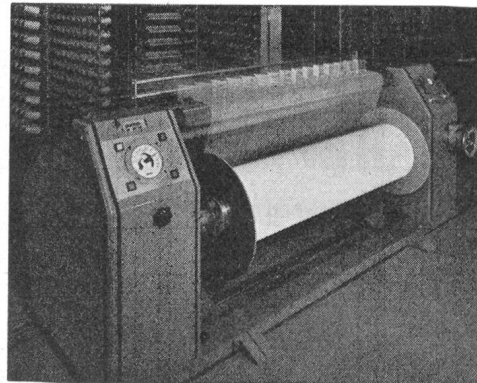

## Unser Lieferprogramm umfasst folgende Weberei- vorbereitungs-Maschinen

Konusschärmaschinen,  
auch mit Transporttrommel  
Bäummaschinen  
Breitzettelmaschinen  
Breitzettelanlagen  
für Grossproduktion  
Spulengestelle  
Fadenbremsen  
Fadenwächter  
Schlichtmaschinen  
Schlichtekoche

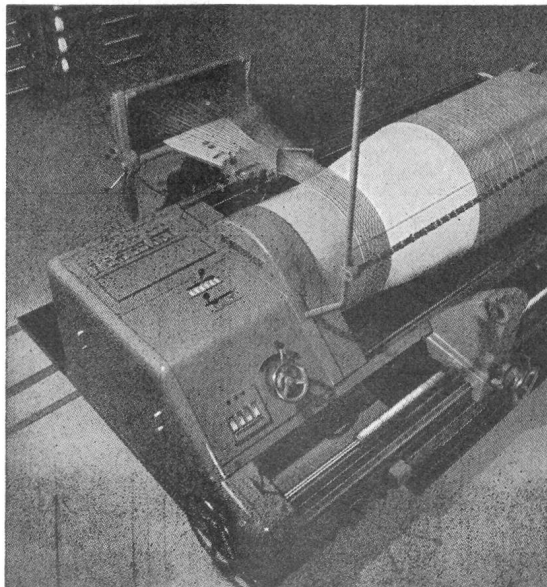

## Konusschärmaschine, Modell ZA

Schärgegeschwindigkeit  
800 m/min.  
Bäumgeschwindigkeit  
200 m/min.  
Sehr kurze Handzeiten  
Universeller Einsatz für alle  
üblichen Garne  
Transporttrommelsystem zum  
Schlichten direkt ab Trommel



## Neu-Einrichtungen, modernisieren, rationalisieren mit

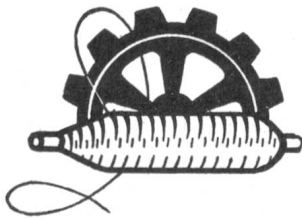

Greifer-Webmaschinen  
Automatenwebstühle  
Jacquardmaschinen, Jacquardautomaten  
Schlag- und Kopiermaschinen, Schaftmaschinen  
Knüpfmaschinen, Fadenkreuz-Einlesemaschinen  
Konus-Schärmaschinen und Gatter  
Vorbereitungsmaschinen für die Bandindustrie  
Bandwebstuhlautomaten  
Decatiermaschinen  
Ausrüstungsmaschinen, Färbereimaschinen  
Flechtmaschinen  
Spinnereimaschinen für Kamm- und Streichgarne  
Spulmaschinen, Zwirnmaschinen  
Ersatzteile für die gesamte Textilindustrie

# Max Meierhofer

# 8052 Zürich

Höhenring 14 Tel. 051 / 46 86 55

## Breithalter

für alle Gewebe und alle Webstuhlssysteme

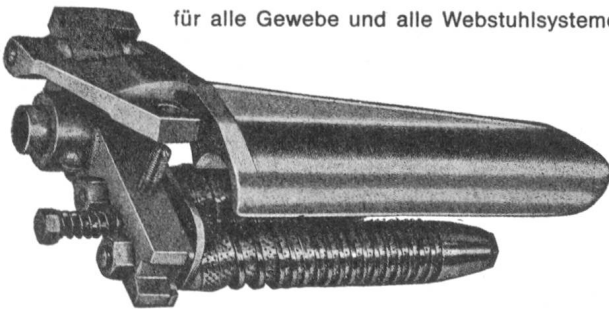

**G. HUNZIKER AG, 8630 RÜTI ZH**

Breithalterfabrik Gegr. 1872 Tel. 055 43551

## Selbstschmierende Glissa-Lager



Einige Dimensionen  
aus unserem reich-  
haltigen Vorrat.  
Nach Möglichkeit  
genormte Grössen  
verwenden, da kur-  
ze Lieferfristen und  
vorteilhafte Preise.

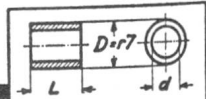

Gehäusebohrung = H7

d	D	L
5 F7	10	5
8 E7	12	10
10 E7	16	20
12 F7	18	18
16 E7	22	16
24 E7	30	20
28 E7	33	25
35 F7	45	40
50 F7	68	50
60 E7	72	60

Nr. c 264

**Aladin AG. Zürich**

Claridenstr. 36 Tel. (051) 23 66 42

## Hartex Hartgewebe-Zahnrad

für Webstuhlantrieb die ideale Lösung  
geräuschkindernd und schwingungsämpfend

**Paul Schlenker 8640 Rapperswil**

Textiltechnische Artikel Mythenstraße 46 Telephone 055/2 13 71

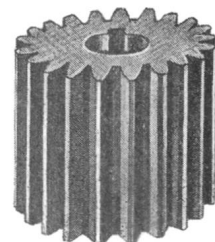

# USTER-Maschinen – Meister der Webketten-Vorbereitung



Hervorragende Präzisionsarbeit und aussergewöhnliche Leistungen haben die USTER-Maschinen zu Meistern der Webketten-Vorbereitung erkoren. Sämtliche Probleme zur Bereitstellung von webfertigen Ketten werden mit USTER-Maschinen technisch und wirtschaftlich einwandfrei gelöst. Am besten überzeugen Sie sich selbst, und verlangen Sie von unseren Spezialisten unverbindliche Beratung!



**Zellweger A.G. Uster/Zürich**  
Apparate- und Maschinenfabriken  
Uster

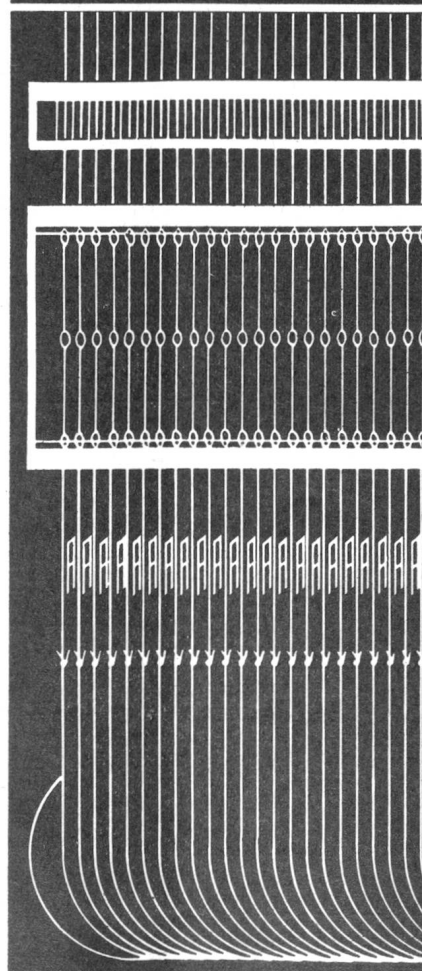

Blattstechen

Geschirreinziehen

Lamellenstecken

Knüpfen



**Richterswil**

Gartenstraße 19  
Tel. 051 / 96 07 77

Textilmaschinen und Apparate  
Technische Artikel

**Von A bis Z**

- Stahlkugeln
- Stahlritzen
- Stahlpitons
- Stahlressorts
- Stanzartikel aus Filz, Gummi, Plastik, Karton
- Straminnadeln
- Stapelbehälter
- Stoffmeß- und -legeapparat Rektometer
- Strichveredlungsmaschine **Kettling & Braun**
- Stück-Karbonisieranlage **Kettling & Braun**

**Antriebsprobleme?**

$$P = \frac{75 \times N}{v}$$

$$P_A \approx S_1 + S_2 = 2 P_v$$

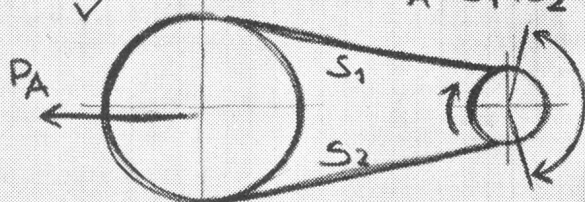

$$M_d = \frac{71620 \times N}{n}$$

$$\frac{S_1}{S_2} = 2 \mu \beta$$

**Anwendungsnormen?**

- Maschinenleistung ✓
- Vorspannung ✓
- Achsendruck ✓

**Betriebskosten?**

- Stillstand ✓
- Wartung ✓
- Statische Aufladung

**Das Habasit-System bietet die einfachste Lösung**

Optimale Wirtschaftlichkeit durch direkte Ablesung bestimmen. Zuschneiden, Endverbinden und Montieren in wenigen Minuten durch Hilfskräfte.

Hersteller: HABASIT AG  
4153 Reinach-Basel  
Tel. 061 82 77 82 Telex: 62 859



Seit 1946 weltweit

Dosierte Luft für

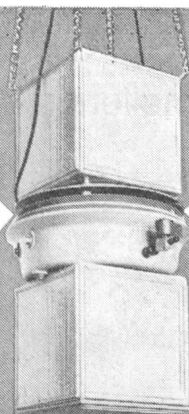

- Mühlen
- Textilindustrie
- Obst- und Gemüselager
- Papierindustrie
- Druckereien
- Lederindustrie
- Metzgereien
- Labors
- Ausstellungen
- Tabakindustrie
- Holzindustrie
- Käseereien

**WERA -Luftbefeuchter**

Seine Leistung ist enorm. Der Preis vernünftig. Pro Stunde verarbeitet er 1300 bis 2000 m³ Raumluft. Die richtig dosiert, befeuchtet und gereinigte Luft befriedigt höchste Erwartungen. Dank durchdachter Konstruktion ist der WERA-Luftbefeuchter betriebssicher und leicht zu warten. Besonders geschätzt wird der neuartige Wegwerffilter und die automatische Wasserspülung.

Wir sind bewährte Spezialisten auf lufttechnischem Gebiet. Treue Kunden schätzen unsere Erzeugnisse weit über Europa hinaus. Gerne stellen wir Ihnen unsere internationale Referenzliste zur Verfügung.

Auch Ihr Problem lösen wir wirksam und preisgünstig. Dürfen wir Ihnen eine Offerte unterbreiten?



WERA AG, Lufttechnische Anlagen  
3000 Bern, Gerberng. 23-33 ☎ 031 227751  
8003 Zürich, Zurlindenstr. 213 ☎ 051 23 27 80

## Webeblätter

für sämtliche  
Webmaschinen  
in Zinnguß fabriziert

### Walter Bickel

Webeblattfabrik  
**8800 THALWIL**  
Telephon 051 / 92 10 11



Spulen, Rollen, Konen  
für jeden Bedarf

**Nussbaumer Söhne, Spulenfabrik**  
**4113 Flüh bei Basel**

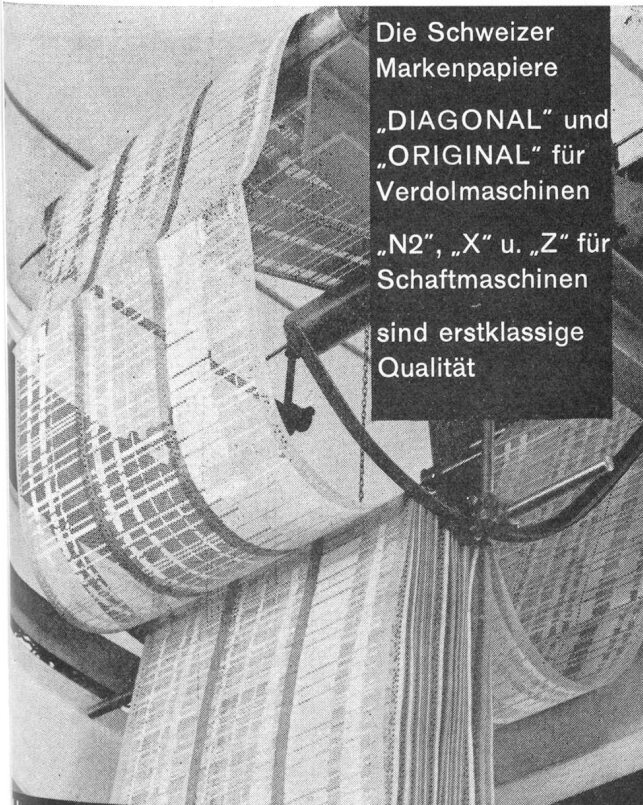

Die Schweizer  
Markenpapiere

„DIAGONAL“ und  
„ORIGINAL“ für  
Verdolmaschinen

„N2“, „X“ u. „Z“ für  
Schaftmaschinen

sind erstklassige  
Qualität

Hersteller:

AG. MÜLLER & CIE. Neuhausen a/Rhf. SCHWEIZ

WEBHARNISCHE „SCHNITZLER & VOGEL“

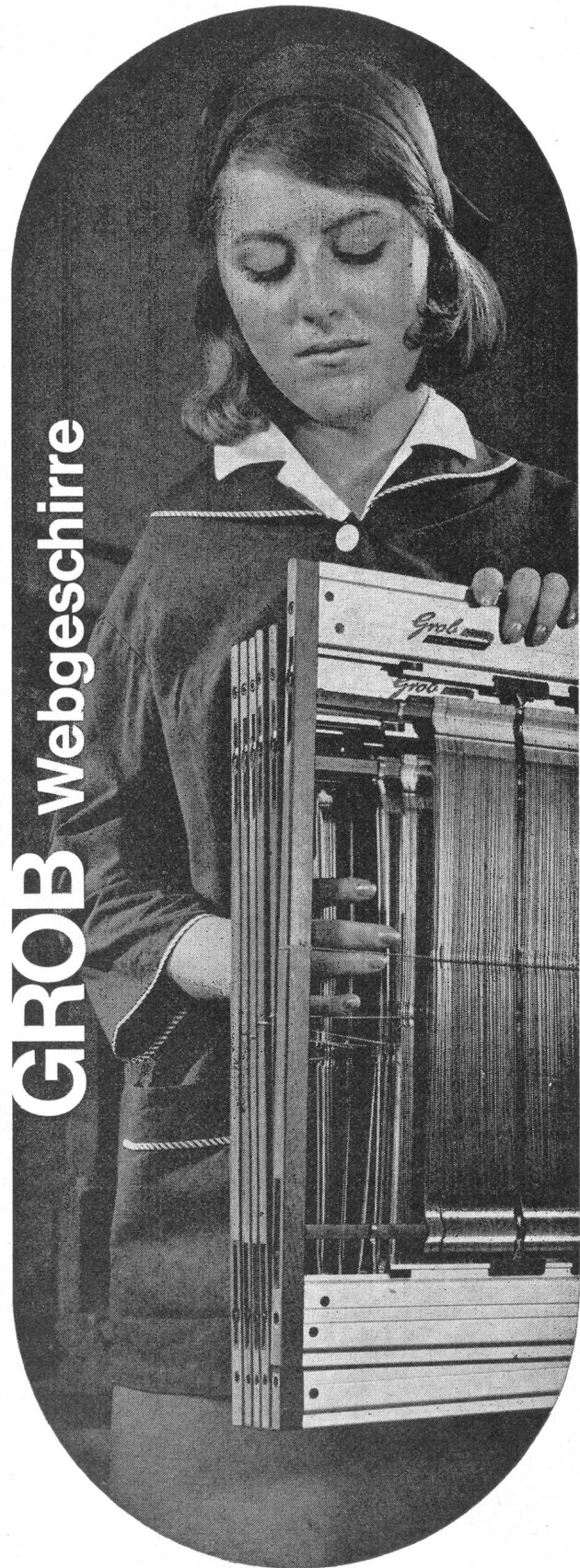

**GROB** Webgeschirre

*Grob*

Grob & Co. AG CH- 8810 Horgen

## Ein Beweis des steten Fortschrittes:

Die neue Hochleistungs-Gegenzugschaftmaschine Typ LEZSRDO mit Zentral-schmierung

— die ruhige Schafftbe-  
wegung auch bei hohen  
Tourenzahlen wird be-  
sonders geschätzt

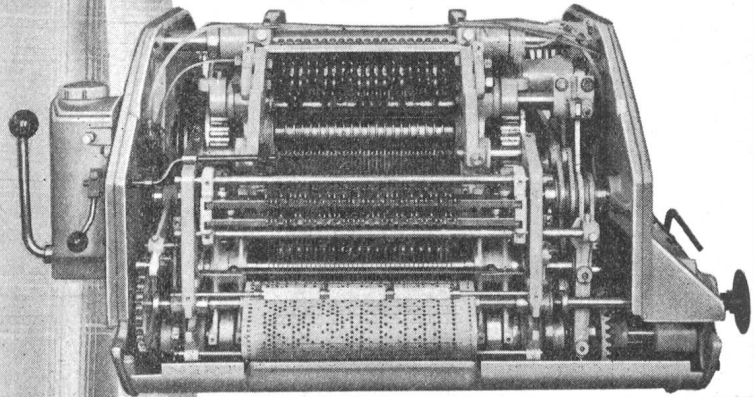

Gebr. Stäubli & Co.  
8810 Horgen  
Tel. 051/82 2511  
Telex 52821

**STÄUBLI**

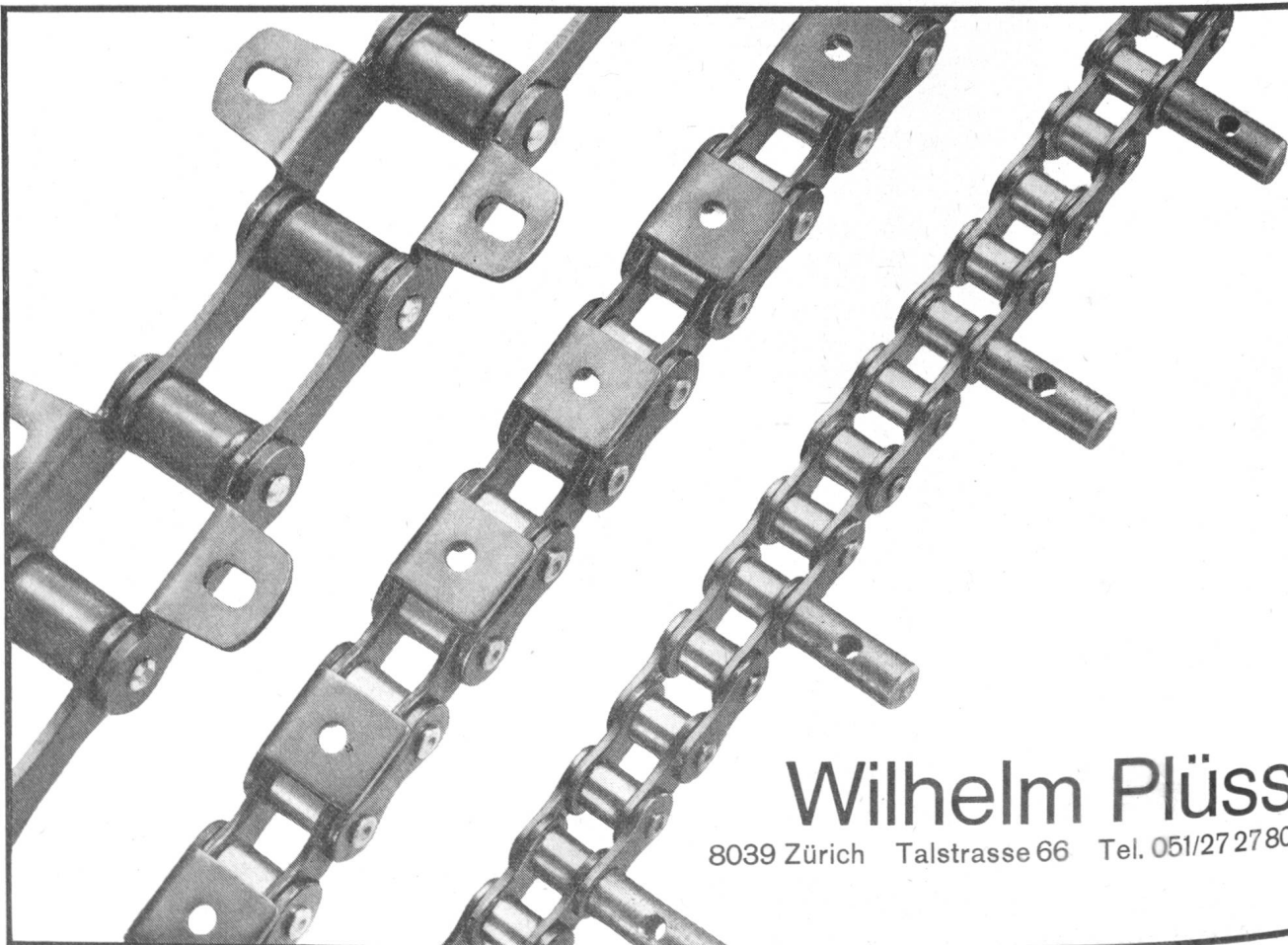

**Wilhelm Plüss**

8039 Zürich Talstrasse 66 Tel. 051/27 27 80

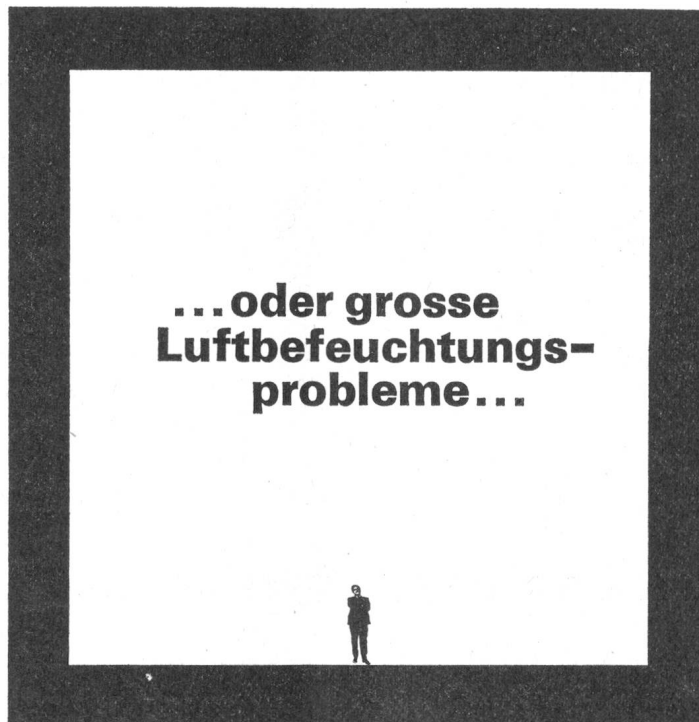

### **... Defensor hat die Lösung.**

Mögen Ihre Räume klein oder gross, Ihre Luftbefeuchtungsprobleme noch so kompliziert sein – wir haben die richtige Luftbefeuchtungs-Anlage für Sie. Luftbefeuchter, die sich ohne grosse Umstände montieren oder aufstellen lassen und die im Betrieb und Unterhalt ausserordentlich wirtschaft-

lich sind. Denn 20 Jahre Erfahrung stecken in jedem Defensor-Gerät.

Wir senden Ihnen gerne unsere ausführlichen Unterlagen oder einen unverbindlichen Vorschlag, wie wir Ihre Luftbefeuchtungsprobleme lösen können.

# **Defensor**

schützt und nützt

Defensor AG, Binzstrasse 18, 8045 Zürich, Tel. 051 359133

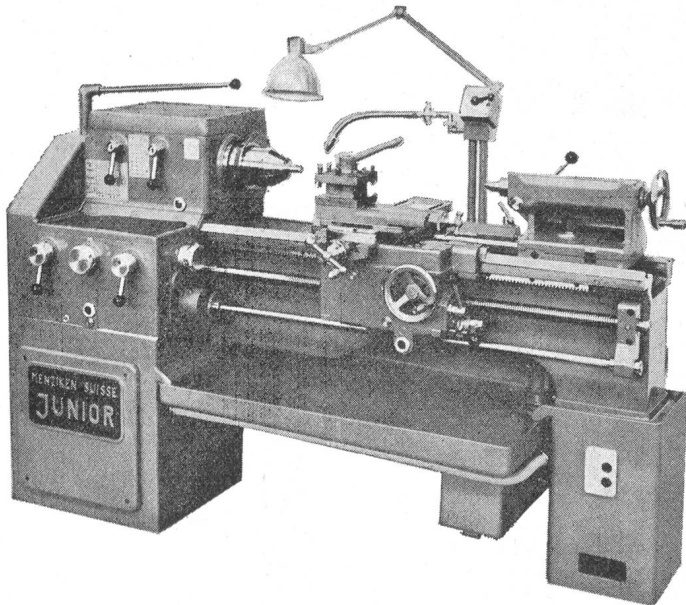
**MENZIKEN SUISSE****Menziken**

Drehbank Junior 185

Die zuverlässige, handliche  
und präzise Universaldrehbank  
Spitzenhöhe 185 mm



*Walter Meier* **WERKZEUGMASCHINEN AG**

8024 Zürich Mühlebachstrasse 11-15  
Telefon 051/34 54 00

**Schlagpeitschen in Schichtholz**

für lose und feste Picker  
in diversen spezifischen Gewichten

**Verarbeitung von Schichthölzern**

für technische Zwecke.

**Ski- und Holzwarenfabrik**

8753 Mollis

Telephon 058 / 4 53 23

Große Serienfabrikation ermöglicht günstige Preise  
bei hoher Qualität



**Paletten  
Palett-  
Aufsetzrahmen  
Palett-Hubwagen  
Palett-Stapler**

**TRAPO KÜNG** am günstigsten  
direkt von  
4002 Basel  
Auf dem Wolf 11



## Automatische Handknoter «COOK»

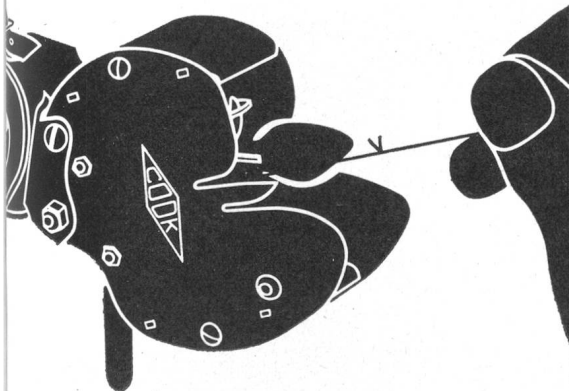

COOK-Knoter sind erhältlich für Rundknoten, Weber- und Fishermansknoten sowie für doppelte Weberknoten für alle Garnarten vom feinsten Endlosgarn bis zum größten Stapelgarn. Wenn nötig können die Knoten für lange oder kurze Enden eingestellt werden.

## Temlon-Ringläufer

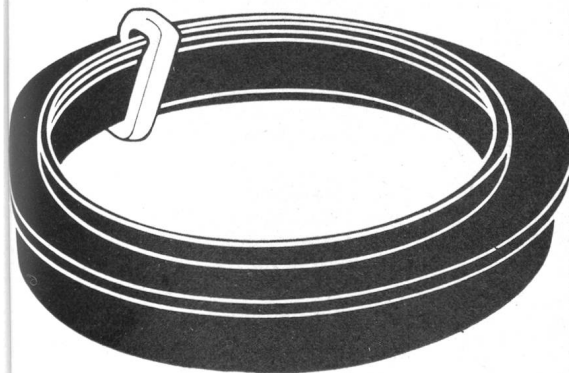

Temlon ist die eingetragene Marke für Nylonläufer, hergestellt durch Textile Mouldings Ltd.

Für den Gebrauch auf Zwirnringen erlauben Temlonläufer erheblich höhere Spindeldrehzahlen und dadurch hohe Leistungssteigerung und verringern den Ringverschleiß.

Für Auskünfte und Muster wenden Sie sich bitte an

**Cook & Co. Manchester Ltd.**

206 The Royal Exchange

**Manchester 2, England**

Alleinvertreter:

Theo Schneider & Co., 8640 Rapperswil

Telephon 055 / 2 18 40

AUS DEM

*Schmeing-*

PROGRAMM:

**WILD  
ZUG**

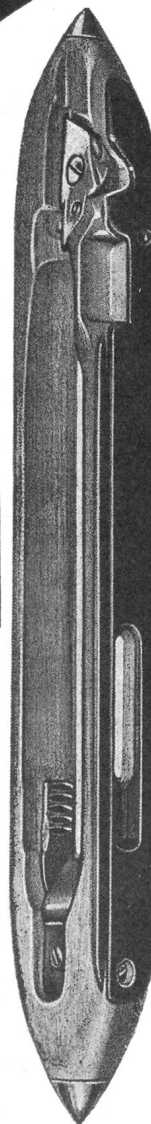

**Web-  
schützen  
mit  
«Resitex»-  
Belag**

Gegen  
Abnutzung und  
Rißbildung  
bei hoher  
Beanspruchung

Vertretung:

**WILD AG ZUG**  
Ø 042 / 458 58



**GEBR. SCHMEING**

Webeschützen- und Holzspulenfabriken

**4283 WESEKE**

**G E R M A N Y**





Wir liefern:

eichfähige Beschau-, Meß- und Rollmaschinen  
für feste und zugempfindliche

Gewebe  
Gewirke  
Faser-Vliesstoffe  
Folien.

**Neu:** Beschau-, Kantenschneid- und  
Rollmaschinen  
für beschichtete Ware.

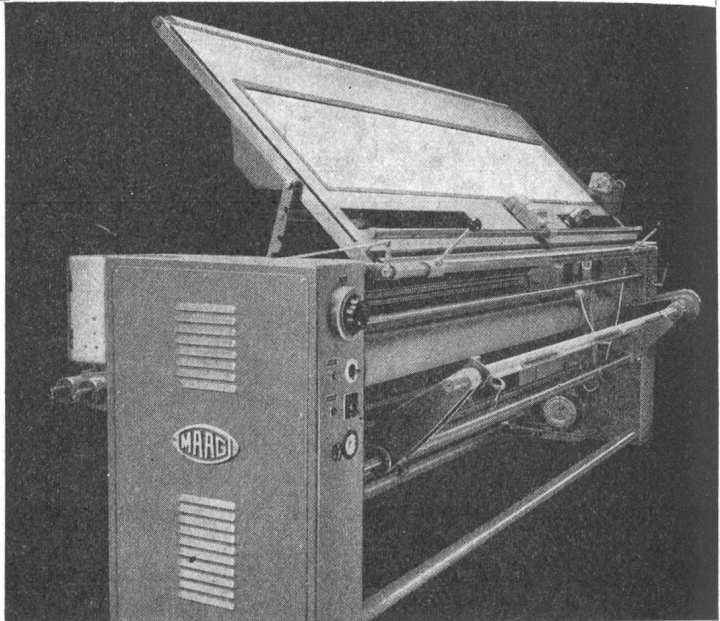

**GEBR. MAAG MASCHINENFABRIK AG**  
**KÜSNACHT ZCH. SCHWEIZ**

TELEFON 051/90 06 75 - TELEGRAMM: TEXMAAG ZÜRICH

Moderne, eichfähige Stoffbeschau-, Meß- und Rollmaschine Typ CT 5206 Ah. Automatisch gesteuerte Aufrollung für kantengerade Aufmachung. Stufenlose Geschwindigkeitsregulierung. Spannungsarmer Warendurchlauf.

**Mettler**  
**Spul- und**  
**Fach-**  
**maschinen**

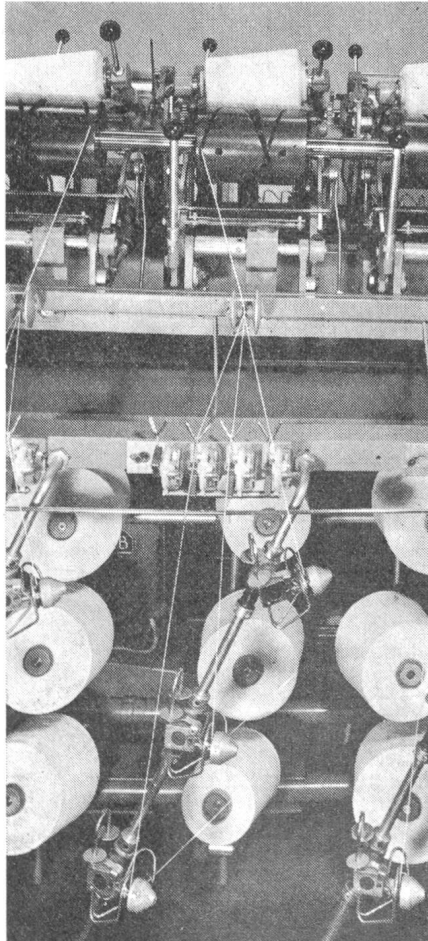

Hochleistungs-Kreuzspulmaschinen bis 9° 15' Konizität und 250 mm Hub. Modell RECO mit durchgehender Trommelwelle für 300—1000 m/min., Modell RKE mit einzeln angetriebenen Rillentrommeln für 400—1200 m/min. Verstellbare Aufsteckung, Patent-Konushalter, Abstellvorrichtung.

Fachmaschinen für 2- bis 4fache Einzelfäden ab Kops oder Konus auf zylindrische oder konische Kreuzspulen bis 250 mm Hub. Höchste Abzugsgeschwindigkeiten 600 bzw. 800 m/min. Elektrische Sofortabstellung, Abstellung bei erzielttem Spulendurchmesser, neuartiger Changierläufer zur Verhütung von Fadentrennungen.

Gemeinsame Vorteile  
Mettler Rillentrommeln, einzeln angetriebene Maschinenseiten, stufenlose Einstellung der Geschwindigkeit, wirksame Bandverhütung, eingebaute Entstaubung, vielseitiger Einsatz.

**Aktiengesellschaft**  
**Fr. Mettler's Söhne**  
**CH-6415 Arth (Schweiz)**  
**Telefon 041 81 63 64**  
**Telex 78 488**



WTS

## Sie sparen beim Einbau des neuen Einfach- oder Mehrfach-tasters AK...-e

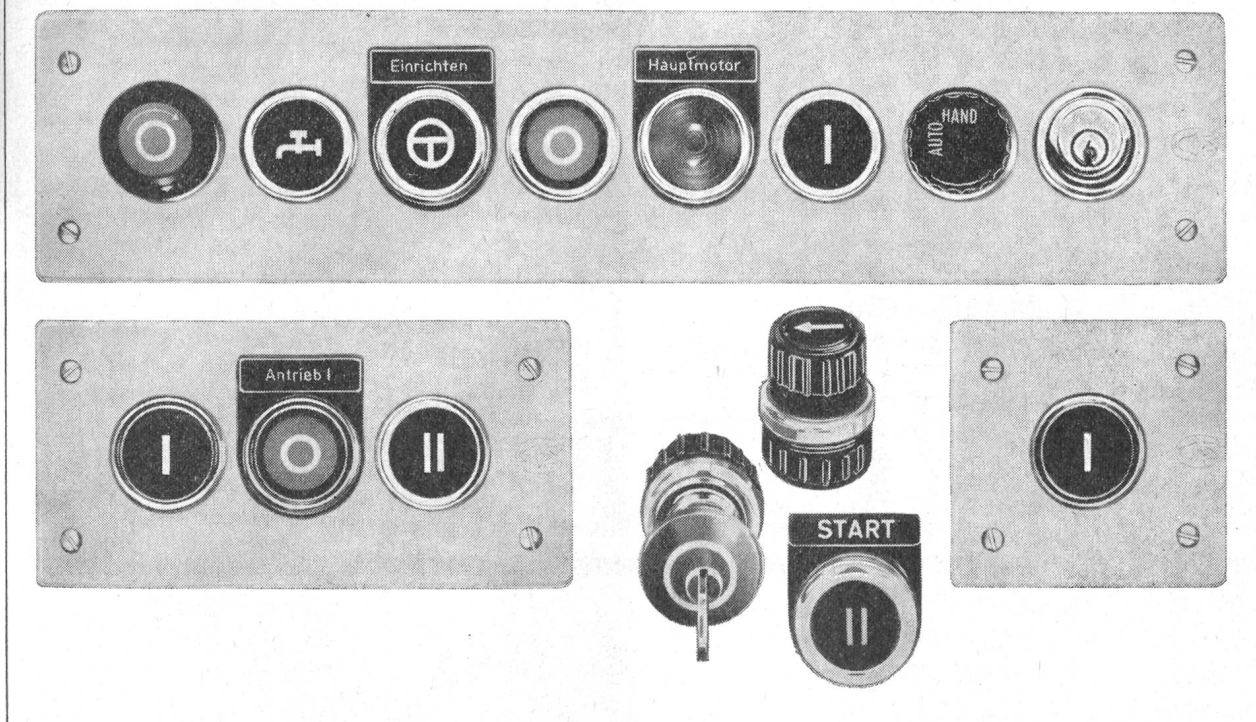

66/10 F

Für die Befestigung der neuen Einfach- und Mehrfach-taster AK...-e haben wir ein Spannelement entwickelt. Die sonst üblichen Gewindebohrungen (deren Herstellung Sie mindestens 5 Franken kostet) sind nicht mehr notwendig. Die Geräte lassen sich schnell montieren. Auf einen Punkt, der bei Einbaugeräten oftmals unterschätzt wird, haben wir besonders geachtet: Weder Öl noch Schneid- oder Waschmittel können in den Geräteraum eindringen, weil zwischen der Frontplatte und der Einbauwand immer die Schutzart P 43 (IP 54) erreicht wird. Bis zu acht Taster, Leuchtmelder und Schilder unseres Befehlsgeräteprogramms können beliebig in einer Frontplatte montiert werden. Aus zwei oder mehreren AK...-e können in Anreihbauweise übersichtliche und platzsparende Druckknopftafeln zusammengestellt werden.

Unsere Industrieschaltgeräte sind SEV-geprüft

Die Frontplatte wird aus korrosionsfestem Aluminium hergestellt. Die Oberfläche ist eloxiert und seidenmatt. Unangenehme Spiegelungen werden dadurch vermieden. Zusätzliche Bezeichnungen können eingraviert werden. Eine Isolierstoffplatte deckt die Frontplatte gegen den Geräteraum ab und ermöglicht einen Befehlsstellenabstand von nur 40 mm. Weitere Informationen senden wir Ihnen gern zu – oder wenden Sie sich bitte an eines unserer Technischen Außenbüros.



# KLÖCKNER-MOELLER

8307 Effretikon, Bahnhofstraße 28

3000 Bern, Cäcilienstraße 21, Tel. 031 / 45 34 15  
1005 Lausanne, Trabandan 51, Tel. 021 / 28 51 28  
8603 Schwerzenbach-Zürich, Zielackerstraße  
Telephon 051 / 85 44 11-13

# Jametti

Kettbäume, Warenbäume und Spulen

An der ITMA bewundert – im Betrieb bewährt –  
in den Preisen günstig

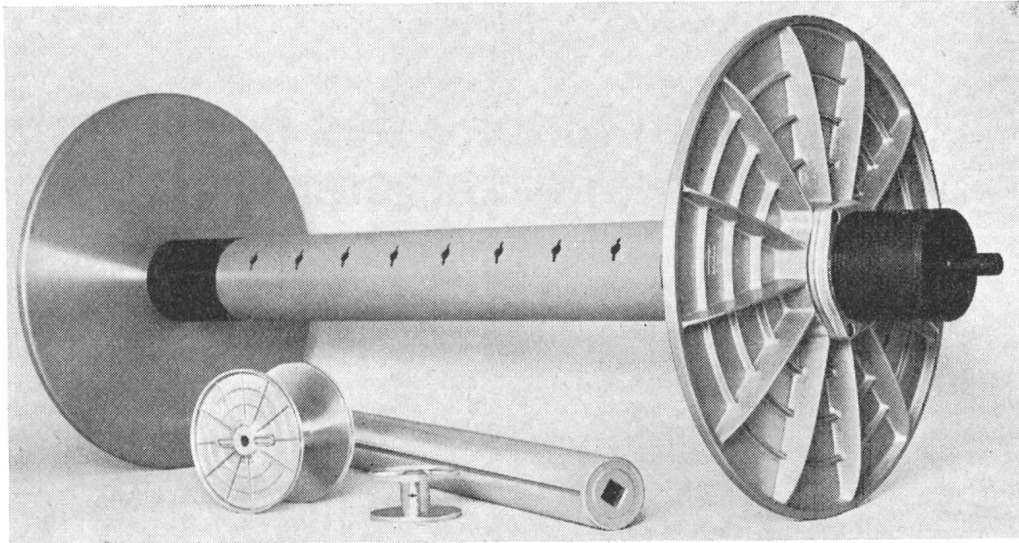

Verlangen Sie Unterlagen bei der Generalvertretung für die Schweiz:

**A. Jametti & Co.**  
Somma Lombardo/Varese

**R. Guth & Co. 4000 Basel 3**

Postfach 35  
Telephon 061 / 24 82 91

## KISSLING

Getriebemotoren zusammgebaut  
mit Elektromotoren aller Bauarten  
für Leistungen von 0,1 bis 100 PS  
und Übersetzungen von 4 bis 600:1.

Normaldrehzahlen von 2-600t/Min.  
kurzfristig lieferbar.

Stirnradgetriebe bis 300 PS  
Kegelradgetriebe bis 300 PS  
Planetengetriebe bis 150 PS  
Schaltgetriebe bis 200 PS

Spezialgetriebe jeder Grösse  
und für alle Industrien.

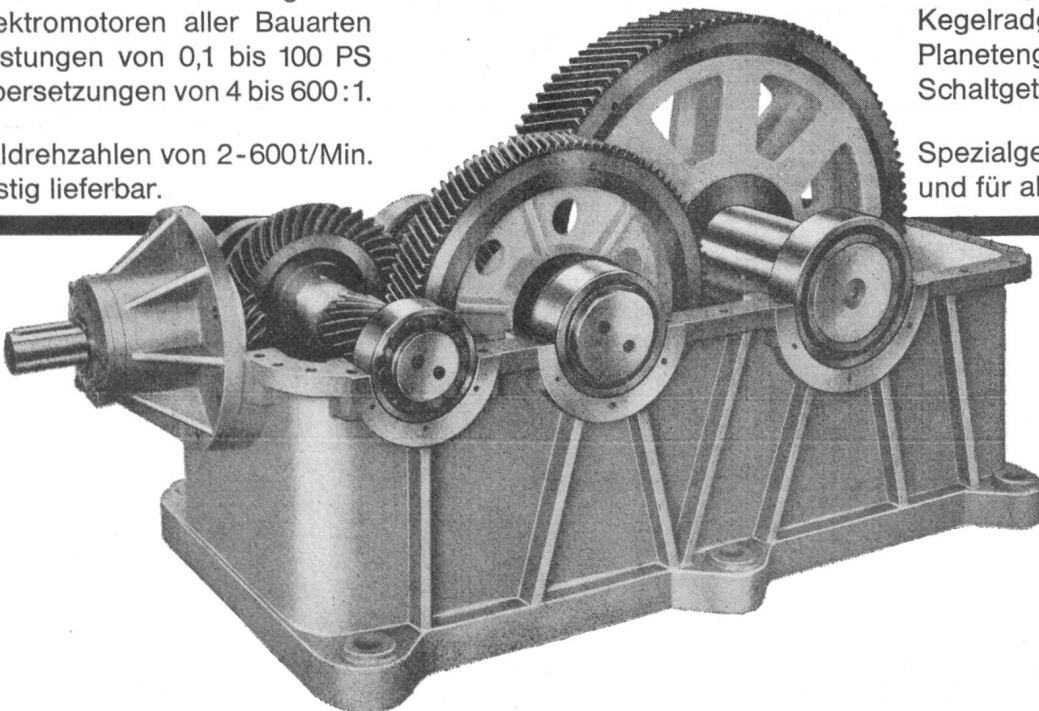

**L. KISSLING & CO. MASCHINENFABRIK ZÜRICH TEL. (051) 46 64 00**

# AEG

**3000 U/min  
sichtbar gemacht  
durch ein  
AEG-Stroboskop**

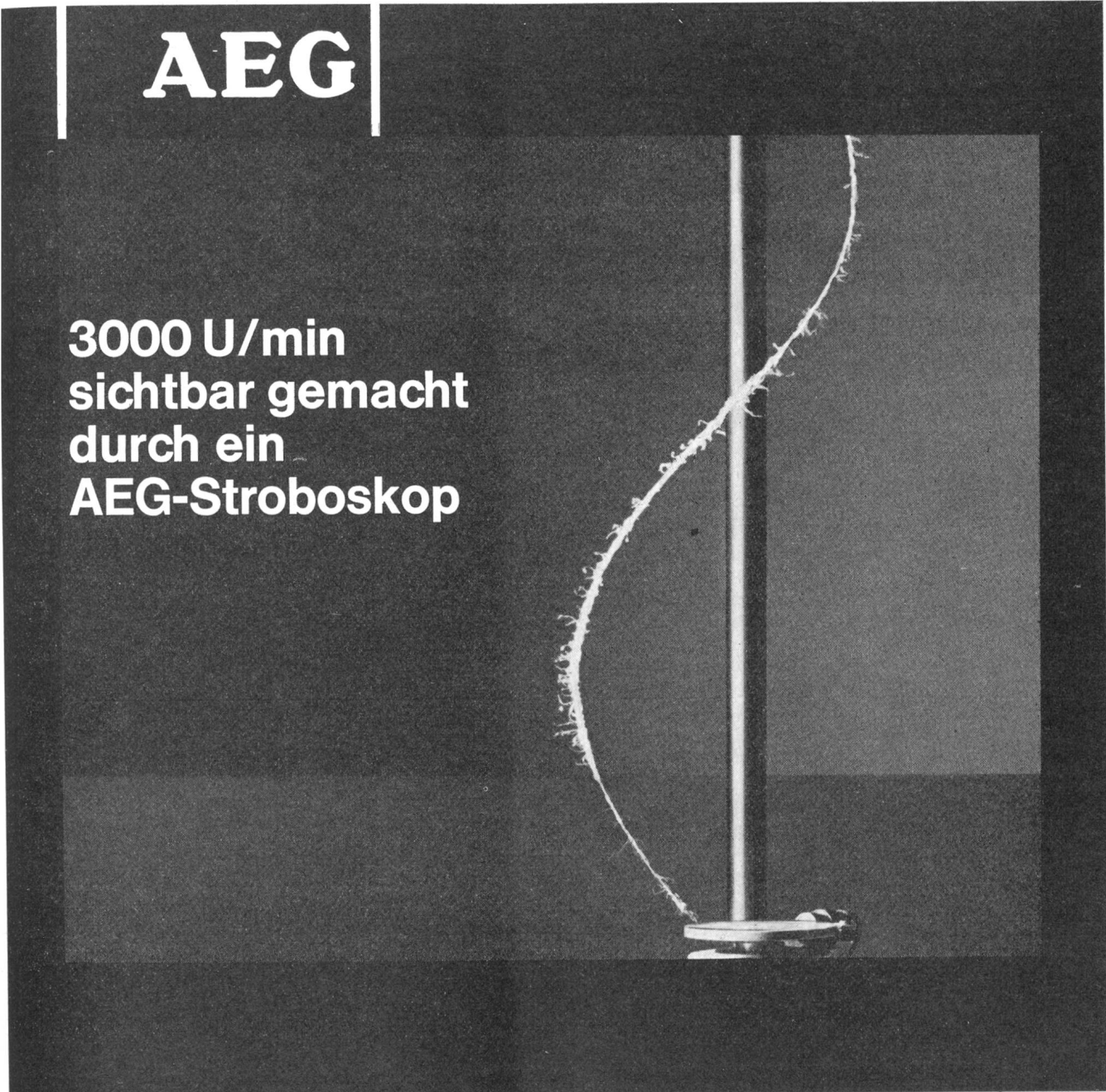

T2-227

Vielleicht interessiert Sie die Materialbeanspruchung eines Fadens bei schnellster Rotation, Fadenverlauf, Fadenführung, Schlupf etc. Oder Sie brauchen gestochen scharfe Fotos von sehr schnell bewegten Objekten bei Textil- und Nähmaschinen.

AEG-Stroboskope sind immer die geeigneten Geräte für diese – und viele andere Aufgaben.

XENON-Blitzlampen mit tageslicht-ähnlichem Licht und einer Blitzdauer von etwa  $10 \mu\text{s}$  erlauben Fotos mit handelsüblichen Farbfilmen.

Übersichtliche Bedienungselemente, leichte Handhabung sind vorteilhaft bei Serienprüfungen durch wenig geschultes Personal.

Ob Sie ein handliches Kontakt-Stroboskop mit eingebauter Blitzlampe, Hochleistungsgeräte mit

sehr genauen Frequenzgeneratoren oder Grossstroboskope mit höchster Lichtleistung brauchen – in jedem Fall sind die robuste Bauweise, die funktionsgerechte Konstruktion und universelle Einsatzmöglichkeiten die wesentlichen Merkmale unserer Geräte.

Verlangen Sie Unterlagen oder besser – fragen Sie uns.

Wir zeigen Ihnen gerne unverbindlich das für Ihre Anwendungen richtige Stroboskop.

Generalvertretung  
Elektron AG Postfach 8027 Zürich  
Telefon 051 25 59 10

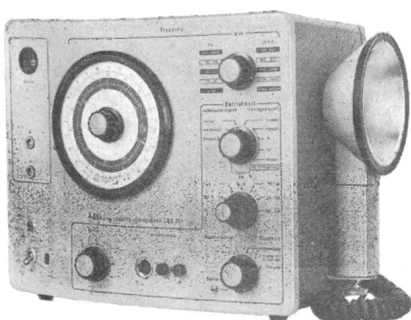

**ELEKTRON AG**

# OSRAM

8022 Zürich 051 32 72 80



Seit über 50 Jahren forscht OSRAM für bessere Lichtquellen. Und damit auch für eine bessere Lösung Ihrer lichttechnischen Probleme.

OSRAM fabriziert: Normallampen, Fluoreszenzlampen, Entladungslampen (Quecksilberdampf-Hochdrucklampen, Natriumdampflampen, Mischlichtlampen), Xenon-Lampen, Speziallampen für Fotografie und Projektion, Speziallampen für Fahrzeuge, Speziallampen für wissenschaftliche Zwecke, Infrarot- und Ultraviolettstrahler.

OSRAM Lampen geben gutes Licht, und sie geben es lange.

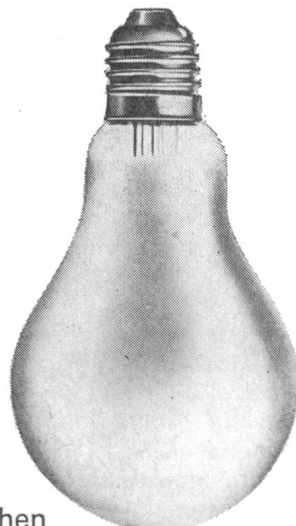
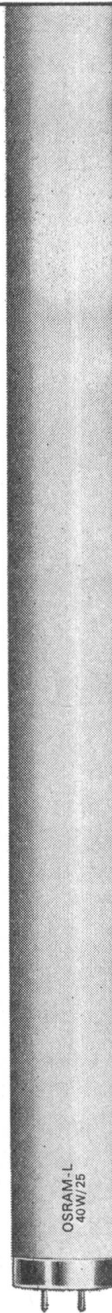

Klarer sehen, auf OSRAM bestehen

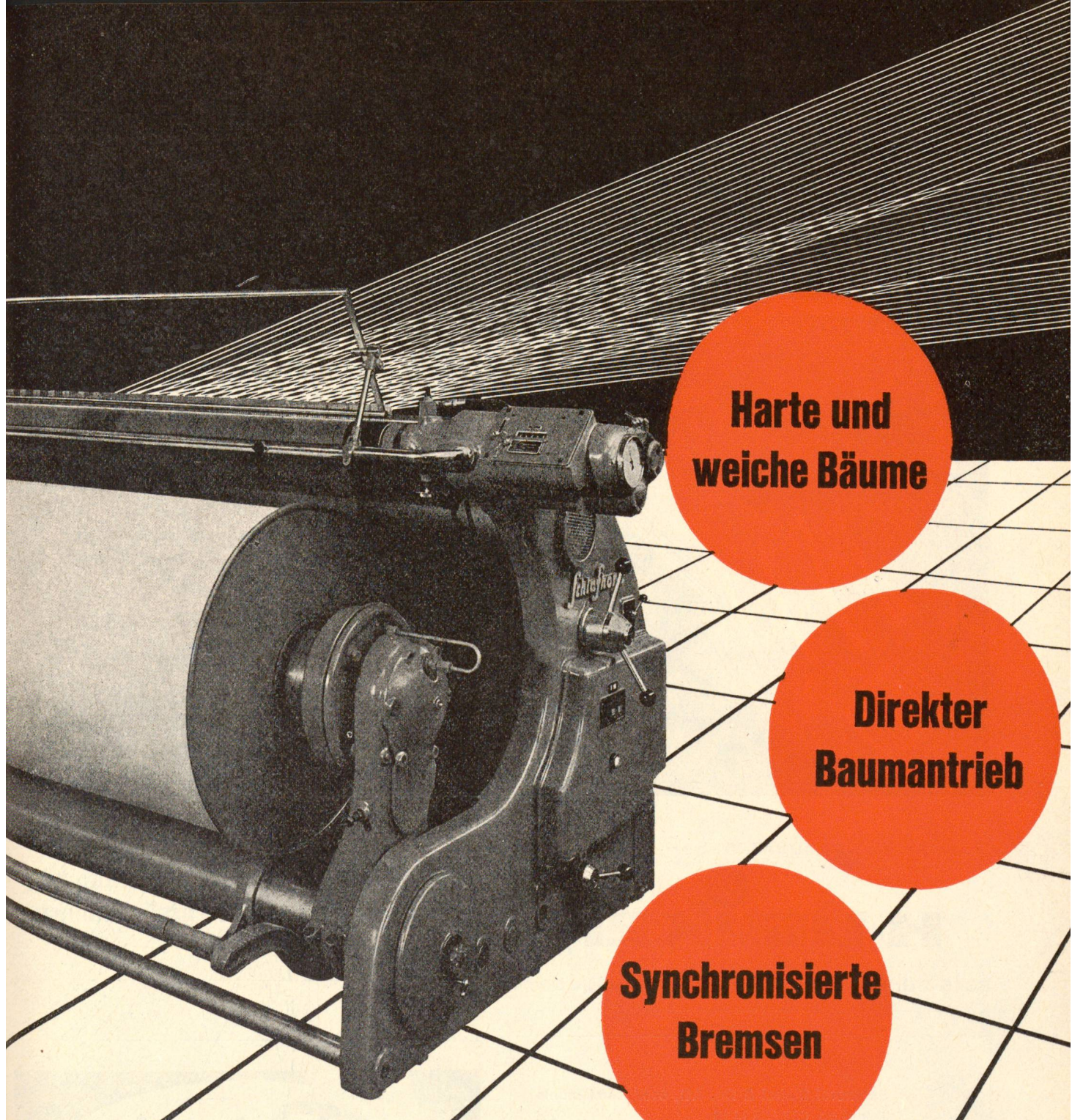

**Harte und  
weiche Bäume**

**Direkter  
Baumantrieb**

**Synchronisierte  
Bremsen**

## Universalzettelmaschine

# EZD

Die Universalzettelmaschine EZD hat direkten Baumantrieb. Er wirkt, stufenlos in der Geschwindigkeit regelbar, über ein ölhydraulisches Getriebe. Damit läuft der Baum sanft an und erreicht bei gleichmäßiger Beschleunigung rasch die volle Zettelgeschwindigkeit. Die EZD-Maschine kennt keinen Schlupf und die daraus folgenden Spannungsdifferenzen in der Kette. Bei größter Schonung des Garnes liefert die Maschine harte und weiche Bäume von höchster Qualität und unübertroffener Gleichmäßigkeit.

Harte Bäume für die Schlichterei,  
Weiche Bäume für die Färberei!

*Schlafhorst*

BCU

**W. SCHLAFHORST & CO., MÖNCHENGLADBACH**



Vertreten in der Schweiz durch: Fa. J. Brunke, 8008 Zürich, Hornbachstraße 56, Telefon 051 / 34 20 65



**MEVAG**  
HARTVERCHROMUNG



## Spezialwerkstätte

für die

## Hartverchromung

von

Fadenführern, Fadenbremsen, Walzen,  
Spindeln usw. für die Textilindustrie.

Polierte oder mattierte Ausführung.

Verlangen Sie unverbindlich Auskunft  
oder Offerte.

**METALL-VEREDLUNG AG**

Ohmstraße 26 8050 Zürich Tel. (051) 46 43 88

Dessins für Jacquard-Weberei



**Humiker**

8045 Zürich Lerchenstr. 18 Tel. 25 53 44



Alle Inserate durch  
Orell Füssli-Annoncen

Spinnerei Stahel & Co. AG, 8487 Rämismühle  
Telephon 052 / 35 14 15 ZH

Rohe und gebleichte

## Baumwollgarne

1a kardiert, Cops oder Konen

Duraflox – Colvadur Super  
Colvera – Polynotic



**Bänder**  
ALLER ART  
IN BAUMWOLLE, LEINEN, GLAS-  
UND KUNSTFASERN  
**E. SCHNEEBERGER AG**  
BANDFABRIK  
UNTERKULM b. Aarau  
tel. - 071/461070

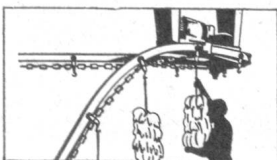

## ROTZINGER FÖRDERANLAGEN KAISERAUGST b. BASEL TEL. 061/81 27 31

FÖRDERBÄNDER ROLLENBAHNEN ELEVATOREN KREISFÖRDERER HEBETISCHE  
TRANSPORT- u. HUBGERÄTE

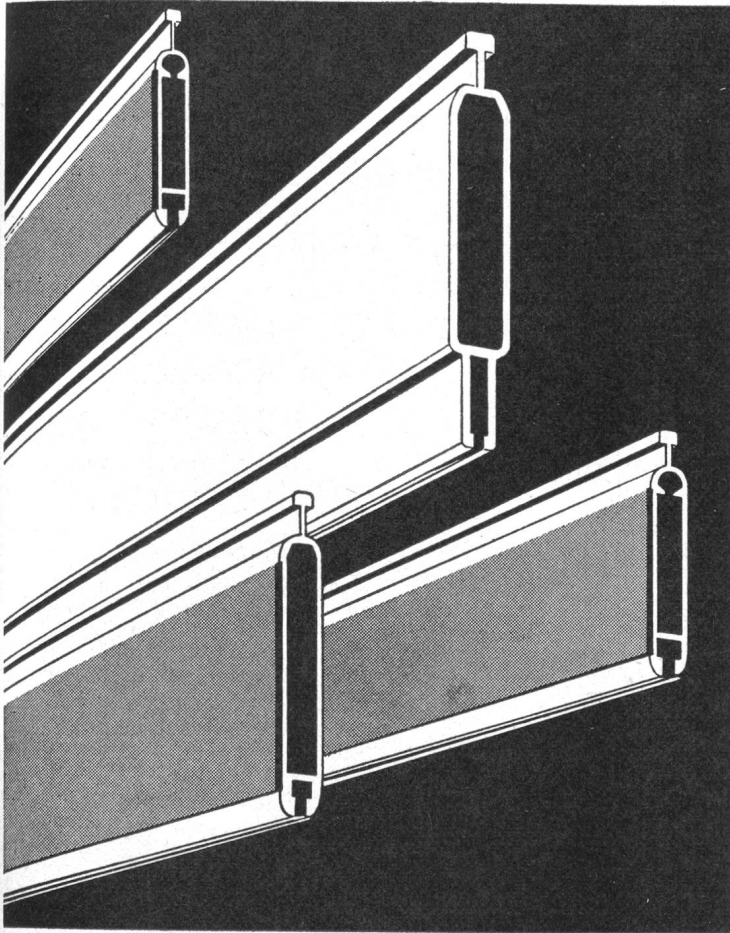

## *Fröhlich*

### Präzision und Festigkeit kennzeichnen den Fröhlich-Ganzmetallwebschaft

Die 19 verschiedenen Profile sind in ihren Dimensionen so gewählt, daß wir je nach

- Webmaschinentyp
- Schaftantriebsart
- Webbreite und
- Beanspruchung

den geeigneten Webschaft liefern können.

#### Spezialitäten:

- Webschaft mit Kunstharzgleitschutz für oberbaulose Webmaschinen
- Dreherschäfte
- Schwertuchschäfte

**E. Fröhlich AG**

**8874 Mühlehorn GL (Schweiz)**

Telephon (058) 3 12 30

# Klia-mat:

# Klima nach Maß

**Übrigens:**

niedrige  
Anschaffungs- und  
Betriebskosten

Vertreter:  
Kundert & Co.

Klia-mat  
befeuchtet  
belüftet  
temperiert  
vollautomatisch

8714 Feldbach  
a. Zürichsee  
Tel. 055 / 5 19 36

Bitte fragen Sie Klia:  
Klimatechnik  
und Apparatebau  
GmbH & Co KG  
7067 Plüderhausen  
Tel. Schorndorf 812 02



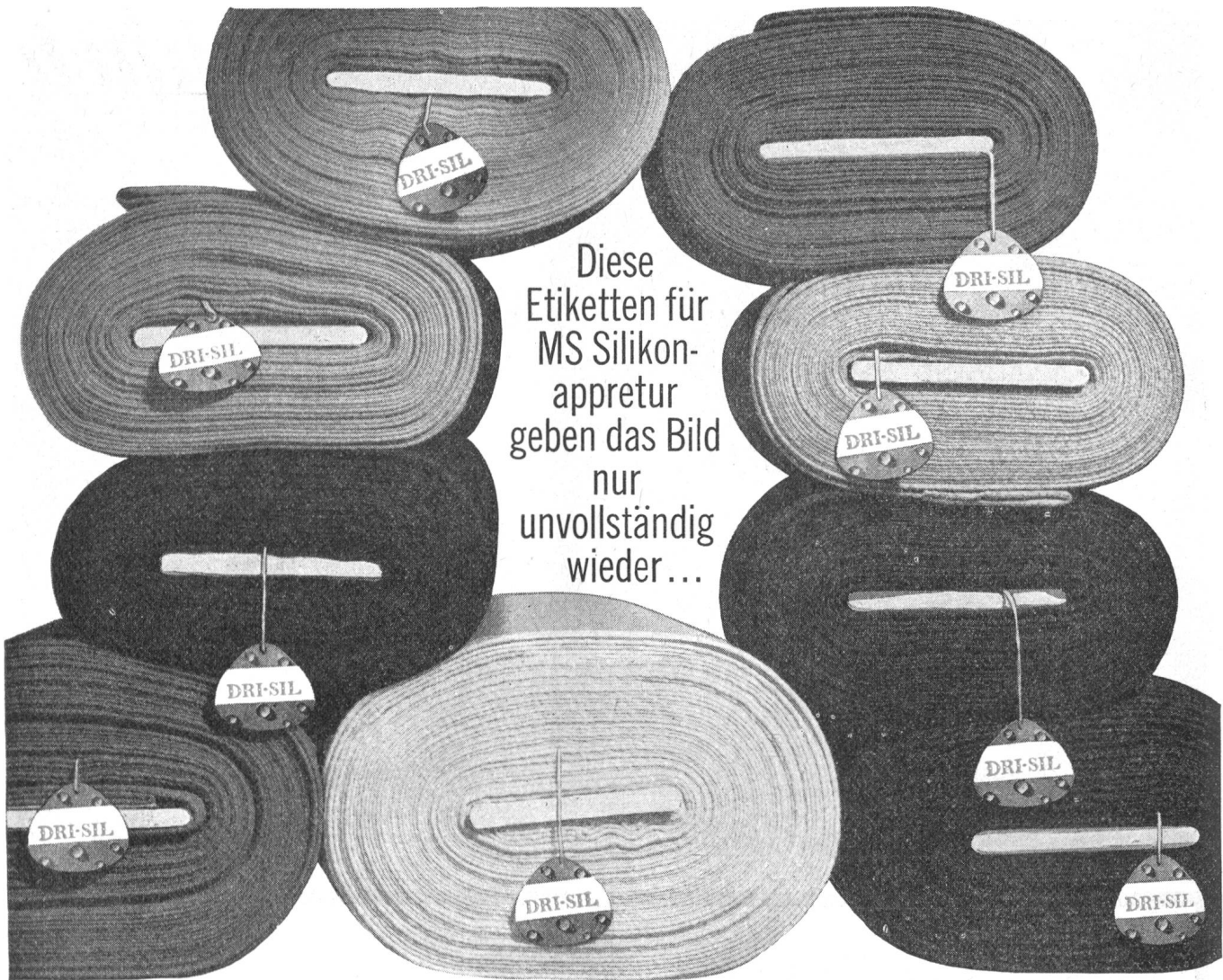

Diese  
Etiketten für  
MS Silikon-  
appretur  
geben das Bild  
nur  
unvollständig  
wieder...

Die Midland Silicones Ltd. bieten der Textilindustrie mehr als nur ihre bewährten wasserabstossenden Appreturen. Ihr Fabrikationsprogramm umfasst darüber hinaus eine umfassende Reihe von Silikonergeugnissen für die vielfältigsten textilen Einsatzgebiete. Ein gut ausgebauter technischer Beratungsdienst steht Ihnen jederzeit zur Verfügung.  
Nachstehend die wichtigsten Einsatzgebiete für MS Silikone.

**Wasserabstossende  
MS Silikonappreturen** — für die Imprägnierung cellulosischer und synthetischer Faserstoffe sowie deren Mischungen.

**MS Weichmacher** — für die Griffgestaltung der verschiedensten Faserarten.

**MS Avivagen und Präparationen** — zur Steigerung von Produktion und Qualität bei der Herstellung synthetischer Fasern, Garne und Zwirne.

**MS Trennmittel** — zur erfolgreichen Verhütung von Staub- und Schmutzablagerung auf der Maschine (Zylindertrocknungsanlage, Spannrahmen).

**MS Entschäumer** — Entschäumer für alle Veredlungsverfahren.

Bitte fordern Sie detaillierte Unterlagen der Sie interessierenden Produkte bei unserem Vertreter an oder nennen Sie ihm Ihre Probleme; wir versichern Sie einer raschen und umfassenden Beratung.

PLUESS-STAUER AG Abt. Textilchemie  
CH-4665 Oftringen Tel. 062/7'44'22  
Bitte schicken Sie mir kostenlos umfassende technische Informationen über

\_\_\_\_\_

\_\_\_\_\_

Name \_\_\_\_\_

Adresse \_\_\_\_\_

\_\_\_\_\_

\_\_\_\_\_

**MIDLAND SILICONES LTD**  
Spezialisten auf dem Gebiet der  
Silikonverarbeitung

MU 11.



Sehr günstig abzugeben

## 9 x 35'' Aluminiumkannen

mit Teller und Federeinsätzen. 100 – 150 Stück

**Gütermann & Co. AG, Werk Buochs NW**  
Telephon 041 / 84 51 16

**Webereifachmann** mit sehr guten Maschinen- und Organisationskenntnissen sucht entspr. Anstellung in modernem Baumwoll- oder Synthetisch-Webereibetrieb.

Zuschriften unt. Chiff. 1111 ZI an **Orell Füssli-Annoncen, 8022 Zürich**

Junge

## Modezeichnerin/Modegraphikerin

mit guter Ausbildung sucht Stelle.

Offerten unter Chiffre 1222 Zz an **Orell Füssli-Annoncen, 8022 Zürich**

## Schweizer Modezentrum Badenerstraße, Zürich

Eine Interessengemeinschaft der Bekleidungsindustrie sucht weitere Interessenten, um 2000 m<sup>2</sup> Show-Room mitten im Einkaufszentrum (Nähe Swiss fashion House 1+2) zu mieten.

Modernes Geschäftshaus im Zentrum der Stadt mit guten Parkmöglichkeiten und Grillroom, 60 Auto-Einstellplätzen geheizt, 2 Personenliften, 1 Warenlift, Tram-Verbindung: 5 Haltestellen ab Hauptbahnhof Nr. 3, ab Paradeplatz Nr. 2. An der Ausfallstraße nach Basel, Bern und der Innerschweiz. Bezugsbereit ab 1. 4. 68. Bauwünsche werden bis 30. 11. 67 berücksichtigt.

Interessenten, die sich an diesem Zentrum beteiligen wollen, wenden sich bitte unter Chiffre 43393-42 an **Publicitas, 8021 Zürich**

In unserer mit modernsten Maschinen ausgestatteten Einzieherei können wir einem jungen, tüchtigen

## Webereifachmann oder Mechaniker

eine interessante **Meisterstelle** bieten. Nebst fortschrittlicher Salarierung, gutausgebauten Wohlfahrtseinrichtungen und auf Wunsch auch betriebseigener Wohnung garantieren wir für eine allseitige Einführung in die fachtechnischen Belange dieser Abteilung mittels Kursen und Schulung im eigenen Betrieb.

Interessenten, welche sich insbesondere auch über gute Fähigkeiten bezüglich Organisation und Menschenführung auszeichnen, wollen sich schriftlich oder telefonisch (054 / 9 51 34, intern 23 oder 36) in Verbindung setzen.

**Weberei Wängi AG, 9545 Wängi TG**

## SÜDAMERIKA

Schweizer Produktions- und Vertreterfirma in Kolumbien sucht

## Webereitechniker

**Tätigkeit:** Leitung einer kleinen Bandweberei für Reißverschlüsse, Beratung von Kunden und Interessenten für Textilmaschinen

**Geboten werden:** Spezialausbildung, bezahlte Hin- und Rückreise; spätere Teilhaberschaft möglich

**Anforderungen:** Erfahrung in der Weberei, Sprachen: Deutsch und Englisch (oder Spanisch), Kenntnisse in der Betriebsorganisation und auf dem kaufmännischen Gebiet

**Eintritt:** möglichst bald

Interessenten wollen bitte ihre Bewerbung mit Lebenslauf, Photo, Zeugnissen und Handschriftprobe richten unter Chiffre 1230 Zh an **Orell Füssli-Annoncen, 8022 Zürich**

Gesucht zu baldigem Eintritt tüchtiger

## Webereimaschinen-Vorrichter

in unsere moderne Automatenweberei (Rüti-Webmaschinen). Evtl. wird auch ein guter Weber angelernt. Pensionskasse.

Offerten erbeten an

**Keller & Co., Weberei Neuthal, 8498 Gibswil**

## Textiltechniker (25)

sucht per Frühling 1968 ausbaufähigen Wirkungskreis in Textil- oder Textilmaschinenindustrie. Theoretische und praktische Ausbildung in Spinnerei und Weberei. Z. Zt. in Versuchsabteilung einer schweiz. Webmaschinenfabrik tätig.

Offerten erbeten unter Chiffre 1153 Zb an **Orell Füssli-Annoncen, 8022 Zürich**

Junger **Webereitechniker/Disponent** mit Webschul Ausbildung und kaufmänn. Kenntnissen, Sprache: Französisch, sucht abwechslungsreiche Stelle auf 15. Februar 1968 im Raum Zürich. Offerten unter Chiffre 1249 Zb an **Orell Füssli-Annoncen, 8022 Zürich**

**TEXTILFACHMANN** mit Webschul Ausbildung, langj. Erfahrung, bew. in Kundenverkehr und Verkauf, Disposition, sucht neuen Wirkungskreis. Beste, allseitige Fabrikationskenntnisse; Sektor Gewebe und Garne. Innen-Außendienst angenehm. — Offerten unt. Chiffre 1229 Zq an **Orell Füssli-Annoncen, 8022 Zürich**

## Zentralamerika

### Webereifachmann

gesucht mit Kenntnissen auf Jacquardwebstühlen sowie im Kartenschlagen und -zeichnen. Sprachen: Englisch oder Spanisch. Mindestkontrakt: 1/2 Jahr. Guter Lohn. Hin- und Rückflug bezahlt.

Offerten unter Chiffre 6685 A an **Orell Füssli-Annoncen, 4001 Basel**

## Seidenbranche

Als persönlichen Mitarbeiter des Chefs der Abteilung Kreation/Kleiderstoffe/Jacquard suchen wir jüngeren, tüchtigen

## Disponenten

oder

## Disponentin

mit Webschul Ausbildung. Die Hauptaufgabe wäre die Mitarbeit am Aufbau der neuen Kollektionen sowie Kalkulation, Verkehr mit der Weberei und Dekomposition fremder Muster.

Wir bieten entsprechendes Salär, Fünftagewoche, engl. Arbeitszeit und Pensionskasse.

Gerne erwarten wir Ihre Bewerbung für diesen interessanten und entwicklungsfähigen Posten.

**Siber & Wehrli AG, Seidenstofffabrikation  
Glärnischstr. 30, 8002 Zürich, Tel. 051 / 23 47 15**

## Baumwollspinnerei

Für einen altershalber austretenden Meister suchen wir einen qualifizierten

## Ringspinn-Meister

Arbeitsgebiet:  
Betreuung der gesamten, modern eingerichteten Ringspinnerei inkl. kleinere Streichgarn-Ringspinnerei (Rieter Mod. 31 und G4)

Für diese verantwortungsvolle Tätigkeit wünschen wir: abgeschlossene Berufslehre als Mechaniker oder Schlosser, gute Führungseigenschaften, wenn möglich Textilfachschule, italienische Sprachkenntnisse.

Wir bieten zeitgemäße Entlöhnung, gute Sozialversicherung, schöne Wohnung.

Bewerbungen mit Zeugnisabschriften und Gehaltsansprüchen sind erbeten an

**Textil-Aktiengesellschaft, vormals J. Paravicini  
8762 Schwanden GL**

Wir sind ein fortschrittliches Textilunternehmen in Stadtnähe und bieten einem jungen

## Textiltechniker

eine interessante Tätigkeit in

**Richtung** Arbeitsgestaltung  
Zeitstudien  
und allg. Betriebsaufgaben

Bewerber mit Freude am Umgang mit Personal melden sich bitte unter Chiffre 3574 B an **Orell Füssli-Annoncen, 3001 Bern**

**Textilwerke Gugelmann**

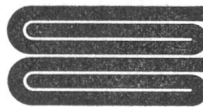

Für unsere neue Automaten-Kreuzspulerei suchen wir

## Meister

wenn möglich mit Kenntnissen in dieser Sparte.

Wir bieten Pensions- und Krankenkasse; Einfamilienhaus für verheiratete Bewerber.

Offerten mit den üblichen Unterlagen bitte richten an

**Gugelmann & Cie. AG, Spinnerei Felsenau 3004 Bern, Telephon 031 / 23 95 95**

**DESSINATEUR** mit langjähriger Erfahrung sucht geeignete Stelle als Reinzeichner, Negativzeichner (für Sieb- oder Filmdruck), Rapportzeichner evtl. Entwerfer (Textil, Papier- und Plastikbranche oder auf graphischem Gebiet). — Offerten unter Chiffre 987 Zq an **Orell Füssli-Annoncen, 8022 Zürich**

## Junger Webereitechniker TFZ

(Mechaniker der Textilmaschinenbranche) sucht auf 1. März 1968 interessante Stelle.

Offerten unter Chiffre 1131 Zf an **Orell Füssli-Annoncen, 8022 Zürich**

Guteingerichtete Jacquardweberei (mit Saurer-Webstühlen) in der Ostschweiz sucht einen tüchtigen

## Webermeister

Sichere Dauerstellen. Fünftagewoche, kein Schichtbetrieb. Renovierte Wohnung zu günstigem Mietzins vorhanden. Eintritt Frühjahr 1968.

Offerten sind zu richten unter Chiffre U 67243 G an **Publicitas, 9001 St. Gallen**

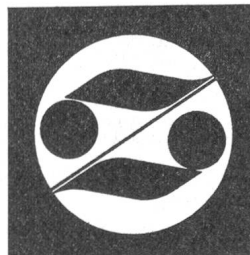

Wir suchen für unsere modern eingerichtete Weberei in Hausen am Albis einen tüchtigen

## Webermeister

für vielseitige und interessante Tätigkeit auf Rüti-Spulenwechsel- und Lancierstühlen. Schichtarbeit, sehr gute Sozialleistungen sowie gute Entlohnung. Preisgünstige Wohnung mit Garage.

Offerten schriftlich oder telephonisch erbeten an

**Weisbrod-Zürcher AG, Seidenstoffweberei 8915 Hausen a. A., Telephon 051 / 99 23 66**

**GARNE ZWIRNE NÄHZWIRNE**

Modernes, gutfundiertes Schweizer Textilunternehmen sucht

**Textilkaufmann**

für die selbständige Betreuung der Garn- und Zwirnkunden in der Schweiz und die damit verbundene Reisetätigkeit.

## Anforderungen:

- abgeschlossene kaufm. Ausbildung
- gute Branchenkenntnisse, evtl. Textilfachschule
- Sprachkenntnisse: Deutsch, Französisch
- Idealalter 25 – 33 Jahre

## Geboten werden:

- interessante, selbständige Tätigkeit
- den Leistungen entsprechendes Salär
- ausgebaute Sozialleistungen und Pensionskasse

Offerten mit Lebenslauf, handschriftlichem Begleitschreiben, Zeugniskopien und Photo sind zu richten unt. Chiff. 7563 R an **Orell Füssli-Annoncen, 5001 Aarau**

Wir suchen jungen, initiativen

**Disponent**

Textilfachschulbildung Bedingung. Englischkenntnisse nicht unbedingt nötig.

Es wird Gelegenheit geboten, sich in der Kalkulation, der Produktion und allen anderen Arbeiten des Technischen Büros einzuarbeiten.

Eintritt sofort.

Bewerber sind gebeten, ihre Offerten zu senden an

**Fife Silk Mills Ltd., St. Leonards Works  
P. O. Box 19, Dunfermline (Fife) Scotland**

Für unsere modern eingerichtete Weberei im Kanton Zürich suchen wir einen tüchtigen, selbständigen

**Webermeister**

für Rüti-Automaten (Baumwolle)

sowie einen zuverlässigen

**Stoffkontrollleur**

zur Ueberwachung der Gewebeproduktion.

Einfamilienhaus steht zur Verfügung.

Interessenten wollen sich bitte melden unter Chiffre 1186 Zo an **Orell Füssli-Annoncen, 8022 Zürich**

**Spinnerei – Weberei – Färberei**

Moderner, angesehener Vertikalbetrieb der Textilindustrie sucht

**Betriebsleiter Weberei**

**Die Aufgabe verlangt** gründliche praktische und theoretische Ausbildung als Webereitechniker, Initiative und Tatkraft, Anpassungsvermögen und Bereitschaft zur Zusammenarbeit, Führungseigenschaften.

**Wir bieten** selbständige, interessante Aufgabe, der Position angepaßtes Salär, sehr gut ausgebaute Pensionskasse.

Offerten mit Lebenslauf, Zeugniskopien, Handschriftprobe und Bild erbitten wir unt. Chiffre 1102 Zc an **Orell Füssli-Annoncen, 8022 Zürich**

Modern organisiertes Textilunternehmen sucht für die Chemiefaserspinnerei

## Textilfachmann / Textiltechniker

für Versuchs-, Entwicklungs- und Organisationsaufgaben im Bereich der

### Musterung

Wir bieten:

- selbständiges Arbeitsgebiet mit vielseitiger Tätigkeit
- verschiedene der Eignung angepaßte Einsatzmöglichkeiten
- fachliche Weiterbildung
- Aufstiegsmöglichkeit in betriebliche Führungspositionen
- gutes, von der Leistung abhängiges Salär

Wir wünschen:

- jüngere, tüchtige und einsatzbereite Mitarbeiter
- Ausbildung an Textilfachschule oder Erfahrung durch entsprechende fachliche Praxis
- Durchsetzungsvermögen und Organisationstalent

Interessierte Bewerber richten ihre Offerte unter Chiffre 610 W an **Orell Füssli-Annoncen, 8022 Zürich**



Jüngerem, initiativem

## Webereitechniker

mit guter Allgemeinbildung, praktischer Erfahrung in der Weberei und abgeschlossenem Lehrgang an einer Textilfachschule wird Gelegenheit geboten, sich in die Kundenberatung und den Verkauf unserer Erzeugnisse einzuarbeiten. Englische Sprachkenntnisse sind unerlässlich für baldigen Einsatz in Uebersee.

Bewerbungen mit Lebenslauf und Photo sind erbeten an

**Grob & Co., Aktiengesellschaft, 8810 Horgen**

Baumwoll- und Synthetikweberei im Zürcher Oberland sucht tüchtigen, zuverlässigen

## Webermeister

Verlangt werden:

Webschulbildung und Erfahrung im Herstellen von neuartigen, synthetischen Geweben auf Rüti-Automaten.

Geboten werden:

bei Eignung überdurchschnittliches Salär, gut ausgebaute Pensionskasse; Wohnung vorhanden.

Offerten mit Lebenslauf und Zeugnissen erbeten unter Chiffre 1090 Zg an **Orell Füssli-Annoncen, 8022 Zürich**

Sehr gut eingerichtete, unabhängige **Stückfärberei/Ausrüsterei** im Kanton Aargau sucht

## Baumwollbuntweberei

zur Zusammenarbeit für das Färben in allen Echtheiten, Sengen, Mercerisieren, Rauhen, Ausrüsten nach den neuesten Verfahren.

Offerten erbeten unter Chiffre 7546 R an **Orell Füssli-Annoncen, 5001 Aarau**

## Produktionszähler Hasler

Abstell-, Produktions- und Schichtzähler Hasler haben sich bei der Kontrolle der Fertigung auf Textilmaschinen ausgezeichnet bewährt.

Alle Schaltbewegungen erfolgen zwangsläufig, also mit größter Zuverlässigkeit und unabhängig von äußern Einflüssen.

Die großen Ziffern gewährleisten eine gute Lesbarkeit auch auf Distanz. Die Gehäuse sind unverwundlich. Eingebaute Uebersetzungen erlauben das Anpassen an jede Art von Antriebsorganen.

Hasler-Zähler sind für das Rationalisieren, Planen und Ueberwachen der Produktion sowie für die Berechnung der Löhne unentbehrlich. Bitte verlangen Sie unsere ausführliche Dokumentation.

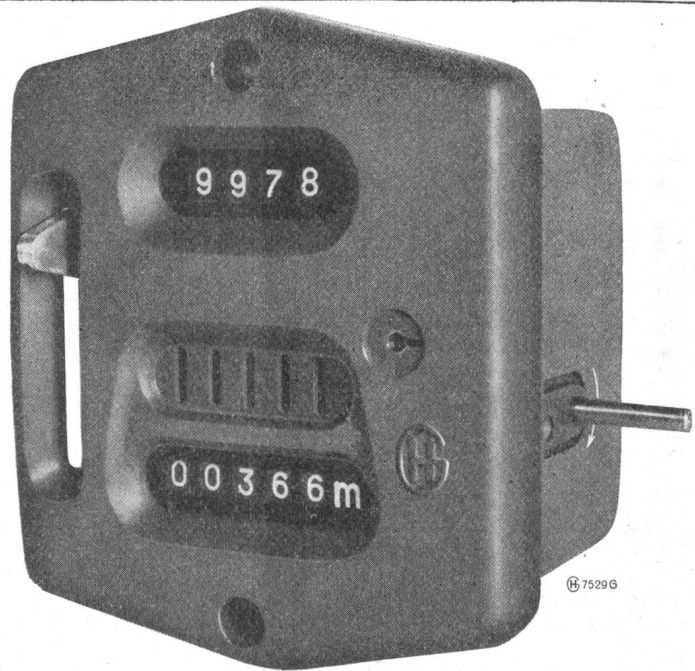

Hasler AG  
Belpstr. 23, 3000 Bern 14  
Telephon 031 / 65 21 11

# Hasler



## Für jedes Antriebsproblem

Dr. C. Schachenmann & Co., Heinrichsgasse 10, Basel  
Telefon 061/24 59 30      Telex: indur basel 62 834

**INEL 67: Halle 24, I. Stock, Stand 671**

- Antriebe mit fester Drehzahl (Motoren, Getriebe, Getriebemotoren)
- Antriebe mit variabler Drehzahl (Regelgetriebe)
- INDUREL-Antriebe; elektrisch regel- oder steuerbare Antriebe für Gleich- und Wechselstrom
- ALQUIST-Motoren, speziell geschaffen für Auf- und Abwicklungen
- Sämtliche Steuerungen, konventionelle oder elektronische
- Umformer
- Antriebselemente (Kupplungen, auch elektromagnetische und hydrodynamische usw.)
- Elektrische Apparate, Transformatoren, Potentiometer Widerstände, Securit-Stromwächter, photoelektrische Lichtschranken
- Notstromgruppen

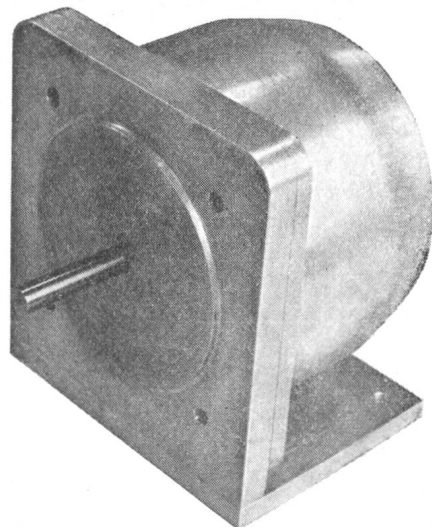

**TRIOR** ein neuartiger Dreipunktregler für Tänzerwalzen, der Aufpendelungen absolut vermeidet.

# CINCLA- Webmaschinenzubehöre

## In- und Auslandpatente

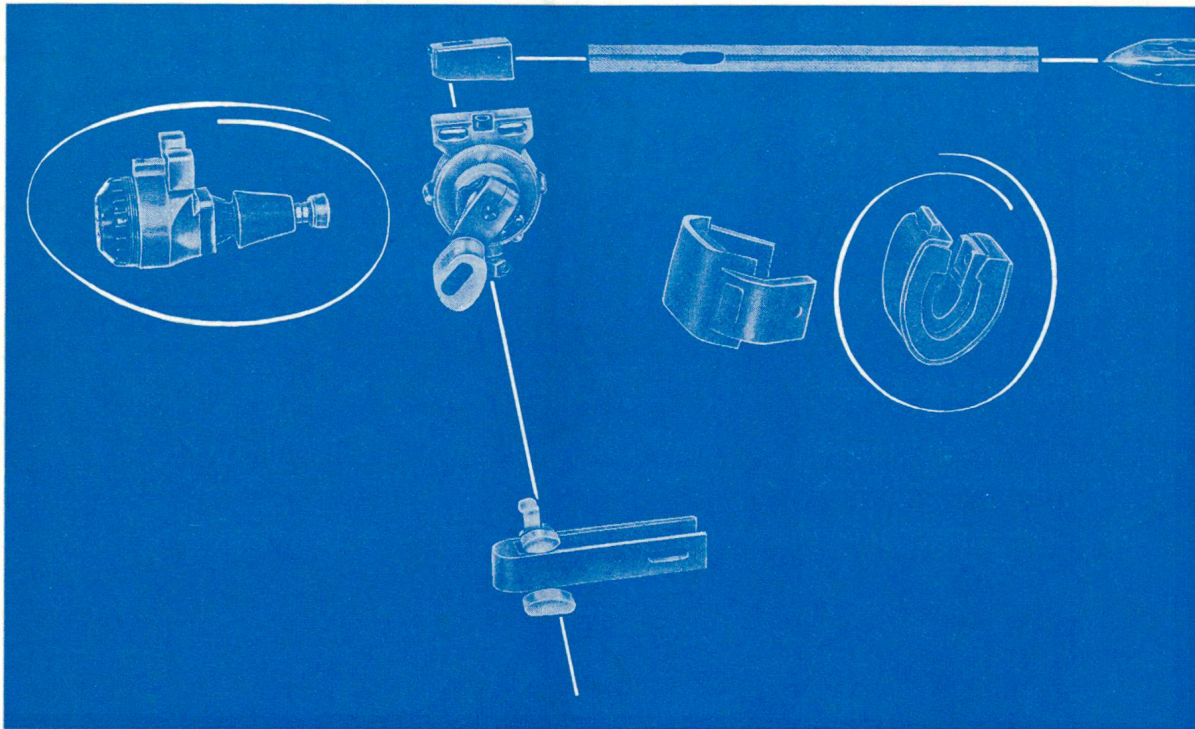

### Fabrikationsprogramm:

Picker aus Gewebe mit Gummi und aus PLASTILEN

Schlagkappen  
Spindelpreller  
Einlaufrollen  
Schlagstock-Preller  
Bremsbeläge

aus speziellem Gewebe  
vulkanisiert mit speziell geeignetem Gummi

Kunststoff-Spulen  
Kunststoff-Schützen aus RETESS  
Webmaschinenteile aus RETESS

CINCLA-Amortisatoren (hinter dem Schlagstock)  
ausgezeichnete Arbeitsweise

arbeitet nur mit Oel  
kein Pumpen!

Verkauf in der Schweiz durch:

**L. Sprüngli-Gabrian & Co. 8640 Rapperswil SG**





Die erstklassigen,  
schweizerischen  
Hartpapierhülsen  
und -Spulen von

**ROB. HOTZ SÖHNE**  
8608 BUBIKON  
TEL. 055 / 495 66 / 67

elb