

Zeitschrift: Mitteilungen über Textilindustrie : schweizerische Fachschrift für die gesamte Textilindustrie
Herausgeber: Verein Ehemaliger Textilfachschüler Zürich und Angehöriger der Textilindustrie
Band: 74 (1967)
Heft: 7

Werbung

Nutzungsbedingungen

Die ETH-Bibliothek ist die Anbieterin der digitalisierten Zeitschriften auf E-Periodica. Sie besitzt keine Urheberrechte an den Zeitschriften und ist nicht verantwortlich für deren Inhalte. Die Rechte liegen in der Regel bei den Herausgebern beziehungsweise den externen Rechteinhabern. Das Veröffentlichen von Bildern in Print- und Online-Publikationen sowie auf Social Media-Kanälen oder Webseiten ist nur mit vorheriger Genehmigung der Rechteinhaber erlaubt. [Mehr erfahren](#)

Conditions d'utilisation

L'ETH Library est le fournisseur des revues numérisées. Elle ne détient aucun droit d'auteur sur les revues et n'est pas responsable de leur contenu. En règle générale, les droits sont détenus par les éditeurs ou les détenteurs de droits externes. La reproduction d'images dans des publications imprimées ou en ligne ainsi que sur des canaux de médias sociaux ou des sites web n'est autorisée qu'avec l'accord préalable des détenteurs des droits. [En savoir plus](#)

Terms of use

The ETH Library is the provider of the digitised journals. It does not own any copyrights to the journals and is not responsible for their content. The rights usually lie with the publishers or the external rights holders. Publishing images in print and online publications, as well as on social media channels or websites, is only permitted with the prior consent of the rights holders. [Find out more](#)

Download PDF: 27.03.2026

ETH-Bibliothek Zürich, E-Periodica, <https://www.e-periodica.ch>

Moderner Textilveredlungsbetrieb (Färberei, Bleicherei und Appretur von Baumwollgeweben) bietet einem gutausgebildeten

Laboranten (in)

einen in jeder Beziehung interessanten und vielseitigen Aufgabenkreis bei guter Salarierung.

Wir erwarten Ihre Offerte mit den üblichen Unterlagen unter Chiffre 81633-31 EG an **Publicitas Zürich**

Textiltechniker Textilingenieur

Wir sind ein bekanntes und gutorganisiertes Textilunternehmen in der Ostschweiz und suchen einen fachlich gutausgebildeten Mitarbeiter in unser Labor.

Aufgabenbereich: Ueberwachung und Koordination von Produktions- und Qualitätskontrollen, inkl. Statistik. Durchführung von betrieblichen Spezialaufgaben bei der Entwicklung neuer Produkte.

Anforderungen: Vorausgesetzt werden der Stellung entsprechende Ausbildung und Fachkenntnisse, Initiative, Gewandtheit im Umgang mit Personal; Kenntnisse in Textilchemie sind erwünscht, aber nicht Bedingung.

Unser fortschrittlicher Betrieb bietet Ihnen erstklassige Arbeitsbedingungen, Sozialleistungen und Fünftagewoche. Wir bitten Sie, Ihre handschriftliche Bewerbung mit Lebenslauf, Angabe des Gehaltsanspruchs, Zeugnisabschriften, Photo und Referenzen unter Chiffre 116 Zj zu richten an **Orell Füssli-Annoncen, 8022 Zürich**



sucht jungen

Textilkaufmann

mit einigen Jahren Praxis im Weberei- oder Wirkereifach, wenn möglich Absolvent einer Textilfachschule, für Entwicklung und Mustertungen von synthetischen Kräuselgarnen, Geweben und Gewirken.

Für die selbständige Erledigung der damit zusammenhängenden administrativen Arbeiten sind Französisch- und Englischkenntnisse erwünscht, aber nicht Bedingung.

Wir bieten angenehme Arbeitsbedingungen, den Anforderungen und Leistungen entsprechendes Gehalt, Fünftagewoche.

Ihre Bewerbung mit Lebenslauf, Zeugnisabschriften, Photo und Angabe des Saläranspruches richten Sie bitte an unseren Personaldienst. Kennziffer 174/70.

Heberlein & Co. AG, 9630 Wattwil
Telephon 074 / 7 13 21

Stark entwicklungsfähiges Schweizer Textilunternehmen mit Webereien im EWG- und EFTA-Raum sucht zum Aufbau und zur systematischen Bearbeitung der Kundschaft in Frankreich tüchtigen und sympathischen

Verkäufer

im Alter zwischen 25 und 30 Jahren.

Wir erwarten eine außerordentliche Einsatzbereitschaft mit ca. $\frac{3}{4}$ jährlicher Reisetätigkeit. Voraussetzung sind fließende Kenntnisse der französischen Sprache in Wort und Schrift.

Wir sind bereit, einem jungen, initiativen Verkäufer eine Chance zu bieten, sich – Erfolg vorausgesetzt – mit den Jahren eine der Verantwortung entsprechend honorierte Lebensstelle aufzubauen.

Offerten unter Chiffre 4985 Zd an **Orell Füssli-Annoncen, 8022 Zürich**

Prüfen Sie in jedem Fall die Vorteile unseres Pneumacard® Systems.

Pneumacard Entstaubungsanlagen für Hochleistungskarden mit neuartigem, wirksamem Absaugsystem. Lieferbar in 3 wirtschaftlichen Ausbaustufen, abgestimmt auf die jeweils gewünschte Produktionsrate.

Erfolgreich eingesetzt auf über 10 000 umgebauten Karden.



Luwa AG Zürich Schweiz

Luwa AG Zürich, Anemonenstrasse 40, 8047 Zürich/Schweiz, Telefon: 051/52 13 00, Telex: 52 268

Zweiggesellschaften: Paris, Barcelona, Baarn (Holland), São Paulo, Karachi, Hongkong

Unsere Fachleute erwarten Sie
an der ITMA 67
Halle 25, Stand 2616/2643 2. Stock

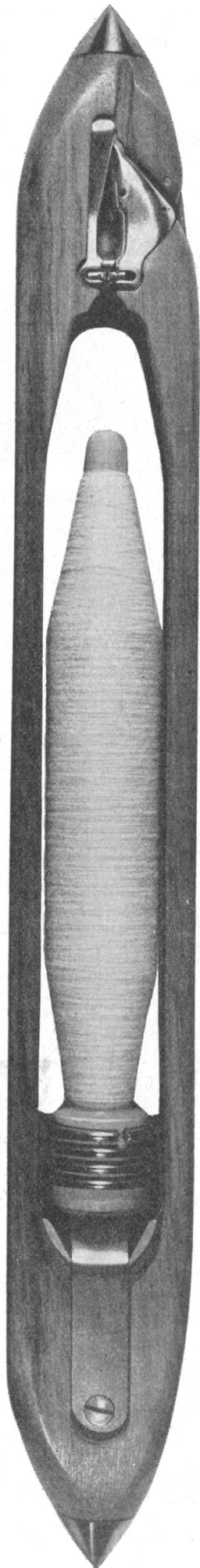

veraltet?

Nein! Nach wie vor ist der klassische Spulenwechsler-Automaten-Webstuhl für bestimmte Gewebe und Betriebsbedingungen das wirtschaftlichste Websystem. Die zentral organisierte Spulerei, mit Schärer-Hochleistungs-Schusspulautomaten, die ein absolut gleichmässiges Spulgut liefern, ist dabei eine der wichtigsten Voraussetzungen zur Rationalisierung und Qualitätsverbesserung.

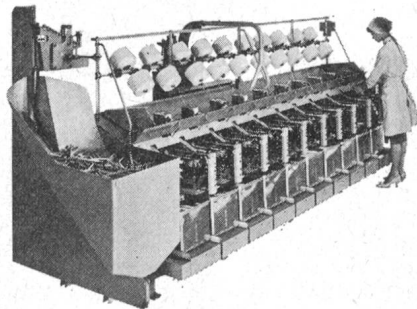

Wartungsfreie Rollenkette durch Kunststoff- Gleitlager

Diese unsere Entwicklung im Kettenbau macht es möglich, nunmehr viele Antriebs- und Förderprobleme ideal zu lösen: die *Rüberg*-Rollenkette mit Kunststoff-Gleitlager. In der herkömmlichen Bauweise bilden Bolzen und Hülse aus Stahl das Kettengelenk. Bei mangelnder oder schlechter Schmierung, bei starken Schmutz- und Witterungseinflüssen war das Kettengelenk immer schnellem Verschleiß ausgesetzt. Dem begegnet die von uns entwickelte Kette, indem Hülse und Bolzen durch eine Büchse aus Kunststoff einfach voneinander getrennt werden. Und damit hat die Rollenkette eine Weiterentwicklung erfahren, die es erlaubt, jetzt auch jene Forderungen der Industrie zu erfüllen, für die es bisher noch keine ausreichenden Lösungen gab.

Für Textilmaschinen besonders geeignet!

Keine durch Fett- u. Oel-spritzer verunreinigten Gewebe mehr

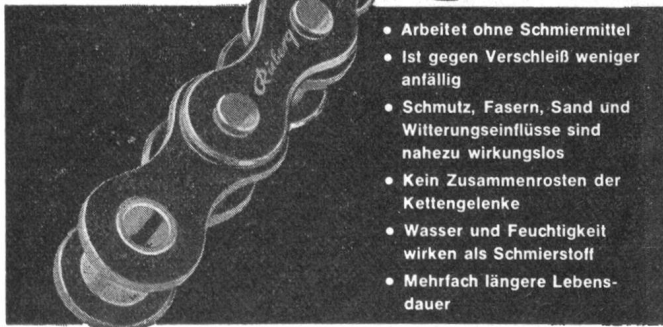

- Arbeitet ohne Schmiermittel
- Ist gegen Verschleiß weniger anfällig
- Schmutz, Fasern, Sand und Witterungseinflüsse sind nahezu wirkungslos
- Kein Zusammenrosten der Kettengelenke
- Wasser und Feuchtigkeit wirken als Schmierstoff
- Mehrfach längere Lebensdauer

Bitte, fordern Sie das Informationsblatt VB-2 über *Rüberg*-Rollenketten mit Kunststoff-Gleitlagern an.

Für Ihre Antriebs- und Förderprobleme steht Ihnen außerdem unser technischer Beratungsdienst zur Verfügung

Rüberg & Renner

KETTENWERKE · HAGEN IN WESTFALEN
Fernsprecher-Sa.-Nr. 25055 Fernschreiber: 0823849

ALLEINVERKAUF FÜR DIE SCHWEIZ
Willy Gutmann · Interlaken

Postfach

Telefon 036/24121

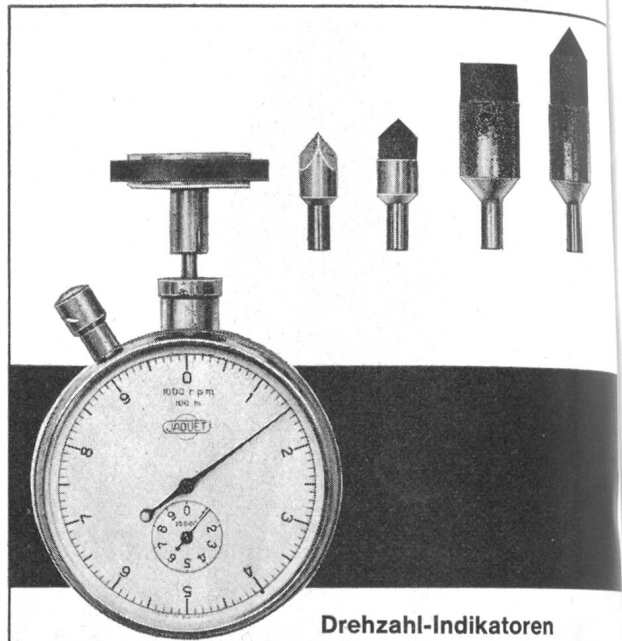

Drehzahl-Indikatoren

Präzise, handliche Tourenzähler mit fester Messzeit von 3 oder 6 Sekunden, sehr geringes Drehmoment, Modelle mit Bereichen von 0-100, 0-1000, 0-10000 und 0-100000 U/min. Verlangen Sie unsere ausführlichen Prospekte.

JAQUET

JAQUET AG. Basel Schweiz
Thannerstr. 19-25
Telephon 061 38 3987



Spinn- und
Zwirnringe

nüssli

Verkauf: Bräcker AG, CH-8330 Pfäffikon-Zürich/Schweiz



Zweckmäßig ausgerüstete Elektro-Stapler bieten in der Textilindustrie vielfältige Einsatzmöglichkeiten und entlasten das Personal von beschwerlicher und gefährlicher Arbeit. Paletten, Ballen oder Kisten werden auf rationelle Weise transportiert und gelagert. In vielen Betrieben versehen zuverlässige Oehler-Stapler seit Jahren ihre Dienste zur Zufriedenheit der Kunden.

Eisen- und Stahlwerke Oehler & Co. AG, Aarau, Telefon 064/22 25 22

OEHLER AARAU

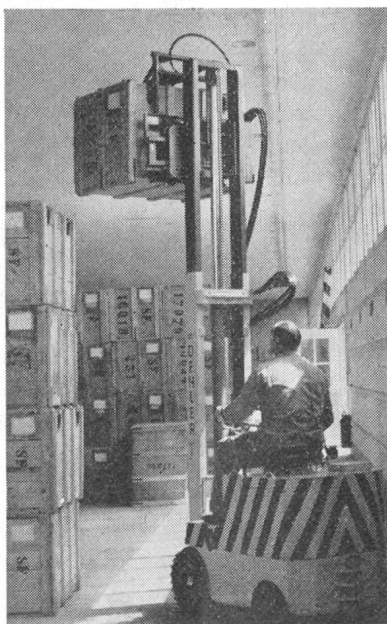



Fröhlich

Millionen Lamellen
verlassen
monatlich unser
Werk

E. FRÖHLICH AG. 8874 MÜHLEHORN SCHWEIZ



Textilien und Bekleidung aller Art

Dieser Sektor – eine der großen traditionellen Frankfurter Messebranchen – nimmt sowohl im **Frühjahr** wie auch im **Herbst** einen breiten Raum ein. Hier zeigen leistungsfähige Firmen des In- und Auslandes marktgängige Artikel und verkaufstarke Neuheiten.

Marktübersicht und wertvolle Geschäftskontakte belohnen den Besuch der Frankfurter Messe.

Alle weiteren Auskünfte, Prospekte, Messeausweise, Zimmerreservation usw. durch **Ihr Reisebüro** oder durch die Generalvertretung für die Schweiz

natural

Natural AG, Messeabteilung, 4002 Basel
Telephon 061 / 34 70 70

Wir kaufen
vom kleinsten bis zum größten Posten

jede Art
von Garnen

Woll- und Streichgarne • Texturierte Polyester-
Garne und Kräuselzwirne • Kunstseidengarne •
Baumwollgarne • Zellwollgarne • Flachs- und
Werggarne • Synthetische Garne jeder Art

WOLFGANG

PLÄTZSCH

46 Dortmund - Wichlinghofen

Beerenweg 3, Telefon 46 20 86, Telex 822 338

Weben Sie

gesponnene Garne? Filamente?

Dann haben wir für Sie eine moderne,
leistungsfähige, ökonomische und
vielseitige Webmaschine!

Die RÜTI-Webmaschine Typ C

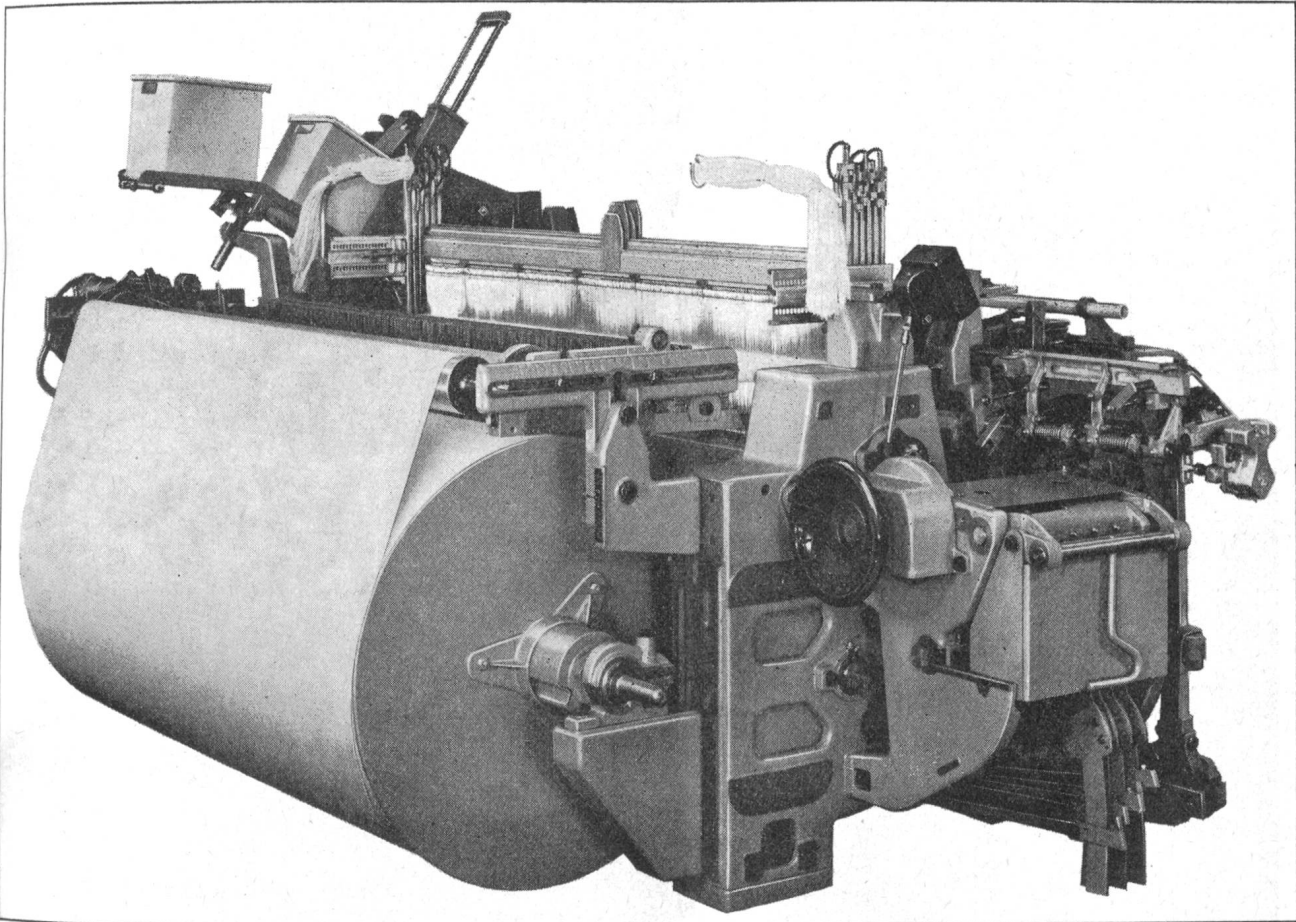

RÜTI Typ C

bedeutet: Vernünftige Investitionskosten —
Hohe effektive Webleistung —
Wirtschaftlichste Produktion — Höchste
Gewebequalität — Grosser Anwendungsbereich —
RÜTI-Betriebssicherheit —
Weniger Maschinenunterhalt — Einfache
Bedienung — Leichte Einstellbarkeit



Maschinenfabrik Rüti AG
vormals Caspar Honegger
CH - 8630 Rüti (Zürich) Schweiz

Wir freuen uns auf Ihren ITMA-Besuch in Basel am Rüti-Stand Nr. 1178 – 1185 in der Halle 11

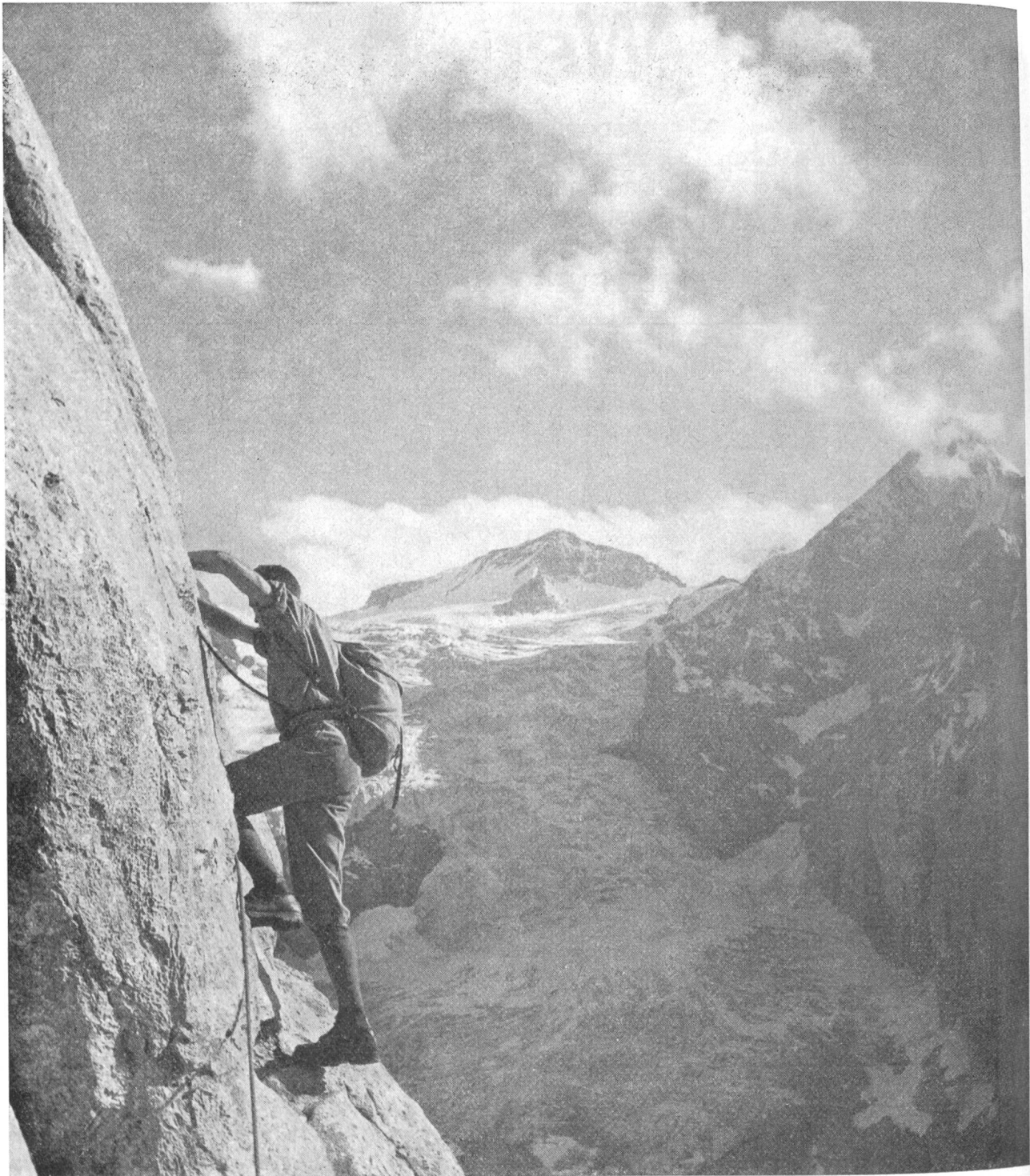

Mehr als das Seil verbindet ...

diese Männer das Können, die Hilfsbereitschaft des Partners, das Vertrauen zueinander

das Vertrauen zum Partner

führt auch in der Textilindustrie zum Erfolg. Als Spinner, Zwirner, Weber, als Stricker, Wirker müssen Sie sich darauf verlassen können, daß Ihr Garn zuverlässig gespult wird, mit einer Maschine, die sich jedem Material, jeder Garnnummer individuell anpaßt, gebaut von einer Maschinenfabrik, die sich seit Jahrzehnten ausschließlich auf Spulmaschinen spezialisiert hat. Das ist Schweizer, Ihr Partner, auf den Sie sich verlassen können

in allen Spulfragen — Vertrauen zu Schweizer

Schweiter

Maschinenfabrik Schweizer AG, CH-8810 Horgen (Schweiz)

Stäubli Schaftmaschinen

lassen sich an jedes Webmaschinenmodell zweckmässig anbauen und ergeben bei grössten Musterungsmöglichkeiten einen hohen Leistungsgrad

Federrückzug-Schaftmaschine
Typ LESRo mit 1 Karten-Zylinder, passend für oberbaulose Webmaschinen

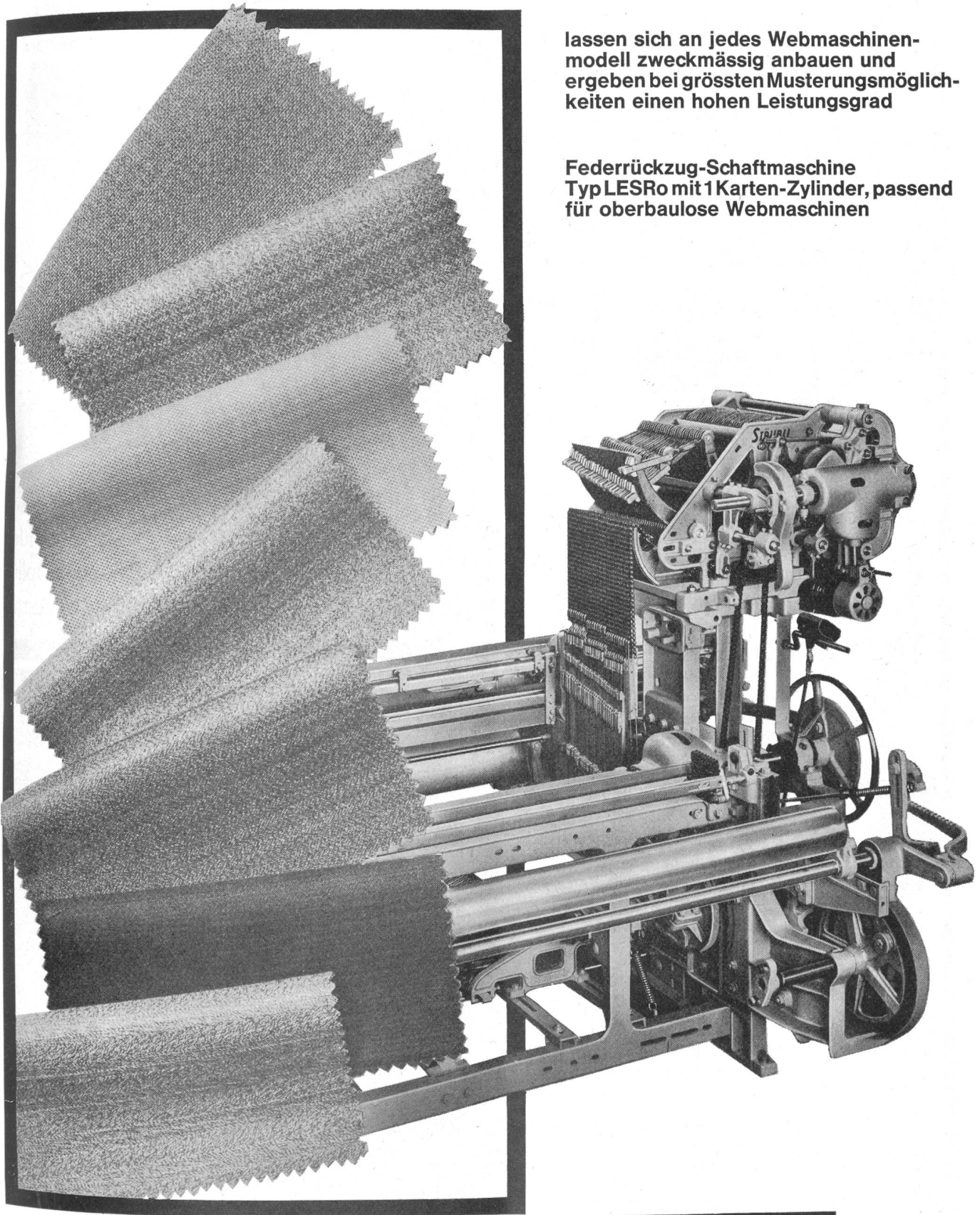

Gebr. Stäubli & Co. 8810 Horgen Tel. 051/82 2511
Telex 52821

STÄUBLI

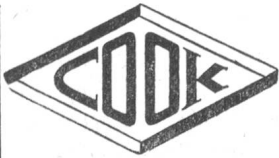

Automatische Handknoter «COOK»

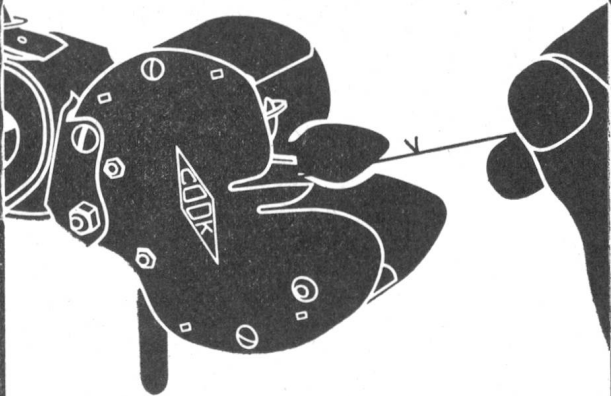

COOK-Knoter sind erhältlich für Rundknoten, Weber- und Fishermansknoten sowie für doppelte Weberknoten für alle Garnarten vom feinsten Endlosgarn bis zum größten Stapelgarn. Wenn nötig können die Knoten für lange oder kurze Enden eingestellt werden.

Temlon-Ringläufer

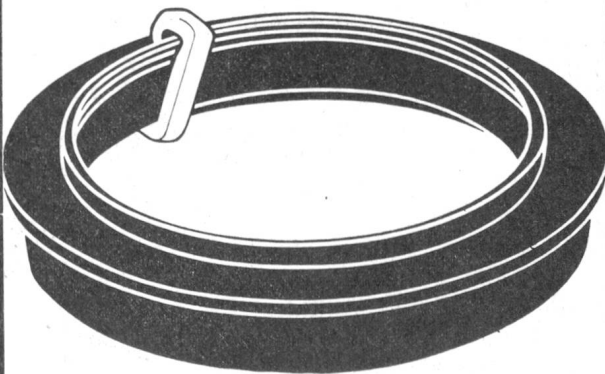

Temlon ist die eingetragene Marke für Nylonläufer, hergestellt durch Textile Mouldings Ltd.

Für den Gebrauch auf Zwirnringen erlauben Temlonläufer erheblich höhere Spindeldrehzahlen und dadurch hohe Leistungssteigerung und verringern den Ringverschleiß.

Für Auskünfte und Muster wenden Sie sich bitte an

COOK & Co. Ltd.

206 The Royal Exchange

Manchester 2, England

Alleinvertreter:

Theo Schneider & Co., 8640 Rapperswil
Telephon 055 / 2 18 40

Zwirnerei Niederschönthal AG
CH-4402 Frenkendorf



Spezialist für
Hochdrehen von halb- und voll-
synthetischem Garn



Die Schweizer
Markenpapiere

„DIAGONAL“ und
„ORIGINAL“ für
Verdolmaschinen

„N2“, „X“ u. „Z“ für
Schaftmaschinen

sind erstklassige
Qualität

Hersteller:

AG. MÜLLER & CIE. Neuhausen a/Rhf. SCHWEIZ

WEBHARNISCHE „SCHNITZLER & VOGEL“

Generalvertretung für Schweiz und Liechtenstein

Reinigungskosten reduzieren mit dem neuen B 2 AS

(mit 8000 mm WS Unterdruck)

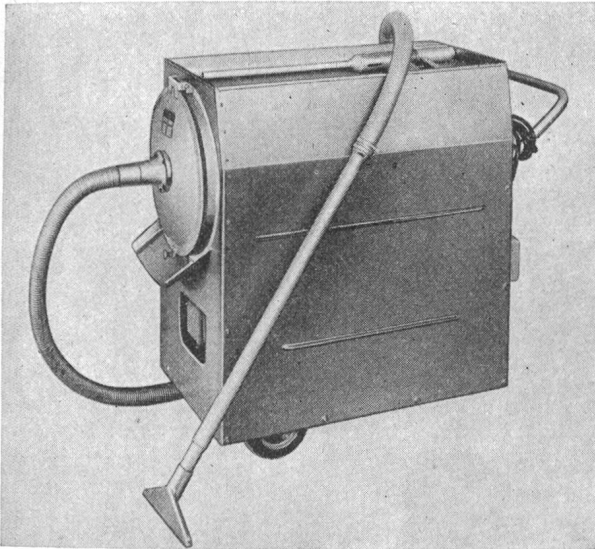

Dies ist nur ein Beispiel aus unserem Verkaufsprogramm von 40 Industriestaubsaugern. Zum Abstauben und Flugabsaugen führen wir den besonders leichten S 2000 zu nur Fr. 1080.-; damit saugen Sie auch Wasser, Metallspäne und Schmutz rasch und sauber auf.

Verlangen Sie unverbindlich unsere Vorschläge zur Lösung Ihrer Reinigungsprobleme. Wir führen gerne ein Gerät in Ihrem Betrieb vor, damit Sie sich von der hohen Saugkraft überzeugen können.

WILD AG ZUG
Tel. 042 / 458 58
Telex 58385

WILD ZUG

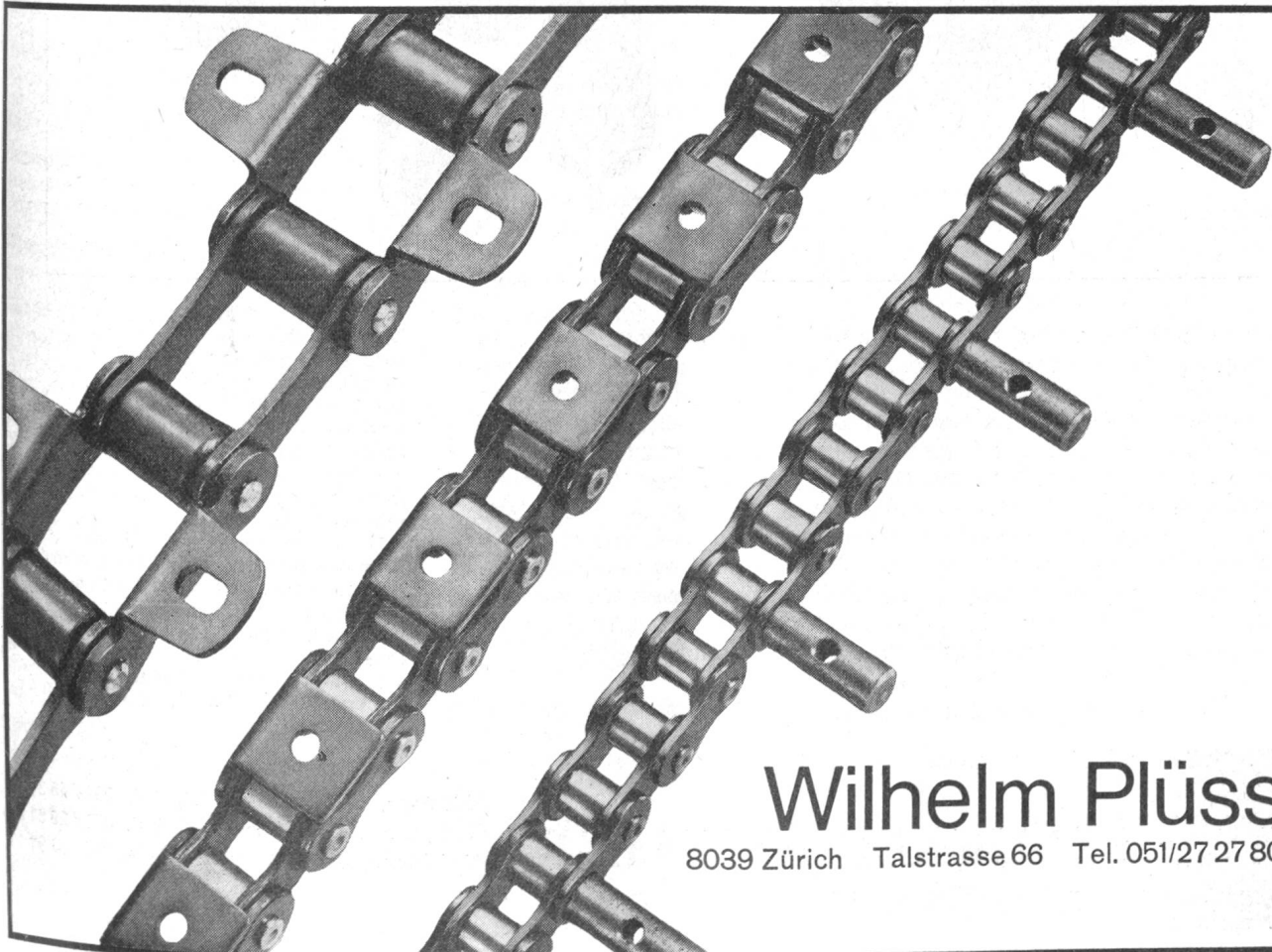

Wilhelm Plüss

8039 Zürich Talstrasse 66 Tel. 051/27 27 80

Sie sparen beim Einbau des neuen Einfach- oder Mehrfach-tasters AK...-e

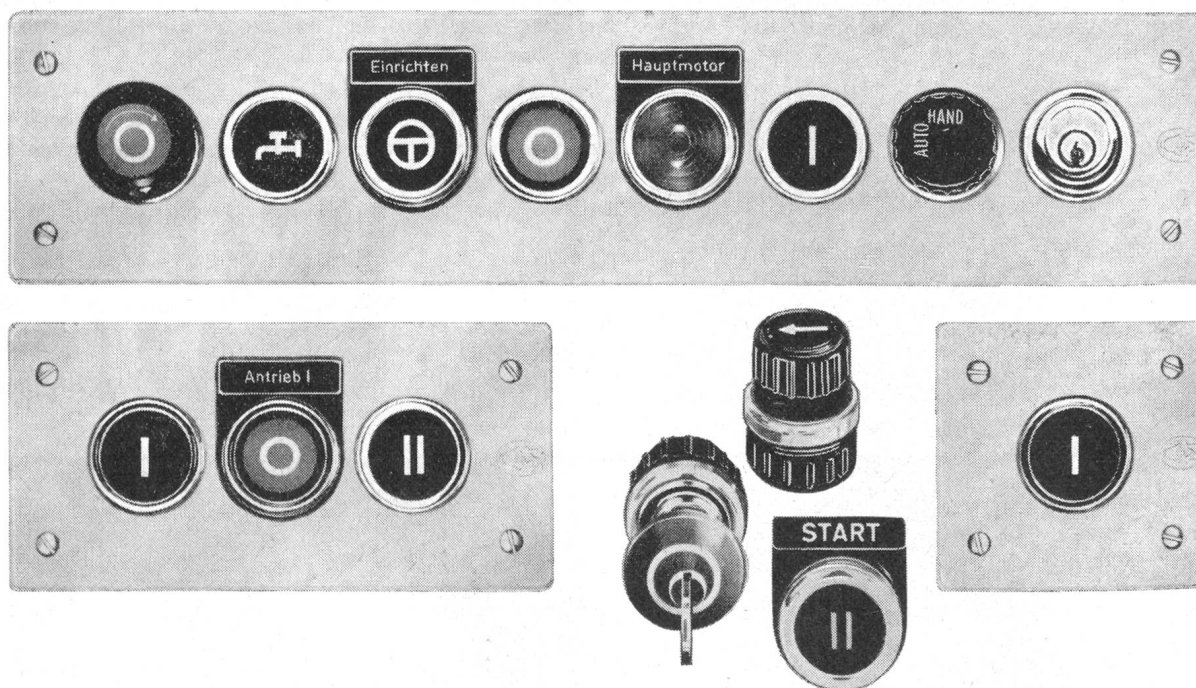

66/10 F

Für die Befestigung der neuen Einfach- und Mehrfach-taster AK...-e haben wir ein Spannelement entwickelt. Die sonst üblichen Gewindebohrungen (deren Herstellung Sie mindestens 5 Franken kostet) sind nicht mehr notwendig. Die Geräte lassen sich schnell montieren. Auf einen Punkt, der bei Einbaugeräten oftmals unterschätzt wird, haben wir besonders geachtet: Weder Öl noch Schneid- oder Waschmittel können in den Geräteraum eindringen, weil zwischen der Frontplatte und der Einbauwand immer die Schutzart P 43 (IP 54) erreicht wird. Bis zu acht Taster, Leuchtmelder und Schilder unseres Befehlsgeräteprogramms können beliebig in einer Frontplatte montiert werden. Aus zwei oder mehreren AK...-e können in Anreihbauweise übersichtliche und platzsparende Druckknopftafeln zusammengestellt werden.

Unsere Industrieschaltgeräte sind SEV-geprüft

Die Frontplatte wird aus korrosionsfestem Aluminium hergestellt. Die Oberfläche ist eloxiert und seidenmatt. Unangenehme Spiegelungen werden dadurch vermieden. Zusätzliche Bezeichnungen können eingraviert werden. Eine Isolierstoffplatte deckt die Frontplatte gegen den Geräteraum ab und ermöglicht einen Befehlsstellenabstand von nur 40 mm. Weitere Informationen senden wir Ihnen gern zu — oder wenden Sie sich bitte an eines unserer Technischen Außenbüros.



KLÖCKNER-MOELLER

8307 Effretikon, Bahnhofstraße 28

3000 Bern, Cäcilienstraße 21, Tel. 031 / 45 34 15
 1005 Lausanne, Trabadan 51, Tel. 021 / 28 51 28
 8052 Zürich, Unterwerkstraße 1, Tel. 051 / 83 91 11



Britische Textilmaschinen

David Almond Ltd.

Bankbüschelmaschinen und Zubehör

Thos. Ashworth & Co. Ltd.

Kettbäume für Zettelmaschinen und Webstühle, Tuch- und Aufrollwalzen sowie Scheiben aus Aluminium

Belgrave Wire Works Ltd.

Bügelformen aus rostfreiem Stahl und Holz für Wirkwaren und Strumpfwarenformen aus Duralumin

Bendix Electronics Ltd.

Hersteller von Qualitäts- und Regelinstrumenten für die Textilindustrie

The Bentley Engineering Co. Ltd. *

Strumpfautomaten

Bonas Bros. Weavematic Looms (England) Ltd.

Schnellnadelwebstühle und Schlichtmaschinen für die Herstellung von Bandtüchern

W. E. Booton Ltd.

Wirkmaschinen und Verpackungsmaschinen für nahtlose Damenstrümpfe

J. & T. Boyd Ltd.

Kammgarn, synthetische Fasern, Spinn- und alle Zwirnarten

Isaac Braithwaite & Son Engineers Ltd.

Veredlungsanlagen für natürliche und synthetische Wirkwaren und Bekleidung

Brown & Green Ltd. *

Bügelpressen und Trockenreinigungsmaschinen

J. Brooksbank Ltd.

Leder- und Plastikzubehör für Kamm-, Spinn- und Webmaschinen

William Bywater Ltd.

Hersteller von Musterstanzmaschinen; Lieferanten/Konstrukteure von kompletten Anlagen für ungewebte Materialien

Camber International Ltd.

Rundwirkmaschinen für die Herstellung von Wirkwaren für alle Anforderungen

Card Clothing & Belting Ltd.

Elastischer Draht und Metalldraht für Baumwoll-, Kammgarn- und Streichgarnindustrien

Carding Specialists Co. Ltd.

Crosnol Einzel- und Tandem-Krempelumwertung mit hoher Leistungsfähigkeit und Qualität

Casablanco Ltd.

Spinnmaschinen für Baumwolle und synthetische Fasern; Feuchtigkeitskontrollanlagen; Ablass

W. J. Clarkson Ltd.

Profilnähmaschinen und Hilfsvorrichtungen für Industrie-Nähmaschinen

Coates Smith (Textile Machinery) Ltd.

Kettbauminspektor; Aufsteckgatter, vertikal eingebaute Anlagenmodelle

William Cotton Ltd.

Wirkmaschinen für Oberbekleidung

Cook & Co. Manchester Ltd.

Textilmaschinenzubehör einschließlich Ringläufer, automatische Anknüpfmaschinen, Oelschmieranlagen usw.

David Crabtree & Son Ltd.

Eine Auswahl von Schnelllauf-Axminster-Teppichwebstühlen und Maschinen

Crabtree Textile Accessories Ltd.

Zusatzaggregate und Instrumente; Metall/keramische Führer, Spanneinheiten, Kunststoffkonusse

Crowther Ltd.

Neue Zettelmaschinen für Strickereiabbäumung (einschl. Diabolo) und Kleinwaren

Davidson Mac Gregor & Co. Ltd.

Farbfedern und Konusse aus Edelstahl, Filterpapierkonusse, Blätter

Detexomat Ltd.

Hersteller von automatischen Strumpfwarenanlagen; Maschinen, einschließlich automatischen Formzehenschießern

Devoe & Co. Ltd.

Jacquardmaschinen für Namenleisten und gewebte Tücher

Samuel Dracup & Sons Ltd.

Jacquardmaschinen für alle Phantasiegewebe

Dronfield Bros. Ltd.

Schleif-, Wartungs- und Testmaschinen

G. Durrant & Sons Ltd.

Inspektion und Aufrollen von Wirkwaren

Eadie Bros & Co. Ltd.

Spinn- und Zwirringe, Ringläufer

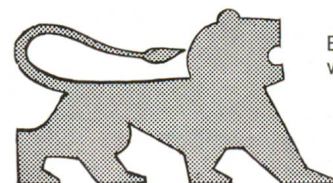

Bitte wenden

* Mitglied der Bentley Engineering Group Ltd.



Britische Textilmaschinen

Ellison Tufting Machinery Ltd.

Büschelmaschinen zur Herstellung von gemusterten Büschelteppichen

The English Electric Co. Ltd.

Elektrische Motoren, Sicherungen und Schaltanlagen, Mittelspannungs-Leistungsschalter

English Card Clothing Co. Ltd.

Krämpelbeschlag für hochleistungsfähige Krämpelung laut Vorführung an Krämpelmaschine

Fielden Electronics Ltd.

Kontroll-, Tast- und Anzeigesysteme für Temperatur und Niveau

P. & C. Garnett Ltd.

Erfinder der «Garnett». Alle Arten von Kräusel- und Putzereimaschinen

Gemmill & Dunsmore Ltd.

Ringzwirnmaschinen für mittlere und grobe Garne. Ringgrößen 3 1/2" bis 9"

Giddings & Lewis-Fraser Ltd.

Ein laufender Spindelrollenwickler für mittlere und grobe Garne

Frederick Greenwood & Sons Ltd.

Spezialzubehör für die Herstellung von Axminster-Teppichen

Hall Textiles (Mansfield) Ltd.

Inspektions- und Wendemaschinen sowie Strumpfförderer für Strümpfe und Bekleidungsstücke

John T. Hardaker Ltd.

Jacquard und Jacquaretten für alle Gewebe, einschließlich Teppiche

Harrico (OADBY) Ltd.

Spezialisten in der Herstellung von Färbe- und Veredlungsmaschinen

George Hattersley & Sons Ltd.

Webstühle und Vorbereitungsmaschinen für Streichgarn, Kammgarn und Chemiefasern

Heathcoat Textile Machinery Co. Ltd.

Thermoplastische Garntexturiermaschine und Gewebemeß- und Rollmaschine

Irvin Hudson Ltd.

Mechanische Qualitätskontrollvorrichtung für alle Webmaschinen – reduziert die Produktionskosten

Hunt & Moscrop Ltd.

Maschinen für Zurichtung gewebten Materials und Baumwollwirkwaren

Hutchinson, Hollingworth & Co. Ltd.

Streich- und Kammgarnwebstühle sowie Wilton- und Gripper Axminster Teppichwebstühle

William Kenyon & Sons Ltd.

Kennylbond Spindelband, Klebvorgang Moderne mechanische Kraftübertragungsanlage

A. Kirkland & Co. Ltd.

Wirkmaschinen für Doppeljersey und Schnellzettelmachines

The Klinger Manufacturing Co. Ltd.

Ausstellungsmaschinen einschließlich AMI Zwirnräuselmachine. Garne, Tücher und Bekleidungsstücke

Knowles & Co. (Engineers) Ltd.

Knowles Maschine zum Erweichen von Strähnen aus Acryl- und anderen Fasern

Lance Engineering Co. Ltd.

Bäume für Raschelwirkerei und Weberei. Funkentstörmaschine

Leemetals Ltd.

Färbemaschinen für alle Textilwaren

Leesona Ltd.

Kreuzspul-, Zwirnfachmaschinen. Elektronische Fadenreiniger «Yarnspec»

James Mackie & Sons Ltd.

Maschinen für Jute-, Kenaf-, Flachs-, Sisal-, Woll- und Kunstfasern

Matterson & Sons Ltd.

Bandwebstühle für alle Tuch- und Garnarten

Meiners Optical Devices Ltd.

Fehlerdetektoren und Abstellvorrichtungen für Wirkmaschinen und ähnliche Anlagen

WM. Mitchell (Sinkers) Ltd.

Strickwarenelemente für nahtlose Oberkleidungs- und Unterwäschemaschinen

S. A. Monk (Sutton-In-Ashfield) Ltd.*

Maschinen für fassongestrickte Ober- und Unterbekleidung

Mounth Hope Machinery Ltd.

Bahnbehandlungsanlage für Textilveredlungsvorgänge

Newmark Instruments Ltd.

Elektronische und elektromechanische Anlage für Maß-, Qualitäts- und Produktionsregelung

Sir James Farmer Norton & Co. Ltd.

Maschinen zum Färben, Waschen und Dämpfen von Baumwoll- oder Kunstfasern

N. V. Tools Ltd.

Hilfseinrichtungen für Textilmaschinen

Parks-Cramer (Great Britain) Ltd.

Luftreiniger und Staubabsauganlagen für Textilmaschinen

**Petrie & McNaught Ltd.**

Wasch- und Trockenanlagen für lockere Fasern, Garne und Bänder

Edgar Pickering (Blackburn) Ltd.

Tuftingmaschinen und Zubehör, Färb- anlagen, Druckanlagen und Ausrüstungs- anlagen

Samuel Pegg & Son Ltd. *

Färberei- und Appreturmaschinen

The Plessey Co. Ltd.

Plessey zeigt antistatische, hartkeramische «Unilator»-Fadenführer

Polymark Ltd.

Dauerhaftes Auszeichnungssystem Polymark-Transtat für Kleidungsstücke und Textilwaren

Redditch Hosiery Needles Ltd.

Zungennadeln für Strumpfwaren, Rund- und Flachwirkmaschinen

T. W. Riley (Rochdale) Ltd.

Rauhmaschinen für gewebte und ungewebte Textilwaren

Rotrakote Converting Ltd.

Moderne Imprägnier-, Appretur-, Beschichtungs-, Klebekaschier-, Einfaß- und Trocknungsmaschinen

Royal Worcester Industrial Ceramics Ltd.

Hochwertige Alumina Sinterkeramik für allgemeine Anwendung bei Textilmaschinen

Ernest Scragg & Sons Ltd.

Maschinen für Falschdrahtkräuseln, Aufzwirnen, Verdoppelung und Aufwicklung für Verarbeitung von kontinuierlichen Kunstfasern

Sellers & Co. (Huddersfield) Ltd.

Schnelllauf-Tuchschur- und Dekatur- maschinen für hohe Temperaturen

Singer-Copple Ltd.

Büschelmaschinen von modernstem Entwurf, moderne Musterzubehöre und Zusatzgeräte

WM. R. Stewart & Sons (Hacklemakers) Ltd.

Metalag-Kräuseln, mechanisierte Nadel- abnahme, Leichtmetallstäbe, Ganzmetall- trichter und Förderer

G. Stibbe & Co. Ltd. **

Rundwirkmaschinen für Ober- und Unter- bekleidung und Industriegewebe

Joseph Stubbs (Engineers) Ltd.

Aufwickelmaschinen für Baumwolle, Wolle und synthetische Fasern

William Tatham Ltd.

Kreuzleger zur Erzeugung von Vliesstoffen, Wattelagen, Nadelfilzen usw.

Thermacrome Ltd.

Die patentierte Thermacrome Gewebedruck- maschine für rundgestrickte oder flach- gewebte Stoffe

Tomlinsons (Rochdale) Ltd.

Automatische und halbautomatische Rauhmaschinen für alle Textilfabrikate

Trubenised (Sales) Ltd.

Führende Hersteller und Lieferanten von Herstellungsmaschinen für Bekleidungs- stücke und Zwischenfutter

Trumeter Co. Ltd.

Längenmeßmaschinen für die Textilindu- strie. Mechanische und elektrische Zähler für Spinnereien und Webereien

Ernest Turner & Co. (Salford) Ltd.

Sengmaschinen für Wolle, Baumwolle und synthetische Fasern

Walker Mitchell & Co. Ltd.

Gillstäbe für Wolle, Seide, Jute, Flachs und alle synthetischen Faser

W. C. B. Containers Ltd.

Behälter, passend für Textilmaschinen jeder Art

E. Gordon Whiteley Ltd.

Oelbeheizter, dampfeingespritzter Nadel- klemmen-Spannrahmen für alle Tucharten

Wildt Mellor Bromley Ltd. *

Rundstrickmaschinen für abgepaßte Waren- längen und Stoffe

Wildt Mellor Bromley Ltd. (Textile Accessories) *

Knüpfmaschinen und Zubehör

Wilson, Longbottom & Lansco Ltd.

Vorbereitungs-, Weberei- und Veredlungs- maschinen für Wollgewebe, Teppiche, technische Gewebe usw.

Woods of Colchester Ltd.

Axialgebläse für Textilmaschinen und Fabrikventilatoren

Dieses Inserat stammt von seiten einer Vorführgruppe bei der Trex British Textile Machinery Organi- sation und ist vom Handelsmini- sterium geschützt



** Mitglied der Stibbe Group of Companies

* Mitglied der Bentley Engineering Group Ltd.

TERSUISSE AROLENE

Mettler-Müller AG Rorschach

Feierliche Uraufführung

Autoren: Viscosuisse Emmenbrücke
und Mettler-Müller AG Rorschach

Programm

Juni 1967

TERSUISSE AROLENE, nach exklusivem Verfahren texturiertes Schweizer Polyester,
wird dem gesamten Fachhandel vorgestellt.
Wirkereien und Konfektionäre geben die ersten Bestellungen auf.

Herbst 1967

TERSUISSE AROLENE ist konfektioniert auf dem Markt erhältlich.
Der Fachhandel wird sorgfältig instruiert und ordert **TERSUISSE AROLENE**

Frühjahr 1968

TERSUISSE AROLENE wird dem breiten Publikum vorgestellt.
Alle werbetechnischen Möglichkeiten werden voll ausgeschöpft.
TERSUISSE AROLENE wird zu einem Begriff.

ab Mitte 1968

auf allen Stufen,
in allen Kreisen wird **TERSUISSE AROLENE** verlangt.
Modische, hochwertige und pflegeleichte Konfektion
aus texturiertem Schweizer Polyester heisst:
TERSUISSE AROLENE!

.....beginnt!





AROLENE

Première

Antriebsprobleme?

$$P = \frac{75 \times N}{V}$$

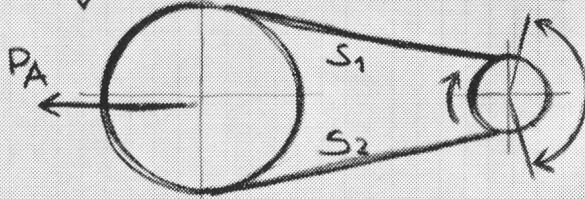
$$P_A \approx S_1 + S_2 = 2 P_V$$



$$M_d = \frac{71620 \times N}{n}$$

$$\frac{S_1}{S_2} = e \mu \beta$$

Anwendungsnormen?

Maschinenleistung ✓

Vorspannung ✓

Achsdruk ✓

Betriebskosten?

Stillstand ✓

Wartung ✓

Statische Aufladung ✓

Das Habasit-System bietet die einfachste Lösung

Optimale Wirtschaftlichkeit durch direkte Ablesung bestimmen. Zuschneiden, Endverbinden und Montieren in wenigen Minuten durch Hilfskräfte.

Hersteller: HABASIT AG
4153 Reinach-Basel
Tel. 061 82 77 82 Telex: 62 859



Seit 1946 weltweit

KISSLING

Getriebemotoren zusammengebaut mit Elektromotoren aller Bauarten für Leistungen von 0,1 bis 100 PS und Übersetzungen von 4 bis 600:1.

Normaldrehzahlen von 2-600t/Min. kurzfristig lieferbar.

Stirnradgetriebe bis 300 PS
Kegelradgetriebe bis 300 PS
Planetengetriebe bis 150 PS
Schaltgetriebe bis 200 PS

Spezialgetriebe jeder Grösse und für alle Industrien.

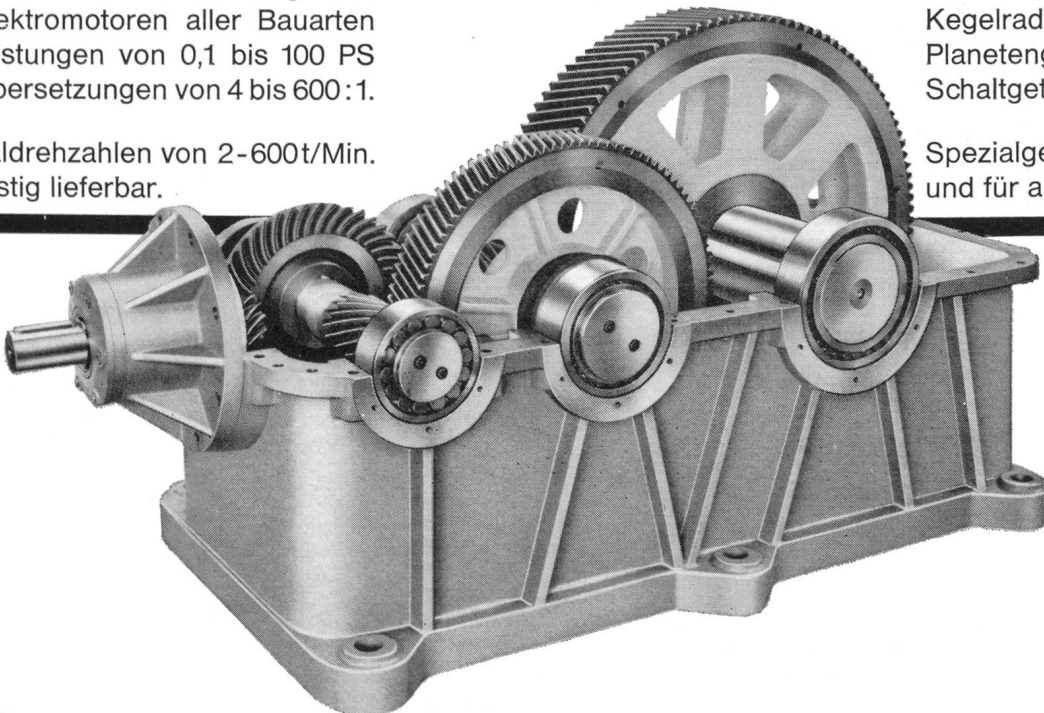

L. KISSLING & CO. MASCHINENFABRIK ZÜRICH TEL. (051) 46 64 00

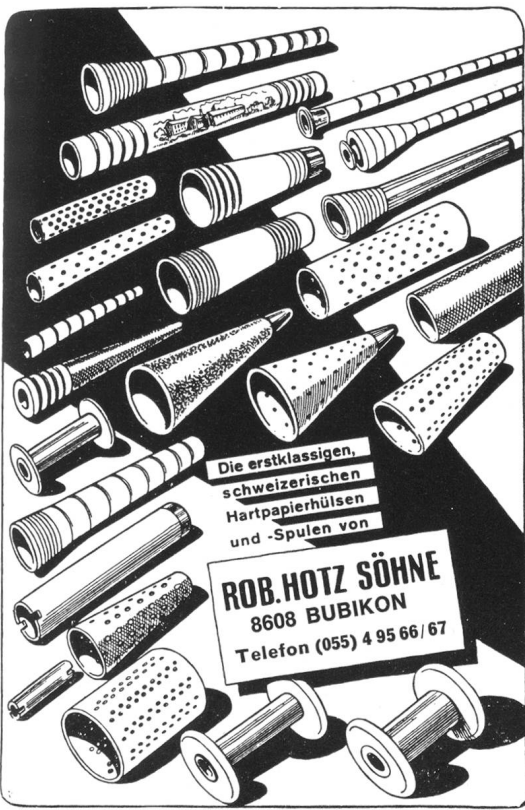

Die erstklassigen,
schweizerischen
Hartpapierhülsen
und -Spulen von

ROB. HOTZ SÖHNE
8608 BUBIKON
Telefon (055) 4 95 66/67

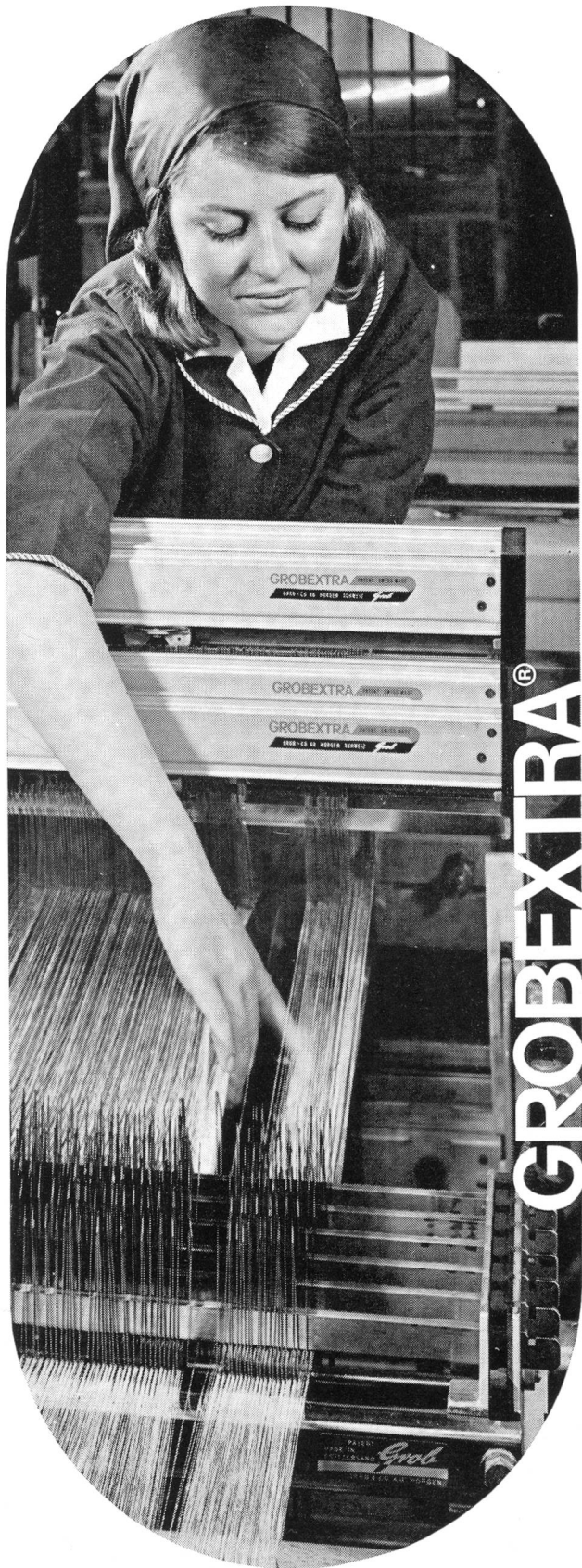

GROBEXTRA®

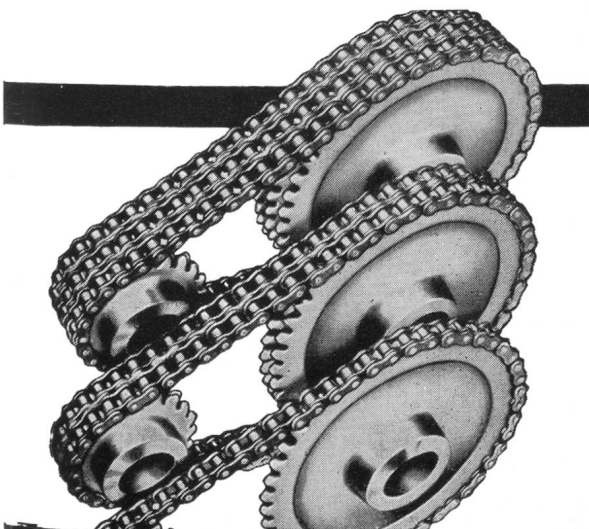

KOMPLETTE KETTEN-ANTRIEBE MIT
EIN-, ZWEI- UND DREIFACH-ROL-
LENKETTEN, KETTENRÄDER, VOR-
GEARBEITET UND EINBAUFERTIG
FERNER: GALLSCHE-, TRANSMIS-
SIONS-, TRANSPORT-, DECKEL-
FLEYER- UND KREMPELKETTEN.

GELENKKETTEN AG. HERGISWIL/NW.

Grob

Grob & Co. AG CH - 8810 Horgen

An der ITMA 67 erwarten wir Sie
in Halle 15, Stand 1551

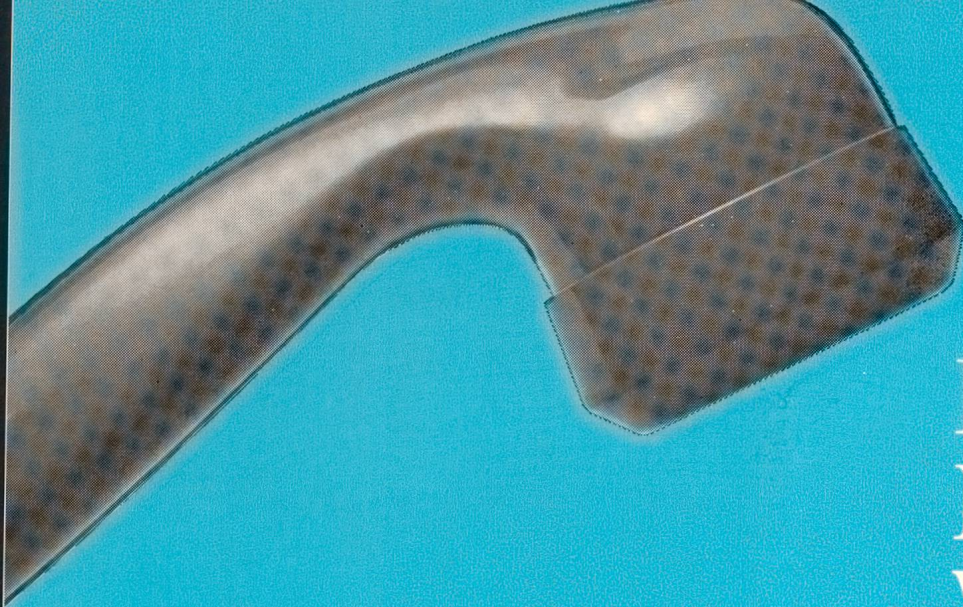

Der führende
Nähfaden der
Welt auch
in der Schweiz
Testen Sie den
neuen Sartel-
Nähfaden

021 2279 88



Telefonieren Sie uns , 021 227988:
wir senden Ihnen sofort
Farbkarte und Unterlagen zu.
Alleinvertretung für die Schweiz, Liechtenstein und Vorarlberg:

COMPAGNIE DAHLIA SA

Schlüssel zum Erfolg

Zu jedem Markt-Erfolg gehören Schlüssel, die ihn erschliessen. Wer die richtigen Schlüssel wählt, öffnet sich die Tür zum Erfolg. Wer zu den bewährten Erfolgsschlüsseln 'Terylene' und 'Crimplene' greift, tut's vielleicht nicht Ali Baba gleich. Ihm öffnet sich die Schatzkammer der 40 Räuber. Aber wer klug disponiert, weiss, dass attraktives Material aus 'Terylene' und 'Crimplene', modisch ansprechend verarbeitet, ein « Sesam-öffne-dich » für das Portemonnaie eines breiten, modisch anspruchsvollen, aber auch ausgabefreudigen Publikums ist. Dazu gehört auch Ihre beste Kundschaft. Und jedes Jahr setzt sich modisches 'Terylene' und 'Crimplene' – dank dem Mehrwert, der in seinen so ungemein praktischen Eigenschaften steckt – stärker und stärker durch. Schlüssel, die es sich lohnt, am Schlüsselbund zu tragen... und wohl bedacht zu gebrauchen.

Auskünfte durch

I.C.I. (SWITZERLAND) AG,
Hochhaus zur Palme,
Postfach, 8039 Zürich,
Tel. 051 / 25 50 91

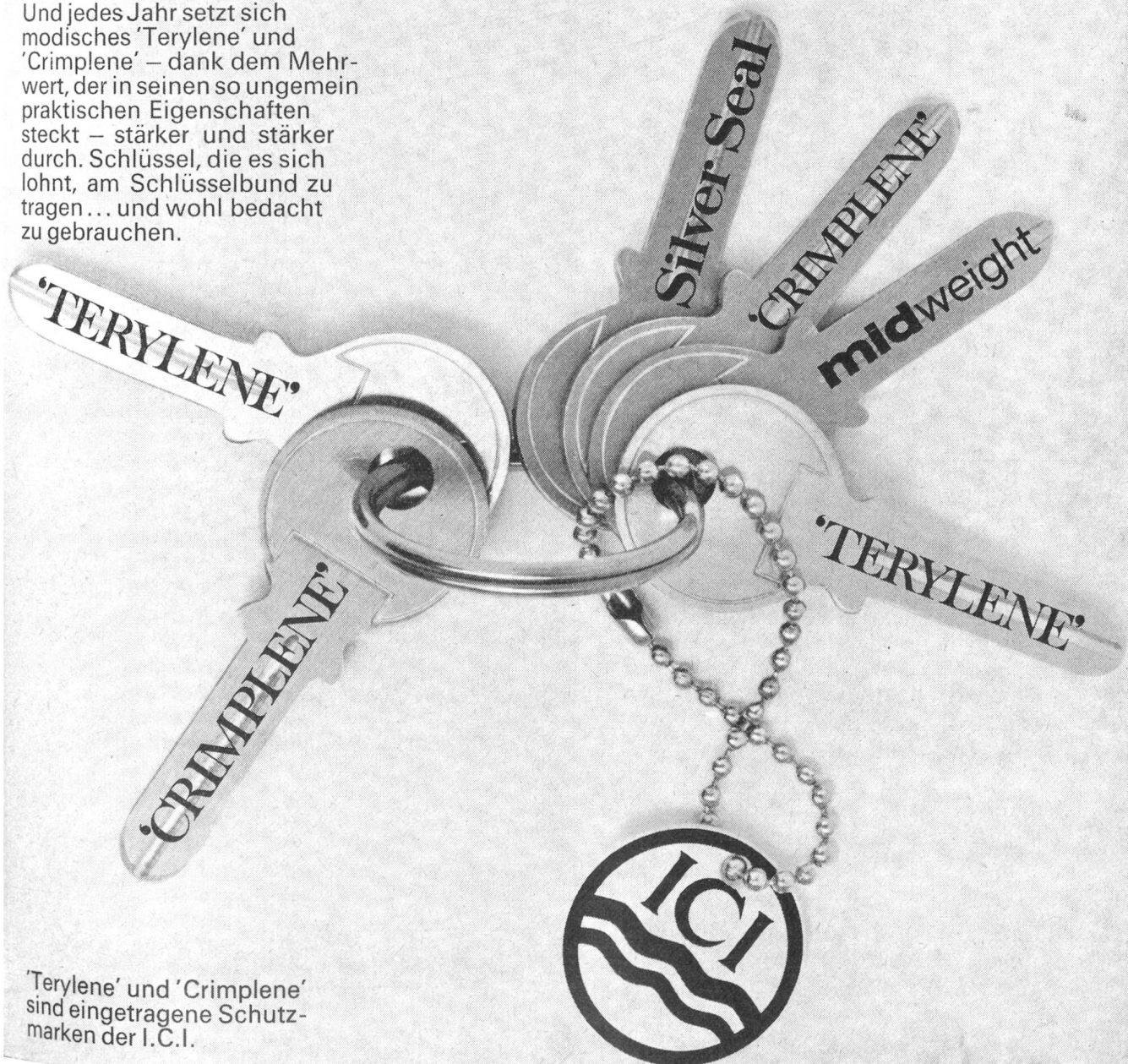

'Terylene' und 'Crimplene'
sind eingetragene Schutz-
marken der I.C.I.

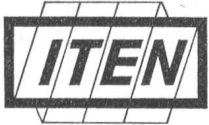

**Gebrüder Iten
Textilspulenfabrik
6340 Baar**

Telephon 042 / 4 13 19

Textilspulen in Metall, Kunststoffen und Holz

Spezialität: schnelllaufende Textilspulen,
Textilspulen mit Kunststoffüberzug

Nachfolger von Erwin Meyer, Holzspulenfabrik, Baar

100 Jahre Spulenfertigung für die Textilindustrie

Bestbewährte

Webeblätter

für die gesamte
Textilindustrie
in **Zinnguß** fabriziert

Walter Bickel

Webeblattfabrik
8800 THALWIL
Telephon 051 / 92 10 11

Breithalter

für alle Gewebe und alle Webstuhlssysteme

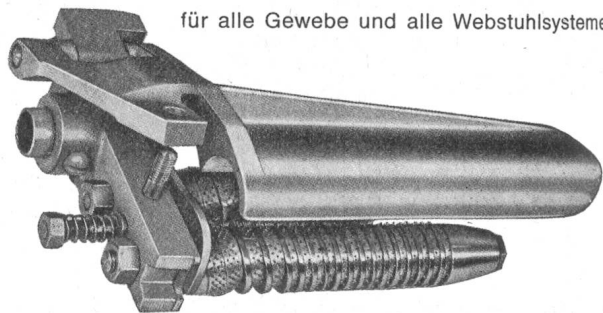

G. HUNZIKER AG, 8630 RÜTI ZH

Breithalterfabrik Gegr. 1872 Tel. 055 43551

Wir bieten Vorteile in

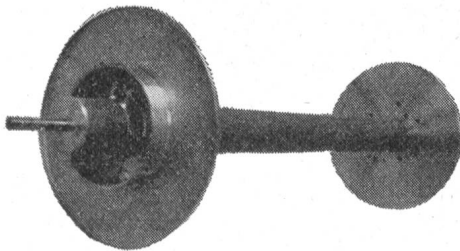

**Tuch-, Streich- und Warenbäumen
Zettelbäumen in Holz und Leichtmetall
Baumscheiben in Stahlblech und Leichtmetall
Waschmaschinen- und Säurewalzen**

Neuheit: Kunststoffwalzen

für Naß- und Trockenbetrieb
Haspel- und Wickelhülsen mit Loch

Greuter & Lüber AG, 9230 Flawil

Telephon 071 / 83 15 82

Dessins für Jacquard-Weberei



8045 Zürich Lerchenstr. 18 Tel. 255344

Spinnerei Stahel & Co. AG, 8487 Rämismühle
Telephon 052 / 35 14 15 ZH

Rohe und gebleichte

Baumwollgarne

1a kardierte, Cops oder Konen

Duraflox — Colvadur Super
Colvera — Polynosic

Spindeln aller Art

liefert kurzfristig und preiswert
für Spinnerei, Zwirnerei und Weberei

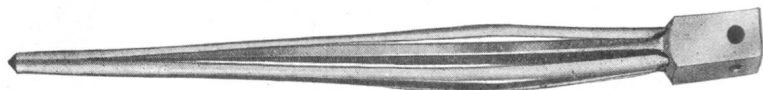

BACHMANN AG Spindelinfabrik RÜTI ZH TEL. 055 / 4 40 62

MENZIKEN SUISSE**Menziken**

Drehbank Junior 185

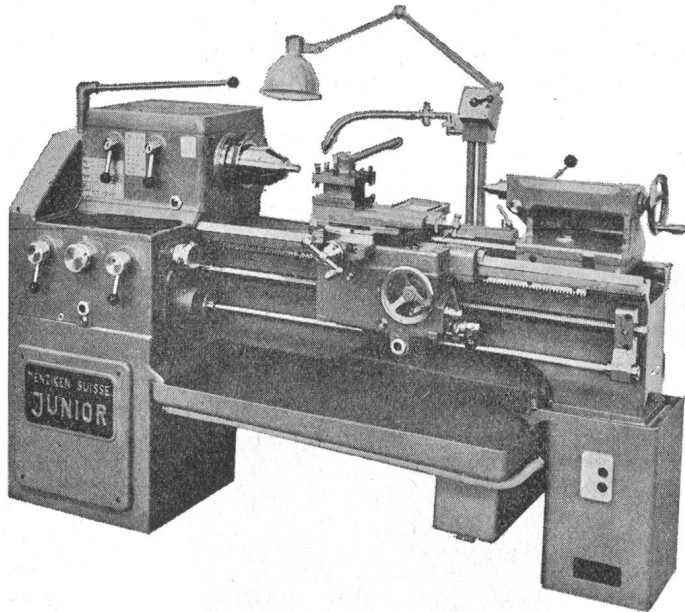
Die zuverlässige, handliche
und präzise Universaldrehbank

Spitzenhöhe 185 mm

*Walter Meier* **WERKZEUGMASCHINEN AG**8024 Zürich Mühlebachstrasse 11-15
Telefon 051/34 54 00

Produktionszähler Hasler

Abstell-, Produktions- und Schichtzähler Hasler haben sich bei der Kontrolle der Fertigung auf Textilmaschinen ausgezeichnet bewährt.

Alle Schaltbewegungen erfolgen zwangsläufig, also mit größter Zuverlässigkeit und unabhängig von äußern Einflüssen.

Die großen Ziffern gewährleisten eine gute Lesbarkeit auch auf Distanz. Die Gehäuse sind unverwundlich. Eingebaute Uebersetzungen erlauben das Anpassen an jede Art von Antriebsorganen.

Hasler-Zähler sind für das Rationalisieren, Planen und Ueberwachen der Produktion sowie für die Berechnung der Löhne unentbehrlich. Bitte verlangen Sie unsere ausführliche Dokumentation.

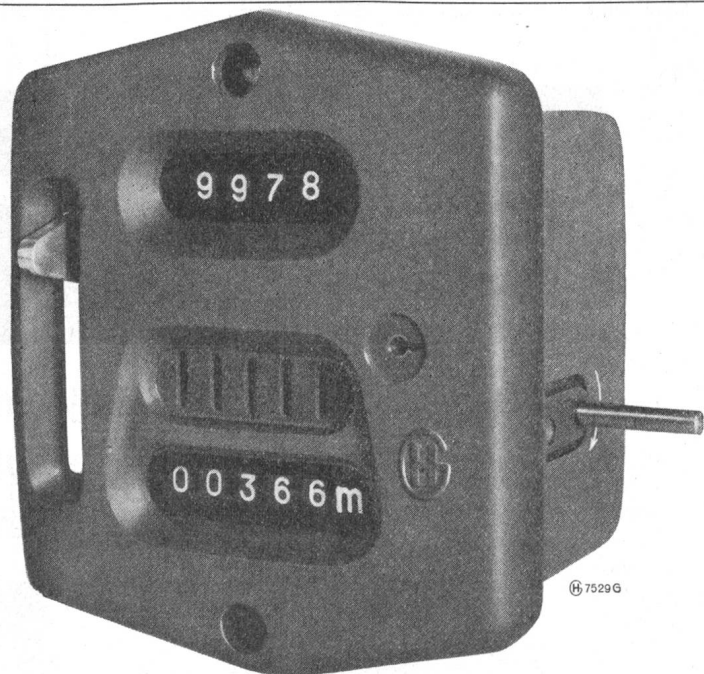

Hasler AG
Belpstr. 23, 3000 Bern 14
Telephon 031 / 65 21 11

Hasler

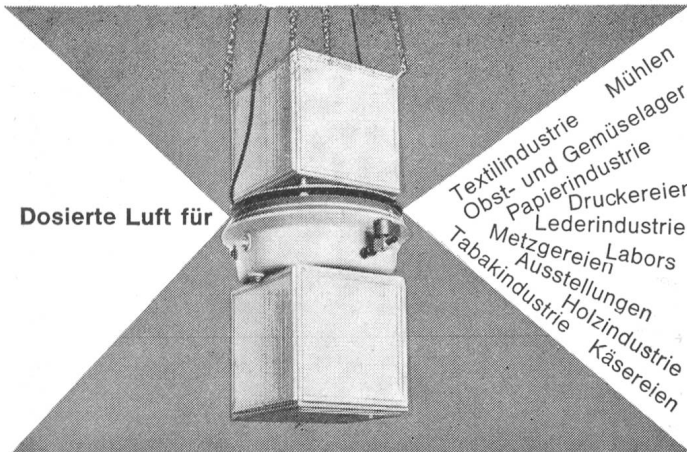

Dosierte Luft für

Textilindustrie Mühlen
 Obst- und Gemüselager
 Papierindustrie
 Druckereien
 Lederindustrie
 Metzgereien Labors
 Ausstellungen
 Holzindustrie
 Tabakindustrie Käsereien

WERA -Luftbefeuchter

Seine Leistung ist enorm. Der Preis vernünftig. Pro Stunde verarbeitet er 1300 bis 2000 m³ Raumluft. Die richtig dosiert, befeuchtet und gereinigte Luft befriedigt höchste Erwartungen. Dank durchdachter Konstruktion ist der WERA-Luftbefeuchter betriebssicher und leicht zu warten. Besonders geschätzt wird der neuartige Wegwerffilter und die automatische Wasserspülung.

Wir sind bewährte Spezialisten auf lufttechnischem Gebiet. Treue Kunden schätzen unsere Erzeugnisse weit über Europa hinaus. Gerne stellen wir Ihnen unsere internationale Referenzliste zur Verfügung.

Auch Ihr Problem lösen wir wirksam und preisgünstig. Dürfen wir Ihnen eine Offerte unterbreiten?

WERA

WERA AG, Lufttechnische Anlagen
 3000 Bern, Gerberng. 23-33 ☎ 031 227751
 8003 Zürich, Zurlindenstr. 213 ☎ 051 23 27 80



Spulen, Rollen, Konen
für jeden Bedarf

Nussbaumer Söhne, Spulenfabrik
4113 Flüh bei Basel



Urphen

Der INDUSTRIE-Bodenbelag mit den grossen Vorteilen:
 Lädt sich statisch nicht auf - fusswarm wie Holz
 mit den schwersten Lasten befahrbar - oel- und fettbeständig

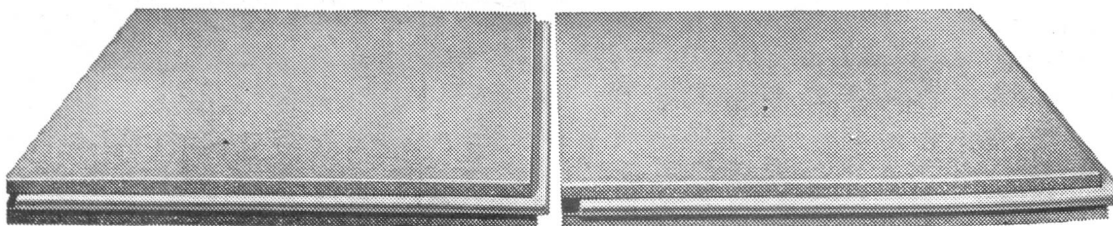

Urli AG 6454 Flüelen/Uri
 Telephone (044) 2 17 88 / 2 24 24

Disponent/Textiltechniker

29-jähriger Schweizer, gegenwärtig als Betriebsberater tätig, sucht neuen Wirkungskreis, vorzugsweise

- Betriebsleitung
- Organisationswesen
- Außendienst

Geboten werden umfassende textiltechnische Kenntnisse, speziell in der Jacquard- und Schaffweberei, Erfahrung in Gestaltung, Planung und Steuerung industrieller Arbeit (Industrial Engineering, REFA), Fremdsprachenkenntnisse (Französisch und Spanisch).

Offerten unter Chiffre 4963 Zh an **Orell Füssli-Annoncen, 8022 Zürich**

Jüngerer Webereifachmann, längere Praxis als Webermeister, Textilfachschulbildung, Webstuhlbau, Erfahrung in Färberei und Ausrüstung, **sucht neuen Wirkungskreis** in entsprechender, verantwortungsvoller Position. Offerten unter Chiffre 2045/39 an **Publicitas AG, 9001 St. Gallen**

Wir suchen einen

Obermeister

oder

Textiltechniker

nach Argentinien mit Textilfachschulbildung und Kenntnissen auf Schaff- und Jacquardstühlen.

Wir erwarten von unserem neuen Mitarbeiter gutes technisches Wissen und Freude an exaktem Arbeiten. Es besteht die Möglichkeit, daß er in kurzer Frist zum Betriebsleiter avancieren kann. — Offerten an

**Berger & Gubser SA, Pedro Moran 2379
Buenos Aires, Republica Argentina**



Für den Ausbau unserer Verkaufsabteilung suchen wir einen jungen, gutausgewiesenen

Webereitechniker

der Interesse hat, sich in den Verkauf unserer Webgeschirre und Kettfadenwächter einzuarbeiten.

Absolventen einer Webschule mit guter Allgemeinbildung und Fremdsprachenkenntnissen sind gebeten, ihre Bewerbung mit Photo und Lebenslauf zu senden an

Grob & Co., Aktiengesellschaft, 8810 Horgen

Modern eingerichteter Veredlungsbetrieb der Baumwollbranche (Färberei, Bleicherei und Appretur) sucht zu baldigem Eintritt

Textilchemiker Betriebsleiter

möglichst mit Praxis in analoger Stellung.

Wir bieten einem gutausgewiesenen Chemiker HTL (oder ähnlichem Studiengang) eine interessante, gut dotierte Stellung als Leiter des Labors inkl. Farbstoff- und Chemikalieneinkauf und Planung neuer Verfahren, die auch die Ueberwachung der technischen Anlagen in sich schließt. Bei Bewährung Aussicht auf Erteilung der Prokura.

Interessenten sichern wir volle Diskretion zu und erbitten Offerten mit den üblichen Unterlagen unter Chiffre 81632-31 EG an **Publicitas Zürich**



Für unsere moderne Automatenweberei in Dürnten suchen wir per sofort oder nach Uebereinkunft einen tüchtigen

Webermeister

zur Betreuung neuester Rütimaschinen, sowie einen qualifizierten

Tuchschauer

Interessenten mit abgeschlossener Textilfachschule können wir eine sehr selbständige und verantwortungsvolle Aufgabe bieten, die auch entsprechend entlohnt wird.

Ruhige Dreizimmerwohnungen zu günstigen Mietzinsen vorhanden.

Gerne erwarten wir Ihre Bewerbung an:

Bosshard-Bühler & Co. AG, 8620 Wetzikon ZH
Telephon 051 / 77 14 55

Nouveautés-Weberei

im Kanton Zürich sucht zu baldigem Eintritt oder nach Uebereinkunft

Disponent/Betriebstechniker

zur selbständigen Bearbeitung aller Belange in der Disposition, Betriebstechnik und Arbeitsplanung.

Wir bieten:

einem seriösen Bewerber eine äußerst interessante Tätigkeit, bei Eignung sehr selbständigen Posten in einem kleinen, fortschrittlichen Team, direkte und intime Zusammenarbeit mit der Geschäftsleitung, Lebensstellung, nach Einarbeitung Uebernahme weiterer Arbeiten der Betriebsleitung. Einmalige Wohngelegenheit vorhanden.

Wir verlangen:

charakterfeste Person mit ausgeprägtem Willen zur Arbeit und Einsatz, sehr gute Allgemeinbildung und Fähigkeit zum Umgang mit Personal. Textilfachschulabschluss Bedingung.

Bewerber, welche den Wunsch haben, sich durch solide Arbeit eine Lebensstellung zu schaffen, richten ihre Offerte mit den üblichen Beilagen unter Chiffre 4809 Zj an **Orell Füssli-Annoncen, 8022 Zürich**. Diskretion selbstverständlich.

VISCO SUISSE

SOCIÉTÉ DE LA VISCOSE SUISSE/EMMENBRÜCKE

Die Kundschaft erwartet vom größten Chemiefaserhersteller der Schweiz eine fachgemäße Beratung und Unterstützung durch die **Marketing-Mitarbeiter**

Da wir neue Produkte auf den Markt bringen, bietet sich für

Textilkaufleute

oder

Textiltechniker

mit kaufmännischer Begabung

die ausgezeichnete Möglichkeit, in einem dynamischen Team auf dem zukunftsreichen Gebiet des Chemiefaser-Vertriebes tätig zu sein.

Zur Einführung neuer Artikel und zur Erschließung neuer Anwendungsgebiete werden Herren aus

Detailhandel, Teppichhandel, Konfektionsindustrie, Weberei/Wirkerei, Spinnerei

in ihrem Erfahrungsbereich eingesetzt, wobei selbstverständlich eine systematische Einarbeitung in die neue Aufgabe gewährleistet wird.

Selbständigen und ideenreichen Herren erwachsen durch die persönliche Kontaktnahme mit unseren Kunden auf allen Stufen der Textilindustrie dankbare Entfaltungsmöglichkeiten.

Salär, Spesenvergütung und Sozialleistungen sind bei uns großzügig geregelt. Bei der Wohnungsbeschaffung sind wir behilflich.

Ihre kurzgefaßte Offerte an unsere **Personalabteilung** wird uns freuen.

Société de la Viscose Suisse, Emmenbrücke

Für unsere modern eingerichtete Weberei, welche in der Verarbeitung vollsynthetischer Fasern spezialisiert ist, suchen wir einen tüchtigen

Webermeister

Schriftliche oder telephonische Bewerbungen sind zu richten an

Schefer & Co. AG, 9042 Speicher
Telephon 071 / 94 22 02

Große Textileinkaufszentrale sucht

Zentraleinkäufer für Heimtextilien und Dekorationsstoffe

Wir bieten angenehmes Betriebsklima, Fünftagewoche, zentral gelegene Arbeitsräume in Zürich, Altersfürsorge, Aufstiegsmöglichkeiten.

Wir wünschen einen jüngeren, versierten Fachmann mit Einkaufspraxis, guten Marktkenntnissen, wenn möglich Webschulbildung, Deutsch und Französisch, evtl. Italienisch.

Offerten mit Lebenslauf, Photo, Handschriftprobe und Referenzen unter Chiffre 4761 Zn an **Orell Füssli-Annoncen, 8022 Zürich**

Textil-Ingenieur oder Textil-Chemiker

Wir sind ein modernes, fortschrittliches Unternehmen der Textilindustrie und suchen einen erfahrenen **Assistenten der Betriebsleitung**.

Der Aufgabenbereich umfaßt die chemische und maschinelle Ueberwachung der Vorbehandlungs-, Färbe- und Ausrüstungsverfahren.

Die vielseitige Tätigkeit erfordert einen dynamischen Mitarbeiter mit Initiative und spezifischen Kenntnissen und Erfahrung in der Veredlung von Geweben und Gewirken.

Wir bieten zeitgemäße Anstellungsbedingungen und Sozialleistungen, sehr interessante Aufstiegsmöglichkeiten sowie ein angenehmes Arbeitsklima.

Kennziffer 169/70.

Interessenten senden ihre schriftliche Bewerbung mit den üblichen Unterlagen unt. Chiffre 7255 St. an
Orell Füssli-Annoncen, 9001 St. Gallen

Mittelgroßes Textilunternehmen der Nordostschweiz sucht für seine moderne Färberei

Färber

Bei Eignung werden die Bewerber für Vorarbeiterposten vorgesehen und ausgebildet. Es kommen deshalb folgende Voraussetzungen in Frage:

- abgeschlossene Berufslehre (Garn- oder Stückfärber) oder umfassende Berufspraxis
- Erfahrung im Abmustern

Wir bieten angemessene Entlohnung, gut ausgebaute Sozialleistungen und Schulungsmöglichkeiten.

Bewerber richten ihre ausführlichen Offerten bitte unter Chiffre 296 W an
Orell Füssli-Annoncen, 8022 Zürich

In bedeutendem, modernst eingerichtetem

TEXTILUNTERNEHMEN der OSTSCHWEIZ ist der neu geschaffene Posten eines BETRIEBSASSISTENTEN

zu besetzen.

Voraussetzungen: gründliche fachtechnische Ausbildung als Spinnereifachmann – langjährige Betriebs- erfahrung in Baumwollspinnereien – spezielle Freude an Qualitätskontrolle und Quali- tätsverbesserung – Befähigung zu straffer, korrekter Führung einer Belegschaft von ca. 250 Leuten – ruhige, in sich gefestigte, vertrauengewinnende Persönlichkeit.

Stellung: Sie unterstehen direkt dem technischen Direktor; nach Einarbeitung Aufstieg zum ver- antwortlichen Betriebsleiter.

Idealalter: 33 – 48 Jahre

Sprachen: Deutsch; praktische Kenntnisse in Italienisch oder Spanisch von Vorteil.

Es bietet sich Ihnen Gelegenheit, in fortschrittlich geführtem, bestfundiertem Schweizer Unternehmen rasch in einen leitenden Posten hineinzuwachsen.

Interessante Lebensaufgabe – angemessene Salarierung – vorbildliche Sozialleistungen – günstige Wohnverhältnisse – erstklassige Schulungs- und Ausbildungsmöglichkeiten.

Ihre detaillierte Bewerbung mit Lebenslauf, Photo, Zeugniskopien sowie handgeschriebenem Begleitbrief richten Sie bitte an den beauftragten Personalberater

DR. KURT ROHNER
GRAPHOLOGE + PERSONALBERATER
GENERAL WILLE-STRASSE 17, ZÜRICH 2
TELEPHON (051) 23 53 54

Ich behandle Ihre Dienstofferte mit absoluter Diskretion. Eine Weiterleitung oder irgendwelche Rückfra- gen erfolgen erst nach eingehender Besprechung mit Ihnen und auf Grund Ihres ausdrücklichen Einver- ständnisses.

Tüchtiger, erfahrener und selbständiger

Obermeister/Webereileiter

sucht Dauerstelle in neuzeitlicher Weberei. Geboten werden Webschulbildung und lang- jährige Auslanderfahrung auf Kammgarn, Wolle, Baumwolle und Kunstfasern. Eintritt nach Vereinbarung.

Offerten unter Chiffre 4999 Zr an
Orell Füssli-Annoncen, 8022 Zürich

Textiltechniker

sucht per sofort oder nach Uebereinkunft ausbaufähigen Wirkungskreis.

Geboten werden Fachschulbildung, langjährige Praxis und Erfahrung in Zwirnerei, Weberei, Wäscherei und Strickerei. Bewandert in Garnsektor, Textilprüfwesen und Betriebsorganisation.

Ausführliche Offerten erbeten unter Chiffre 6401 E an
Orell Füssli-Annoncen, 8022 Zürich

Die 4 von Horgen

suchen für den Verkauf ihrer Erzeugnisse und zur Unterstützung einzelner ihrer Uebersee-Vertretungen jüngeren, sprachgewandten

Textiltechniker

Die Tätigkeit umfaßt die Beratung der Kunden und Förderung des Verkaufs. Je nach Einsatz käme als fester Aufenthaltsort das entsprechende Ueberseegebiet in Frage.

Erfordernisse: webereitechnische Ausbildung, Beherrschung der englischen, wenn möglich spanischen Sprache, gute Umgangsformen. Vor Antritt des Auslandsaufenthaltes erfolgt eine gründliche Ausbildung bei den einzelnen Firmen in Horgen.

Wenn Sie diese abwechslungsreiche und selbständige Arbeit interessiert, reichen Sie bitte Ihre Offerte mit den üblichen Unterlagen ein an

Sam. Vollenweider AG, 8810 Horgen
zuhanden der «4 von Horgen»
Telephon 051 / 82 51 51

Stückfärberei

Chef der Fertigkontrolle

Modern eingerichteter Betrieb im Raume Zürich sucht einen branchekundigen, erfahrenen und energischen Meister, der in bezug auf die Qualität und Leistung die volle Verantwortung dieser wichtigen Abteilung übernehmen kann.

Richten Sie Ihre vollständigen Dienstofferten unter Beilage einer Photographie an die

Färberei Schlieren AG, 8952 Schlieren

Wir suchen für modernst eingerichtete **Zwirnerei**, synthetische Garne

Betriebsleiter

Es handelt sich um eine Vertrauensstelle, die großen Einsatz und Selbständigkeit erfordert. Sprachen: Deutsch, Italienisch.

Sofern Sie an einer verantwortungsvollen Tätigkeit interessiert sind, erbitten wir Ihre Offerte unter Chiffre 4879 Zb an

Orell Füssli-Annoncen, 8022 Zürich

Webereifachmann/Betriebsleiter, 40 Jahre, verh., sucht neuen Wirkungskreis. Praktische Erfahrung als Webereileiter in Baumwoll- und Wollweberei. Langjährige Erfahrung in Betriebsleitung und Organisation. Nur verantwortungsvolle Position in Weberei oder ähnlichem Betrieb kommt in Frage. Offerten unter Chiffre 4908 Zf an **Orell Füssli-Annoncen, 8022 Zürich**



eskimo

Schweizerische Decken- und Tuchfabriken AG Pfungen

Wir suchen für die Appretur unserer Nouveauté-Tuchfabrik in Pfungen einen Mitarbeiter als

Naß-Appreteur

Herren, die sich über die nötige Erfahrung ausweisen können, sind gebeten, ihre Unterlagen an die Direktion unseres Unternehmens einzusenden.

Wir bieten angenehmes Arbeitsklima in fortschrittlichem Betrieb, zeitgemäße Salarierung.

Schweizerische Decken- und Tuchfabriken AG
8422 Pfungen



Richterswil

Gartenstraße 19
Tel. 051 / 96 07 77

Textilmaschinen und Apparate
Technische Artikel

Von A bis Z

Sacknadeln
Saitenhaken
Selbstklebende Gummi-Riffelbänder
Selfaktorseile
Spezialmesser
Spindelbänder
Spinnkannenbänder
Spulen aus Karton, Holz oder Kunststoff
Spritzpistolen für Fleckenreinigung
Stahl-Zwirnläufer

Saug- und Blasapparat CADILLAC
Stapel-Behälter
Stoffmeß- und Legeapparat Rektometer

Saugluftfeuchte KETTLING & BRAUN

Alfred Leu, Zürich 4
Kernstr. 57

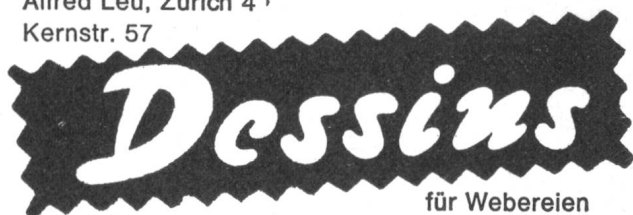

Textiltechniker

TIS Reutlingen, mit Erfahrung und langjähriger Praxis in Schaff- und Jacquardweberei, bewandert in Fabrikation und Einkauf, sucht neuen, ausbaufähigen Wirkungskreis. Offerten unter Chiffre 4953 Zx an **Orell Füssli-Annancen, 8022 Zürich**

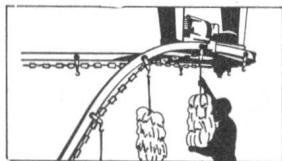

ROTZINGER FÖRDERANLAGEN

KAISERAUGST b. BASEL TEL. 061/81 27 31

FÖRDERBÄNDER ROLLENBAHNEN ELEVATOREN KREISFÖRDERER HEBETISCHE TRANSPORT- u. HUBGERÄTE



eskimo

Schweizerische Decken- und Tuchfabriken AG Pfungen

Durch den modernen Ausbau unserer Betriebe und die damit verbundene Leistungs- und Produktionssteigerung müssen wir unseren heutigen Mitarbeiterstab erweitern und neu organisieren.

Wir suchen deshalb für unseren Betrieb in Pfungen

Betriebsleiter

Es kommt dafür eine initiative Persönlichkeit (Idealalter 26 – 32) in Frage, die mit allen Problemen der Tuchfabrikation vertraut ist, gute Kenntnisse der Spinnerei, Weberei, Färberei und Appretur für Wolle und Synthetics besitzt und wenn möglich auch in der Manipulation bewandert ist.

Das Arbeitsgebiet umfaßt die zielbewußte und verantwortungsvolle Ueberwachung und Steuerung der Produktion mit allen dazugehörigen Aufgaben. Eine umfassende Einarbeitung ist gewährleistet.

Wir bieten eine aussichtsreiche, selbständige Position in einem modernen, aufgeschlossenen Unternehmen, neuzeitliche Arbeitsbedingungen in Zusammenarbeit mit einem jüngeren Team, gutausgebaute Sozialfürsorge. Schöne Wohnung vorhanden.

Wir bitten Sie um Ihre Bewerbung mit den üblichen Unterlagen an die

Direktion der Schweizerischen Decken- und Tuchfabriken AG, 8422 Pfungen



Zu früh gewechselte oder ausgelaufene Schusspulen verursachen hohe Abfallkosten oder kostspielige Gewebefehler. Dies verhindert zuverlässig der Loeffe-Fühler. Das Radarprinzip der Optik erfasst genau den richtigen, einstellbaren Moment für den Spulenwechsel.

Der optisch-elektronische Loeffe-Schussfühler

- arbeitet berührungslos, dadurch keine Schussmaterialbeschädigung und weniger Schussbrüche
- ist keiner mechanischen Abnutzung unterworfen
- bringt Zeiteinsparung durch Wegfall der Nachjustierung
- erhöht den Nutzeffekt und senkt die Kosten
- macht Wechselstühle zu Halbautomaten und ermöglicht Mehrstuhlbedienung.

Über 40 000 Loeffe-Schussfühler haben sich auf der ganzen Welt bewährt.

Verlangen Sie unsere Dokumentation.

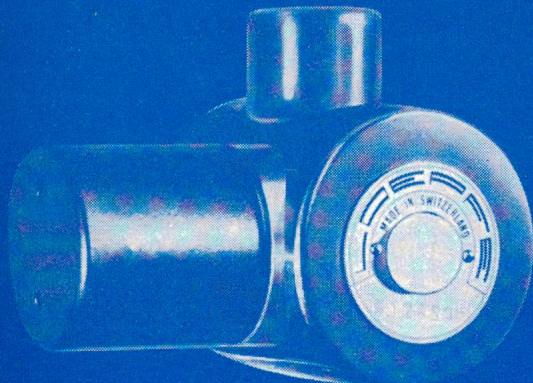

Der optisch-elektronische Loeffe-Schussfühler

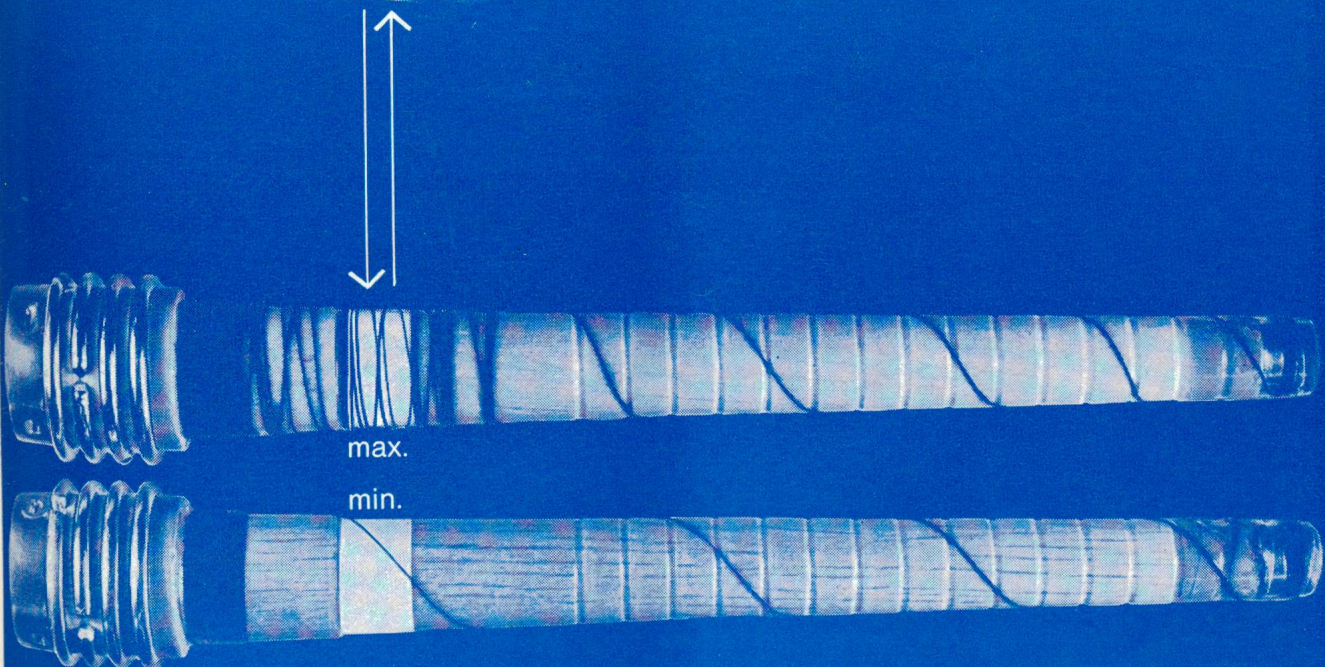

Loeffe-Textil-Elektronik

LOEFFE

Aktiengesellschaft Gebrüder Loeffe
Zypressenstrasse 85, Postfach, 8040 Zürich

CINCLA- Webmaschinenzubehöre

In- und Auslandpatente

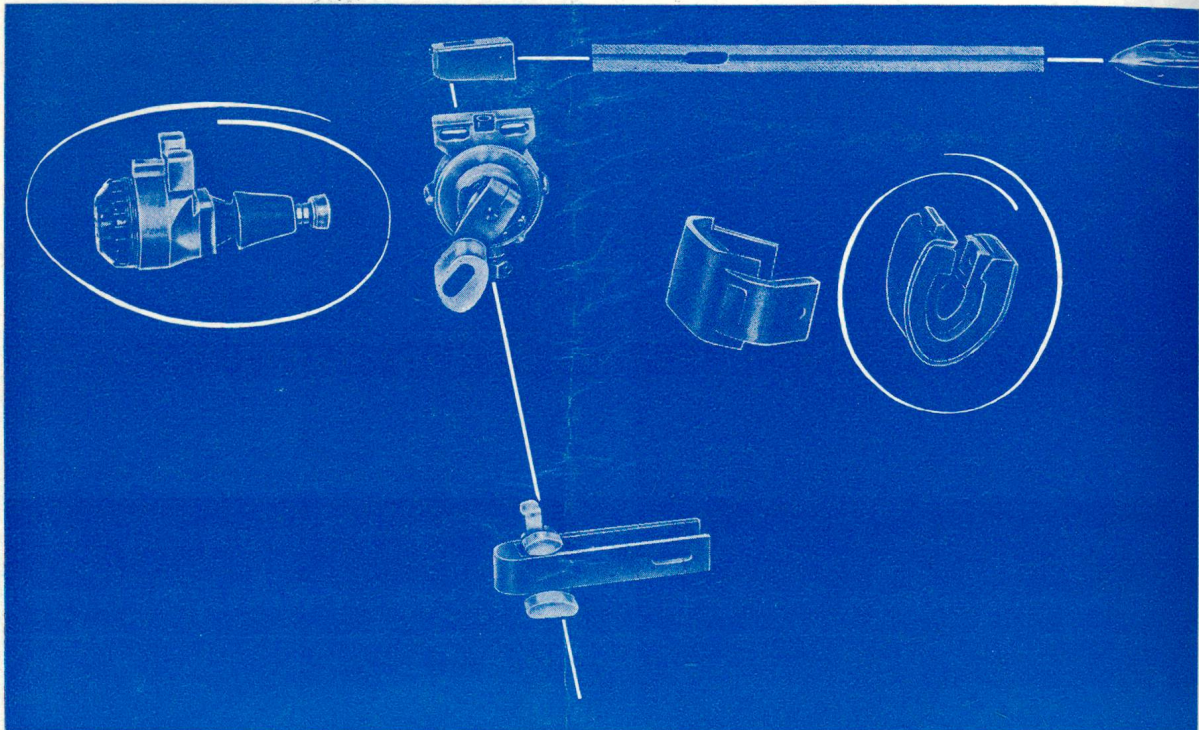

Fabrikationsprogramm:

Picker aus Gewebe mit Gummi und aus PLASTILEN

Spindelpreller
Einlaufrollen
Schlagstock-Preller
Bremsbeläge

} aus speziellem Gewebe
vulkanisiert mit speziell geeignetem Gummi

Kunststoff-Spulen
Kunststoff-Schützen aus RETESS
Webmaschinenteile aus RETESS

CINCLA-Amortisatoren (hinter dem Schlagstock)
ausgezeichnete Arbeitsweise

arbeitet nur mit Öl
kein Pumpen!

Verkauf in der Schweiz durch:

L. Sprüngli-Gabrian & Co. 8640 Rapperswil SG