

Zeitschrift: Mitteilungen über Textilindustrie : schweizerische Fachschrift für die gesamte Textilindustrie

Herausgeber: Verein Ehemaliger Textilfachschüler Zürich und Angehöriger der Textilindustrie

Band: 13 (1906)

Heft: 22

Artikel: Kartensparvorrichtung

Autor: [s.n.]

DOI: <https://doi.org/10.5169/seals-629622>

Nutzungsbedingungen

Die ETH-Bibliothek ist die Anbieterin der digitalisierten Zeitschriften auf E-Periodica. Sie besitzt keine Urheberrechte an den Zeitschriften und ist nicht verantwortlich für deren Inhalte. Die Rechte liegen in der Regel bei den Herausgebern beziehungsweise den externen Rechteinhabern. Das Veröffentlichen von Bildern in Print- und Online-Publikationen sowie auf Social Media-Kanälen oder Webseiten ist nur mit vorheriger Genehmigung der Rechteinhaber erlaubt. [Mehr erfahren](#)

Conditions d'utilisation

L'ETH Library est le fournisseur des revues numérisées. Elle ne détient aucun droit d'auteur sur les revues et n'est pas responsable de leur contenu. En règle générale, les droits sont détenus par les éditeurs ou les détenteurs de droits externes. La reproduction d'images dans des publications imprimées ou en ligne ainsi que sur des canaux de médias sociaux ou des sites web n'est autorisée qu'avec l'accord préalable des détenteurs des droits. [En savoir plus](#)

Terms of use

The ETH Library is the provider of the digitised journals. It does not own any copyrights to the journals and is not responsible for their content. The rights usually lie with the publishers or the external rights holders. Publishing images in print and online publications, as well as on social media channels or websites, is only permitted with the prior consent of the rights holders. [Find out more](#)

Download PDF: 24.01.2026

ETH-Bibliothek Zürich, E-Periodica, <https://www.e-periodica.ch>

Patentangelegenheiten und Neuerungen.

Vorrichtung zur Herstellung von Kettenflorgeweben mit Längsruten.

Von B. Walker in Shelley.

Diese Vorrichtung, die in Deutschland patentamtlich geschützt ist, D. R.-P. 169,810, ist dadurch gekennzeichnet, dass die Längsruten auf den Zinken eines hinter dem Blatte angebrachten Kammes mit Hilfe von Oesen gehalten werden, die an ihren Enden angebracht sind. In der beigegebenen Skizze stellen dar: 2 das Webstuhlgestelle, 3 den Brustbaum, 5 das Webeblatt, 6 die Polfäden, 7 den Ladenklotz, 8 die mit den Oehren 16 versehenen Längsruten, 9 die Zinken, die die Ruten tragen. Diese Zinken besitzen an ihrem oberen Ende einen schwächeren Teil 13, damit die Oesen 16 leicht aufgesteckt werden können. Die Verdickung 15 hindert sie am Herabsinken. An ihrem unteren Ende sind die Zinken durch eine Platte 10 zu einem Kamm vereinigt, der von Schienen 12 getragen wird. Die Längsruten gehen durch das Webeblatt hindurch und liegen mit ihrem freien Ende auf einem vor dem Brustbaum angebrachten Tische 14 auf. An jener Stelle, wo der Anschlag des Schusses stattfindet, besitzen sie kleine Aushöhlungen, damit sich die Polfäden, wenn sie im Unterfach zind, gut an die Schützenbahn anlegen können. Zur Erzeugung der Noppen 25 müssen die Florfäden über die Ruten hinweggehoben und wieder gesenkt werden, damit sie der Schuss einbinden kann. Dieses Umlegen der Polfäden geschieht durch den in seiner Längsrichtung verschiebbaren Kamm 20, dessen Zähne 21 zwischen die Polfäden hineinragen, wenn diese im Oberfach sind. Die Bewegung des Kammes wird von der Kurbelwelle 4 aus durch die Teile 30 bis 36 besorgt. Die Zurückbewegung des Blattes bewerkstelligt die bei 39 und 40 befestigte Spiralfeder 38.

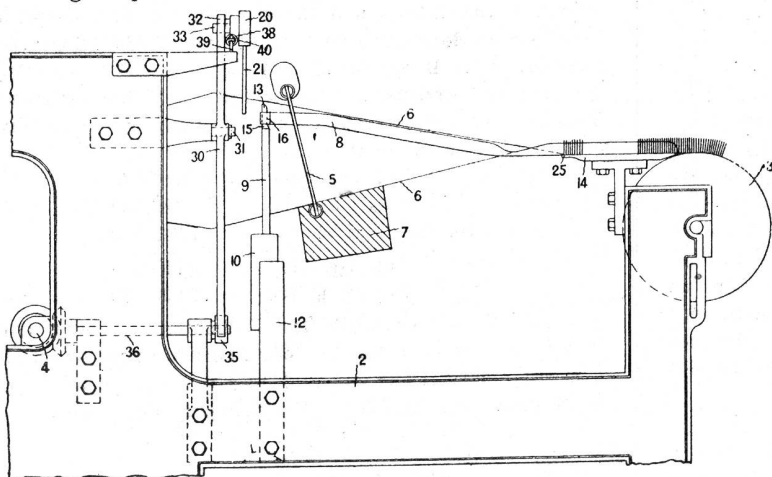

Kartensparvorrichtung.

Von P. Gutenberg, Aachen und A. Reinartz, Roetgen.

Diese Vorrichtung, die sowohl für Schützenwechsel als auch für Schaftmaschinen mechanischer Webstühle anwendbar ist, ist dadurch gekennzeichnet, dass neben der Hauptkarte eine Nebenkarte benützt wird, die nur zeitweise durch Mitnehmer der Hauptkarte oder durch eine dritte Hilfskarte bewegt wird. Bei einer Schützenwechsellvorrichtung angebracht, dient die Nebenkarte z. B. nur für die Einstellung der Kasten mit den Karreauxfarben, während die Hauptkarte jene für den Grund einstellt. Ähnliche Vorrichtungen bestehen bereits, jedoch sind bei ihnen besondere Schalträder oder Schaltprismen notwendig, durch die das abwechselnde Ingangbringen der beiden Kartenläufe besorgt wird. Bei der hier beschriebenen Vorrichtung (D. R.-P. 169,725) ist dagegen eine dritte Karte nicht erforderlich, und wenn sie in Anwendung kommt, so erhält sie keinen eigenen Antrieb, sondern sie wird stets mit der Hauptkarte mitgeschaltet.

In den beiden umstehenden Skizzen ist die Vorrichtung für einen Schützenwechsel dargestellt. Die Hauptkarte *c* (Fig. 1) wird durch die auf der Welle *a* angeordneten Laterne *b* geschaltet. Das auf der verstellbaren Welle *d* angebrachte Kettenrad *e* dient zum Spannen des Kartenlaufes. Mit *f* ist der Hebel bezeichnet, der beim Anheben durch eine Musterrolle mittelst der Zugkette *h* die Einstellung des Wechsels einleitet; die Feder *g* bringt ihn stets in seine Anfangsstellung zurück. Die zweite Musterkarte *m* ist auf dem Kettenrad *l* aufgelegt, das lose auf der Welle *k* angeordnet ist. Diese Karte beeinflusst durch den Hebel *n* und durch die Zugkette *p* gleichfalls die Wechsellvorrichtung, wenn eine Rolle aufgesteckt ist. Mit *o* ist die auf *n* wirkende Feder bezeichnet. Die Hilfskarte *m* erhält, wie schon erwähnt wurde, ihren Antrieb von der Hauptkarte. Es ist nämlich auf der Welle *k* ein zweites loses Kettenrad *i* vorgesehen, über das die Kettenglieder der einen Seite der Hauptkarte geführt werden. Das Kettenrad *l* ist mit einem Triebad *q* verbunden, in welches die verlängerten Bolzen *r* der Hauptkarte eingreifen. Wenn somit solche verlängerte Bolzen vorgesehen sind, so wird die Hilfskarte geschaltet.

Will man z. B. nach je 94 schwarzen Schüssen zwei blaue eintragen, so kann dies mit 16 Karten der Hauptkarte und 18 Karten der Hilfskarte bewerkstelligt werden. Die Hauptkarte wird für 14 Schüsse mit Rollen so besteckt, dass der Kasten mit schwarzem Eintrag in die Schützen-

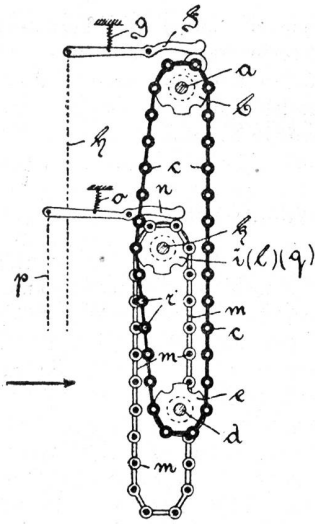

Fig. 1

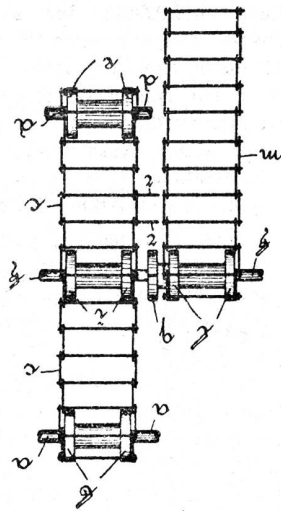

Fig. 2

bahn gelangt. Die 15. und 16. Karte erhalten keine Rollen, dagegen lange Stäbe, damit die Hülfskarte in Tätigkeit kommt. Diese ist nun für fünfmal zwei Schüsse so besteckt, dass sie gleichfalls den Kasten mit der schwarzen Spule einstellt. Sie enthält also fünfmal zwei Rollenkarten und nach je zwei solchen Karten eine mit Büchsen besteckte Karte für die Ruhezeit, sodann zwei Karten für die Einstellung des Kastens mit dem blauen Schuss und sodann wieder eine Ruhekarte. Jedesmal, wenn die zwei Karten mit langen Stäben an die Reihe kommen, wird somit die Nebenkarte zur Arbeit herangezogen.

Die Vorrichtung kann auch für Schafmaschinen angewendet werden. Die Rollen oder Hülsen der Hauptkarte wirken unmittelbar auf die Platinen der Maschine, für jene der Nebenkarte sind Hilfsplatinen vorgesehen. Anstatt den Antrieb der Nebenkarte durch längere Bolzen der Hauptkarte zu bewerkstelligen, wendet man eine besondere Hülfskarte an, die ihre Schaltbewegung von derselben Achse erhält wie die Hauptkarte.

Die Seidencampagne 1905/06.

Die kürzlich erschienenen statistischen Tabellen der Zürcherischen Seidenindustrie-Gesellschaft erlauben, an Hand der kontrollierbaren und sichtbaren Vorräte und mit Berücksichtigung der Ernteergebnisse, sich ein möglichst genaues Bild der verflossenen Campagne (1. Juli 1905 bis 30. Juni 1906) zu machen. Den Tabellen ist zu entnehmen, dass Seidenhandel und Weberei in diesem Zeitraum eine normale Entwicklung aufzuweisen haben; wenn die Ziffern der Campagne 1904/05 nicht erreicht worden sind, so ist dies in erster Linie dem Rückschlag im amerikanischen Geschäft zuzuschreiben.

Die Total-Seidenversorgung stellte sich auf

Camp.	1903/04	1904/05	1905/06
	kg 17,618,000	19,963,100	18,255,700

Sie setzt sich zusammen aus den Vorräten der vorhergehenden Campagnen mit

kg 1,052,800	1,149,100	845,700
--------------	-----------	---------

und aus den Ernteergebnissen mit

kg 16,556,000	18,814,000	17,410,000
---------------	------------	------------

Die Seidenernte des Jahres 1906 wird (ohne Tussahseiden) auf 18,300,000 kg geschätzt, d. h. um 5% höher als die vorjährige Ernte. Da am 30. Juni gleichen Jahres die sichtbaren Stocks in einer Höhe von 1,103,000 kg ausgewiesen werden, so dürfte die Seidenversorgung betragen für die

Camp. 1906/07	kg 19,400,000
" 1905/06	" 18,255,000
" 1904/05	" 19,963,000

Die Gesamtseidenbewegung geht aus folgenden Daten hervor:

	1904/05	1905/06
Gesamtversorgung	kg 19,963,100	18,255,700
Gesamtverbrauch	" 19,116,600	17,493,700
Konditionsumsätze	kg 24,485,900	22,931,200

Die verflossene Campagne hat mit einem Verbrauchskoeffizient von 95,8%, die im Verhältnis grösste bis dahin nachgewiesene sichtbare Verminderung aufzuweisen und zwar entfällt ausnahmsweise der Hauptteil der Entnahme des Konsums auf die zweite Hälfte der Campagne.

Am Seidenverbrauch waren beteiligt:

	1904/05	1905/06
Europa	mit kg 11,284,200	11,078,000
Vereinigte Staaten	" " 7,340,000	5,956,000
Asiat. und afrikan. Häfen	" " 492,400	459,700

Bei einer Prüfung dieser Ziffern macht man neuerdings die Wahrnehmung, dass Europa das gleichmässigere, Amerika das bewegtere Element auf dem Seidenmarkt darstellt. So ist die Rohseideneinfuhr nach den Vereinigten Staaten um 18,8% gegenüber der Campagne 1904/05 zurückgegangen, während die für den europäischen Seidenverbrauch massgebenden Konditionsziffern sich nur um 6,4% verringert haben.

Was von der Lage des Weltseidenmarktes gesagt wurde, gilt auch im kleinen von der Schweizerischen Seidenindustrie. Wie die Umsätze aller wichtigeren europäischen Konditionen, so sind auch die Ziffern der Anstalten von Zürich und Basel gegenüber der Campagne 1904/05 zurückgegangen und zwar von 2,286,132 kg auf 2,062,801 kg: Differenz 223,331 kg oder 9,8%. Auffallender ist der starke Rückschlag im Seidenverbrauch der Stoff- und Bandweberei, der übrigens ausschliesslich die Ouvrées betrifft:

	1904/05	1905/06
Grège	kg 388,100	387,600
Ouvrées	" 1,546,000	1,328,000
	kg 1,934,100	1,715,600
Fr.	98,043,700	77,296,300

Der Minderverbrauch von Rohmaterial kommt auch in der verringerten Ausfuhr der Fabrikate zum Ausdruck, die, mit einem Minus von 71,600 kg oder 2,5%, allerdings nicht ganz dem Ausfall im Seidenimport entspricht.