

**Zeitschrift:** Technique agricole Suisse  
**Herausgeber:** Technique agricole Suisse  
**Band:** 59 (1997)  
**Heft:** 1

## Werbung

### Nutzungsbedingungen

Die ETH-Bibliothek ist die Anbieterin der digitalisierten Zeitschriften auf E-Periodica. Sie besitzt keine Urheberrechte an den Zeitschriften und ist nicht verantwortlich für deren Inhalte. Die Rechte liegen in der Regel bei den Herausgebern beziehungsweise den externen Rechteinhabern. Das Veröffentlichen von Bildern in Print- und Online-Publikationen sowie auf Social Media-Kanälen oder Webseiten ist nur mit vorheriger Genehmigung der Rechteinhaber erlaubt. [Mehr erfahren](#)

### Conditions d'utilisation

L'ETH Library est le fournisseur des revues numérisées. Elle ne détient aucun droit d'auteur sur les revues et n'est pas responsable de leur contenu. En règle générale, les droits sont détenus par les éditeurs ou les détenteurs de droits externes. La reproduction d'images dans des publications imprimées ou en ligne ainsi que sur des canaux de médias sociaux ou des sites web n'est autorisée qu'avec l'accord préalable des détenteurs des droits. [En savoir plus](#)

### Terms of use

The ETH Library is the provider of the digitised journals. It does not own any copyrights to the journals and is not responsible for their content. The rights usually lie with the publishers or the external rights holders. Publishing images in print and online publications, as well as on social media channels or websites, is only permitted with the prior consent of the rights holders. [Find out more](#)

**Download PDF:** 26.03.2026

**ETH-Bibliothek Zürich, E-Periodica, <https://www.e-periodica.ch>**

# 8 gaillards costauds

avec les avantages éprouvés du Muli



- Muli 440/L**  
38 CV,  
8 vitesses  
AV / 8 AR
- Muli 550/SL**  
46 CV, 12  
vitesses AV / 8 AR
- Muli 560/SL**  
57,5 CV, 12 vitesses  
AV / 8 AR
- Muli 660/SL**  
57,5 CV, 16 vitesses /  
8 AR
- Muli 770/SL**  
71,5 CV turbo, 16 vitesses  
AV / 8 AR

avec les avantages communs  
tels que:

- essieux à portiques robustes à grande garde au sol
- charges utiles élevées
- aptitude extrême aux pentes
- variantes de boîtes à vitesses synchronisées
- confort supérieur de la cabine

**AGRAMA: halle 17,  
stand 17.05**

**Reform Muli  
560 G/660 G/770 G  
avec suspension  
indépendante**

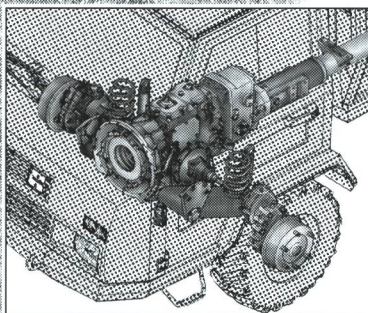

**AGROMONT AG**

Hünenberg  
Tel.: 041-784 2020



## Pour MACHINES de LOCATION et véhicules en communauté

Capteur d'heures de  
marche de machines:

**ZYTRON ZT 92**

Compteur de trajets, de  
pièces, surface, tours.  
Surveilleur de tours.

Tous indépendant du courant.

**MUZY p. véhicules en communauté.** Saisit et mémorise  
les heures d'emploi individuel de chaque utilisateur.

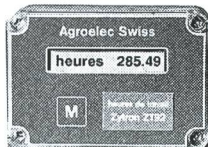

## Appareils AGROELEC

demandez la documentation chez:

**AGROELEC SA**  
8477 Oberstammheim  
Tél. 052 745 14 77



## Pour TRACTEURS et RECOLTEUSES TACHOTRON TZ84: vitesse, distance et nombre tours.



**Spraycontrol HC89** lts/min,  
litres exacte par hectare.

**Autres app. AGROELEC:**  
compteurs de surface,  
surveilleurs de semoir.

**Régleurs p. broyeurs,**  
rouleaux d'irrigation, etc.

**AGRAMA halle 29, stand 2905**

# La nouvelle DESOLITE DW améliore de plus de 30%\* le pouvoir de lubrification de votre carburant diesel.

\* Test EMPA n° 159434/02  
du 17.7.1995

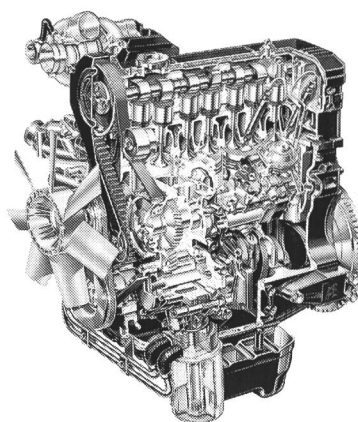

## Faites de réelles économies sur les frais d'entretien !

Le test EMPA du 17.7.1995 prouve que la nouvelle DESOLITE DW améliore de plus de 30% le pouvoir de lubrification du carburant diesel et prolonge ainsi la durée de vie des pompes à injection.

DESOLITE DW est aujourd'hui l'additif efficace à utiliser toute l'année.

Durant les hivers les plus rudes, vous roulez sans aucun problème à -30°C (diesel norme suisse = -20°C, avec 2% de DESOLITE DW = -30°C ).

DESOLITE DW améliore la combustion, diminue la formation de suie et d'hydrocarbures imbrûlés dans les gaz d'échappement, réduit sensiblement la consommation de votre véhicule et contribue ainsi à la protection de l'environnement.

De plus, DESOLITE DW augmente l'indice de cétane du diesel, protège contre la corrosion et réduit l'usure du système d'injection.

**En utilisant DESOLITE DW, vous êtes gagnant toute l'année !**

Revendeurs pour la Suisse Romande:  
SIMOND SA, 1030 Bussigny  
AGROLA, 1020 Renens

### BUREAU DE VENTE SUISSE ROMANDE

AGIP (Suisse) S.A.  
7 bis, rue Caroline  
1001 Lausanne  
Tél. 021/331 51 15  
Téléfax 021/331 51 07

### VERKAUFSBÜRO DEUTSCHE SCHWEIZ

AGIP (Suisse) S.A.  
Flüelastrasse 54  
8047 Zürich  
Tél. 01/405 71 13  
Telefax 01/405 71 01

### UFFICIO VENDITE TICINO

AGIP (Suisse) S.A.  
Riva Paradiso 42  
6900 Lugano-Paradiso  
Tél. 091/994 34 24/25  
Telefax 091/994 58 42

