

Zeitschrift: Technique agricole Suisse
Herausgeber: Technique agricole Suisse
Band: 36 (1974)
Heft: 2

Werbung

Nutzungsbedingungen

Die ETH-Bibliothek ist die Anbieterin der digitalisierten Zeitschriften auf E-Periodica. Sie besitzt keine Urheberrechte an den Zeitschriften und ist nicht verantwortlich für deren Inhalte. Die Rechte liegen in der Regel bei den Herausgebern beziehungsweise den externen Rechteinhabern. Das Veröffentlichen von Bildern in Print- und Online-Publikationen sowie auf Social Media-Kanälen oder Webseiten ist nur mit vorheriger Genehmigung der Rechteinhaber erlaubt. [Mehr erfahren](#)

Conditions d'utilisation

L'ETH Library est le fournisseur des revues numérisées. Elle ne détient aucun droit d'auteur sur les revues et n'est pas responsable de leur contenu. En règle générale, les droits sont détenus par les éditeurs ou les détenteurs de droits externes. La reproduction d'images dans des publications imprimées ou en ligne ainsi que sur des canaux de médias sociaux ou des sites web n'est autorisée qu'avec l'accord préalable des détenteurs des droits. [En savoir plus](#)

Terms of use

The ETH Library is the provider of the digitised journals. It does not own any copyrights to the journals and is not responsible for their content. The rights usually lie with the publishers or the external rights holders. Publishing images in print and online publications, as well as on social media channels or websites, is only permitted with the prior consent of the rights holders. [Find out more](#)

Download PDF: 05.02.2026

ETH-Bibliothek Zürich, E-Periodica, <https://www.e-periodica.ch>

Illustration de la première page de couverture

Tracteur INTERNATIONAL – modèle 1974

Le tracteur figurant sur la première page de couverture provient de l'usine de Doncaster (Angleterre) de l'entreprise INTERNATIONAL HARVESTER, soit de l'une des 48 fabriques INTERNATIONAL HARVESTER dans lesquelles sont produits des tracteurs, des machines agricoles, des camions et des matériels de chantier.

La nouvelle série de tracteurs construite en Angleterre comprend des types d'une puissance de 50, 60, 70 et 80 ch. Toutes ces machines sont pourvues de l'équipement standard le plus moderne, qui comprend notamment une direction hydrostatique, des servofreins avec vérin équilibreur de freinage, une boîte de vitesses synchronisées judicieusement étagées avec verrouillage, ainsi qu'une prise de force pouvant être enclenchée hydrauliquement sous charge.

Les trois types suivants de boîtes de vitesses se trouvent à disposition: une à 8+4 rapports, une à 16+8 rapports et une autre à commande hydrostatique. La boîte de vitesses hydrostatique permet de continuer de rouler à n'importe quelle allure choisie sans devoir changer de vitesse, ce qui représente un gros avantage avec les machines entraînées par la prise de force.

La gamme complète des tracteurs INTERNATIONAL HARVESTER qui sont actuellement vendus en Suisse comprend des types d'une puissance allant de 40 à 110 ch.

L'importateur général est la firme: **SOCIETE PAR ACTIONS ROHRER - MARTI, Regensdorf.**

Il n'y a pas moins de 42 agences de vente, réparties dans toute la Suisse, qui assurent un service d'entretien et de réparation irréprochable.



Vibroculteurs Koeckerling

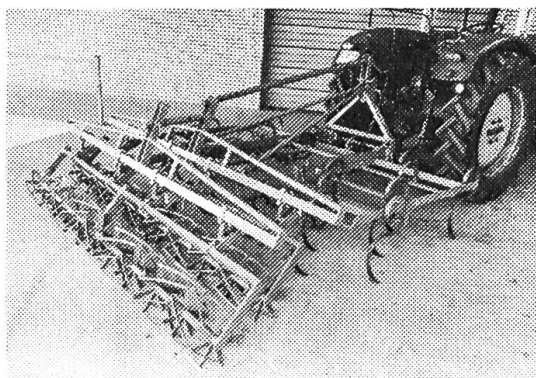

- profondeur de travail réglable depuis le tracteur
- rouleau d'émiettement très solide
- grande capacité de travail
- largeurs de travail 2,35 et 2,8 m, largeurs spéciales jusqu'à 6,1 m, modèles relevables
- divers modèles
- **prix favorables, dès Fr. 1700.—**

05.007.012

Notre représentant pour la Suisse romande: **A. Tenthorey,**
23, route d'Yverdon, 1530 Payerne Téléphone (037) 61 34 33

OTT FRÈRES SA FABRIQUE DE MACHINES WORB

Téléphone (031) 83 08 11

ALÖ, le chargeur frontal universel adaptable sur chaque tracteur

älö



ALÖ-QUICKE

- variable
- éprouvé - sûr
- prix avantageux
- qualité, acier suédois
- accouplé et désaccouplé en moins d'une minute, par une seule personne
- interchangeable
- 10 différents accessoires livrables

Succursale: 1510 Moudon
téléphone 021 - 95 15 74

Débardeur à bois **SUOMI**

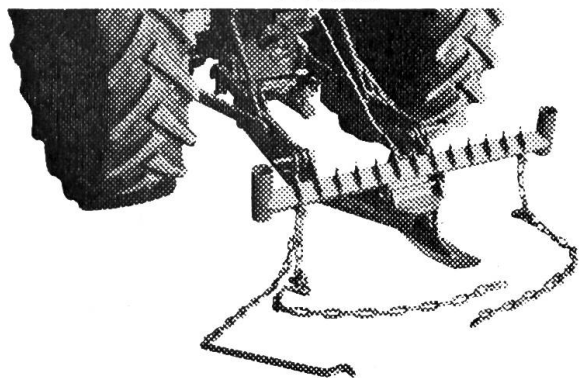

Fraise à neige
PUHURI

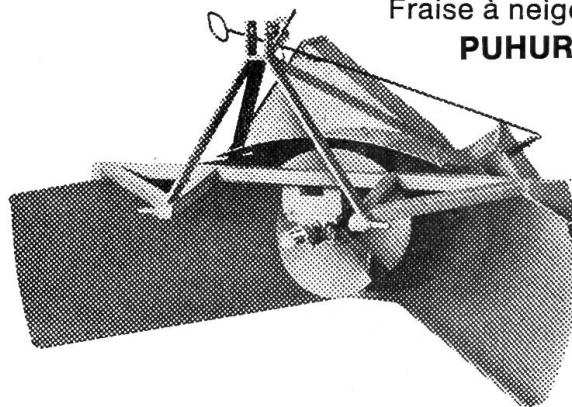

MESSER

Ernest Messer SA 4450 Sissach
Tel. 061 - 98 23 21

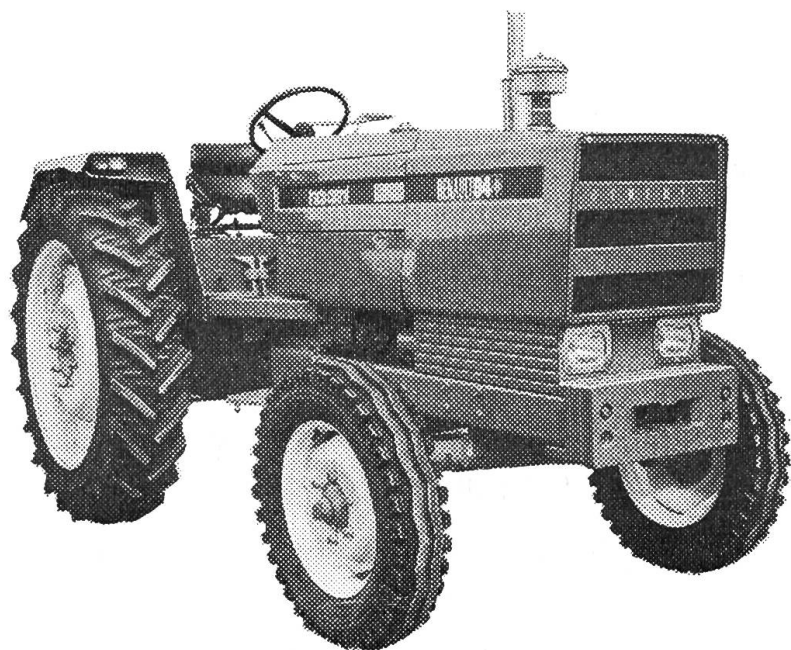

**Une gamme
nouvelle et
complète**

HAUTE PUISSANCE

R 94 diesel, refroid. à air, 80 CV

R 96 diesel, refroid. à eau, 90 CV

R-98 diesel, refroid. à air, 100 CV

PUISSANCE MOYENNE

R-56 diesel, refroid. à air, 48 CV

R-57 diesel, refroid. à eau, 47 CV

R-86 diesel, refroid. à air, 56 CV

R-88 diesel, refroid. à eau, 56 CV

R-89 diesel, refroid. à eau, 64 CV

VIGNERONS / VERGERS

R-50 diesel, refroid. à air, 33 CV

R-60 diesel, refroid. à air, 48 CV

R-70 diesel, refroid. à air, 48 CV

R-80 diesel, refroid. à air, 55 CV

8 vitesses AV synchronisées ou 10 vitesses — 2 marches arrière — prise de force entièrement indépendante — relevage hydraulique «tracto-control» éprouvé et puissant, commandé par les bielles d'attelage inférieures.

Tableau de bord et siège «super-confort».

Illamand s.a. Morges
machines agricoles — tracteurs

Tél. (021) 71 41 21

TA

Cabines de sécurité et arceaux de sécurité



éprouvés d'après norme OECD sont livrables pour un grand nombre de tracteurs.

Ils vous garantissent sécurité maximale et confort le plus grand.

Choisissez entre deux modèles d'un prix très modeste.

Veuillez demander offre auprès de votre marchand ou directement chez

Produits VIKTOR SA 8580 AMRISWIL

Cabines pour tracteurs, cabines de sécurité, sièges pour tracteurs Tél. 071 / 67 15 07
Demandez également documentation pour lampes pour remorques, sièges et cabines!

Un PETIT modèle à GRAND rendement.

Grue pour fixation au 3 points de tous tracteurs.

« LION »

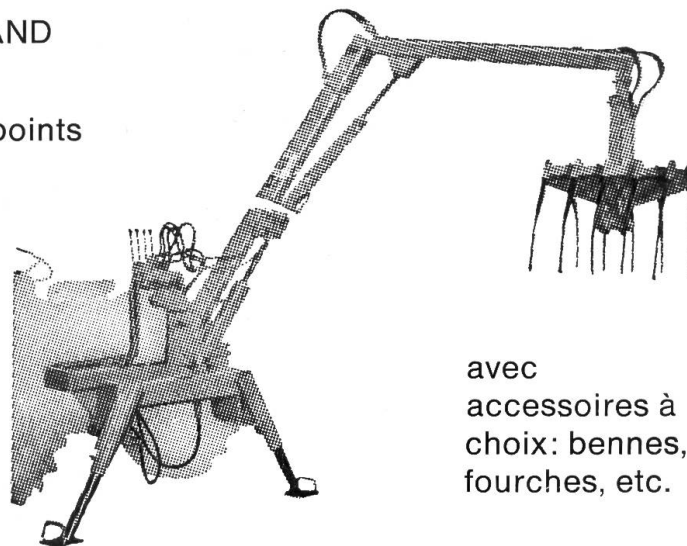

avec accessoires à choix: bennes, fourches, etc.

Importateur pour la Suisse romande

PAUL HENRIOD Sàrl. 1040 ECHALLENS VD

Tél. (021) 81 18 81 - 82

Succursale à CORCELLES / Payerne VD, Tél. (037) 61 42 50.

Etre supérieur avec

Mc CORMICK
INTERNATIONAL®

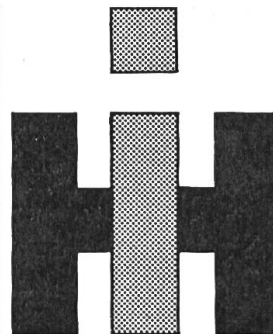

Tracteurs de 40-130 CV.

Parfaits dans la fabrication, brillants par la technique, connus pour la qualité de premier ordre. Ils appartiennent à l'élite – aux meilleurs. C'est cela qui les rend si supérieurs.

C'est pour cela que vous aussi demandez de la documentation.

ROHRER-MARTI

8105 Regensdorf, Querstrasse 24, téléphone 01-71 11 55
Représentant général de l'INTERNATIONAL HARVESTER EXPORT COMPANY USA
* Pour certaines régions, les représentations régionales sont encore vacantes.



Deux assurances de bonne compagnie

La Mutuelle Vaudoise Accidents est l'assureur de confiance de l'Association suisse pour l'équipement technique de l'agriculture — ASETA (anciennement: Association suisse de propriétaires de tracteurs).

Agences dans toute la Suisse

SIPRA®
durent
plus
longtemps!



Fabriqués en Suisse. Les matières premières, la coupe et le façonnage sont de tout premier ordre. Il en est ainsi de tous les modèles SIPRA. Prix avantageux sur toute la ligne. Demandez vos gants de travail SIPRA à votre détaillant habituel. Prospectus remis par

Mötteli+Co.
Fabrique de gants
de travail
8048 Zurich



SILOS en fil d'acier (fils de 5 mm.)

solides, pratiques et appréciés. Conviennent à toutes sortes de fourrages. Livrables en tous diamètres. Egalement livrables, sur demande, avec lucarne d'évacuation.

Complet, avec revêtement en matière plastique, à partir de Fr. 23.70 le m³ de silo.

Presses à eau solides pour silos.

Walter Schlegel, construction de silos
Derrière les murs, 1580 Avenches
Tél. (037) 75 29 14
de 6 h. 15 à 7 h. et de 19-20 h. 30.

Appareil de lavage électrique à mouvement circulaire

pour le nettoyage des pièces de machines et de moteurs.
Divers modèles.

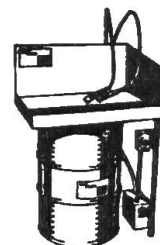

Demandez-nous une offre.

WOLF MASCHINENBAU
Tél. (01) 86 92 50 8617 Mönchaltorf ZH

Hürlimann

Premier parmi les meilleurs

Souder soi-même

c'est: être indépendant, d'où économie de temps et d'argent pour réparations de machines, d'outils, et de constructions métalliques dans l'exploitation agricole

c'est facile

avec notre véritable poste de soudure (pas un jouet!) Compl. transformateur, écran de protection, pince à électrodes et d'autres accessoires. Frais déjà couverts après quelques réparations. Instruction gratuite.



Si, maintenant, vous aviez un problème de soudure, veuillez demander aussitôt la visite de notre démonstrateur.
Tél. (021) 25 95 38

R. Nicolier,
Représentant
ch. de la Roche 14, 1020 Renens

OO
MAXMÜLLER
HORGEN

Max Müller, Friedensweg 9, 8810 Horgen, Tél. 01 / 725 49 24

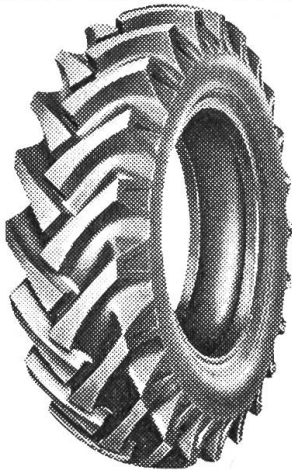

Le spécialiste du pneu regommé
toutes dimensions et du pneu
neuf toutes marques

TYVALUG

Vevey Avenue Gilamont 40 Tél. (021) 51 49 61
Sion Rue de la Dixence Tél. (027) 2 56 95



Conducteurs de tracteurs!

Avant d'obliquer à gauche...
N'oubliez pas — suffisamment
de temps à l'avance —:

1. de bien regarder derrière vous

2. d'indiquer le changement
de direction

3. de vous mettre en ordre
de présélection

4. de laisser passer ceux qui
ont la priorité

Grues hydrauliques Krüger

Différentes grandeurs et types pour toute exploitation. Entraînement par prise de force et par moteur, livrable avec pelle à terre, rétro et corbeille à betteraves.



Grâce aux supports très robustes la position de la grue hydraulique Krüger reste stable, même en exécutant les plus lourds travaux.

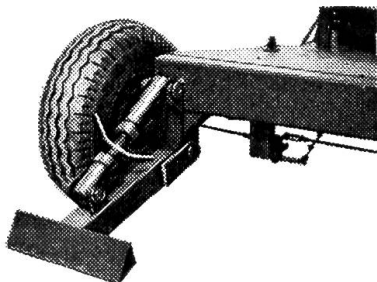

Demandez le prospectus pour
la grue à fumier Krüger

Adresse: _____

Agrar

Fabrique de machines agricoles SA
Téléphone 073 22 01 22 Wil SG



Dans la gamme des unités «hautes performances» signées John Deere, vous trouverez la moissonneuse-batteuse à l'exacte mesure de vos besoins!

Davantage de grains dans la trémie avec les moissonneuses-batteuses John Deere 930, 940, 950, 960 ou 970.

Elles se distinguent par une série de dispositifs d'avant-garde, le secoueur latéral de conception révolutionnaire ou la gamme soigneusement étagée des puissances d'entraînement — de 71 à 132 CV. Pour tout agriculteur soucieux de rendement, c'est l'assurance de trouver chez John Deere la moissonneuse-batteuse répondant le mieux à ses besoins spécifiques.

Les hautes performances interviennent déjà au mécanisme de fauchage; le rabatteur

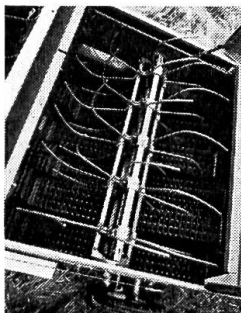

est à ajustage universel — pour que, du siège, vous puissiez adapter le rabattage avec précision à la nature spécifique de vos céréales.

Des patins-glissières flottants guident la barre de coupe sur le sol. On capte ainsi même des céréales

couchées qui sont ensuite coupées avec régularité puis conduites sûrement jusqu'à l'introducteur hélicoïdal dont le fonctionnement est très doux.

L'action du tambour batteur, du défecteur collectant la paille et du premier étage du secoueur est coordonnée pour qu'à ce stade déjà, 90% des grains soient séparés. Le système de secoueur latéral (photo du bas) est une exclusivité John Deere. Des bras rotatifs et oscillants brassent vigoureusement la paille, assurant un puissant battage supplémentaire. C'est ce qui explique l'extraordinaire rendement en grains des moissonneuses-batteuses John Deere.

Renseignez-vous dès maintenant sur la gamme des moissonneuses-batteuses John Deere.

Demandez des précisions à votre agent John Deere



**MATRA ZOLLIKOFEN, 3052 Zollikofen, tél. 031 / 57 36 36
1400 Yverdon, tél. 024 / 21 22 73**