

Zeitschrift: Le Tracteur et la machine agricole : revue suisse de technique agricole
Herausgeber: Association suisse pour l'équipement technique de l'agriculture
Band: 29 (1967)
Heft: 15

Titelseiten

Nutzungsbedingungen

Die ETH-Bibliothek ist die Anbieterin der digitalisierten Zeitschriften auf E-Periodica. Sie besitzt keine Urheberrechte an den Zeitschriften und ist nicht verantwortlich für deren Inhalte. Die Rechte liegen in der Regel bei den Herausgebern beziehungsweise den externen Rechteinhabern. Das Veröffentlichen von Bildern in Print- und Online-Publikationen sowie auf Social Media-Kanälen oder Webseiten ist nur mit vorheriger Genehmigung der Rechteinhaber erlaubt. [Mehr erfahren](#)

Conditions d'utilisation

L'ETH Library est le fournisseur des revues numérisées. Elle ne détient aucun droit d'auteur sur les revues et n'est pas responsable de leur contenu. En règle générale, les droits sont détenus par les éditeurs ou les détenteurs de droits externes. La reproduction d'images dans des publications imprimées ou en ligne ainsi que sur des canaux de médias sociaux ou des sites web n'est autorisée qu'avec l'accord préalable des détenteurs des droits. [En savoir plus](#)

Terms of use

The ETH Library is the provider of the digitised journals. It does not own any copyrights to the journals and is not responsible for their content. The rights usually lie with the publishers or the external rights holders. Publishing images in print and online publications, as well as on social media channels or websites, is only permitted with the prior consent of the rights holders. [Find out more](#)

Download PDF: 13.04.2026

ETH-Bibliothek Zürich, E-Periodica, <https://www.e-periodica.ch>

Per L 137

23. JAN. 1968

SUPPLÉMENT
LE COURRIER DE L'IMA

29^e année **15** - 1967

LE TRACTEUR

et la machine agricole

PÉRIODIQUE MENSUEL DE L'ASS. SUISSE DE PROPRIÉTAIRES DE TRACTEURS



Texte explicatif à la page 662

PULVERISER

AVEC
PLATZ

(pour tous les
traitements
antiparasitaires)



Confiance à
LANDTECHNIK
2, bd. de Pérolles
1700 FRIBOURG

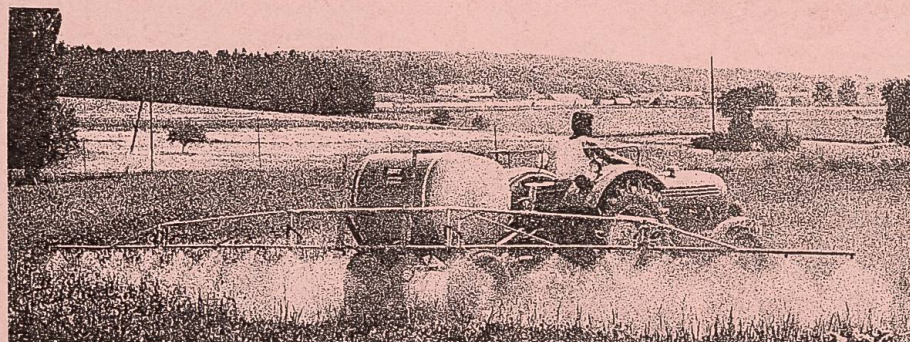
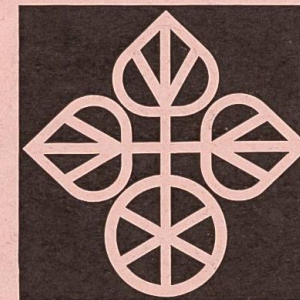

A la pointe du progrès avec PLATZ

Vous voulez un pulvérisateur moderne, d'un rendement élevé mais économique, d'un fonctionnement sûr et d'une qualité d'exécution de premier ordre. Alors, exigez PLATZ, sans hésiter. Votre confiance ne saurait être mieux placée. PLATZ peut se prévaloir d'une expérience peu commune et vous fournir

les plus sérieuses références en provenance du monde entier.

Sur vos grandes plantations, dans vos cultures fruitières ou maraichères

... PLATZ vous propose ses derniers modèles sur remorques. Leur manœuvrabilité est remarquable avec leurs roues surdimensionnées et leur petit rayon de braquage. Le réservoir

de matière synthétique transparente vous révèle en permanence le niveau de son contenu.

Capacité: 600, 800 ou 1000 litres. Pour le traitement des arbres, un poste de service démontable avec tuyau et pistolet est prévu sur l'arrière de la grande remorque.

Rapidité, efficacité

service
après-
vente

COUPON

à envoyer sous enveloppe à **ROMAG S. A.**
Dépt **LANDTECHNIK**
1700 FRIBOURG

Envoyez-moi sans engagement prospectus et références sur les pulvérisateurs PLATZ

Adresse:

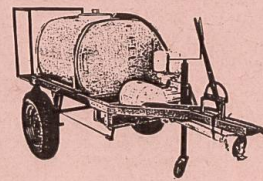

Avec PLATZ, la lutte antiparasitaire est rationnelle et efficace

Épandre les scories sans poussière?

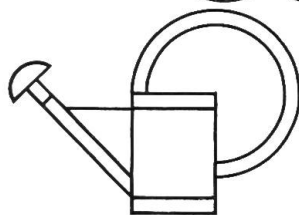

Oui, avec de l'eau. Pour cela, il vous faut le distributeur d'engrais centrifuge DIADEM équipé du brasseur baladeur KN, de même qu'un petit arrosoir. Ce qui compte ici, c'est le brasseur baladeur KN. Grâce à lui, l'eau se mélange parfaitement à l'engrais. Un arrosoir est fourni gratuitement avec chaque brasseur.

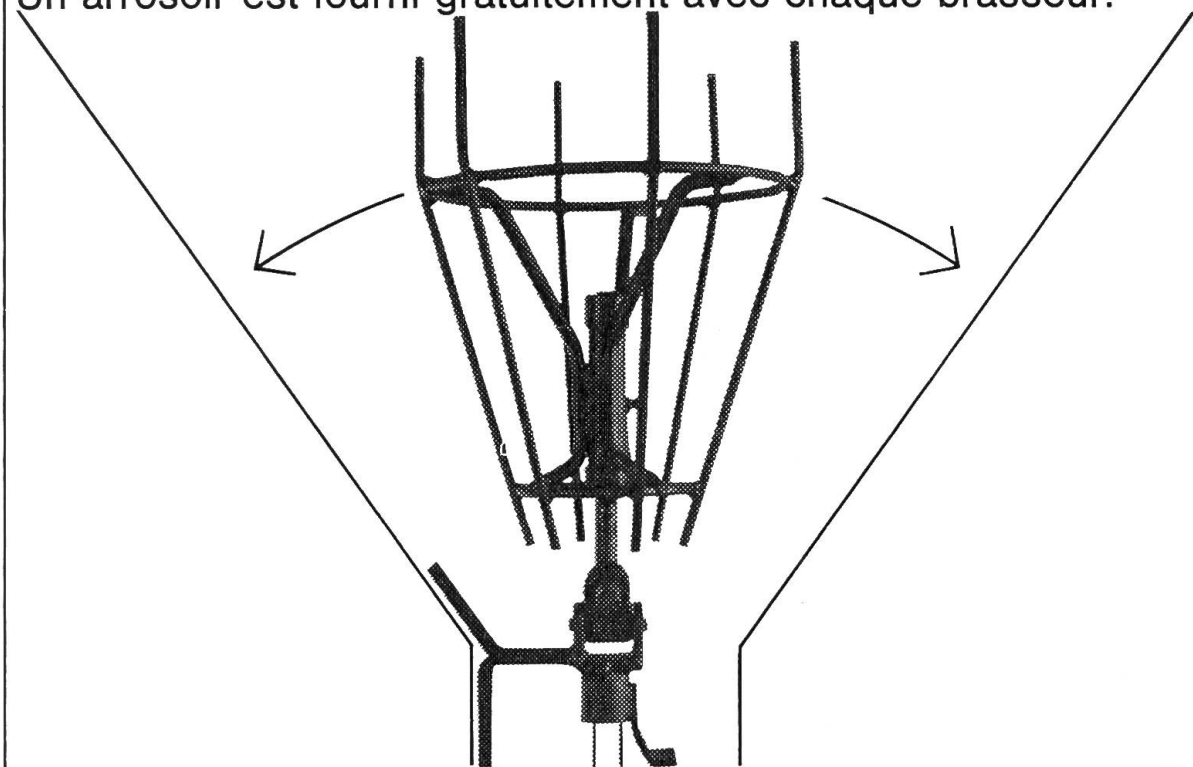

Découper ici et envoyer à Aebi & Co SA, 3400 Burgdorf.
Téléphone 034/23301.

Veuillez s.v.pl. m'envoyer sans engagement la documentation concernant le distributeur d'engrais centrifuge DIADEM pour épandre les scories sans poussière.

Adresse:

AEBI

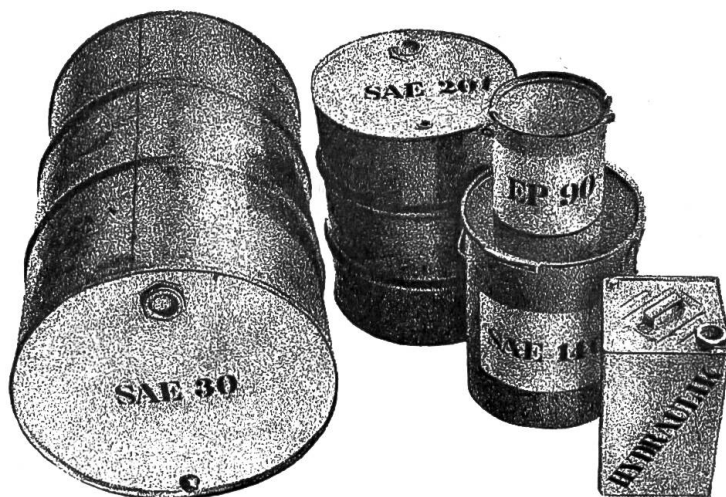

Pourquoi différentes huiles, alors qu'une seule* suffit?

* BP Tractor Universal

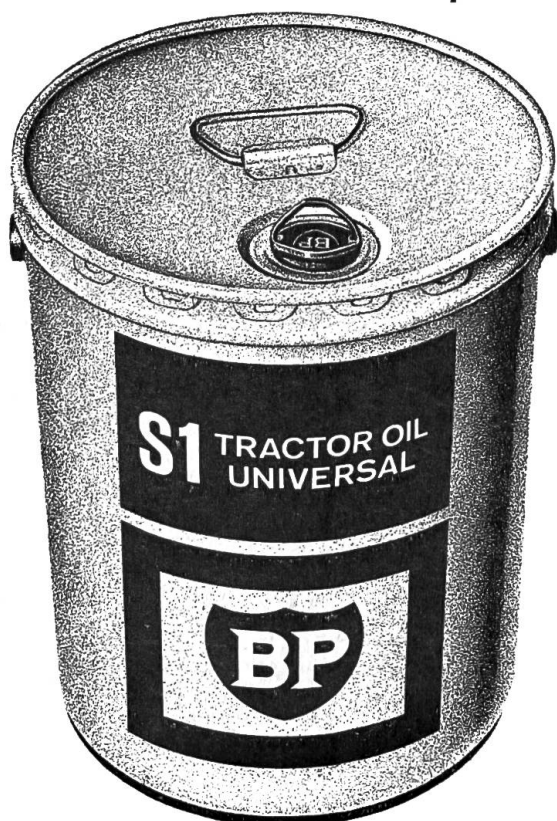

Une seule sorte d'huile, BP Tractor Universal, vous permet d'assurer, été comme hiver, la lubrification complète de votre parc de machines: tracteur et machines agricoles, moteur, boîte de vitesses et système hydraulique. Avec une seule sorte d'huile, le stockage est ainsi simplifié et, par la même occasion, vous supprimez tout risque de confusion. En outre, comme vous n'utilisez qu'une seule huile, vous pouvez l'acheter, en bidon, tonnelet ou fût, en plus grande quantité et par conséquent à meilleur compte.

Beaucoup d'agriculteurs sont très étonnés d'apprendre qu'avec cette huile BP toutes saisons, type HD, il est également possible de lubrifier la boîte de vitesses. Cette caractéristique particulière de l'huile BP Tractor Universal provient du fait que des additifs spéciaux permettent non seulement une adaptation automatique de la viscosité mais lui confèrent également les propriétés d'une huile épaisse pour boîte de vitesses.

Pour recevoir des renseignements plus complets sur l'huile BP Tractor Universal, il vous suffit de nous retourner le bon ci-dessous.

B + C187

BP Benzine et Pétroles SA, dépt lubrifiants, case postale, 8023 Zurich, tél. 051 257710

Je désire recevoir sans engagement:

- la brochure gratuite « Pour une lubrification plus rationnelle des moteurs dans l'agriculture »
- la visite de votre conseiller
- une offre spéciale pour la revente

Nom et adresse:



TR

Tracteurs agricoles neufs admis à la circulation durant le premier semestre 1967

Chiffres publiés le 12.10.67
par le bureau fédéral de statistique
à Berne

Hürlimann	318
Massey-Ferguson	294
Ford GB	290
Fiat	289
Bührer	284
MC Cormick Intern.	167
Deutz	146
Bucher	70
David Brown	58
Steyr	55
Fendt	53
John Deere	47
Same	46
Zetor	31
Kramer	26
Renault	20
Meili	13
Divers	81
	<hr/>
	2288

Le fait que

le tracteur **Hürlimann**
se trouve au tout premier rang
est la meilleure preuve

pour sa construction des plus modernes,
son rendement des plus économiques,
sa longévité inégalée
et son service-clientèle bien organisé.



MASSEY-FERGUSON

Essayez-le vous-mêmes en pente!

Le tracteur 4 roues motrices que MF construit pour tous ceux qui en ont besoin, y compris les exploitations forestières.

Type	MF 135	MF 165
Moteur	45 CV Din	58 CV Din
Vitesses	6 avant / 2 arrière	6 avant / 2 arrière
(au choix)	12 avant / 4 arrière	12 avant / 4 arrière
	24 avant / 4 arrière	24 avant / 4 arrière
Poids	variable de 1900 à 3610 kg à l'aide de la modulation de pression	variable de 2300 à 4370 kg à l'aide de la modulation de pression
Répartition du poids	1 : 1	1 : 1
Rayon de braquage	3,9 m	4,5 m
Articulation de l'axe avant	30 cm	35 cm

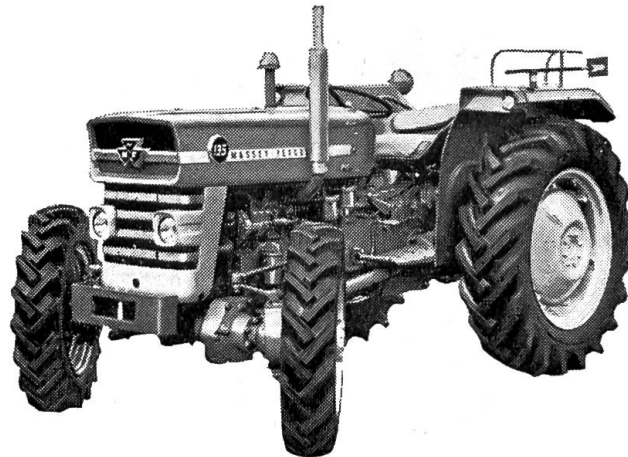

Confiez-vous à nos experts qui savent vous conseiller!

Tracteur à 4 roues motrices? Tracteur avec modulation de pression? Ou bien tracteur à 4 roues motrices avec modulation de pression?

MF SERVICE

Représentation générale pour la Suisse 8600 Dübendorf Tél (051) 851212



SERVICE COMPANY

PARTOUT

Bureau de vente · Exposition · Entrepôt · Magasin de pièces de rechange

VEITH

40

AGRAR

Les pneus VEITH «AGRAR», créés spécialement pour affronter les rudes travaux de la terre, répondent à de hautes exigences. C'est pourquoi les agriculteurs progressistes choisissent les pneus VEITH.

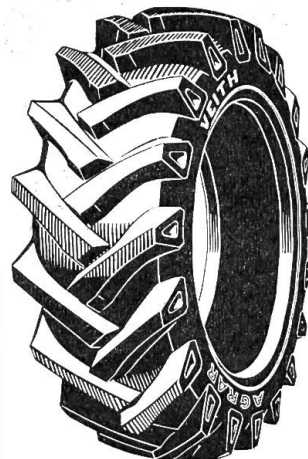
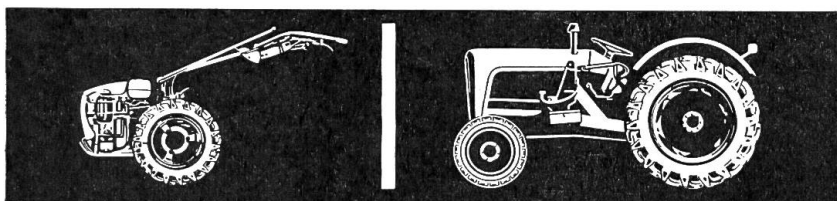

VEITH - «AGRAR» - le pneu pour l'agriculture

PNEU VEITH S.A. PAYERNE



HW-119
HW-120
HW-124

CHARRUES BISOCS

L'effort de traction est minime et le labour parfait.

Forme de versoirs d'excellente réputation qui est parfaitement adaptée à nos divers terrains.

Nouveau dispositif de retournement sans effort. Dispositif antirupture fiable. Passage large entre les corps de charrue. Réglage exact des deux sillons dans la largeur.

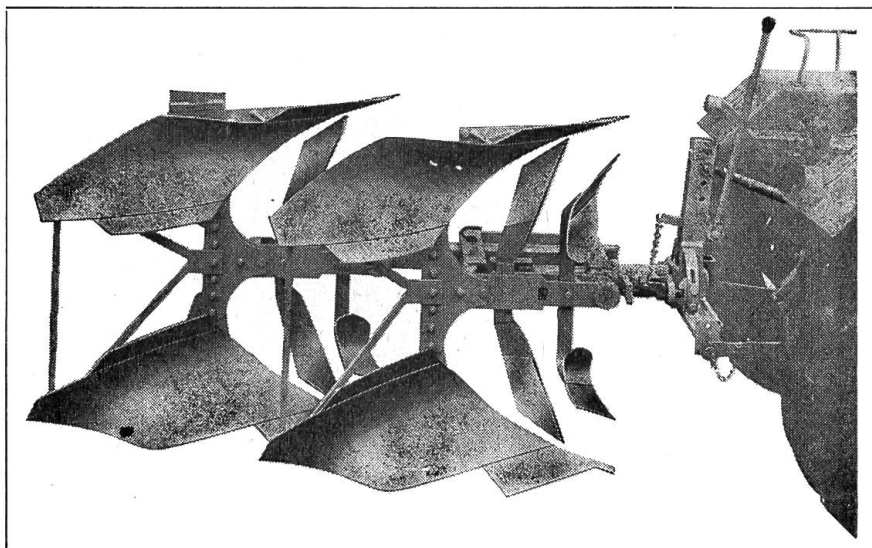

Les charrues bisocs OTT travaillent avec succès dans toutes les conditions de terrain. Elles sont simples à régler, construites très robustes et exemplaires dans leur rendement de travail. Il vaut la peine de les examiner, de comparer.

Veuillez demander notre offre ou une démonstration sans engagement.

Tél. (031) 83 08 11

OTT FRÈRES SA FABRIQUE DE MACHINES WORB

Agrar

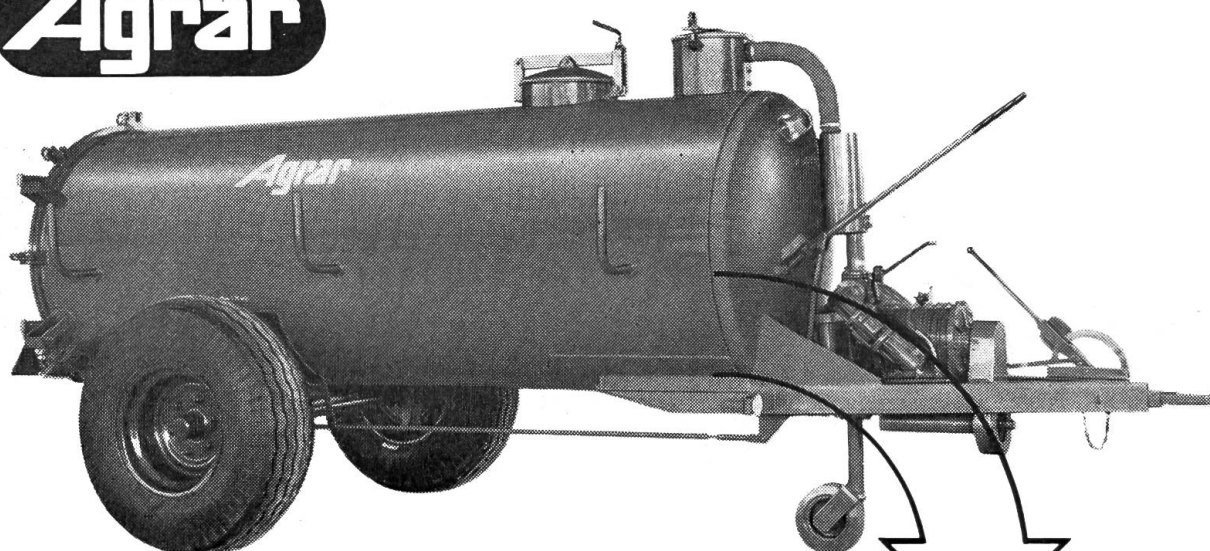

Uniquement

un brasseur mécanique vous garantit une vidange complète et sans difficultés de la citerne à pression.

- Pas de formation d'écume
- Pas de perte d'ammoniac
- Possibilité d'augmenter l'effet de remuage par l'enclenchement du brasseur déjà au remplissage
- L'hélice du brasseur remue tout le contenu en un circuit fermé; pas de dépôt au fond de la citerne

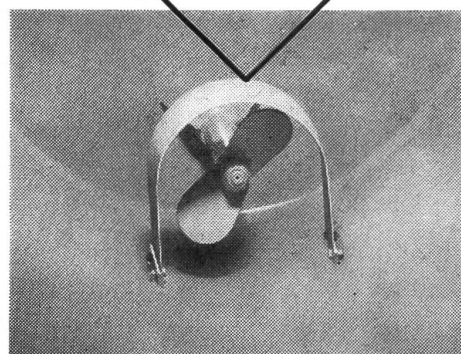
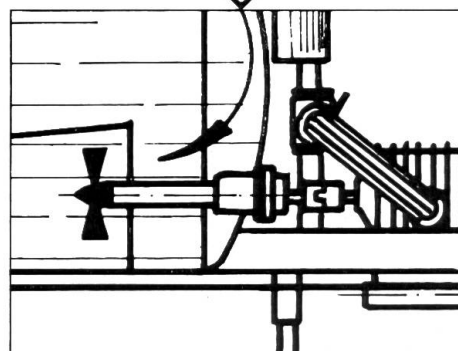

La citerne à pression AGRAR vous présente encore d'autres points importants que vous devriez connaître avant l'achat d'une machine. Demandez le prospectus ou une démonstration.

Agrar

Fabrique de machines agricoles SA 9500 Wil/SG

Veuillez m'envoyer le prospectus de la citerne à pression AGRAR:

Nom:

Adresse:

BON