

Zeitschrift: Le Tracteur et la machine agricole : revue suisse de technique agricole
Herausgeber: Association suisse pour l'équipement technique de l'agriculture
Band: 29 (1967)
Heft: 8

Titelseiten

Nutzungsbedingungen

Die ETH-Bibliothek ist die Anbieterin der digitalisierten Zeitschriften auf E-Periodica. Sie besitzt keine Urheberrechte an den Zeitschriften und ist nicht verantwortlich für deren Inhalte. Die Rechte liegen in der Regel bei den Herausgebern beziehungsweise den externen Rechteinhabern. Das Veröffentlichen von Bildern in Print- und Online-Publikationen sowie auf Social Media-Kanälen oder Webseiten ist nur mit vorheriger Genehmigung der Rechteinhaber erlaubt. [Mehr erfahren](#)

Conditions d'utilisation

L'ETH Library est le fournisseur des revues numérisées. Elle ne détient aucun droit d'auteur sur les revues et n'est pas responsable de leur contenu. En règle générale, les droits sont détenus par les éditeurs ou les détenteurs de droits externes. La reproduction d'images dans des publications imprimées ou en ligne ainsi que sur des canaux de médias sociaux ou des sites web n'est autorisée qu'avec l'accord préalable des détenteurs des droits. [En savoir plus](#)

Terms of use

The ETH Library is the provider of the digitised journals. It does not own any copyrights to the journals and is not responsible for their content. The rights usually lie with the publishers or the external rights holders. Publishing images in print and online publications, as well as on social media channels or websites, is only permitted with the prior consent of the rights holders. [Find out more](#)

Download PDF: 12.04.2026

ETH-Bibliothek Zürich, E-Periodica, <https://www.e-periodica.ch>

Per L 137

29. JUNI 1967

SUPPLÉMENT
LE COURRIER DE L'IMA

29^e année

8 - 1967

LE TRACTEUR

et la machine agricole

PÉRIODIQUE MENSUEL DE L'ASS. SUISSE DE PROPRIÉTAIRES DE TRACTEURS

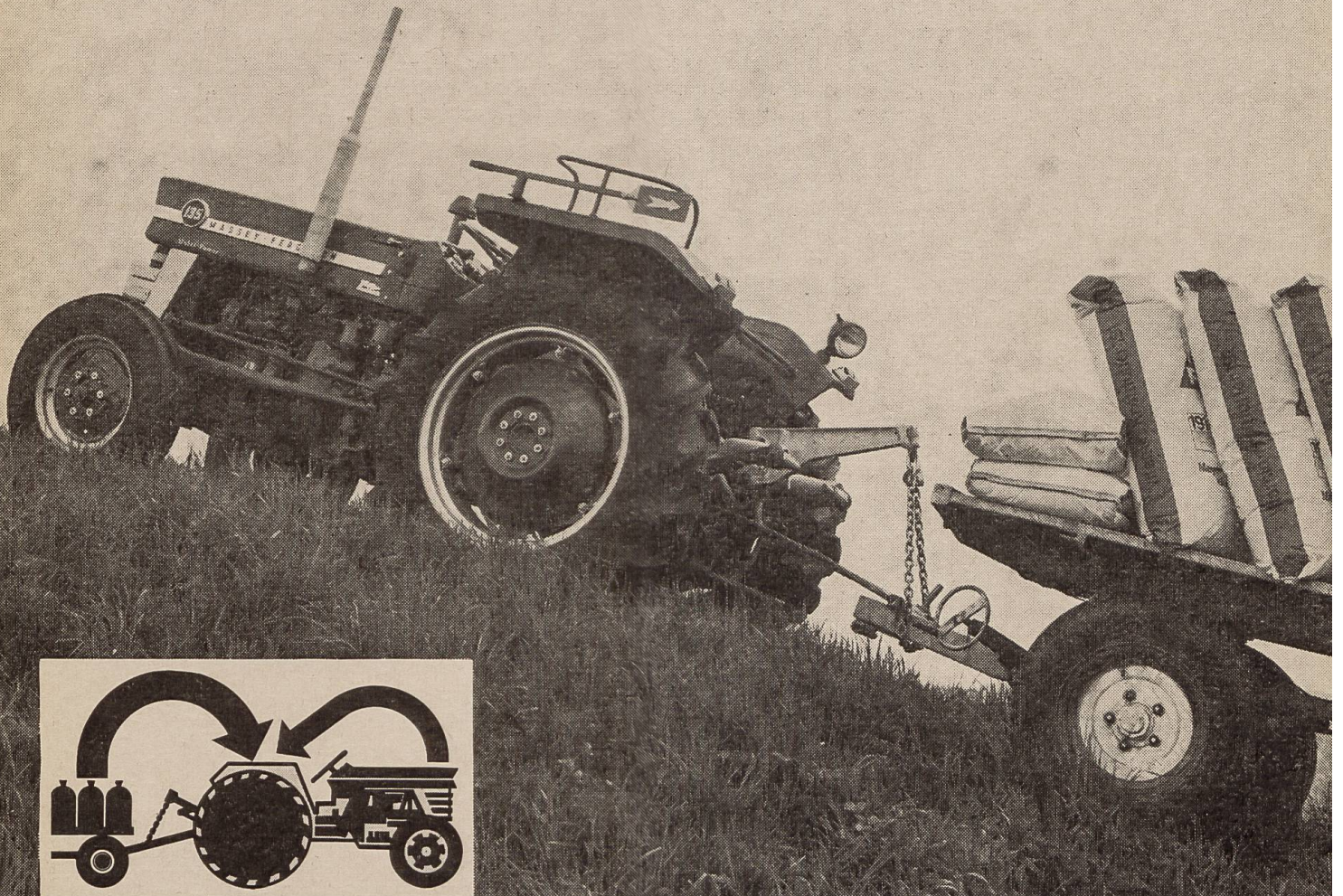

La Modulation de Pression MASSEY-FERGUSON



Voir texte page 366

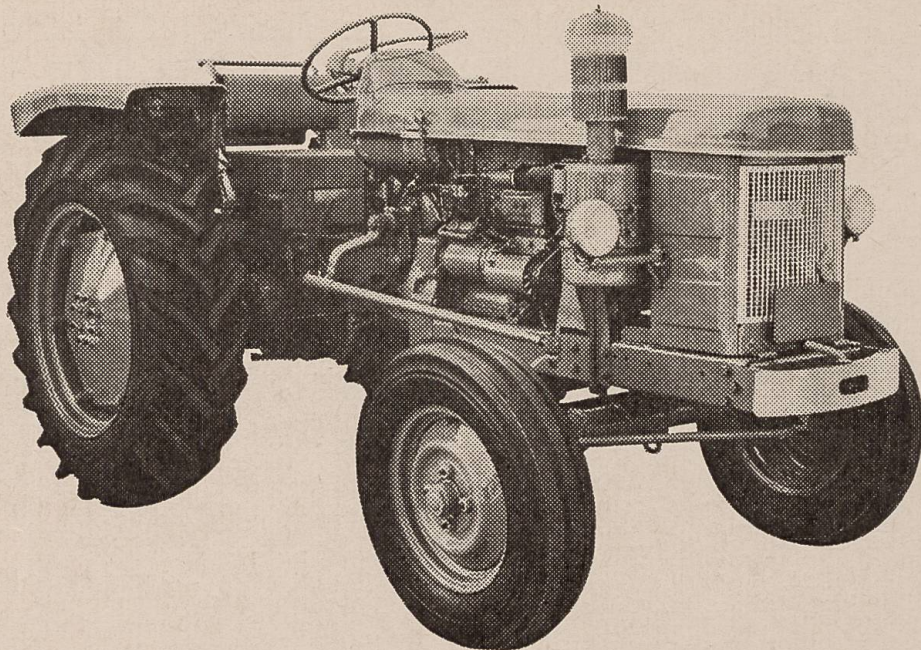

TRACTO-CONTROL Renault

Le nouveau relevage Renault «Tracto-control» vient encore accroître les possibilités des tracteurs Renault de la gamme «Super-D».
Grâce aux combinaisons multiples de sa centrale hydraulique, vous pouvez choisir le système qui convient le mieux à l'outil utilisé, soit:

- la régulation automatique de profondeur
- le contrôle de position
- la modulation de traction
- l'attelage flottant
- les prises de pression hydrauliques.

Contrairement à la plupart des constructions, le TRACTO-CONTROL est commandé par les bras inférieurs au lieu du supérieur. Ainsi tous les outils quels qu'ils soient s'attellent sans modifications aux tracteurs Renault Super-D.

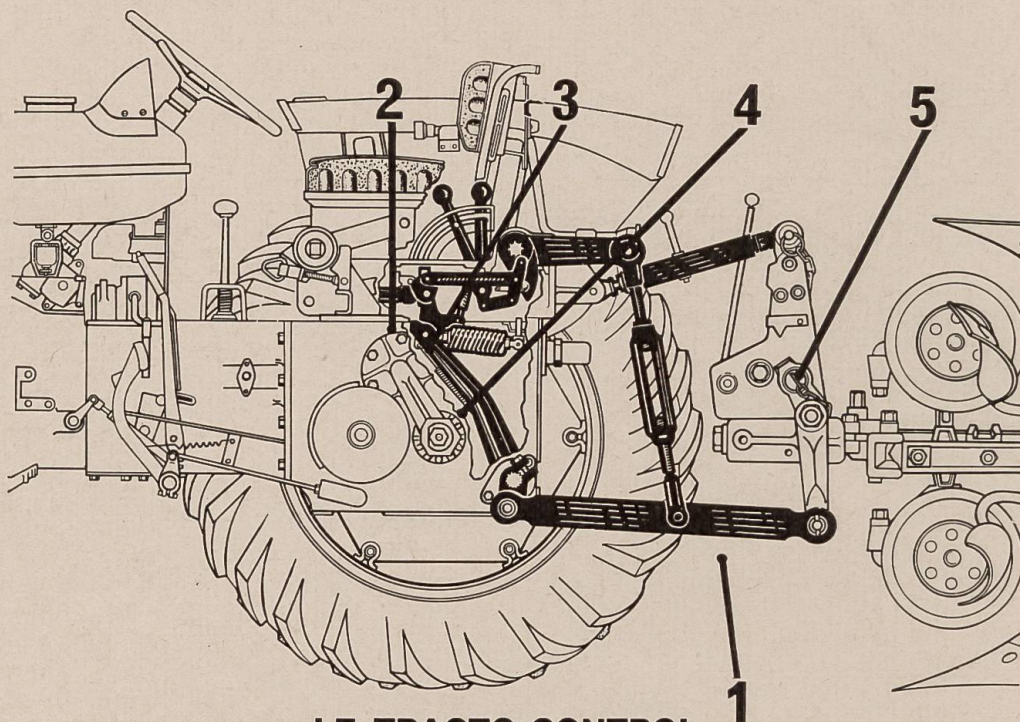

LE TRACTO-CONTROL

La régulation automatique de profondeur à transfert de charge permanent est obtenue par les bielles de traction (1) qui transmettent directement au distributeur (2) par les leviers (3) et (4) les différents efforts enregistrés par les outils (5) en fonction de la qualité du terrain, de son profil et de la position du tracteur.

Tél. (021) 71 41 21

Allamand s.a. Morges
machines agricoles — tracteurs

DAVID BROWN

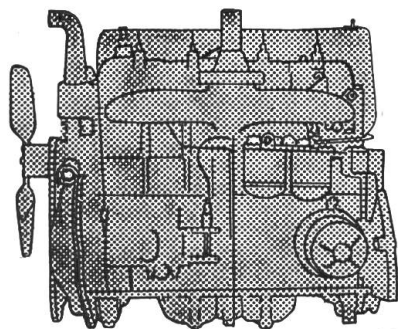

Le cœur des tracteurs

Les moteurs DAVID BROWN sont connus pour leur robustesse, leur économie exceptionnelle. Tous ont l'injection directe, pompe à injection centrifuge, culasse à balayage transversal — en bref — tous les avantages pour une grande puissance, une économie de carburant et un haut rendement.



Quatre modèles:

Tous complètement équipés, comprenant:
vitesses rampantes, double embrayage,
relevage hydraulique à 4 systèmes

770	36 CV
880	46 CV
990	56 CV
1200	67 CV

R. GRUNDER + C^{IE} SA

Henniez Tél. (037) 64 11 83 Lenzburg AG Tél. (064) 51 24 24 Meyrin Tél. (022) 41 49 33



**- chargeur frontal
avec dispositif hydraulique
de basculement**

Le chargeur frontal devient de plus en plus populaire en Suisse et spécialement le chargeur frontal BAAS. Les milieux intéressés savent et apprécient les possibilités multiples de son utilisation et son énorme capacité de chargement. Vu le grand choix d'appareils accessoires, tels que la fourche à fumier, la pelle à terre, la fourche à multiples emplois (pour betteraves, feuilles de betteraves, maïs, la fourche à palettes, la pelle et la fourche hydrauliques, le crochet de charge, etc.), le chargeur frontal BAAS permet d'utiliser l'appareil conformément à chaque genre de travail. Chaque propriétaire d'un chargeur BAAS est enthousiasmé; demandez-lui son avis. Références à disposition.

Pourquoi ne chargez-vous pas vous aussi le fumier avec le chargeur frontal BAAS?

Demandez une documentation gratuite et le prix-courant en indiquant le modèle de votre tracteur au commerce spécialisé ou directement chez nous.



**S.à r.l., 8853 Lachen SZ
Fabrique de machines**

St. Galler-Strasse

Téléphone 055 / 7 20 20

Télex 7 56 86

La nouvelle faucheuse **Hürlimann**

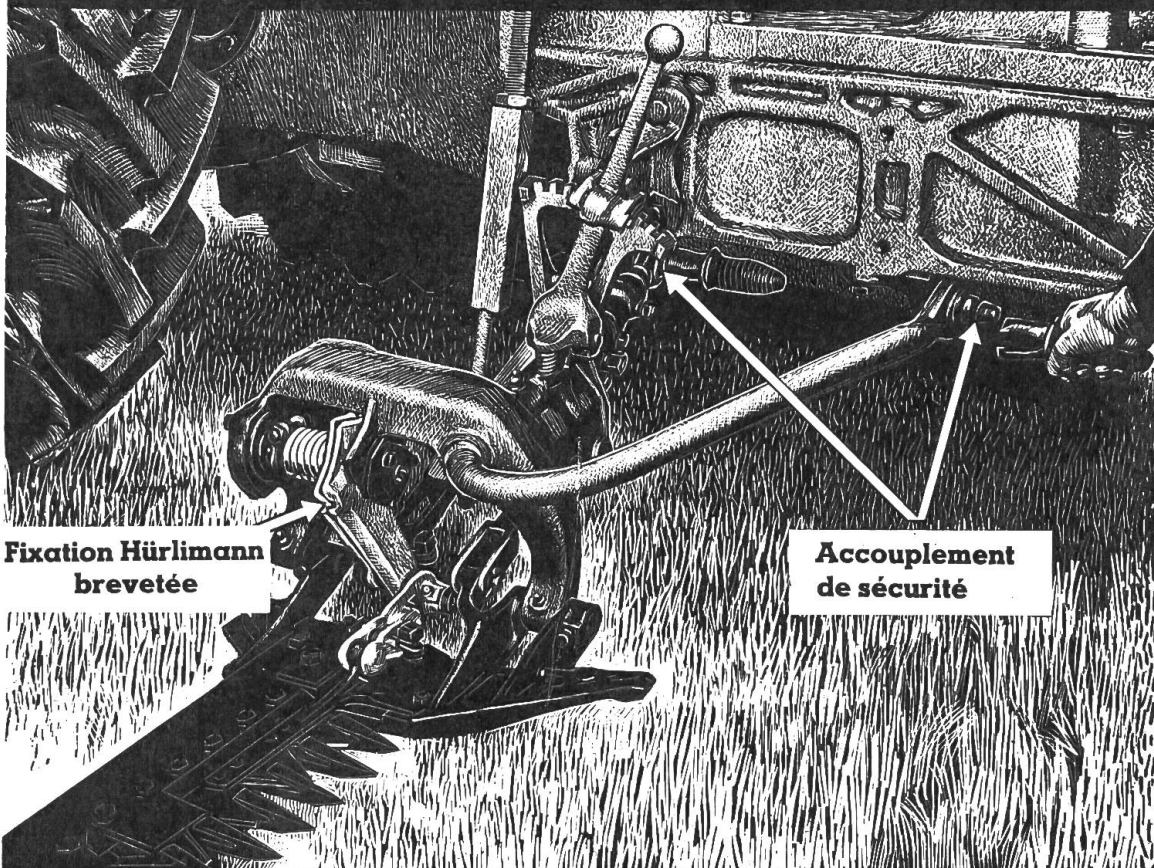

**Fixation Hürlimann
brevetée**

**Accouplement
de sécurité**

avec son accouplement automatique de sécurité placé directement devant le couteau-faucheur

Ses avantages
sont énormes

Jamais plus - de doigts de faucheuse abîmés

Jamais plus - de couteaux de faucheuse détériorés

Jamais plus - de bielle de faucheuse cassée

Nombreux sont les facteurs en faveur de Bühler

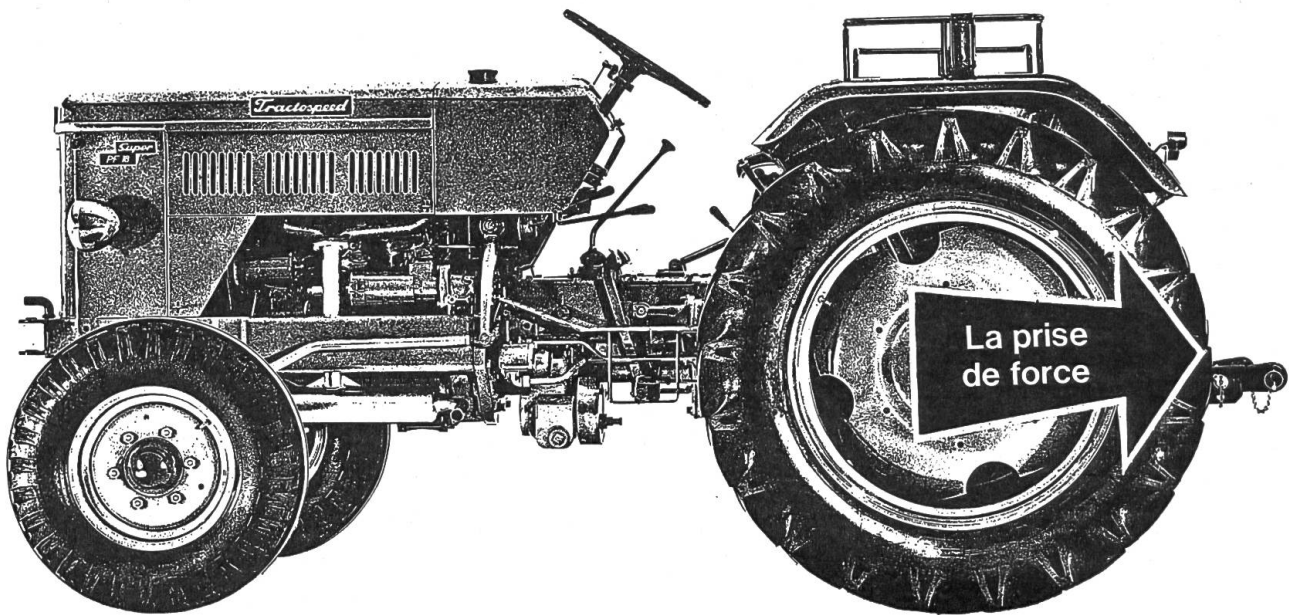

Outre la facilité extraordinaire de passer les vitesses, la transmission TRACTOSPEED présente d'ultérieurs avantages importants.

● La prise de force peut être enclenchée et déclenchée en charge pendant la marche et sans débrayer. Le travail avec la remorque auto-chargeuse, l'épandeur de fumier etc. s'en trouve ainsi considérablement facilité.

● La prise de force totalement indépendante avec 540 et 770 t/m permet de travailler avec des outils n'ayant pas besoin de la pleine puissance à un régime réduit du moteur.

● La prise de force proportionnellement à l'avancement n'est pas seulement conçue pour remorque tractée; elle peut être mise en mar-

che arrière si, par exemple, l'auto-chargeuse etc. était obstruée. Avec la transmission TRACTOSPEED, la prise de force dépendant de l'avancement peut être utilisée aussi lorsque le tracteur se trouve à l'arrêt; ainsi on a 5 différents régimes jusqu'à 2000 t/m et 1 rotation inverse pour utilisation stationnaire (pompes etc.)

Outre ces éminents avantages de la prise de force, beaucoup d'autres facteurs parlent en faveur du tracteur Bühler: avant tout la transmission de sécurité TRACTOSPEED avec 15 vitesses avant et 3 marches arrière, l'échelonnement idéal des vitesses allant de 0,3 à 22 km/h, la faucheuse à accouplement éclair, le relevage à réglage automatique, l'essieu avant à ressorts et le siège anatomique réglable.

Modèles TRACTOSPEED 44 - 50 - 54 - 64 CV · Le nouveau modèle SPECIAL 44 CV · Traction à 4 roues motrices · Exécutions à voie étroite

Bühler Traktorenfabrik AG, 8340 Hinwil ZH

BÜHLER

Transmission de sécurité **Tractospeed**

VEITH

AGRAR

Les pneus
VEITH «AGRAR»,
créés spécialement
pour affronter les rudes
travaux de la terre,
répondent à de hautes
exigences.
C'est pourquoi les
agriculteurs
progressistes
choisissent les pneus
VEITH.

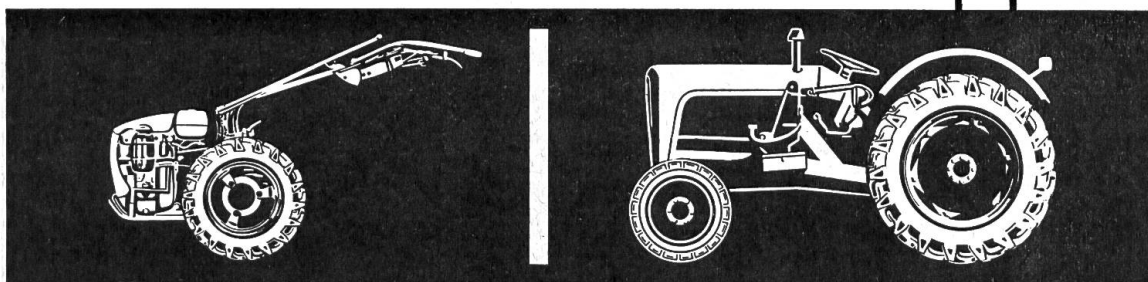
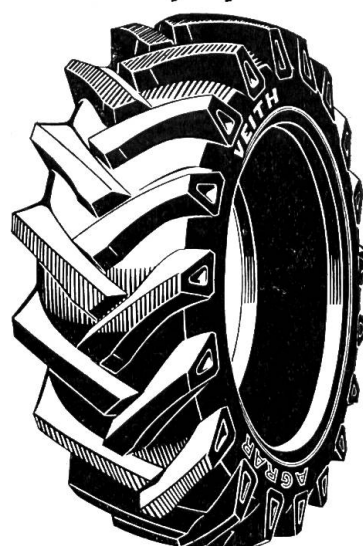

VEITH «AGRAR» – le pneu pour l'agriculture

PNEU VEITH SA. PAYERNE

45

Deutz, le tracteur allemand le plus vendu en Suisse en 1966

Deutz figure en tête des 11 marques allemandes de tracteurs et se place au second rang parmi les 20 marques de tracteurs des pays de la CEE. Jamais encore l'accroissement des ventes n'avait atteint le taux de 1966: 11% de plus que l'année précédente. Dans certaines régions,

l'accroissement des ventes a même dépassé les 20%. Dans le canton de Genève, par exemple, où les conditions du sol exigent des tracteurs particulièrement puissants et robustes, un tracteur sur quatre est un Deutz.

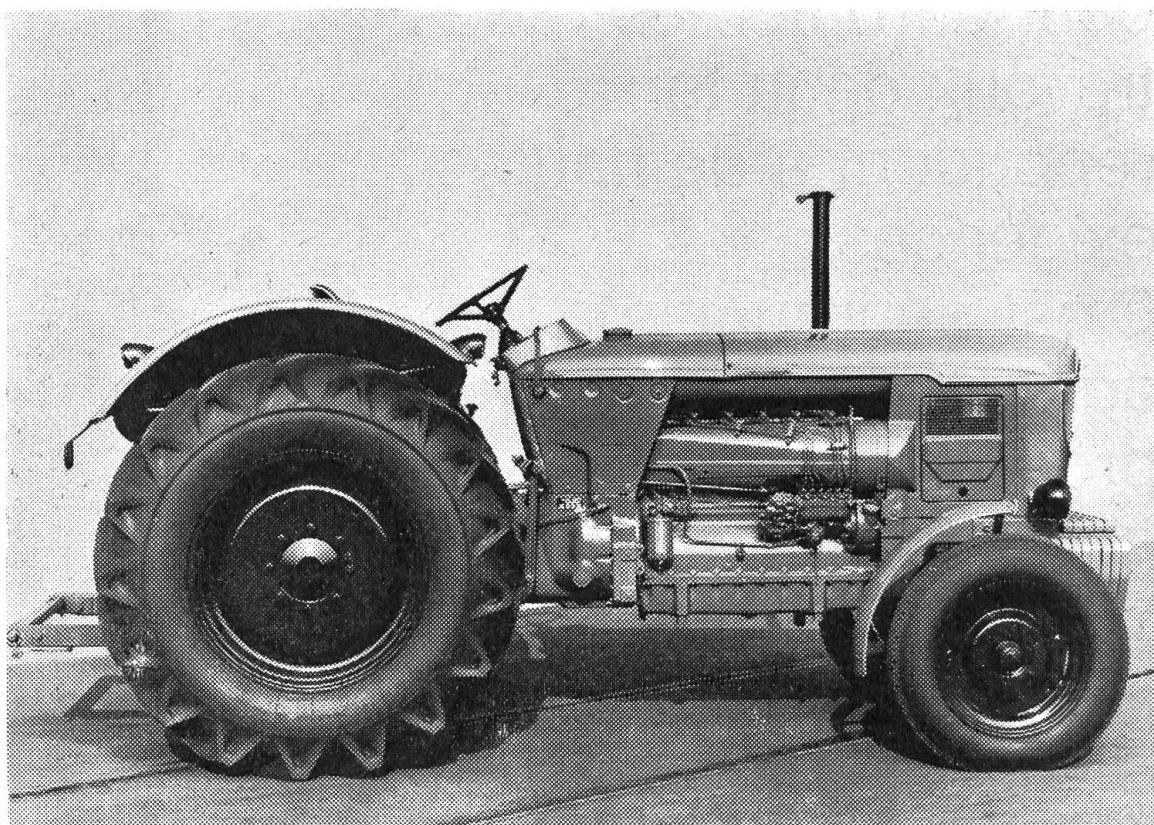

Le 8 avril 1967, l'ordinateur électronique Deutz a répondu à 2841 questions posées lors de la Foire Suisse de la machine agricole

Pendant toute la durée de l'exposition, plus de 13 000 questions ont été posées à l'ordinateur installé dans le stand Deutz. Certains s'enquerraient de la production moyenne de lait; d'autres apprenaient que 30 000 moteurs Deutz fonctionnent dans notre pays. L'une des questions les plus fréquentes était: Quand fut vendu le premier moteur Deutz en Suisse? (en 1877).

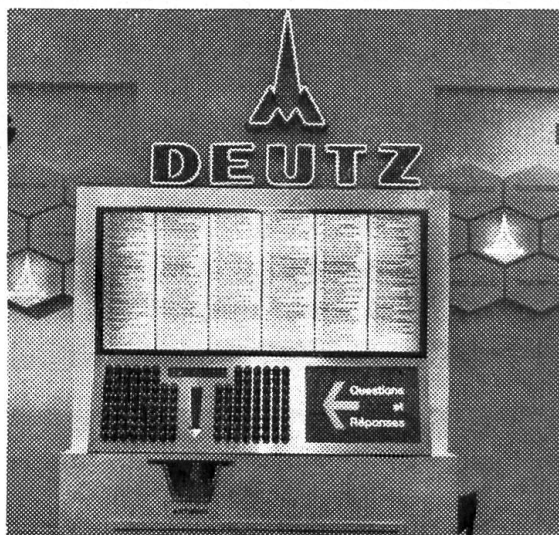

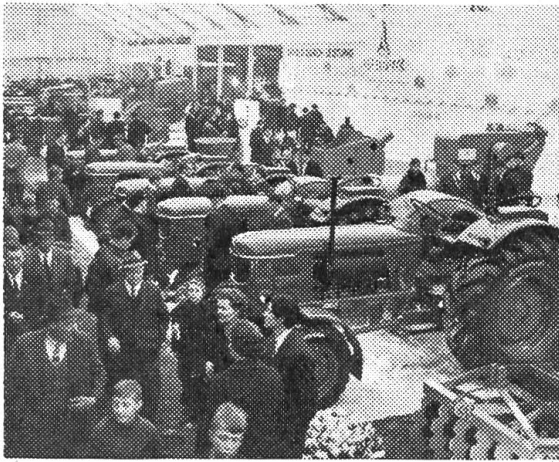

Le stand Deutz, long de 40 m, était d'ailleurs fort imposant. Tous les types de tracteurs y étaient représentés: le D 2505, D 3005, D 4005, D 5005, D 6005, D 8005. Certains modèles étaient équipés de quatre roues motrices, d'autres de la boîte de vitesses hydraulique pour allures extra lentes (8 vitesses additionnelles, dont la plus faible – 150 m/h – convient spécialement à la culture maraîchère). Bref, le stand Deutz présentait pour chaque exploitant le tracteur approprié (22 CV à 85 CV).

Depuis 60 ans, Deutz offre des tracteurs de conception moderne

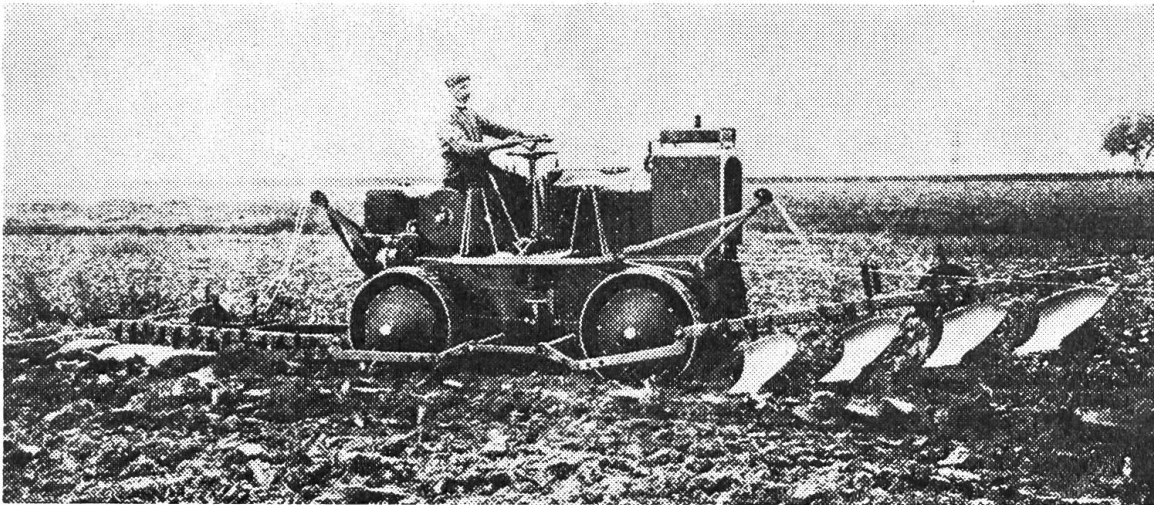

Nos «vétérans» avaient déjà quatre roues motrices, l'essieu avant suspendu, le blocage de différentiel et la boîte de vitesses avec

entraînement de la barre de coupe. Voici quelques dates intéressantes:

- 1907:**
premier tracteur Deutz, «charrue automobile», équipée de 4 roues motrices.
- 1919:**
tracteur 40 CV avec moteur à benzène, poulie de battage et essieu avant suspendu
- 1923:**
montage de moteurs diesel
- 1929:**
prise de force, pneumatiques, blocage de différentiel
- 1933:**
construction monobloc et moteurs à cylindres en ligne
- 1936:**
commande de barre de coupe incorporée
- 1942:**
relavage hydraulique
- 1949:**
moteurs Deutz refroidis par air

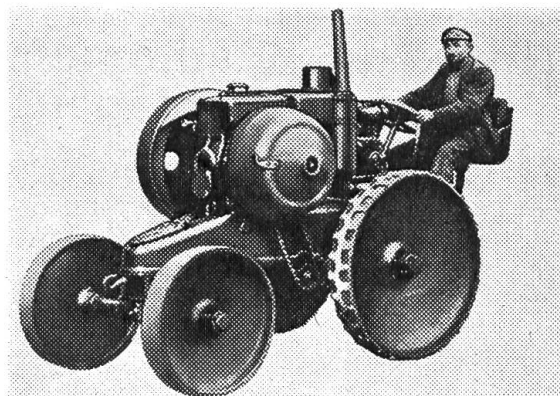

Hans F. Würgler
Représentation
générale Deutz
8047 Zurich
Tél. 051/52 66 55



Pour plus de renseignements sur le tracteur Deutz, il vous suffit de vous adresser au représentant Deutz le plus proche.



12 mois garantie

MASSEY-FERGUSON à l'avant-garde de la mécanisation agricole

Nous nous ferons un plaisir de vous conseiller sans engagement dans la solution de vos problèmes de mécanisation – comme nous l'avons déjà fait pour des milliers d'agriculteurs suisses.

MF 510

La moissonneuse-batteuse MF 510 de grand rendement, pour l'entrepreneur exigeant. Une moissonneuse-batteuse de conception révolutionnaire — un miracle de la technique.



Nouveau L'automotrice la plus avantageuse

MF 30

Le rendement du MF 30 n'atteint pas celui du MF 510. Mais, malgré tout, c'est une petite merveille

4 vitesses – réglables de façon continue.
Rendement horaire jusqu'à 2000 kg de grains.

Jugez vous-mêmes!

Frs 15150

pour une automotrice avec tank à grains.
Moteur VW industriel.

MF SERVICE

Représentation générale pour la Suisse 8600 Dübendorf Tél. 051/85 12 12



SERVICE COMPANY

PARTOUT

Bureau de vente · Exposition · Entrepôt · Magasin de pièces de rechange