

Zeitschrift: Le Tracteur et la machine agricole : revue suisse de technique agricole
Herausgeber: Association suisse pour l'équipement technique de l'agriculture
Band: 29 (1967)
Heft: 5

Titelseiten

Nutzungsbedingungen

Die ETH-Bibliothek ist die Anbieterin der digitalisierten Zeitschriften auf E-Periodica. Sie besitzt keine Urheberrechte an den Zeitschriften und ist nicht verantwortlich für deren Inhalte. Die Rechte liegen in der Regel bei den Herausgebern beziehungsweise den externen Rechteinhabern. Das Veröffentlichen von Bildern in Print- und Online-Publikationen sowie auf Social Media-Kanälen oder Webseiten ist nur mit vorheriger Genehmigung der Rechteinhaber erlaubt. [Mehr erfahren](#)

Conditions d'utilisation

L'ETH Library est le fournisseur des revues numérisées. Elle ne détient aucun droit d'auteur sur les revues et n'est pas responsable de leur contenu. En règle générale, les droits sont détenus par les éditeurs ou les détenteurs de droits externes. La reproduction d'images dans des publications imprimées ou en ligne ainsi que sur des canaux de médias sociaux ou des sites web n'est autorisée qu'avec l'accord préalable des détenteurs des droits. [En savoir plus](#)

Terms of use

The ETH Library is the provider of the digitised journals. It does not own any copyrights to the journals and is not responsible for their content. The rights usually lie with the publishers or the external rights holders. Publishing images in print and online publications, as well as on social media channels or websites, is only permitted with the prior consent of the rights holders. [Find out more](#)

Download PDF: 17.04.2026

ETH-Bibliothek Zürich, E-Periodica, <https://www.e-periodica.ch>

Foire suisse de la machine agricole,
Berthoud (Burgdorf) 6 au 11 avril 1967

Per L 137



7. APR. 1967

29^e année

5 - 1967

Supplément: Le Courrier de l'IMA

LE TRACTEUR

et la machine agricole

PÉRIODIQUE MENSUEL DE L'ASS. SUISSE DE PROPRIÉTAIRES DE TRACTEURS



Autochargeuse KEMPER avec nouvel appareil de coupe

Voir texte page 201

Foire Suisse de la machine agricole Berthoud 1967

du jeudi 6 au mardi 11 avril

Heures d'ouverture: 08.00 – 18.00 h

Carte du jour: fr. 2.50 (militaires et enfants fr. 1.50)

Pratiquement toutes les machines et tracteurs de
marques indigènes et étrangères actuellement
sur le marché seront exposés à Berthoud: env.
150 tracteurs, au moins 40 autochargeuses,
un nombre équivalent de presses-ramasseuses et
de moissonneuses-batteuses, 70 motofaucheuses,
monoaxes et transporters. Venez, regardez,
comparez et choisissez!

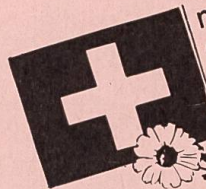

**Association suisse des fabricants et
commerçants de machines agricoles**



Nouveau

Motofaucheuse AM 75

Transporter-Autochargeur

Faucheuse rotative Kemper

A la Foire suisse
de la machine agricole
à Berthoud, au stand

AEBI

Aebi & Co SA
Fabrique de machines
3400 Berthoud
Téléphone 034/2 33 01

**Enfin les voilà
les nouveaux tracteurs**

Hürlimann

D-100 'S' 44 CV

D-100 'L' 44 CV

D-150 'S' 55 CV

D-200 'S' 65 CV

D-100 à 4 roues motrices 44 CV

D-150 à 4 roues motrices 55 CV

D-200 à 4 roues motrices 65 CV

Tous ces modèles sont équipés du fameux moteur Diesel «Hürlimann» ainsi que d'une boîte à 12 vitesses, dont deux marches rampantes et deux marches arrières, très faciles à commander

Conception toute nouvelle: Triple commande en ligne de la prise de mouvement, par un seul levier placé idéalement et sans coulisses latérales:

pour 1050 tours/min. normalisés

pour 540 tours/min. normalisés

pour la prise de force routière.

Cette commande ingénieuse de la prise de mouvement représente un point culminant de la technique du tracteur Hürlimann, dont sont équipés tous les 7 modèles sus-mentionnés.

Installation hydraulique multiplex complètement nouvelle

pour tous les modèles, avec soupapes de commande pour trois systèmes hydrauliques:

Hydraulique trapézoïdale pour instruments aratoires portés à l'arrière du tracteur

Hydraulique latérale pour appareil à faucher et herse à moteur

Hydraulique frontale pour chargeurs frontaux ou autres, comme p. ex. chasse-neige, etc.

Les trois soupapes de commande sont incorporées dans le carter de l'hydraulique, elle se meuvent donc dans un bain d'huile et sont totalement étanches à la poussière, de même que l'appareil de réglage automatique de haute précision et d'une nouvelle construction actuellement unique en son genre.

Tous les modèles sont équipés du nouvel

essieu AV «Hürlimann» oscillant à ressorts compensateurs.

Celui qui a eu l'occasion de comparer la conduite d'un tracteur équipé de ce nouvel essieu oscillant avec celle d'un tracteur muni d'un essieu rigide, n'hésitera plus à acheter ce nouvel essieu AV «Hürlimann» oscillant à ressorts compensateurs.

Tous les modèles équipés de l'essieu oscillant possèdent également la

direction à braquement complet, avec un rayon minimum de 2,35 m seulement.

Le célèbre

appareil à faucher «Hürlimann» Blitz-Eclair

avec son accouplement automatique de sécurité placé directement devant le couteau-faucheuse s'adapte à tous nos modèles de tracteurs. Ses avantages sont immenses:

Jamais plus de doigts de faucheuse abîmés,

Jamais plus de couteaux defaucheuse détériorés.

L'appareil à faucher complet

peut être posé en 25 secondes, et déposé en 15 secondes.

La herse à moteur «Hürlimann» brevetée dans la plupart des pays industriels du monde et permettant de herser simultanément les sillons labourés par une charrue à un ou à deux socs, s'adapte également à tous les modèles de tracteurs «Hürlimann».

Venez donc examiner ces nouveaux

modèles de tracteurs «Hürlimann»

à la foire Suisse de la machine agricole à Berthoud (BE) du 6 au 11 avril 1967.

Ils représentent réellement une des plus belles réalisations techniques dans le développement actuel des tracteurs agricoles.

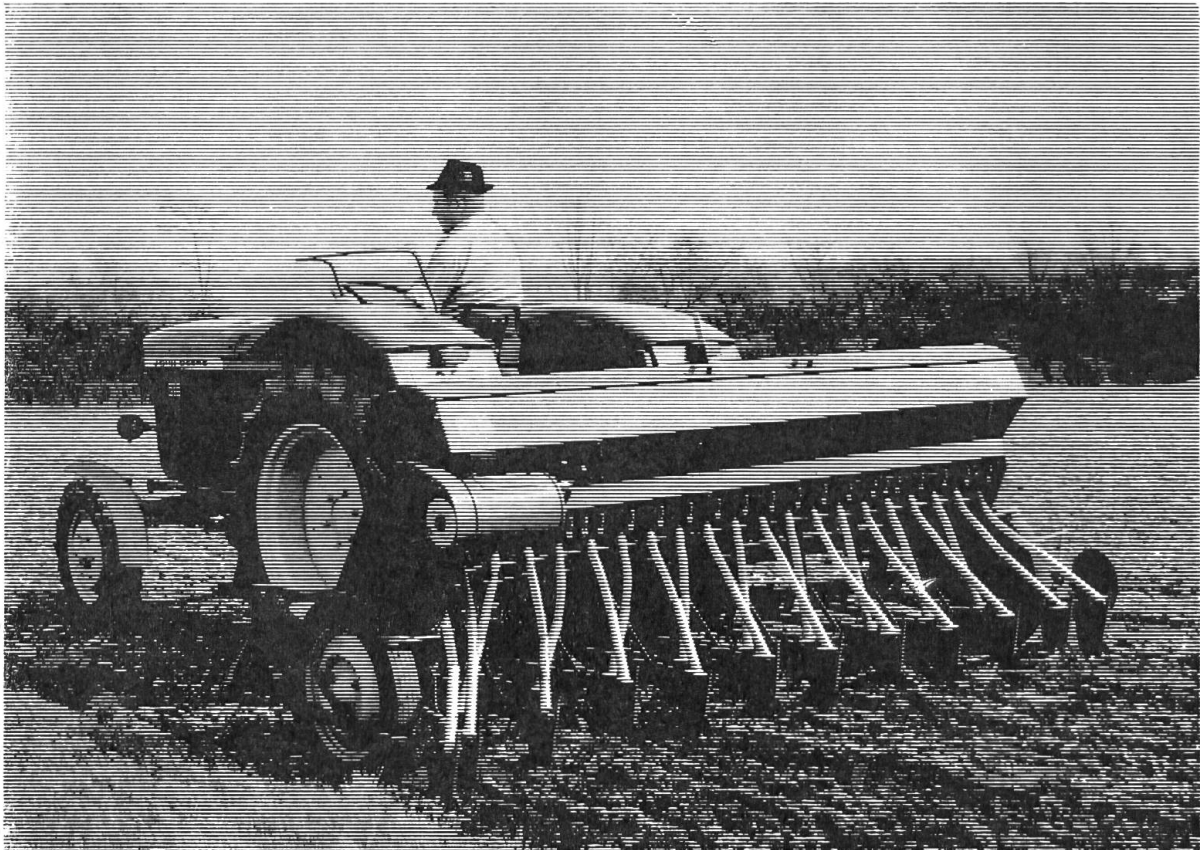

Vos semences seront mises en terre avec précision!



Un système de roues à cames permet une distribution maximum

Avec les semoirs tractés John Deere, vous pouvez régler avec précision l'écoulement des semences et ceci de 3 à 300 kg par hectare. L'enterrage des grosses ou petites graines se fait à la profondeur désirée et indépendamment des vitesses du tracteur.

Une largeur de travail de 2,04 m à un maximum de 3,35 m, le système éprouvé des roues à cames, une boîte de vitesse à bain d'huile, des socs standards ou à double-disques, une caisse de grande capacité et une commande simple permettent des semailles rapides et précises. Les leviers de terrage et de commande des traceurs dirigés vers l'avant, permettent au conducteur de contrôler l'écoulement des semences. Ce qui veut dire : qu'un seul homme suffit à ce travail. Essayez les semoirs à haute performance John Deere et ceci avec un robuste tracteur John Deere.

Depuis 1837 au service de l'agriculture



MATRA ZOLLIKOFEN

3052 Zollikofen (Berne), Tél. 031 / 57 36 36 — 1400 Yverdon (Vaud), Tél. 024 / 222 73

Nous exposerons à Berthoud et serions très heureux de vous accueillir à notre stand 411/418



Du 6 au 11 avril 1967
Foire Suisse de la machine agricole Berthoud/BE
Halle VI - Stand 602

Comme toujours: un programme de vente varié et complet.

- tracteurs FORD
- grues-chargeuses BAYARD & SEGALA
- râteliers-faneurs LFE: 3 types
- presses HD BALER: types Junior & Record
- nos charrues renommées monosoc «RASEMOTTES» & bisoc «LA ROYALE».
- faucheuses latérales & arrières
- hâcheuses-ensileuses TAARUP
- faneuse LFE «Circulator»
- moiss.-batt. EPPLE: stand 601

Notre personnel de vente se fera un plaisir de vous recevoir et vous documenter.

Paul Henriod S.à r.l., 1040 Echallens/VD Tél. (021) 81 18 81 - 81 18 82

fabricant de charrues — agent tracteurs FORD — ateliers de constructions — toutes machines pour l'agriculture.

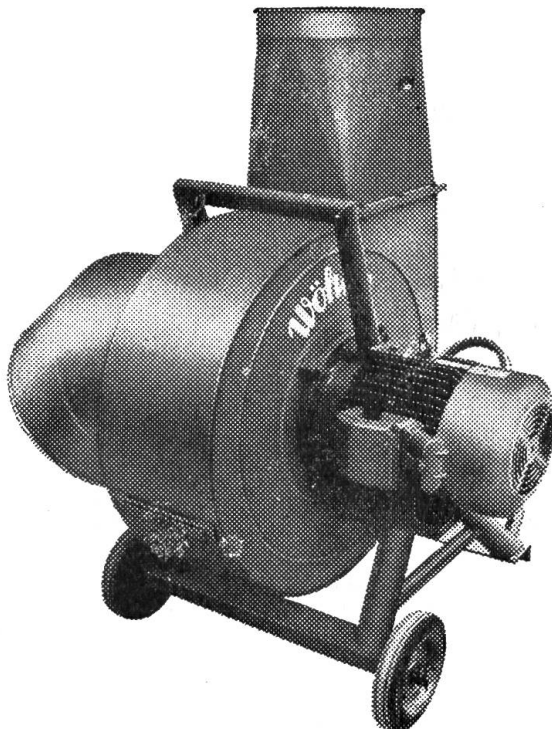

Déchargeurs à fourrage

avec ou sans dispositif de hachage, commande par prise de force ou moteur électrique, tuyaux de 380 mm de diamètre, sur demande: \varnothing 310 et 500 mm.

Déchargeur-ensileur:
Mod. BLITZ - FH à coupe exact, tuyaux \varnothing 250 (ou 310 mm).

Foire de Berthoud
Halle 1, Stand 102

ROBERT FAVRE PAYERNE

Tél. (037) 61 14 94

KAISER

à la Foire suisse de la machine agricole de Berthoud



Que nous soyons présents à Berthoud, la question ne se pose naturellement pas . . .

Que nous y exposions notre

tonneau à lisier KAISER **modèle 67**
à pompe à vide

déjà bien connu partout, cela va sans dire...
Mais notre nouvelle réalisation vous épa-
tera. Venez la voir et vous serez convaincu!

Nous attendons avec grand plaisir votre visite à la Halle 2, au stand de la firme H. Hämmerli, atelier de construct. mécaniques, 1200 Nyon

KAISER, Fabrique de véhicules, 9493 Schaanwald

Tél. (075) 3 14 73

La saison est à la porte

Avez-vous déjà une auto-chargeuse ?

Le jour n'a que 24 heures et peut-être il vous faut venir seul à bout de votre travail. Dans cette lourde tâche les

auto-chargeuses DECHENTREITER

sont un aide indispensable et toujours disponible.

Parmi les 11 modèles différents d'auto-chargeuses LELY-DECHENTREITER vous trouvez aussi pour votre exploitation l'auto-chargeuse qu'il vous faut.

Nous vous présentons aujourd'hui nos auto-chargeuses surbaissées:

LW 2 K la plus petite auto-chargeuse surbaissée, construite spécialement pour la Suisse, elle satisfait aux exigences les plus rigoureuses, convient à la petite et moyenne ferme avec arbres fruitiers, pour terrain en pente, très bon marché
peut être équipée sur demande, aussi ultérieurement, avec dispositif à couteaux fixe et embrayage du fond râcleur arrière

LW 2 N l'auto-chargeuse surbaissée pour chaque exploitation, notre auto-chargeuse la plus vendue, avec parois rabattables, pick-up hydraulique de 1,55 m
peut être équipée sur demande, aussi ultérieurement, avec dispositif à couteaux rabattable et embrayage du fond râcleur arrière

LW 2 KS
LW 2 NS auto-chargeuses surbaissées équipées d'une timon latéral

Les auto-chargeuses surbaissées LELY-DECHENTREITER sont utilisables pendant toute l'année, comme voiture de transport pour tous les biens possibles.

Il ne suffirait pas d'une page pour énumérer tous les avantages de nos auto-chargeuses. Veuillez vous adresser à nous ou à nos représentants officiels LELY-DECHENTREITER. C'est avec plaisir que nous vous conseillerons individuellement.

Et nous ne vous conseillerons pas seulement, sans engagement de votre part, avant l'achat. Nos collaborateurs et nos représentants sont toujours à votre disposition, même quand vous êtes déjà propriétaire d'une auto-chargeuse LELY-DECHENTREITER, car chez nous le client est roi.

Informez-vous sur nos autres modèles dans une de nos prochaines annonces ou directement chez la



S. à r. l. pour la vente de machines agricoles
Grünhaldenstrasse 6 - 8050 Zurich - Tél. (051) 48 58 22

COUPON

Veillez m'envoyer sans engagement de ma part vos prospectus sur les auto-chargeuses LELY-DECHENTREITER.

Nom et adresse:

Tr 67 L 6

R. GRUNDER & CIE. SA
Henniez - Meyrin - Lenzburg
Importateur pour la Suisse

BAISSE SUR LES DAVID BROWN

Le tracteur de l'A.E.L.E.

**rival-c'est l'idéal | Prix avantageux
Sécurité absolue et puissance
de travail élevée! | Partout prête
à l'emploi! | Manipulation très
aisée! | Construction robuste!**

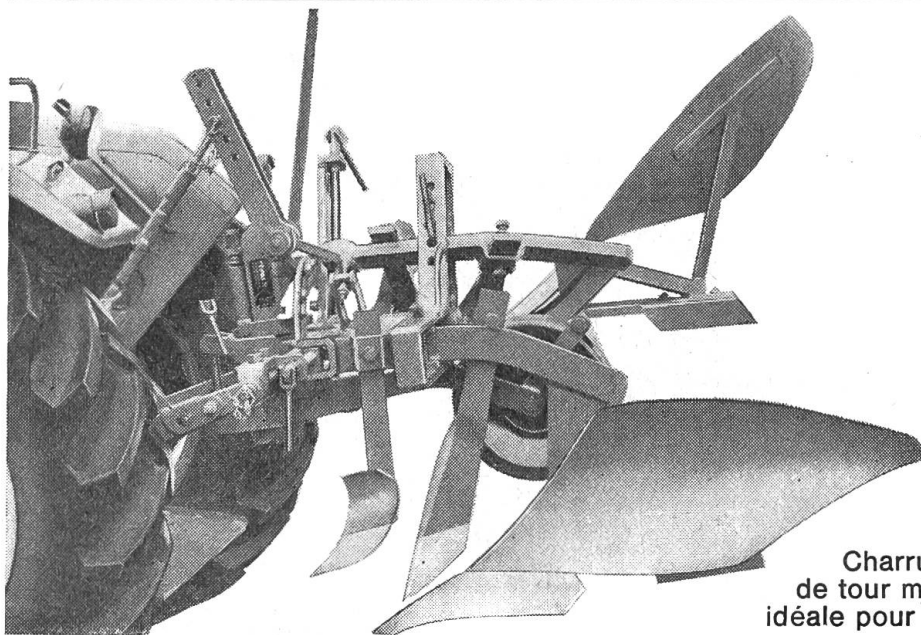

Charrue reversible à 1/4
de tour monosoc. La charrue
idéale pour chaque entreprise.

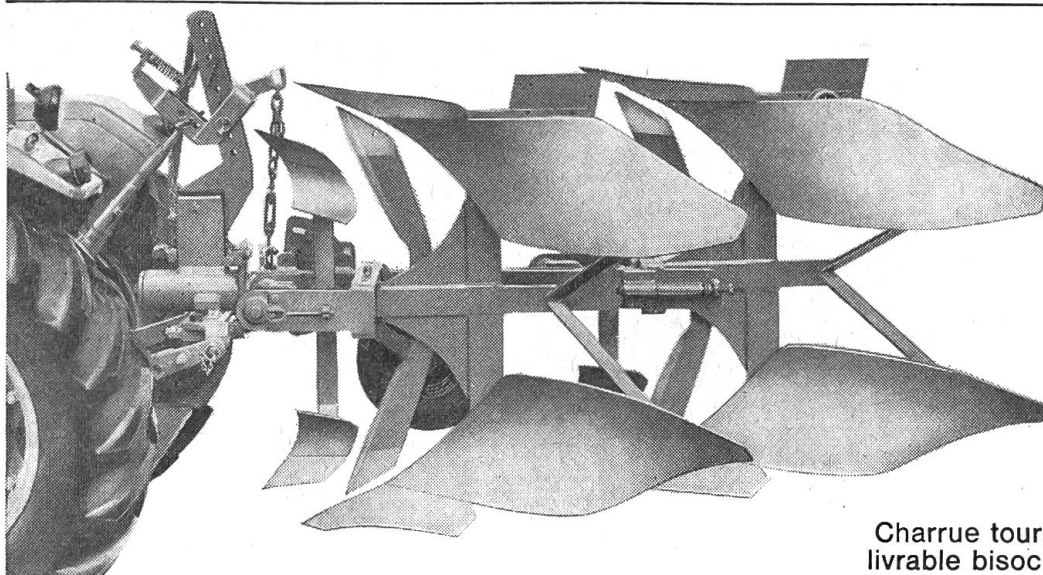

Charrue tourne-oreille
livrable bisoc et trisoc.

menzi rival

Harry Menzi fabrique de charrues 8306 Baltenswil-Brüttisellen tél. 051.93.51.23

Instrument universel porté ALLAMAND aux grandes possibilités permettant un montage rapide des divers outils de culture, y compris planteuse automatique, herse et vibroculteur.

planteuse automatique de 2-4 rangs

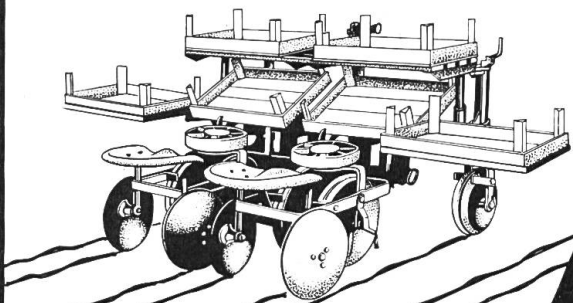

châssis avec herse à 3 compartiments

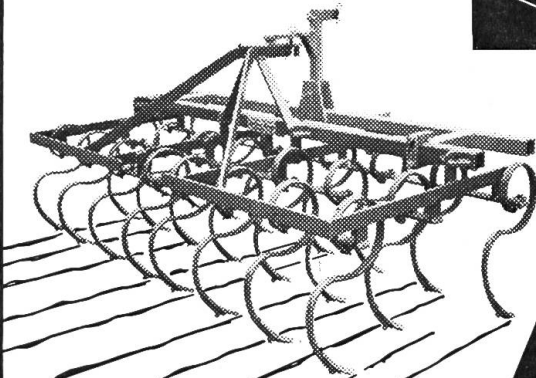
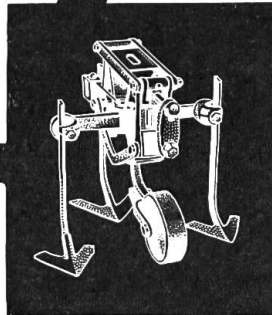
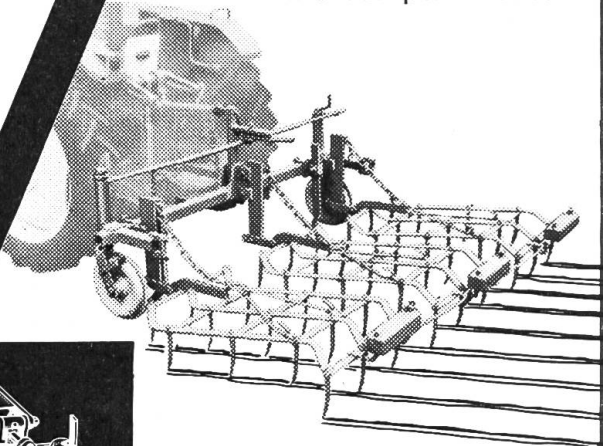

châssis avec cultivateur à dents flexibles

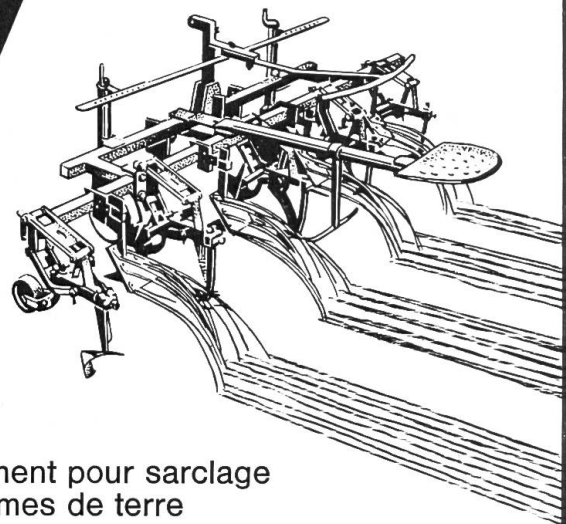

équipement pour sarclage de pommes de terre

Demandez notre prospectus richement illustré.

Allamand s.a. machines agricoles – tracteurs **Morges**

Foire Suisse de la machine agricole Berthoud, Halle 5, Stands No 503 + 510



* Mesurages reconnus
par l'IMA

Les tracteurs puissants et économiques

MASSEY-FERGUSON

Essayés conformément au code normalisé
de l'OECD*

Force – Puissance – Sécurité – Robustesse

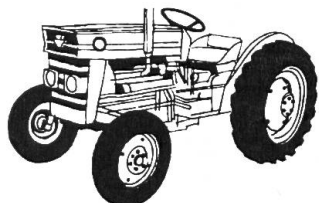

Tracteurs	MF 135	MF 165	MF 175
Puissance effective du moteur en CH DIN	45.2	58.4	68.9

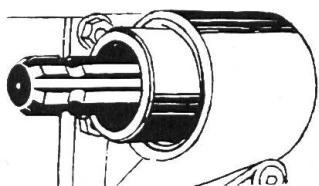

Puissance effective de la prise de force en CH DIN	43.9	57.0	67.4
	38.2	50.0	57.8

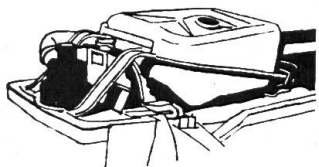

Consommation du carburant en G/CH/H	174	161	170
---	------------	------------	------------

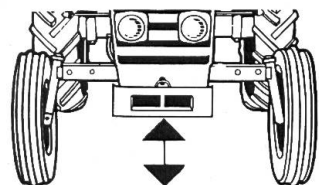

Garde au sol en cm	34.5	40.0	50.0
--------------------	-------------	-------------	-------------

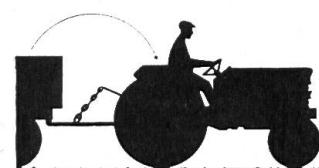

**Sensationnel: La nouvelle modulation de pression
Permettant une augmentation de la puissance
de traction de plus de 35%!**

Puissance de traction supérieure à celle des tracteurs à 4 roues
motrices grâce à la modulation de pression!

Poids du tracteur	1526	2130	2300/2741
Report de poids par la modulation de pression	1450	1600	2000/2000
Poids total	2976	3730	4300/4741

MF SERVICE



PARTOUT

Agence générale pour la Suisse:

SERVICE COMPANY

Usterstraße 124, 8600 Dubendorf/ZH Téléphone (051) 851212

Importants perfectionnements à la citerne à pression **BUCHER**

BG 1802

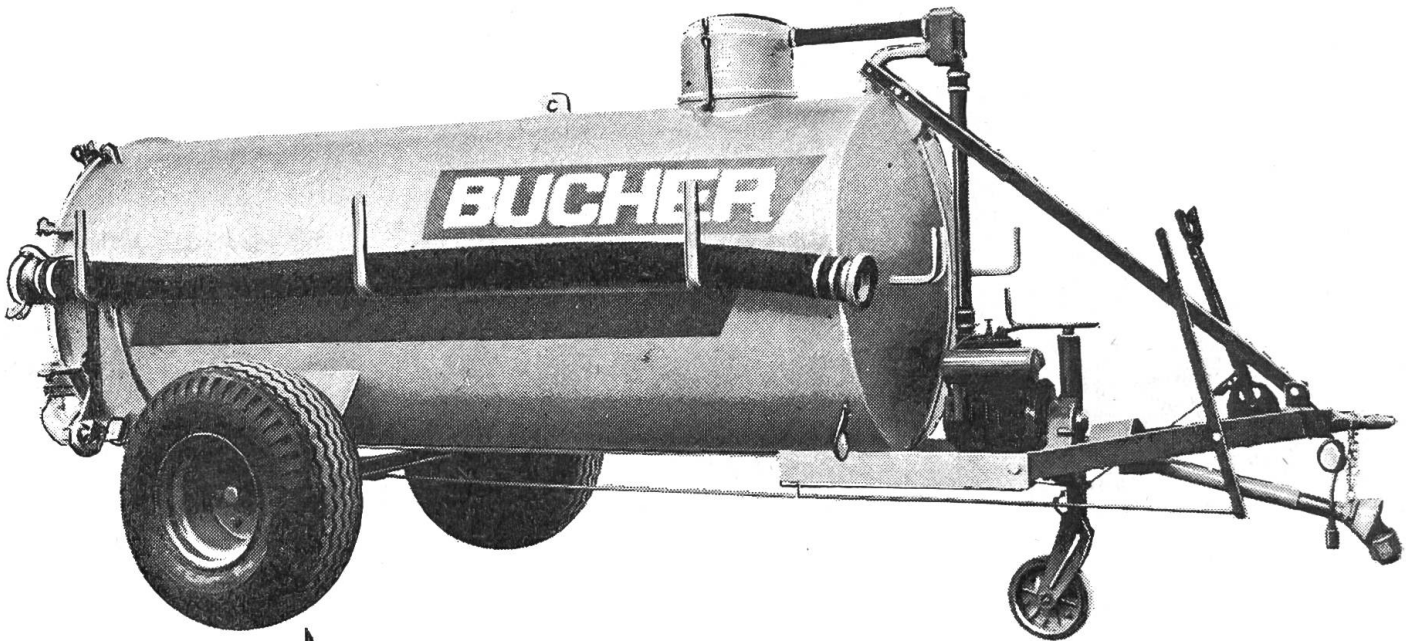

➔ Zingage au bain, intérieur et extérieur. Protection plus efficace contre la corrosion, durée accrue.

➔ Nouvelle pompe de vide au modèle DF 3000 litres. Temps de remplissage écourté, effet de brassage supérieur.

➔ Pneus superbollons 350 × 15,5. Meilleure tenue en pente, terrain peu marqué.

En outre les avantages connus: court rayon de braquage, maniement simple et sûr, attelage réglable, épandage régulier du purin grâce à la buse combinée brevetée.

BUCHER-GUYER

8166 Niederweningen Zurich