

Zeitschrift: Le Tracteur et la machine agricole : revue suisse de technique agricole
Herausgeber: Association suisse pour l'équipement technique de l'agriculture
Band: 26 (1964)
Heft: 15

Titelseiten

Nutzungsbedingungen

Die ETH-Bibliothek ist die Anbieterin der digitalisierten Zeitschriften auf E-Periodica. Sie besitzt keine Urheberrechte an den Zeitschriften und ist nicht verantwortlich für deren Inhalte. Die Rechte liegen in der Regel bei den Herausgebern beziehungsweise den externen Rechteinhabern. Das Veröffentlichen von Bildern in Print- und Online-Publikationen sowie auf Social Media-Kanälen oder Webseiten ist nur mit vorheriger Genehmigung der Rechteinhaber erlaubt. [Mehr erfahren](#)

Conditions d'utilisation

L'ETH Library est le fournisseur des revues numérisées. Elle ne détient aucun droit d'auteur sur les revues et n'est pas responsable de leur contenu. En règle générale, les droits sont détenus par les éditeurs ou les détenteurs de droits externes. La reproduction d'images dans des publications imprimées ou en ligne ainsi que sur des canaux de médias sociaux ou des sites web n'est autorisée qu'avec l'accord préalable des détenteurs des droits. [En savoir plus](#)

Terms of use

The ETH Library is the provider of the digitised journals. It does not own any copyrights to the journals and is not responsible for their content. The rights usually lie with the publishers or the external rights holders. Publishing images in print and online publications, as well as on social media channels or websites, is only permitted with the prior consent of the rights holders. [Find out more](#)

Download PDF: 12.04.2026

ETH-Bibliothek Zürich, E-Periodica, <https://www.e-periodica.ch>

Per L 137

23. Dez. 1964

26^e année **15** - 1964

LE TRACTEUR

et la machine agricole

PÉRIODIQUE MENSUEL DE L'ASS. SUISSE DE PROPRIÉTAIRES DE TRACTEURS



NUMÉRO SPÉCIAL



L'ASSOCIATION SUISSE DE PROPRIÉTAIRES DE TRACTEURS VIENT D'AVOIR 40 ANS 1924-1964

Chargeur hydraulique «Krüger»

Pour tous usages — Pour toutes conditions

Construction de conception simple et solide, emploi facile, étonnante capacité de travail, prix avantageux: telles sont les caractéristiques du nouveau chargeur hydraulique «Krüger».

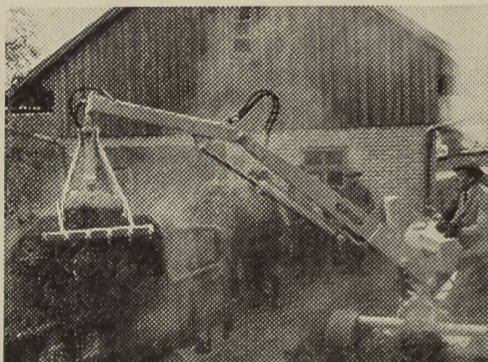

Charge-
ment
du
fumier



Charge-
ment
des
bette-
raves

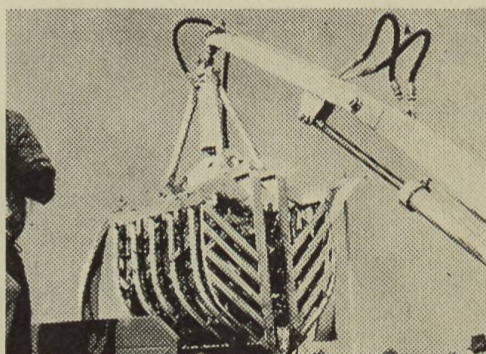

Creusage
de
fossés



Demandez une offre ou une démonstration à la représentation générale pour la Suisse et le Liechtenstein:

Albrecht Frères, 8174 Stadel près Niederglatt ZH

Fabrique de véhicules

Machines agricoles

Téléphone (051) 94 21 39

Ce siège vous attend!

Vous prenez place sur notre nouvelle **chargeuse hydraulique KMF** et vous la faites travailler en manoeuvrant les leviers. 1er levier (depuis la droite): lève et abaisse le bras principal; 3e levier: plie et redresse le bras articulé; 2e levier: ouvre et ferme la griffe; 4e levier — vous n'en avez pas besoin, car il est relié à des pédales qui font tourner la plate-forme sous l'action de la pression d'huile. Pédale gauche: la plate-forme pivote à gauche; pédale droite, elle pivote à droite. Ce système assure le déroulement ininterrompu des phases successives de travail.

Le siège vous attend. N'hésitez pas et demandez encore aujourd'hui notre prospectus ou, mieux encore, une démonstration.

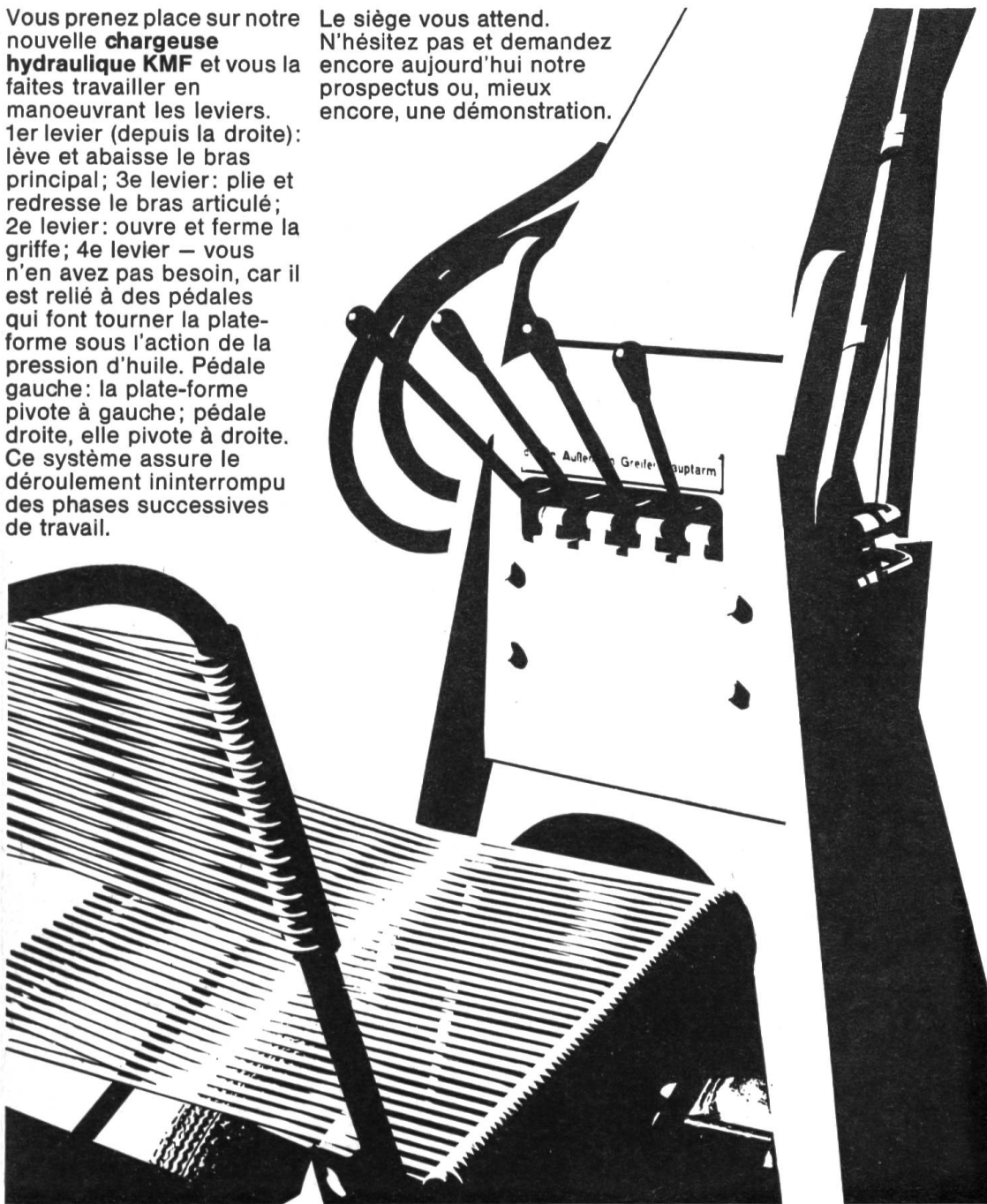

Veuillez m'envoyer sans engagement prospectus et prix de la chargeuse à fumier KMF.
Adresse:

Découper et envoyer dans enveloppe ouverte affranchie de 5 ct. à
Aebi & Co SA, 3400 Burgdorf
Téléphone 034 2 33 01

AEBI

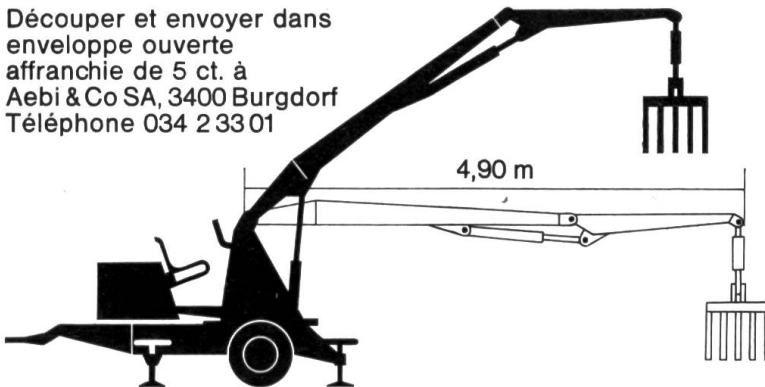

LA PRÉPARATION DES FOURRAGES



Coupax

Coupe-racines électrique

construction soudée en tôle d'acier
rendement important,
moteur 1 CV, 380 V.

Moulin électrique à pierres

Un moulin bon marché et à rendement important.

Moteur incorporé 4 CV., 380 V.

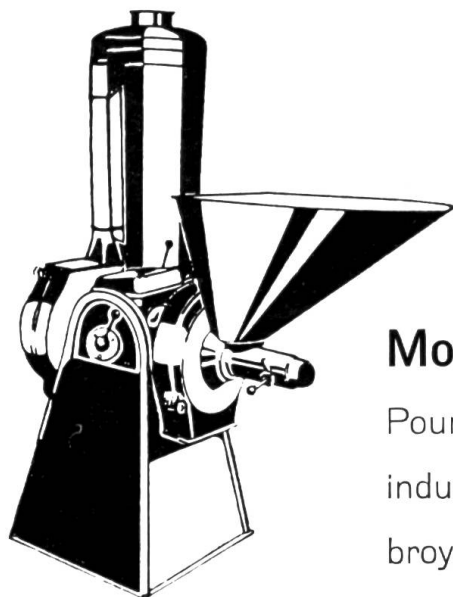

Moulin à marteaux

Pour la grande exploitation et porcheries
industrielles. Grande finesse des produits
broyés. Moteur incorporé 8 et 13 CV., 380 V.

GEORGES DESPLAND, atelier mécanique
COSSONAY (VD) Tél. 021 / 87 11 56

L'avantage inappréciable de l'expérience

subsiste dans chaque tracteur Hürlimann

grâce à sa construction supérieure et à la qualité de son matériel.

- En 1929, première en Suisse, la maison Hürlimann a commencé la fabrication de tracteurs agricoles
- Elle fut aussi la première à créer depuis 1939 des tracteurs agricoles équipés de moteurs Diesel suisses, et elle a continué depuis à construire ses tracteurs avec des moteurs Diesel de sa propre fabrication.
- 14000 tracteurs Hürlimann témoignent par leur travail quotidien des avantages de leur construction unique, de leur robustesse extraordinaire et de l'économie incroyable en carburants.

Nombreux sont les agriculteurs suisses qui possèdent également cet avantage inappréciable de leurs longues expériences. Ils savent, combien il est important de pouvoir trouver en tout temps les pièces de rechange dont ils peuvent avoir besoin pour leurs tracteurs. Ceux dont l'expérience remonte à une vingtaine d'années en arrière, se rappellent encore, combien de tracteurs ont dû être mis hors service pendant les années de guerre de 1939-1945, parce que les usines étrangères ne pouvaient plus fournir les pièces de rechange, alors que la fabrique suisse de tracteurs a toujours pu livrer toutes les pièces qui lui furent demandées pour les moteurs et les tracteurs de sa marque.

Le peuple suisse dépense actuellement plus d'un milliard de francs pour la sécurité du pays, d'où on doit en conclure que nous vivons toujours encore dans une période très peu sûre. L'achat d'un tracteur suisse est en conséquence d'une importance essentielle pour tous ceux qui sont prévoyants et qui, dans le cas d'une nouvelle fermeture de nos frontières, veulent contribuer avec leurs tracteurs à l'alimentation de notre population suisse.

Ce sont les raisons qui amènent l'agriculteur suisse à porter entièrement sa confiance vers le tracteur indigène, car il se fie également à l'inappréciable avantage de son expérience qui le conduit vers l'achat de son tracteur suisse **Hürlimann**

Hürlimann

SAMRO Spéciale

Arracheuse-ramasseuse économique, maniable et indétériorable pour les pommes de terre et les betteraves sucrières

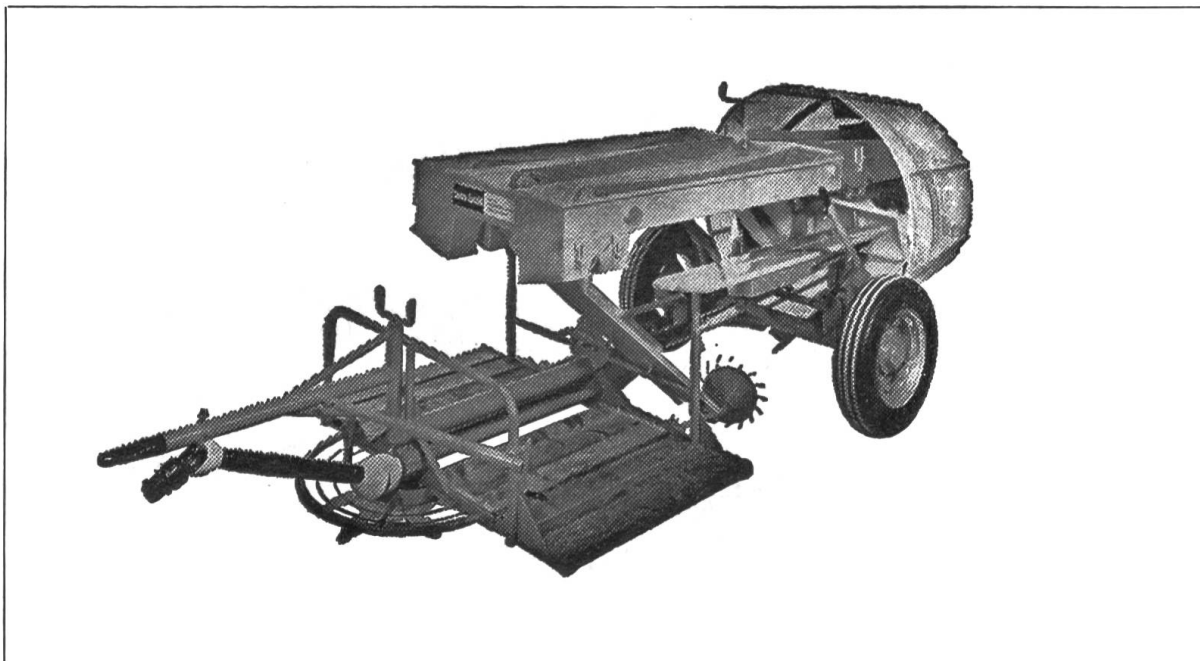

Il y a plus de 10 ans que cette récolteuse est fabriquée, perfectionnée et fait ses preuves. Des milliers de SAMRO sont en service en Suisse et à l'étranger.

Elle est l'arracheuse-ramasseuse de pommes de terre la plus vendue.

Machine de construction extra-solide et sans exigences,

facile à manœuvrer et d'emploi économique même sur les champs de longueur réduite.

Rapide mise en ordre de service ou de transport. Faible puissance absorbée (seulement 8 à 12 ch).

Utilisable pratiquement dans toutes les conditions de sol.

Ménage les tubercules au maximum.

Grand rendement de travail du personnel de triage du fait qu'il est assis.

Hauteur favorable des chaînes de triage et travail facilité par rouleau calibre commandé.

La SAMRO livre un produit marchand. Il suffit de lui adapter quelques accessoires pour en faire une récolteuse de betteraves à sucre.

Kunz & Co., Berthoud
Fabrique de machines
Tél. (034) 2 55 55

Trieuse à pommes de terre KUNZ avec table de visite

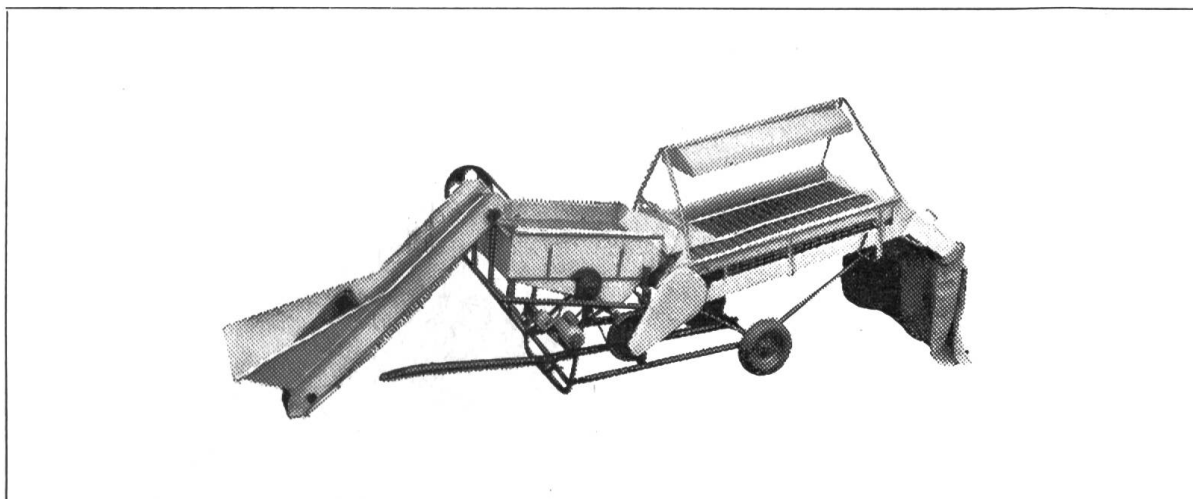

Kunz & Co., Berthoud
Fabrique de machines
Téléphone (034) 2 55 55

La machine permet la vente de marchandise irréprochable et vous conservera le marché.

Calibrage précis.

Un matériel de première qualité avec le fini «KUNZ».

Eclairage et chauffage impeccables.

Collecteur d'ensachement amovible.

Traitement soigneux des tubercules, grâce aux cribles caoutchoutés.

Qualité irréprochable des tubercules grâce à la table d'inspection avec trois différentes vitesses et trois différents programmes.

BÜHNER

**introduit une
nouveauté révolutionnaire !**

L'effort constant de la maison Bühler de se trouver toujours à l'extrême pointe du progrès vient d'être couronné par la toute dernière invention, la boîte à vitesses

TRACTOSPEED

Brevets déposés en Suisse et à l'étranger

Cette réalisation représente des années de recherches très poussées dans la construction des boîtes à vitesses et ouvre une nouvelle ère dans la conduite des tracteurs. Ce qui représentait jusqu'à présent un problème irrésolu pour le véhicule de traction, est devenu une réalité grâce à l'ingénieuse trouvaille de Bühler. Le TRACTOSPEED permet:

de changer les vitesses avec une facilité et une sûreté extrêmes, sans gaz intermédiaires, sans tenir compte du régime du moteur ou de la vitesse du tracteur, que la prise de force soit en charge ou non, et, bien entendu, dans n'importe quelle condition, en montée ou en descente, sur route ou dans le terrain, en avant ou en arrière, que le tracteur roule à vide ou avec la remorque la plus lourde.

Le nombre de possibilités nouvelles et la sécurité que cela représente pour la conduite, et principalement dans les terrains difficiles ou avec des tractions lourdes (moissonneuse-batteuse, presse, etc.) saute aux yeux de chaque conducteur de tracteur.

Cette nouveauté exclusive est considérée par les spécialistes de la construction des boîtes à vitesses comme le progrès le plus considérable depuis l'introduction de la synchronisation. Vous avez maintenant la possibilité de voir et d'essayer les nouveaux tracteurs Bühler avec boîte TRACTOSPEED auprès des agences Bühler officielles ou directement à la fabrique.

BÜHLER à la pointe du progrès!

Bühler Traktorenfabrik AG, 8340 Hinwil ZH, téléphone (051) 78 09 61

Une moissonneuse-batteuse ? oui, mais seulement une



résout pour vous
tous les problèmes
de récolte

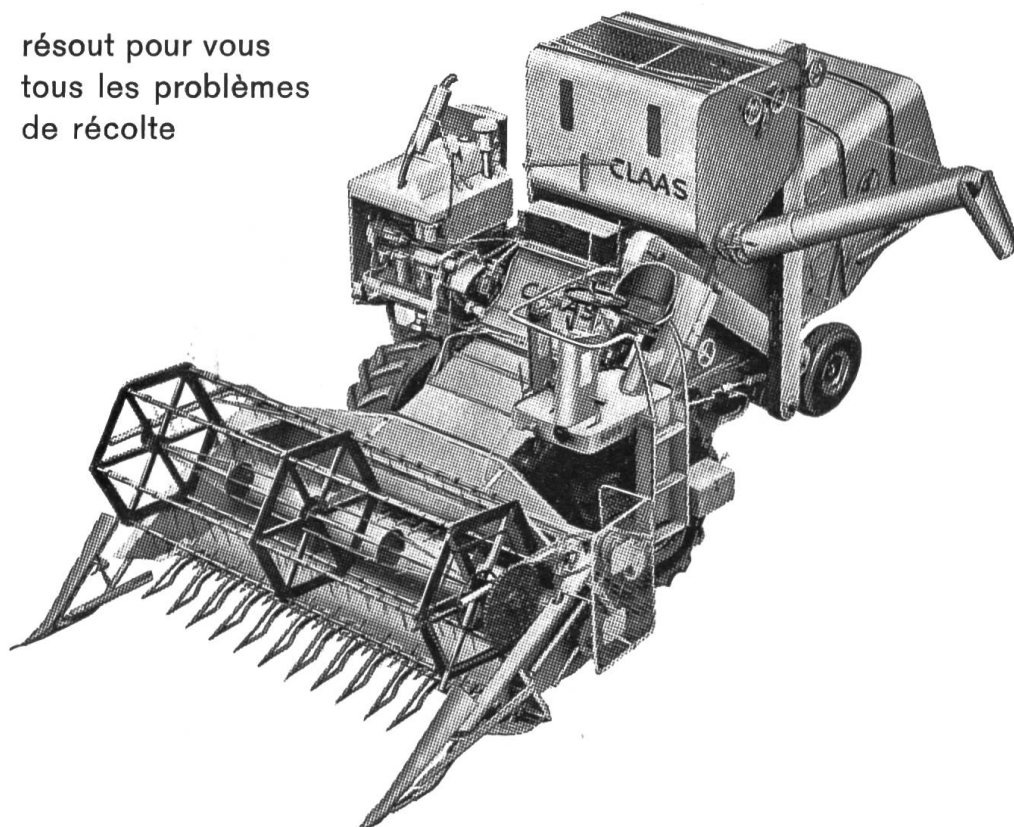

CLAAS, la plus grande fabrique européenne spécialisée dans la construction de moissonneuses-batteuses, vous offre :

une gamme complète de machines

- a) 4 modèles tractés
- b) 5 modèles automoteurs

d'un rendement **extraordinaire** et du grain d'une rigoureuse propreté.

Tout simplement: des machines **imbattables**,
même dans les conditions de récolte les plus difficiles.

Allamand s.a. Morges
machines agricoles – tracteurs

Tél. 021/71 41 21-22



Le tracteur-porteur à 4 roues motrices

Nouveau

Charger au lieu de tirer
c'est
adhérer au lieu de déraper

Faucher et charger
simultanément
par un seul opérateur



La faucheuse-chargeuse PULLAX réunit en une seule unité, le char chargeur, la faucheuse, l'épandeur d'engrais et le char déchargeur, p. ex. pour betteraves, pommes de terre, etc. Il peut être démonté partout en un tournemain, le PULLAX étant alors prêt à servir de tracteur agricole avec système hydraulique normalisé, de tracteur forestier idéal, tracteur basculant, pour l'évacuation de la neige, etc. Le MERK-PULLAX est livrable avec moteur 12/20/40 CV à partir de Fr. 9800.—

BON

TF

Fabrique de machines Merk

8953 Dietikon/ZH Tél. 051/88 91 21

Veillez m'envoyer le prospectus
relatif au MERK-Pullax ___ CV

Nom _____

Adresse _____

Il vaut la peine

de monter de véritables pneus à remorques. Le T 301 s'accroche sur le terrain et roule sur la route.

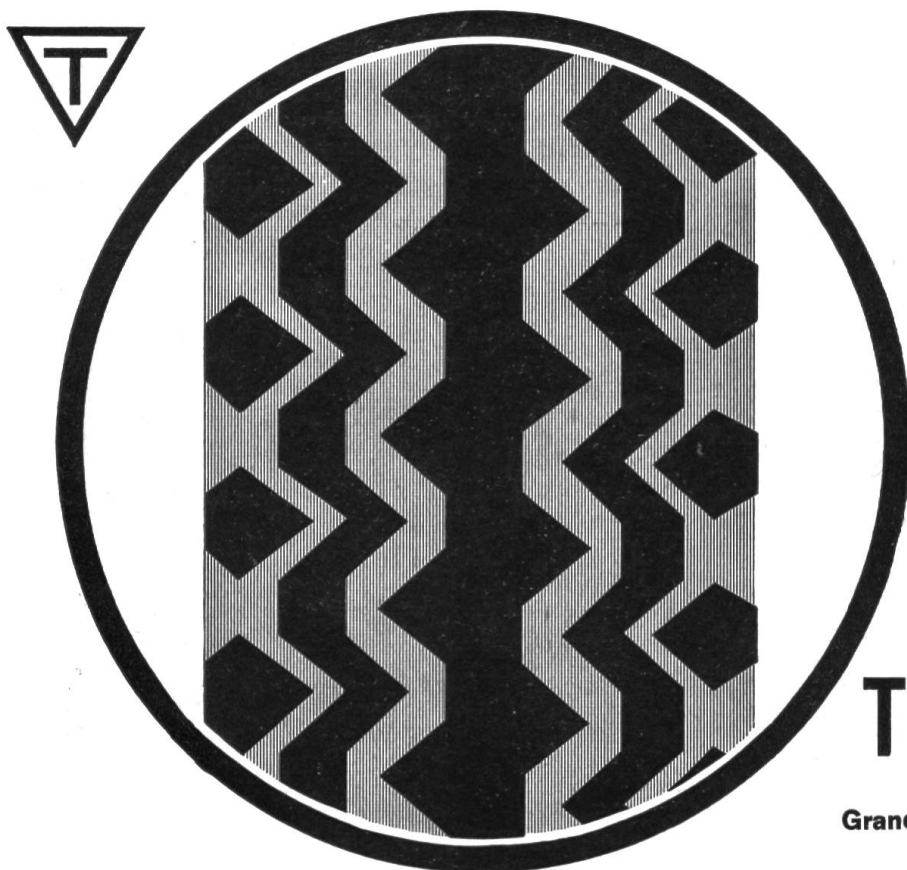

T 301

Robuste
Grande capacité
de charge

TRELLEBORG

Dépôt central: **TRELLEBORG** 8302 Kloten Téléphone (051) 84 05 55

Dépôts régionaux:

Argovie: Tél. (064) 51 38 55

Berne: Tél. (034) 2 21 11

Genève: Tél. (022) 32 49 03

Lausanne: Tél. (021) 24 86 97

Saint-Gall: Tél. (071) 22 86 02

Vaduz FL: Tél. (075) 2 16 06

Wetzikon ZH: Tél. (051) 77 04 85

Caoutchoucs TRELLEBORG S.A., Gartenstrasse 120, 4000 Bâle

Les travaux de fenaison deviennent un plaisir avec la
faneuse combinée «Wängi»

Epandage de l'herbe — Fanage — Andainage — Dispersion des andains

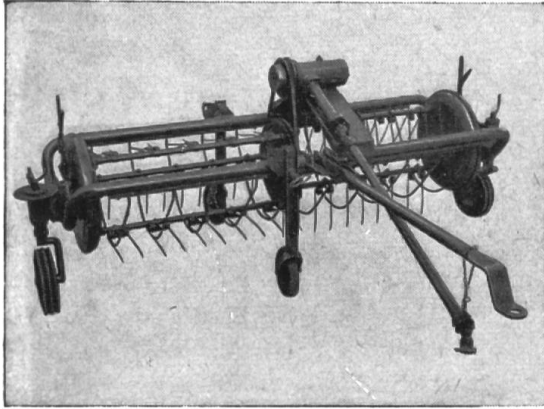

Cette machine effectue, dans n'importe quel fourrage, un excellent travail.

Elle ménage le produit et le dépose très défait.

Elle ne le tresse pas.

Elle est aussi facile à manier qu'à régler.

Elle comporte le système de commande éprouvé à courroie trapézoïdale qui assure un fonctionnement sans à-coups et silencieux.

Partout où une machine à usages multiples entre en considération pour les travaux de fenaison, la faneuse combinée «Wängi» représente la solution idéale. Elle est livrable pour tracteurs, tracteurs monoaxe ou traction animale.

Demandez-nous, sans engagement pour vous, prospectus et prix courant.

Fabrique de machines Wängi S.A. 9545 Wängi TG

Téléphone (054) 9 52 02

Adhérence parfaite avec

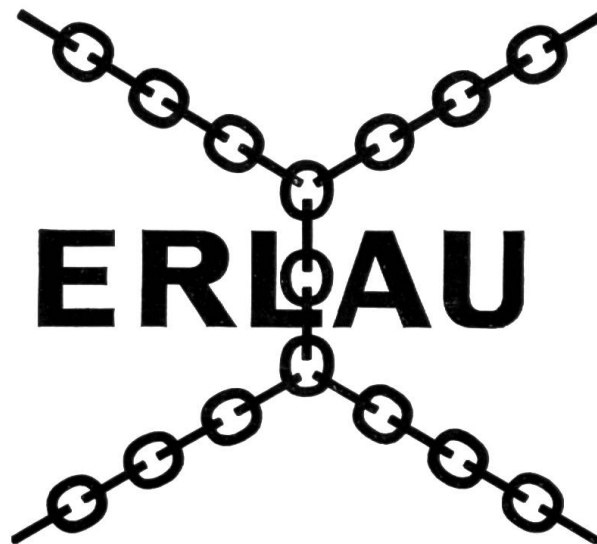

Agence exclusive pour
chaînes à neige ERLAU



Burgdorf Zurich Bâle Lucerne Lausanne Genève

Epandeuces de fumier

SOLUS

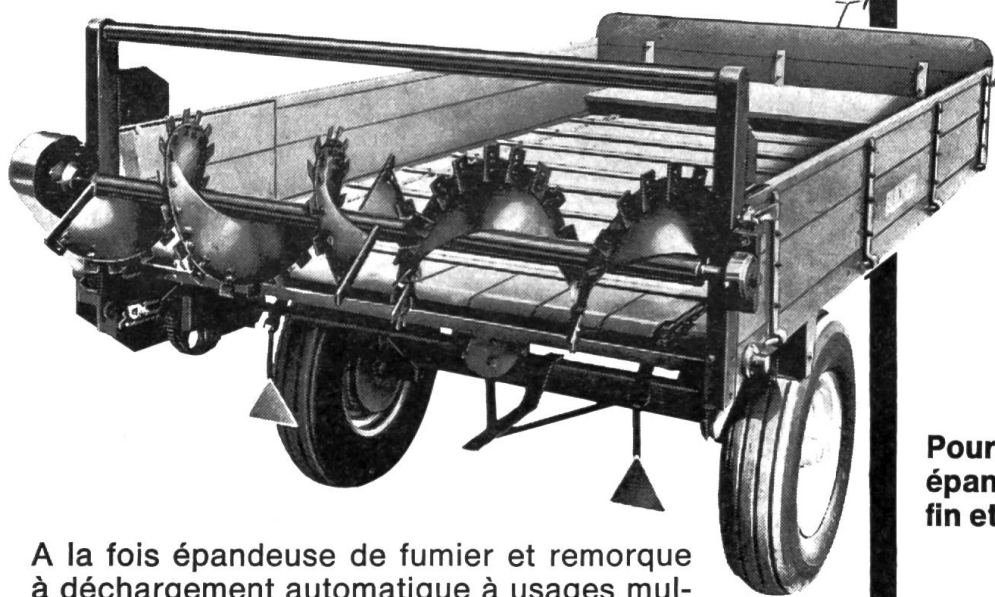

A la fois épandeuces de fumier et remorque à déchargement automatique à usages multiples. 2 modèles — prix très avantageux.

Pour un
épandage
fin et régulier

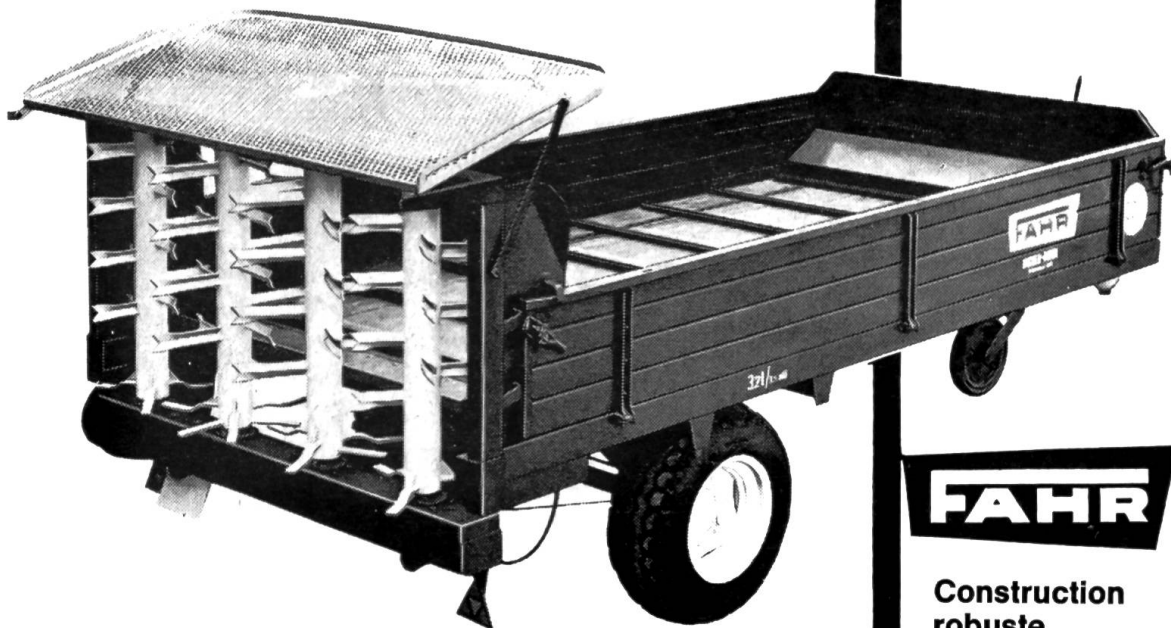

Epandeuces répondant à toutes les exigences, rouleaux de distribution verticaux, épandage large, débit élevé. Modèles à un et à deux essieux.

FAHR

Construction
robuste
Rendement
élevé

BUCHER-GUYER

8166 Niederweningen Zurich

BG 1759