

**Zeitschrift:** Le Tracteur et la machine agricole : revue suisse de technique agricole  
**Herausgeber:** Association suisse pour l'équipement technique de l'agriculture  
**Band:** 26 (1964)  
**Heft:** 14

**Rubrik:** Communication de l'Association suisse

### **Nutzungsbedingungen**

Die ETH-Bibliothek ist die Anbieterin der digitalisierten Zeitschriften auf E-Periodica. Sie besitzt keine Urheberrechte an den Zeitschriften und ist nicht verantwortlich für deren Inhalte. Die Rechte liegen in der Regel bei den Herausgebern beziehungsweise den externen Rechteinhabern. Das Veröffentlichen von Bildern in Print- und Online-Publikationen sowie auf Social Media-Kanälen oder Webseiten ist nur mit vorheriger Genehmigung der Rechteinhaber erlaubt. [Mehr erfahren](#)

### **Conditions d'utilisation**

L'ETH Library est le fournisseur des revues numérisées. Elle ne détient aucun droit d'auteur sur les revues et n'est pas responsable de leur contenu. En règle générale, les droits sont détenus par les éditeurs ou les détenteurs de droits externes. La reproduction d'images dans des publications imprimées ou en ligne ainsi que sur des canaux de médias sociaux ou des sites web n'est autorisée qu'avec l'accord préalable des détenteurs des droits. [En savoir plus](#)

### **Terms of use**

The ETH Library is the provider of the digitised journals. It does not own any copyrights to the journals and is not responsible for their content. The rights usually lie with the publishers or the external rights holders. Publishing images in print and online publications, as well as on social media channels or websites, is only permitted with the prior consent of the rights holders. [Find out more](#)

**Download PDF:** 18.04.2026

**ETH-Bibliothek Zürich, E-Periodica, <https://www.e-periodica.ch>**

# Communication de l'Association suisse

## Monsieur Jacob Keller, de Gretzenbach (SO)

a fêté son 70ème anniversaire le 17 août 1964, ainsi que nous l'a récemment appris la «Feuille agricole de la Suisse du Nord-Ouest». Avec un peu de retard, nous tenons à le féliciter vivement de cet événement en lui souhaitant de conserver pendant de nombreuses années encore la belle santé dont il jouit actuellement.

On sait que Monsieur Jacob Keller a été président de la section soleuroise de 1943 à 1949.

### On trouve dans chaque village

des propriétaires de tracteurs qui ne font pas encore partie de notre organisation. Sociétaires, ne négligez rien pour les décider à adhérer à votre section. L'union fait la force! Communiquez aussi leur adresse au Secrétariat central de l'Association suisse de propriétaires de tracteurs, case postale 210, Brugg. Nous vous en remercions d'avance!

L'huile des 4-saisons

**Rugal**

est plus simple et plus rationnel

Elle assure pendant les 12 mois de l'année une lubrification parfaite et constante de votre tracteur, car ses additifs spéciaux protègent efficacement le moteur contre l'oxydation, la corrosion et le calaminage.

Commandez directement à la fabrique!

**W. Blaser+Cie**

Hasle-Rüegsau / BE  
Téléphone 034 / 35855

Fabrique de lubrifiants spécialisée



Fabrique de Machines S.A.  
Hochdorf / LU

**Spécialisée depuis 50 ans dans les installations de purinage et d'arrosage. Honorée de médailles d'or et diplômes d'honneur**

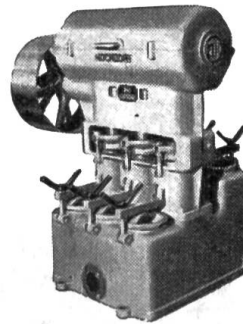

**Mixer à fumier**, la combinaison pour hacher et liquéfier le fumier et brasser le purin.

← **Pompes à piston à haute pression**, avec ou sans graissage automatique, sous pression d'huile. Pour chaque exploitation le type qui convient.

**Machines à liquéfier le fumier «Blitz»**, énorme rendement et économie de temps (brevet dem.).

**Brasseurs à purin** avec engrenage spécial dans bain d'huile, s'adaptent à toutes les fosses.

**Pompes centrifuges «CENTRAL»** pour arroser ou remplir la caisse à purin.

Pas d'obstruction.  
Rendement maximal.  
Grande solidité!

**Machine à couper le bois MFH** (breveté), coupe des branches jusqu'à 15 cm  $\phi$  à des longueurs réglables de 12 à 30 cm. Grande économie de travail et de frais.

Excellentes références.  
Représentation et service:

**WALTER BAUR, PRILLY-Lausanne**  
machines agricoles

Vallombreuse 75 - Téléphone (021) 24 38 20

**COUPON**

Veillez m'envoyer offres, prospectus et références, pour:

Nom: \_\_\_\_\_

Adresse: \_\_\_\_\_

Tél. (0.....) \_\_\_\_\_

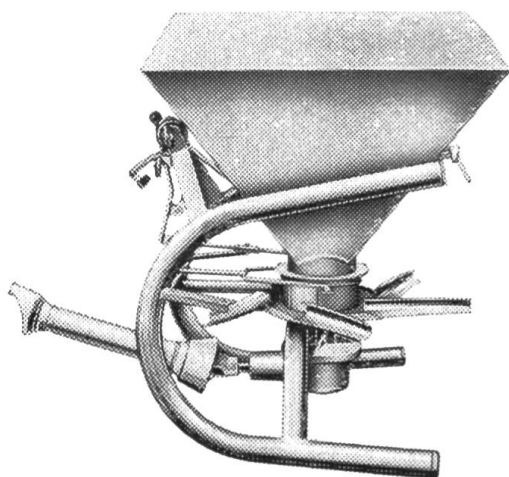

## Distributeur d'engrais ROTAST

Supérieur par son grand rendement superficiel. Certitude par sa grande précision de distribution. Multiple par la possibilité d'ajuster la direction de distribution.

Veillez nous demander une offre ou une démonstration sans engagement de votre part.

Nous livrons également les distributeurs d'engrais «Super Populaire» avec une largeur d'épandage de 2 m et de 2,50 m. Téléphone (031) 67 28 75

**OTT FRÈRES SA FABRIQUE DE MACHINES WORB**

**F  
A  
V  
O  
R  
I  
T**

**ALTHAUS**

### La charrue quart-de-tour aux avantages marquants

- Exécutions différentes pour chaque système de relevage hydraulique au trois-points et contrôle automatique
- Travail propre même en pentes inclinées
- Déclencheur de sûreté éprouvé
- Maniement simple
- Prix avantageux

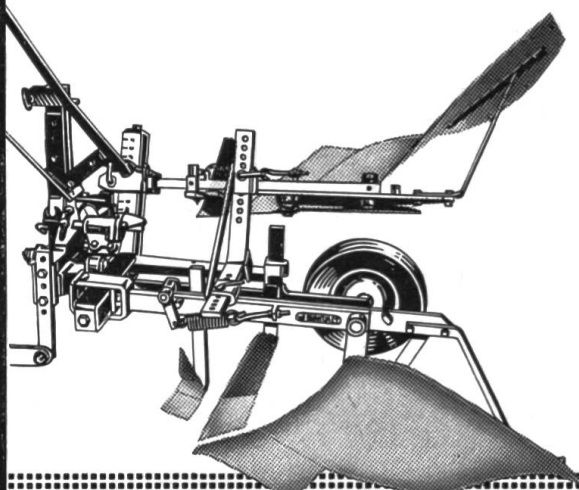

Veillez nous demander  
notre offre détaillée sans  
engagement de votre part

Agence Payerne: J. L. Piquet,  
29, rue de la Vignette, Payerne  
Tél. 037/615 00

**ALTHAUS+CO**



ERSIGEN/BE TÉL. (034) 3 21 62 / 63

batterie suisse  
économie  
durabilité  
puissance de démarrage maximum

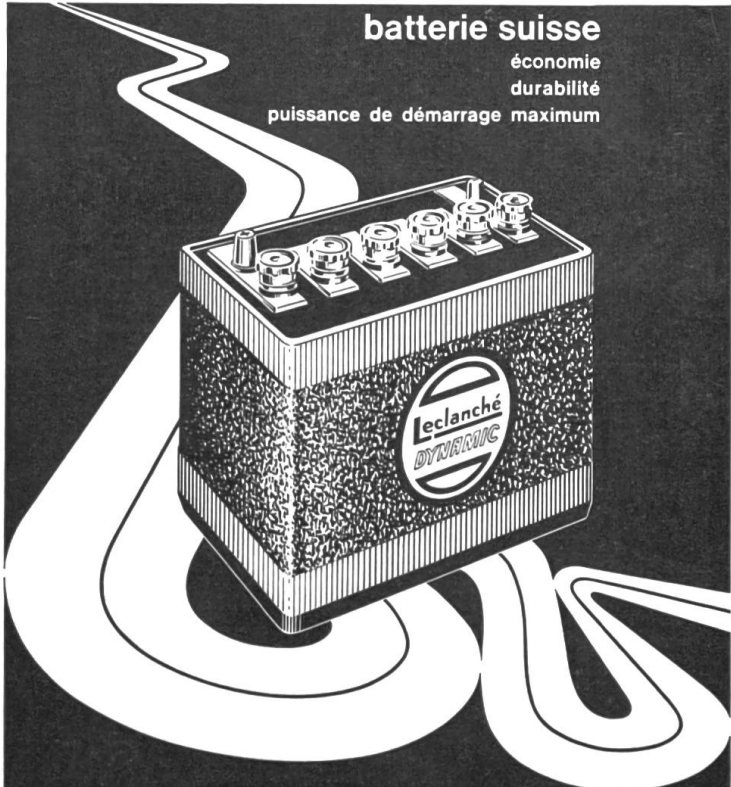

**LECLANCHÉ S A**  
**DYNAMIC**  
YVERDON

En inspectant vos véhicules, ne vous bornez pas à contrôler l'état des freins et des pneus, mais assurez-vous aussi qu'ils sont équipés des dispositifs éclairants et réfléchissants réglementaires.



**REGOMMAGE**

Toutes dimensions  
Env. 50 % d'économie

***TYVALUG S.A.***

<b>VEVEY</b>	Ave. Gilamont 40	Tél. 021 51 49 61
<b>LAUSANNE</b>	Rte. Neuchâtel 12	Tél. 021 25 72 22
<b>Slon</b>	Rue de la Dixence	Tél. 027 2 56 95

Voici «La Royale»

# CHARRUE BISOC HENRIOD

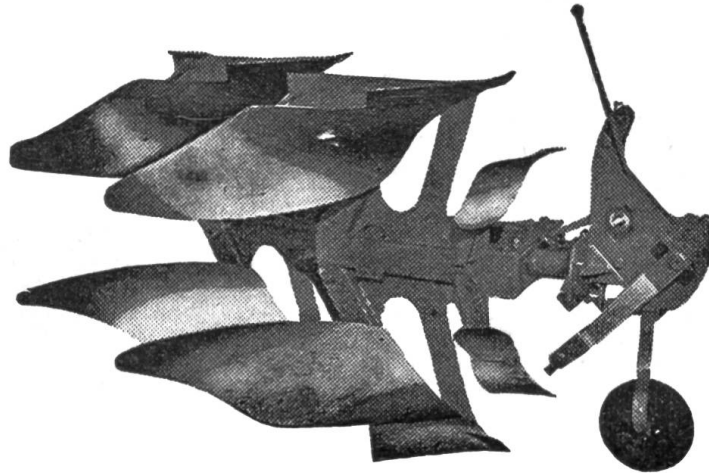

- Livrable avec ou sans roue
- Transformable en monosoc.
- Exécution en trois grandeurs.
- Construction très robuste avec cadre tubulaire indéformable.
- Déclenchement automatique.
- Retournement SEMI-AUTOMATIQUE BREVETÉ sur roulements à billes étanches.
- Dégagement maximum entre les corps de la charrue.
- Interchangeabilité des coutres.
- Pointes de socs interchangeables et réglables.
- Combiné avec attaches 22 et 28 mm.
- Travail impeccable dans toutes les terres jusqu'à 20 % de pente.
- Pièces de rechange EN STOCK.

**Ateliers de construction, machines agricoles, agent tracteurs Fordson**

**PAUL HENRIOD S. à r. l. ECHALLENS (VD) Tél. (021) 81 18 81 / 82**

Sur tracteurs FERGUSON, représentant exclusif pour la Suisse:

**SERVICE COMPANY Ltd., Dübendorf-Zürich**

Sur tracteurs BUHRER, représentant exclusif pour les cantons de Berne, Soleure et Neuchâtel: **F. SPAHR-HOFMANN. Lengnau près Bienne**

**Mutuelle  
Vaudoise  
Accidents**



**Vaudoise Vie**

**bien conseillé — bien assuré**  
**agences dans toute la Suisse**

**La Mutuelle Vaudoise Accidents est  
l'assureur de confiance de l'Associa-  
tion suisse de propriétaires de trac-  
teurs**