

Zeitschrift: Le Tracteur et la machine agricole : revue suisse de technique agricole
Herausgeber: Association suisse pour l'équipement technique de l'agriculture
Band: 26 (1964)
Heft: 10

Titelseiten

Nutzungsbedingungen

Die ETH-Bibliothek ist die Anbieterin der digitalisierten Zeitschriften auf E-Periodica. Sie besitzt keine Urheberrechte an den Zeitschriften und ist nicht verantwortlich für deren Inhalte. Die Rechte liegen in der Regel bei den Herausgebern beziehungsweise den externen Rechteinhabern. Das Veröffentlichen von Bildern in Print- und Online-Publikationen sowie auf Social Media-Kanälen oder Webseiten ist nur mit vorheriger Genehmigung der Rechteinhaber erlaubt. [Mehr erfahren](#)

Conditions d'utilisation

L'ETH Library est le fournisseur des revues numérisées. Elle ne détient aucun droit d'auteur sur les revues et n'est pas responsable de leur contenu. En règle générale, les droits sont détenus par les éditeurs ou les détenteurs de droits externes. La reproduction d'images dans des publications imprimées ou en ligne ainsi que sur des canaux de médias sociaux ou des sites web n'est autorisée qu'avec l'accord préalable des détenteurs des droits. [En savoir plus](#)

Terms of use

The ETH Library is the provider of the digitised journals. It does not own any copyrights to the journals and is not responsible for their content. The rights usually lie with the publishers or the external rights holders. Publishing images in print and online publications, as well as on social media channels or websites, is only permitted with the prior consent of the rights holders. [Find out more](#)

Download PDF: 18.04.2026

ETH-Bibliothek Zürich, E-Periodica, <https://www.e-periodica.ch>

Pl L 137
SUPPLÉMENT
LE COURRIER DE L'IMA

18. Aug. 1964

26^e année **10** - 1964

LE TRACTEUR

et la machine agricole

PÉRIODIQUE MENSUEL DE L'ASS. SUISSE DE PROPRIÉTAIRES DE TRACTEURS



Choisissez...

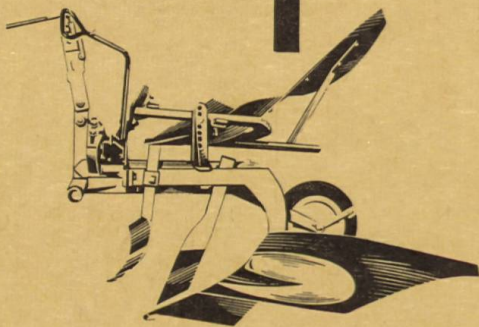

charrue « Cérés »

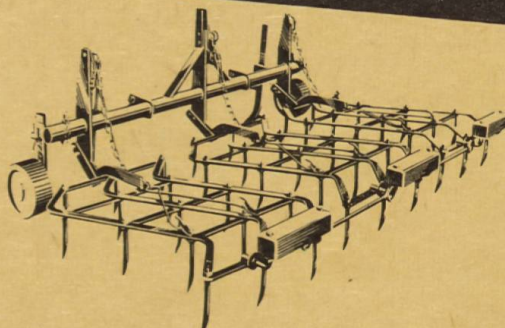

herse à champs
à 3 ou à 5 compartiments

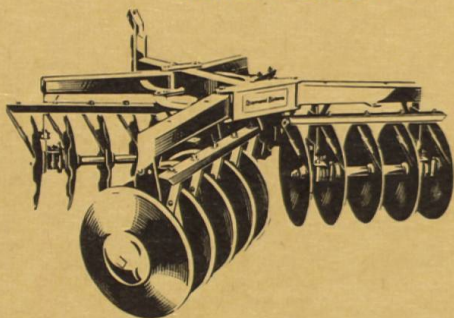

herse à disques

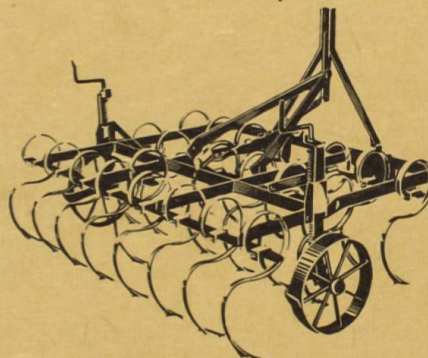

cultivateur à dents flexibles

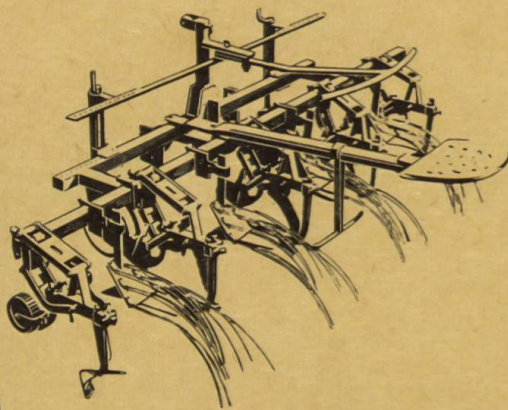

instrument universel



distributeur d'engrais
Vicon-SPANDICAR

Autres machines portées

Charrue bisoc
Rouleau à champs
Rouleau CAMBRIDGE
Distributeur d'engrais
à caisse
Demandez offre,
documentation et visite
de nos voyageurs

Allamand s.a. Morges
machines agricoles - tracteurs

AEBI



Épandeur à fumier et remorque polyvalente RECORD

Rouleaux d'épandage en colimaçon, sans supplément de prix. Chaîne transporteuse continue à marche avant et arrière*.

Réglage du débit sur 7 positions depuis le siège du tracteur. Grande roue de support, Ø 400 mm, avec bandage caoutchouc.

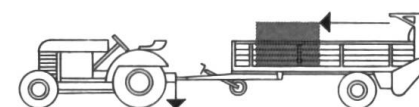

* Ceci vous évitera des ennuis! En effet, votre tracteur peut rester pris dans un terrain difficile lorsque le poids du fumier sur l'épandeur à moitié déchargée se trouve tout à l'arrière du pont. Quel soulagement de pouvoir alors embrayer la chaîne en marche

arrière, afin de ramener la charge à l'avant et de rétablir ainsi l'adhérence des roues du tracteur! En moins de 2 minutes, et sans descendre du siège, vous aurez remis à flot tracteur et remorque.

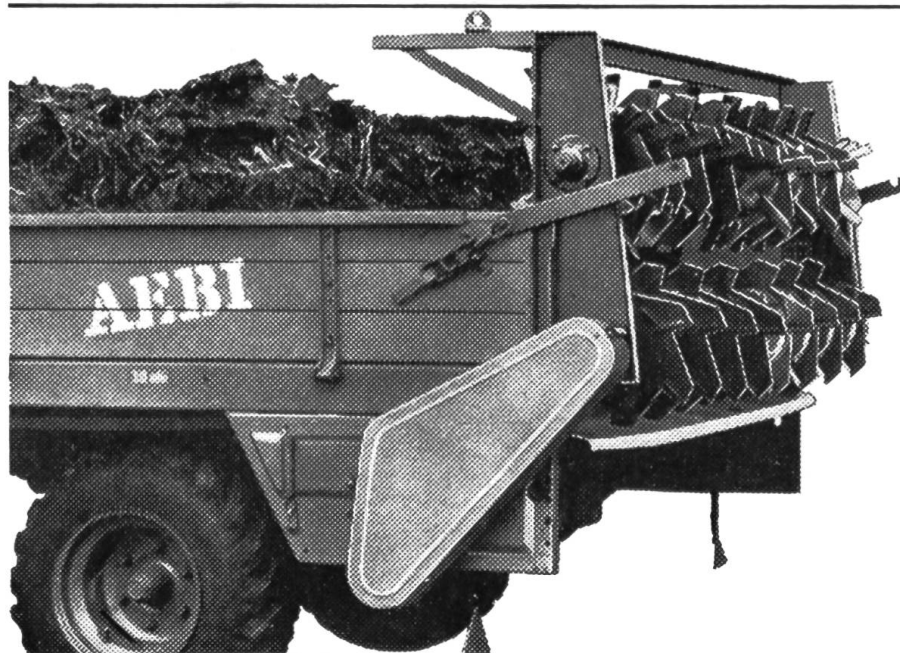

Livable dans les exécutions suivantes: Appareils épandeurs horizontaux et verticaux (démontables sans outils; transformation rapide en remorque polyvalente)/ Modèles à 1 et à 2 essieux pour des charges utiles de 2-4 tonnes/ Bac à céréales à bascule hydraulique pour transports en vrac/ Nous livrons aussi les chargeuses à fumier hydrauliques ATLAS

Veillez m'envoyer sans engagement prospectus et prix concernant les épandeurs à fumier Record/ les chargeuses à fumier ATLAS

Adresse

Découper et envoyer dans enveloppe ouverte affranchie de 5 cts à AEBI & Co SA fabrique de machines Burgdorf BE Tél. 034/23301

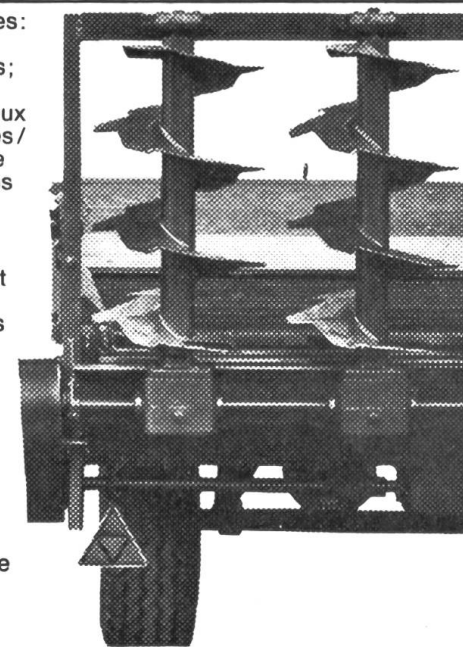

SAMRO Spéciale

Arracheuse-ramasseuse économique, maniable et indétériorable pour les pommes de terre et les betteraves sucrières

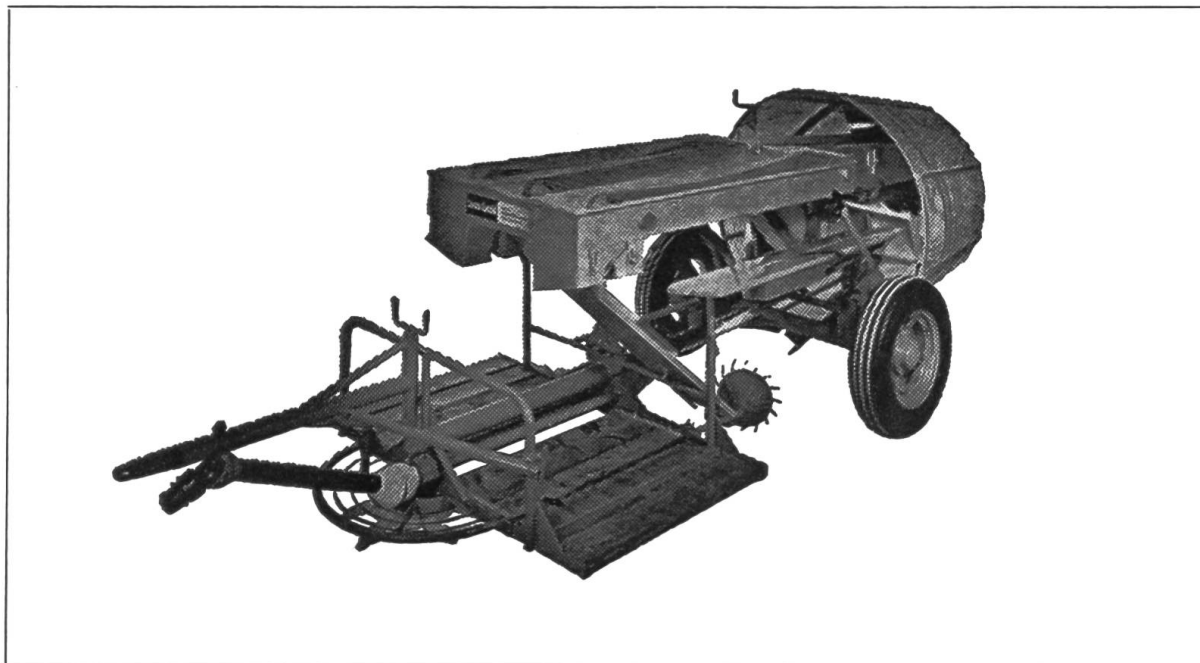

Il a plus de 10 ans que cette récolteuse est fabriquée, perfectionnée et fait ses preuves. Des milliers de SAMRO sont en service en Suisse et à l'étranger. Elle est l'arracheuse-ramasseuse de pommes de terre la plus vendue. Machine de construction extra-solide et sans exigences,

facile à manœuvrer et d'emploi économique même sur les champs de longueur réduite. Rapide mise en ordre de service ou de transport. Faible puissance absorbée (seulement 8 à 12 ch). Utilisable pratiquement dans toutes les conditions de sol. Ménage les tubercules au maximum.

Grand rendement de travail du personnel de triage du fait qu'il est assis. Hauteur favorable des chaînes de triage et travail facilité par rouleau calibreur commandé. La SAMRO livre un produit marchand. Il suffit de lui adapter quelques accessoires pour en faire une récolteuse de betteraves à sucre.

Kunz et Cie, Berthoud
Fabrique de machines
Téléphone: (034) 2 55 55

Suisse romande:
Benjamin Burri,
machines agricoles
Le Mont-sur-Lausanne
Téléphone (021) 32 03 05

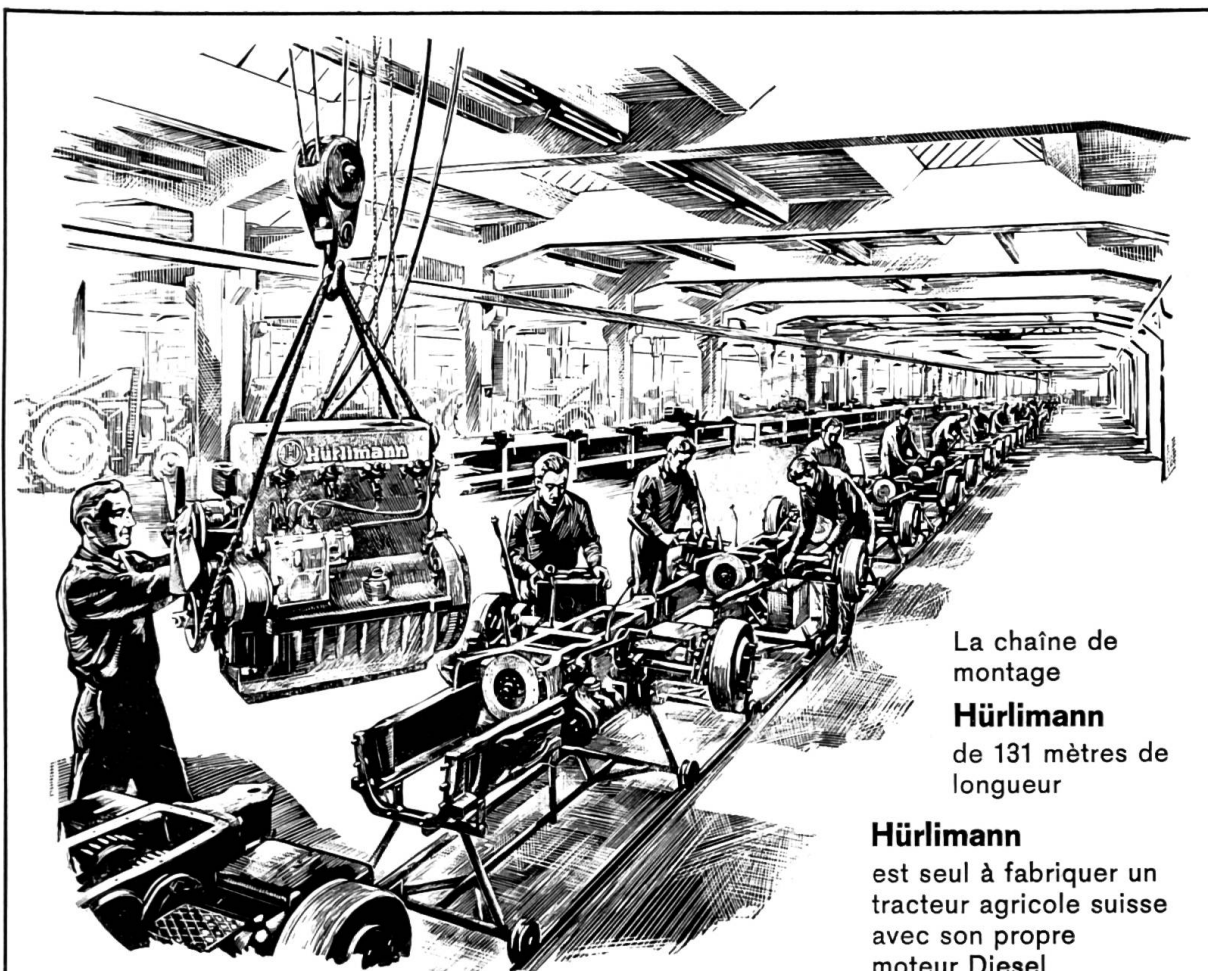

La chaîne de
montage
Hürlimann
de 131 mètres de
longueur

Hürlimann
est seul à fabriquer un
tracteur agricole suisse
avec son propre
moteur Diesel

Une preuve

qui confirme la renommée mondiale des moteurs Diesel suisses

Lors des expertises effectuées par l'IMA, à la demande de l'Association suisse de propriétaires de tracteurs, pour mesurer la puissance en ch à la prise de force et la consommation spécifique de carburant, ce fut un

Diesel Hürlimann

qui eut la consommation la plus basse de **179,5 grammes de gasoil par ch/heure.**

Tous les autres tracteurs équipés de **moteurs étrangers** eurent une consommation supérieure.

La rationalisation dans l'agriculture comprend donc pour cette seule raison l'exécution des travaux avec un tracteur Hürlimann, puisqu'il consomme le moins de carburant par ch, donc aussi par hectare de terres à labourer.



Rationnel - moderne - économique

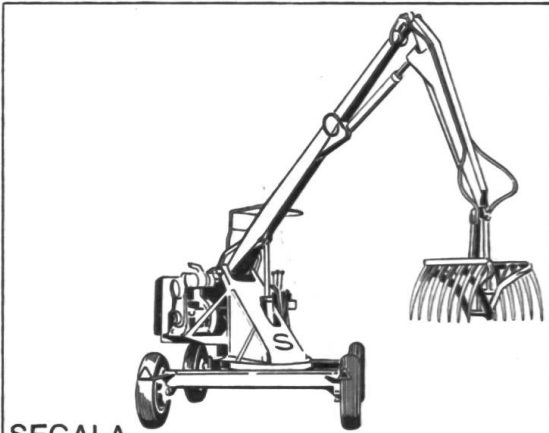

SEGALA,
la grue à fumier sur quatre roues.
Grande puissance d'élévation. Manipulation simple. Construction robuste.

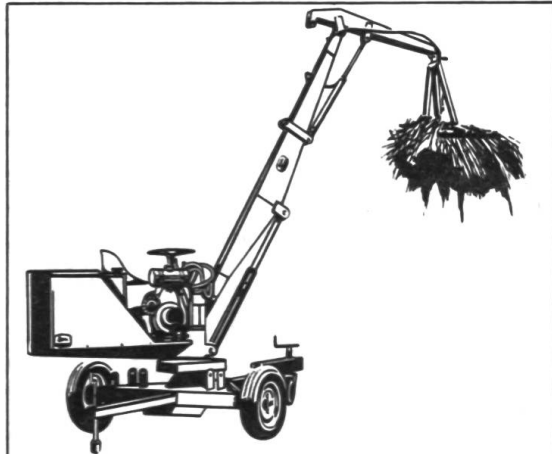

CERES, la grue à fumier hydraulique,
exécution à deux roues.
Facile à manœuvrer. Service simple.

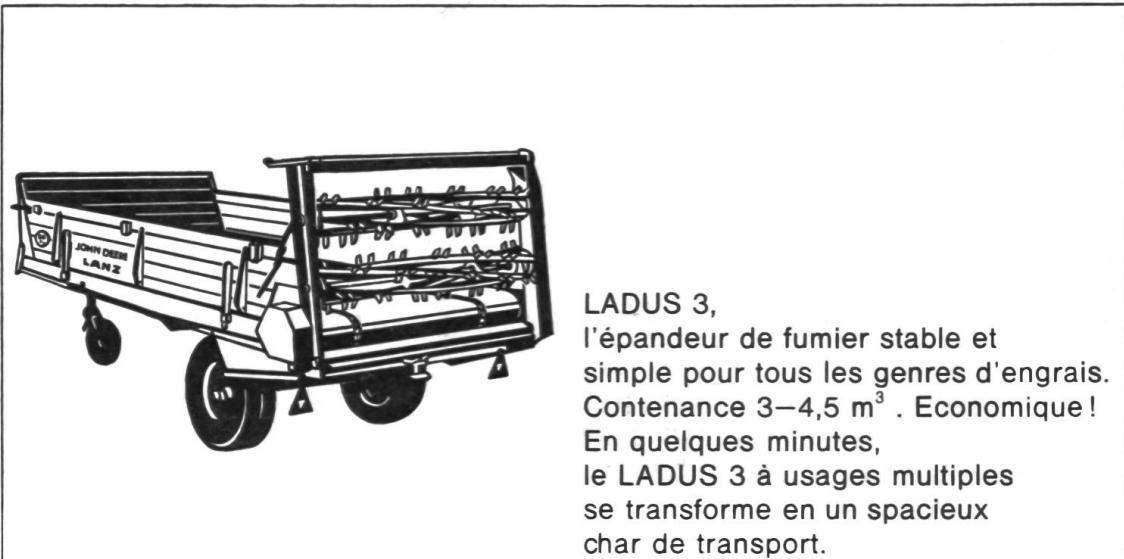

LADUS 3,
l'épandeur de fumier stable et
simple pour tous les genres d'engrais.
Contenance 3-4,5 m³. Economique!
En quelques minutes,
le LADUS 3 à usages multiples
se transforme en un spacieux
char de transport.

MATRA ZOLLIKOFEN

envoyez-moi sans engagement
votre prospectus :

Zollikofen (Berne) Tél. 031/65 01 06
Yverdon (Vaud) Tél. 024/2 22 73

SEGALA CERES LADUS 3

(Marquez d'une croix ce que vous désirez)

Nom et adresse



LT

Nous disons : notre pneu
FIRESTONE T-133

Pourquoi ?

Parce que, durant des années, nous l'avons systématiquement amélioré et perfectionné dans le seul but de créer un pneu de tracteur qui assure une exploitation vraiment rationnelle.

Notre **T-133** tient ce que nous promettons :

Nombre d'heures d'utilisation très élevé et mordant exceptionnel, même dans les conditions d'usage les plus variées. Force de traction étonnante dans les terrains mous et roulement exempt de vibrations sur sol dur.

Rendement optimum et usure lente en exploitation mixte, telles sont les caractéristiques les plus remarquables du pneu **FIRESTONE T-133**, extraordinairement robuste et rationnel.

Les roues directrices du tracteur doivent assurer une parfaite adhérence et un bon guidage. Avec leur profil à nervures multiples, les types de pneus **FIRESTONE RIBBED TRACTOR** et **GUIDE GRIP TRACTOR** sont destinés à remplir ces tâches.

QU'EST-CE QU'UN PNEU DE TRACTEUR RATIONNEL

?



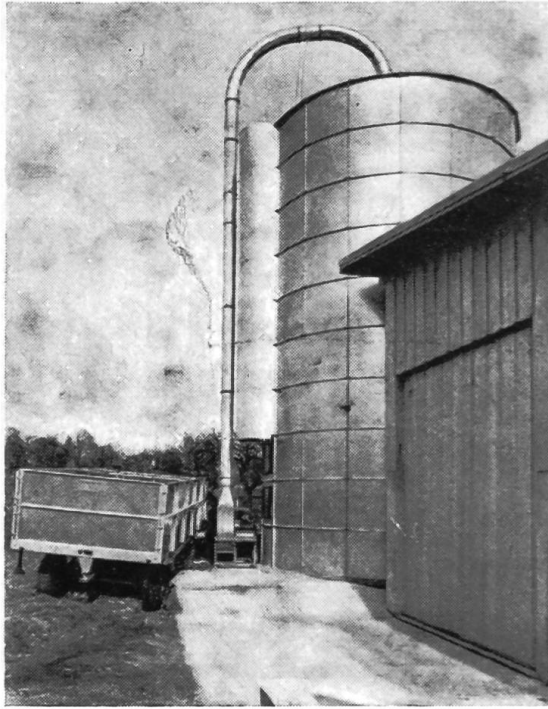

SILO-TOUR

Maryson

Diamètre: 4.20-4.80-5.40 et 6.00 m.
 Hauteurs: de 8 à 17 m.
 Capacités: de 120 à 400 m³.
 Montage rapide, par équipes
 spécialisées.
 Prix avantageux.

**Tous les avantages sont en faveur
 de l'ensilage bien fait
 Tous les avantages sont en faveur
 du silo-tour**

Maryson

SILO-TOUR «F.S.A.-ALU»

Entièrement automatique et hermétique
 (200, 336 et 402 m³)

Vue en coupe du silo «F.S.A.-ALU» ►

1. Trou de remplissage
2. Plate-forme avec garde-fou
3. Soupape de sécurité
4. Sacs en plastic de pression et dépression
5. Trou d'évacuation d'air lors du remplissage
6. Tuyauterie en tôle, pipe en aluminium
7. Manteau en aluminium «Peraluman 30» mi-dur, au manganèse
8. Fourrage
9. Bras de la fraise
10. Echelle avec grille de protection
11. Tôle de fermeture
12. Siphon
13. Fondation en béton
14. Fraise «Esterer» avec moteur électrique

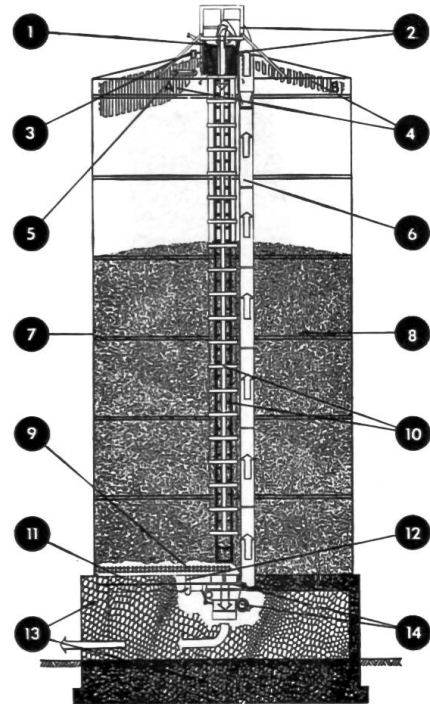

Demandez prospectus et offre sans engagement.

Fédération des Syndicats Agricoles du Canton de Fribourg

Departement Machines agricoles

FRIBOURG Rue Arsenaux 10 Téléphone (037) 2 48 51

Notre spécialité:

LA MANUTENTION DU GRAIN

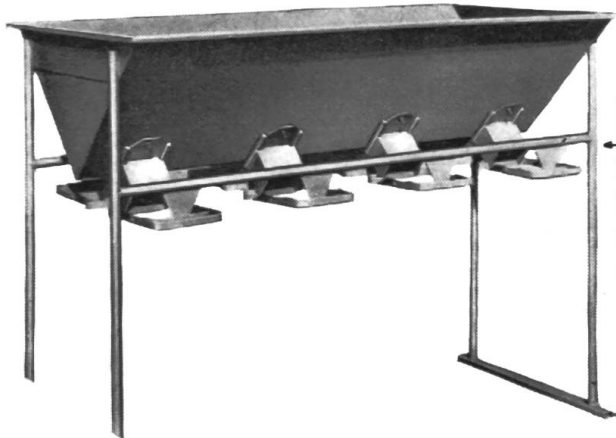

ENSACHEURS MULTISACS

Permet de vider et d'ensacher le contenu de la trémie d'une moissonneuse-batteuse sans perdre de temps.
2 modèles de capacité différente: 4 et 8 sacs.

BENNE POUR LE TRANSPORT DES CÉRÉALES EN VRAC

De grande capacité, elle utilise la charge maximum de vos chars. Elle se vide seule et entièrement au moyen de trappes à glissières très largement dimensionnées.
2 modèles: 40 et 60 Qx.

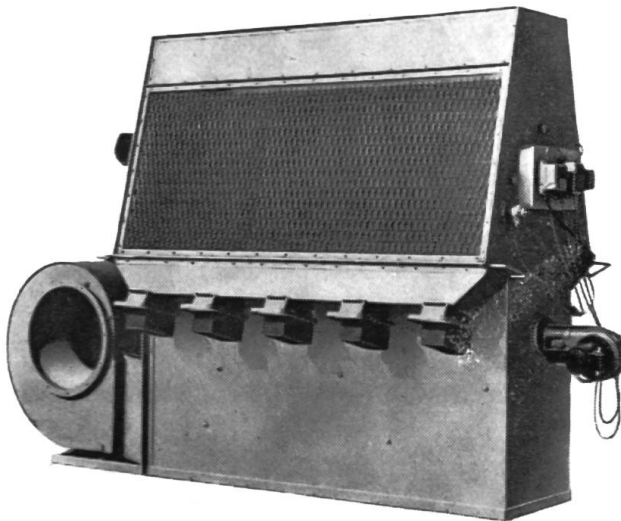
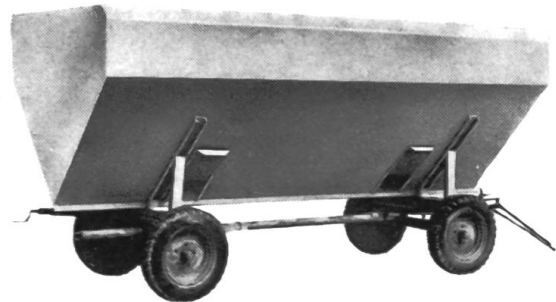

SÉCHOIR À CÉRÉALES

mobile ou stable.

Grâce à son échangeur de chaleur, il possède toutes les qualités requises pour un séchage économique et en toute sécurité.

Simple de conception, il ne demande pratiquement aucun entretien.

Possibilité de sécher de petits lots de 6 à 7 Qx. Service d'entretien assuré.

Modèles spéciaux sur demande.



Vis Ø 100

POUR TRANSPORTER, ÉLEVER, ENSACHER LE GRAIN SANS LE CASSER

La première construite en grande série en Suisse.

Construction extrêmement solide en tube étiré poli blanc sans soudure.

GEORGES DESPLAND, atelier mécanique
COSSONAY (VD) Tél. 021/871156



12 mois garantie

MASSEY-FERGUSON à l'avant-garde de la mécanisation agricole

Nous nous ferons un plaisir de vous conseiller sans engagement dans la solution de vos problèmes de mécanisation – comme nous l'avons déjà fait pour des milliers d'agriculteurs suisses.

MF 35

Le tracteur MF 35 est puissant. Nombreuses applications, économie proverbiale. Pour l'exploitation familiale, c'est le tracteur idéal qui reste moderne pendant des années. 40 CV.



**Vente et stations-service
avec stock de pièces de rechange
originales dans toute la Suisse
et la Principauté de Liechtenstein**

Représentation générale:
Service Company SA, Dubendorf ZH
Téléphone 051 85 08 81

Agents régionaux:
A. Bachmann, Tägerschen TG
J. Bernet, Schötz LU
H. Brodard, Sâles FR
W. Christen, Vouvry VS

M. Cœytaux, Bettens VD
Comptoir Agricole, Sion VS
M. Cottier, Missy VD
Hänni AG, Gasel BE
J. Hebler, Buttisholz LU
Mantovani & Pfeleiderer, Adligenswil LU
Sama SA, Morges VD
Schibler & Bürgi, Däniken SO
O. Schmid, Rain LU
E. Schumacher, Täuffelen BE
E. Straub, Koppigen BE
W. Truninger, Herten-Altikon ZH
K. Vogel, Buchs ZH
J. Wehrle, Wülflingen ZH

Agents locaux:
J. Dethurens, Laconnex GE
R. Flückiger, Wintersingen BL
C. Porret, Fresens NE
L. Salgat, Cornol JB
J. Stofer, Werd-Rottenschwil AG
M. Stöckli, Berschis SG
Vögeli & Berger, Hettlingen ZH

Ainsi que Service Company SA
Dubendorf ZH
par ses représentants de fabrique

Téléphone 051 85 08 81

SERVICE COMPANY SA DUBENDORF

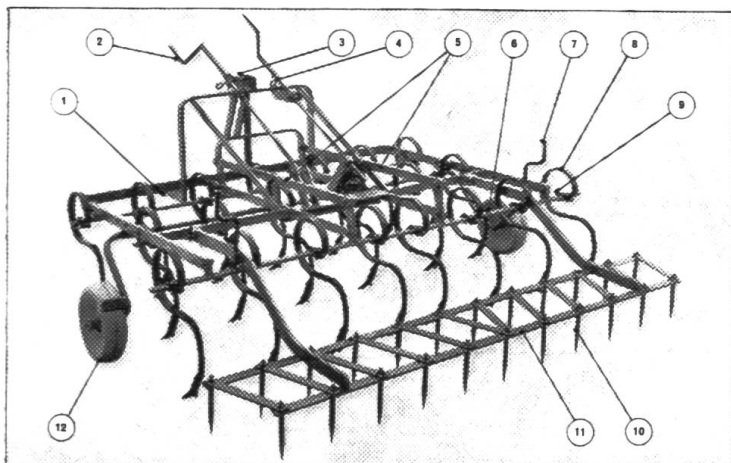

Vibro- culteurs *Müller*

pour l'attelage 3-points du relevage hydraulique. Largeur de travail de 2 m (19 dents) ou 2 m 20 (21 dents). Le vibroculteur est l'instrument polyvalent de l'agriculteur progressiste. On peut l'employer presque toute l'année, notamment pour travailler les champs de pommes de terre après la récolte, les chaumes, les terres à ensemençer, les champs non labourés, etc. Construction soignée et matériaux de première qualité. Produit suisse. Est livré sur demande avec herse accouplée et système pour régler l'inclinaison des dents. Prix d'achat vite remboursé par les services rendus. Demandez-nous de plus amples renseignements!

A. Müller fabrique de machines 4112 Bättwil près Bâle
Téléphone: (061) 83 30 37

CHARRUES BISOCS



Rendement de travail insurpassable dans toutes les sortes de terrains avec effort de traction minime. Adaptables à tous tracteurs avec relevage 3 points normal ou relevage hydraulique à effort contrôlé. Réglage des deux sillons exactement dans la largeur.

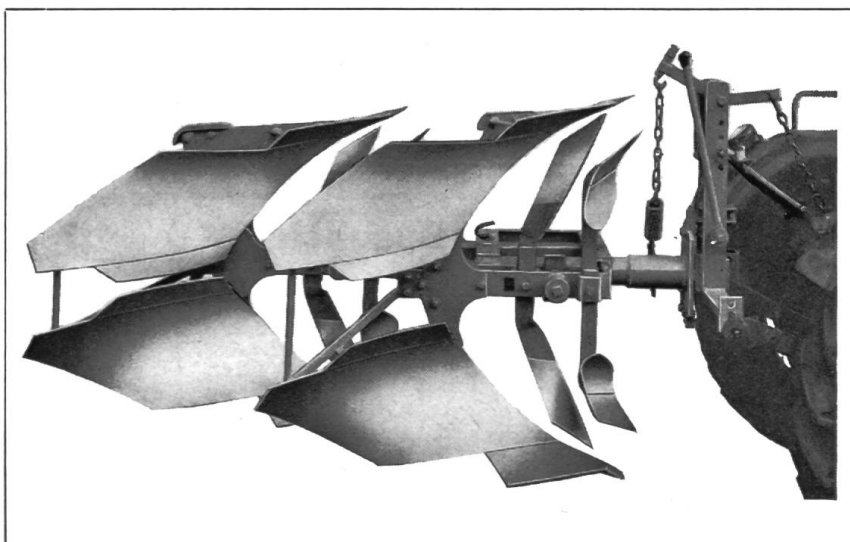

Veuillez nous demander une offre ou une démonstration sans engagement de votre part.

OTT FRÈRES SA FABRIQUE DE MACHINES WORB

Téléphone (031) 67 28 75

Toujours à l'avant-garde SEMOIR NODET

Dans toute l'Europe l'utilisateur apprécie la bienfacture NODET. Pour les agriculteurs et maraîchers exigeants!

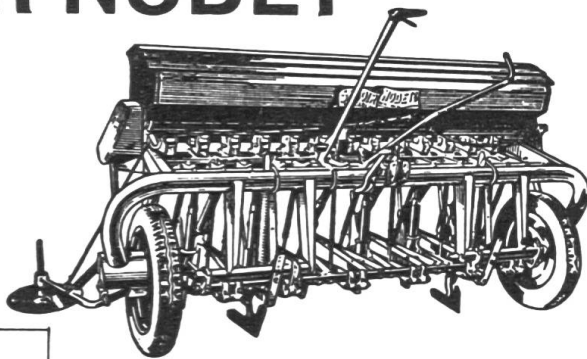

Prix des semoirs avec socs:		
Largeur effective	2,42 m	3,08 m
Seulement	Fr. 1997.-	Fr. 2414.-

(dans ces prix sont compris pneus, traceurs, 3-points, griffes fouilleuses, agitateur, manivelle d'essai).

Vibroculteurs HARUWY

Un complément merveilleux monté sur l'instrument universel Haruwy.

Avantage:

Fixation instantanée par groupes indépendants comblant efficacement les traces laissées par le tracteur, quelle que soit la profondeur.

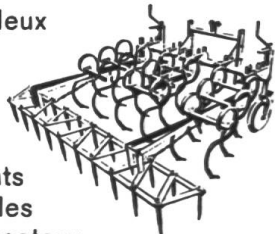

Largeur de travail	1,98 m	2,64 m	3,30 m
Vibroculteur			
sans porte-outil HARUWY	Fr. 354.-	472.-	590.-
Herse arrière	Fr. 180.-	240.-	300.-
Porte-outil Haruwy à partir de	Fr. 260.-	317.-	367.-

Arracheuse-aligieuse

KROMAG

se distingue dans les conditions les plus difficiles et récolte vos pommes de terre et betteraves très soigneusement.

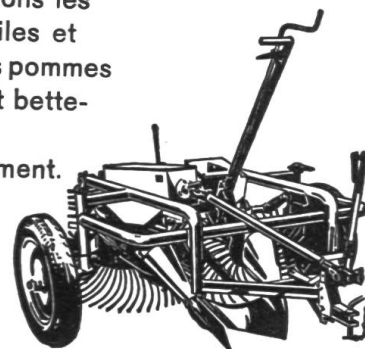

Epandeur d'engrais Boegballe

Gagnez du temps avec l'épandeur d'engrais Boegballe pour attelage 3 points

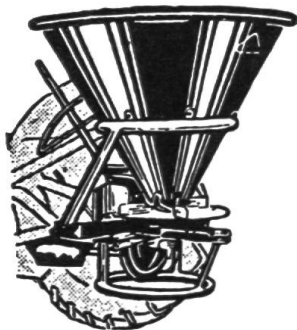

utilisable pour tous les engrais granulés, rendement de 6 hectares à l'heure, largeur d'épandage: 8-12 mètres.

Prix frs. 540.-

Herses HARUWY

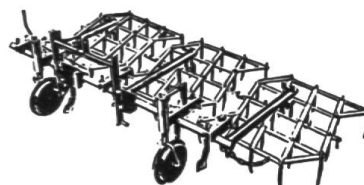

Construction en acier avec dents longues et trempées.

Largeur de travail de 1,98 m à 3,96 m	
Sans porte-outil HARUWY à partir de	frs. 370.-
Porte-outil HARUWY à partir de	frs. 208.-



H.-R. WYSS, VERNAND s. Lausanne
Constructions mécaniques
Tél. (021) 91 11 41

Grande puissance de traction

Résistant

Grande stabilité de trajectoire

TRACTOR - T 61

Ce pneu agraire suédois de haute qualité, fabriqué avec les meilleures matières premières, présente les caractéristiques suivantes:

- Profil à centre ouvert avec sculptures extra-solides
- Mordant extraordinaire sur tous les sols, augmentant ainsi la force de traction de la machine
- Bande de roulement auto-nettoyante et parfaite stabilité de trajectoire
- Marche douce et silencieuse, sans à-coups également sur les routes à revêtement normal

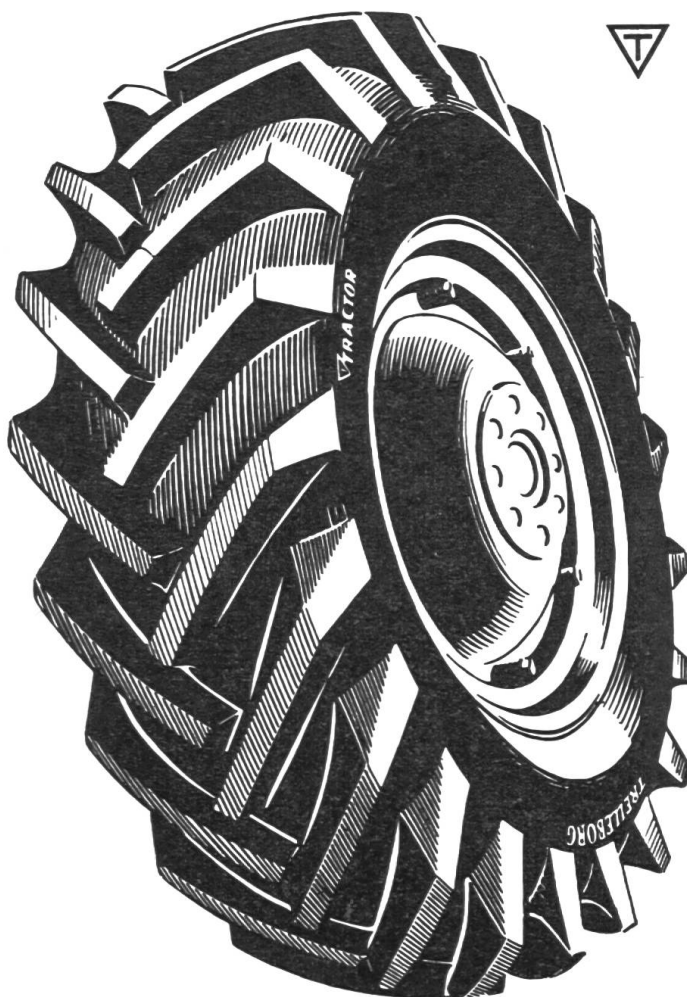

La grande longévité du pneu agraire TRACTOR - T 61 et ses remarquables aptitudes, même dans les conditions difficiles, vous enthousiasmeront vous aussi!

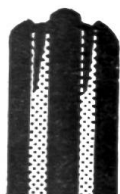

T 41

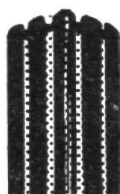

T 42



T 301

Pneus de roues directrices et de véhicules de transport

TRELLEBORG

Entrepôt central:

TRELLEBORG, entrepôt central
Kloten ZH: tél. (051) 84 05 55

Dépôts:	
Argovie:	tél. (064) 8 28 55
Berne:	tél. (034) 2 21 11
Genève:	tél. (022) 32 49 03

Lausanne:	tél. (021) 24 86 97
St-Gall:	tél. (071) 22 86 02
Vaduz FL:	tél. (075) 2 16 05
Wetzikon ZH:	tél. (051) 77 04 85

TRELLEBORG Gummi SA., Gartenstrasse 120, Bâle

BUCHER

FIAT

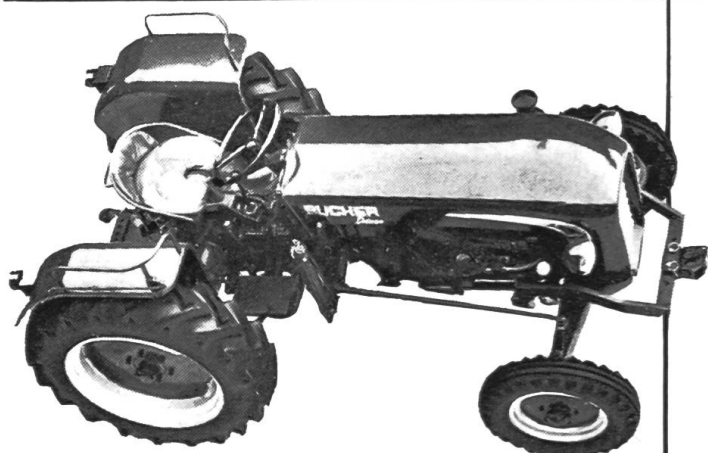

BUCHER D 4000
un tracteur parfait

Un programme complet de tracteurs de 20 à 60 CV

Que vous envisagiez l'acquisition
d'un tracteur à tout faire possédant
une gamme particulièrement étalée
de vitesses,

d'un tracteur lourd pour les labours
et la traction,

d'un tracteur léger destiné à
doubler celui que vous possédez
déjà,

d'un tracteur à 4 roues motrices
voire même à 4 roues motrices
et directrices,

d'un tracteur bas pour les vergers
ou la montagne ou

d'un tracteur étroit pour la vigne

**vous trouverez toujours dans la
vaste gamme BUCHER - FIAT la
machine répondant à vos désirs**

FIAT 411 R, 40 CV,
avec le réputé
«Control-Matic»

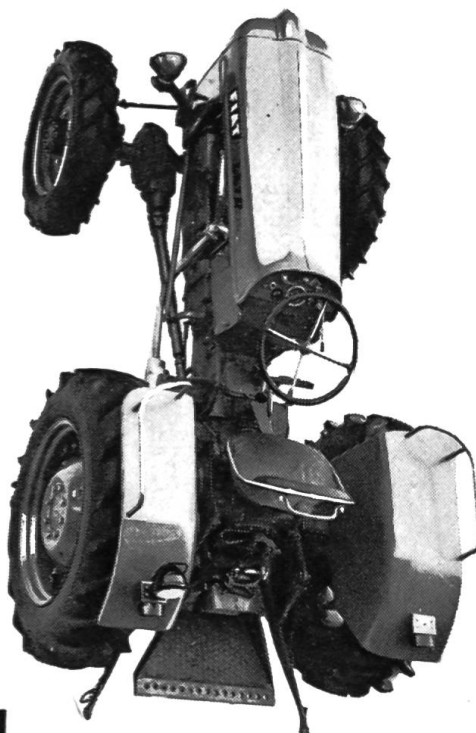
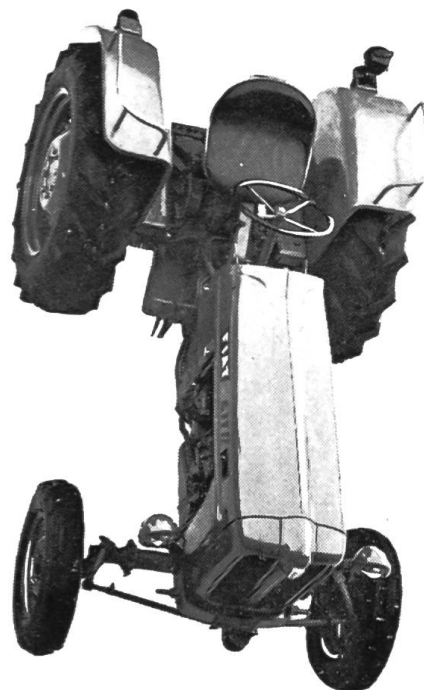

FIAT 441 R
à 4 roues
motrices

BUCHER-GUYER

Niederweningen Zürich

BG 1721