

**Zeitschrift:** Le Tracteur et la machine agricole : revue suisse de technique agricole  
**Herausgeber:** Association suisse pour l'équipement technique de l'agriculture  
**Band:** 26 (1964)  
**Heft:** 7

## Titelseiten

### Nutzungsbedingungen

Die ETH-Bibliothek ist die Anbieterin der digitalisierten Zeitschriften auf E-Periodica. Sie besitzt keine Urheberrechte an den Zeitschriften und ist nicht verantwortlich für deren Inhalte. Die Rechte liegen in der Regel bei den Herausgebern beziehungsweise den externen Rechteinhabern. Das Veröffentlichen von Bildern in Print- und Online-Publikationen sowie auf Social Media-Kanälen oder Webseiten ist nur mit vorheriger Genehmigung der Rechteinhaber erlaubt. [Mehr erfahren](#)

### Conditions d'utilisation

L'ETH Library est le fournisseur des revues numérisées. Elle ne détient aucun droit d'auteur sur les revues et n'est pas responsable de leur contenu. En règle générale, les droits sont détenus par les éditeurs ou les détenteurs de droits externes. La reproduction d'images dans des publications imprimées ou en ligne ainsi que sur des canaux de médias sociaux ou des sites web n'est autorisée qu'avec l'accord préalable des détenteurs des droits. [En savoir plus](#)

### Terms of use

The ETH Library is the provider of the digitised journals. It does not own any copyrights to the journals and is not responsible for their content. The rights usually lie with the publishers or the external rights holders. Publishing images in print and online publications, as well as on social media channels or websites, is only permitted with the prior consent of the rights holders. [Find out more](#)

**Download PDF:** 13.04.2026

**ETH-Bibliothek Zürich, E-Periodica, <https://www.e-periodica.ch>**

Pl. L 137

SUPPLÉMENT  
LE COURRIER DE L'IMA

11. Juni 1964

26<sup>e</sup> année **7** - 1964

# LE TRACTEUR

## *et la machine agricole*

PÉRIODIQUE MENSUEL DE L'ASS. SUISSE DE PROPRIÉTAIRES DE TRACTEURS

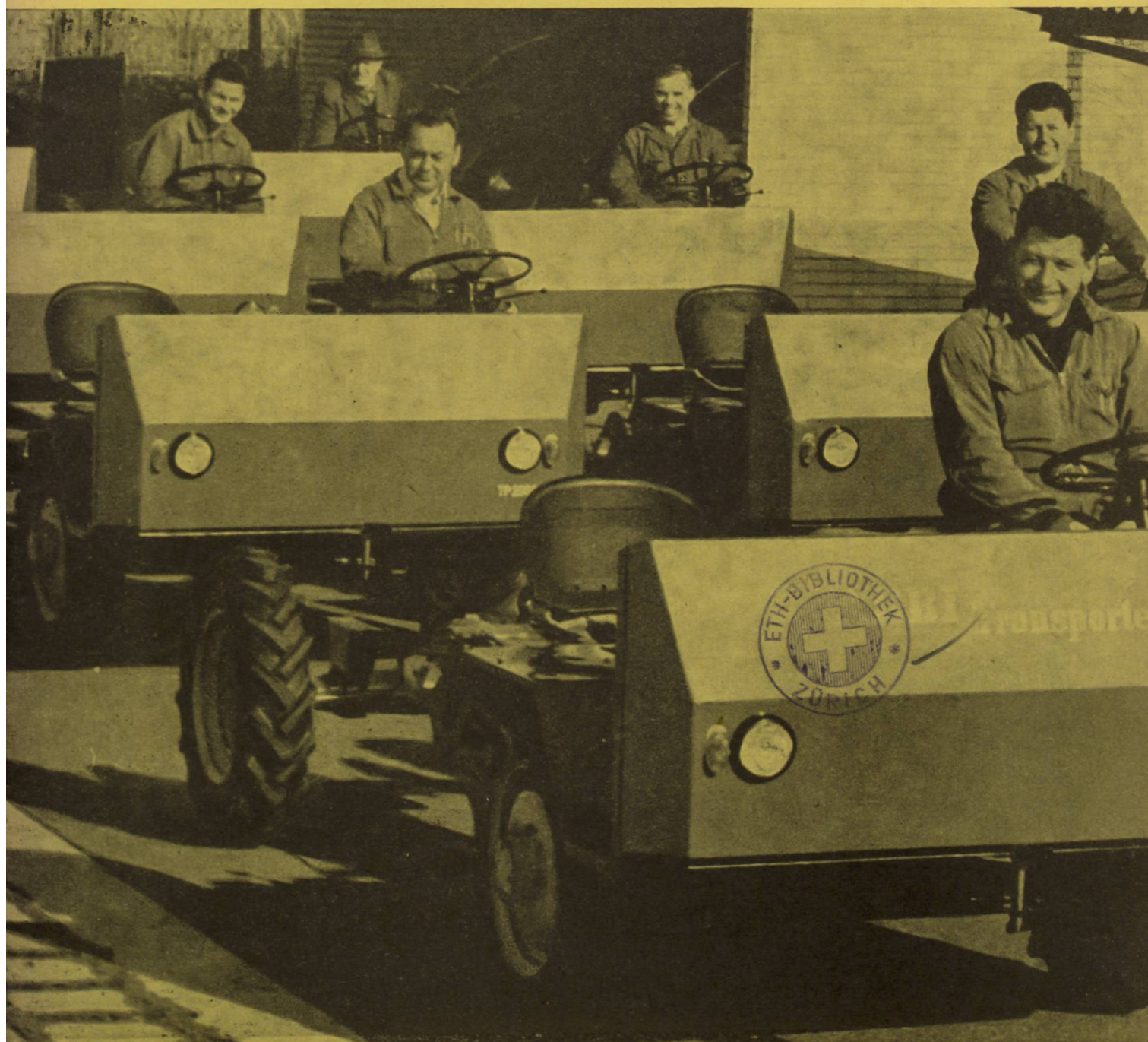

# Qui dit **DEUTZ** dit satisfaction...

L'air ne bout pas  
L'air ne gèle pas  
L'air ne s'évapore pas

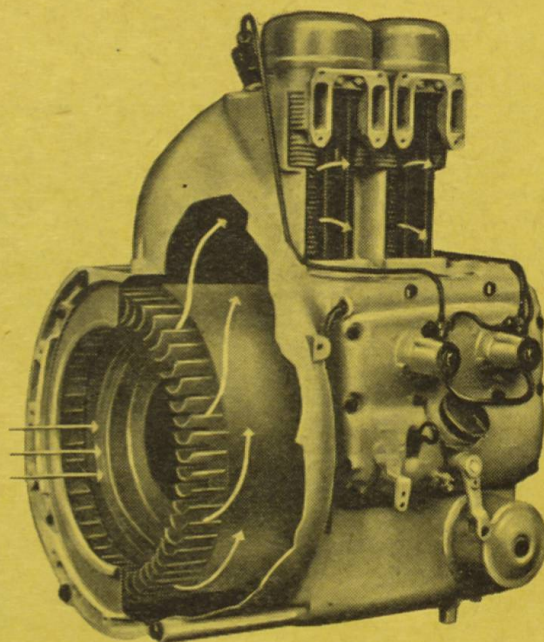

## ... car **DEUTZ** a de multiples avantages

Pas de radiateur, pas de tuyau-  
teries, pas de pompe à eau,  
Température de marche plus  
rapidement atteinte,  
Température de marche plus  
élevée (75° à 175°C),  
Température de service élevée,  
Construction simple et  
standardisée,

donc sécurité de marche, entre-  
tien simplifié, moins de pannes  
donc moins de corrosion, moins  
d'usure, longue durabilité  
donc service sans pannes à des  
températures de -40° jusqu'à +60°C  
donc combustion complète  
donc réparations bon marché

### Tracteurs **DEUTZ**

**D-15/D-25/D-30S/D-40L/D-40S/D-55/D-80**

Prix modérés – conditions de paiement agréables  
Demandez notre documentation concernant les tracteurs **DEUTZ**

**DEUTZ** est représenté en Suisse depuis plus de 80 ans par:

**Hans F. Würgler, représentation générale DEUTZ,**  
Rautistr. 31, Zurich 9, tél. 051 52 66 55

# Pompes centrifuges

# AEBI

pour le remplissage  
du tonneau, l'irrigation et  
l'arrosage, pour  
l'évacuation des eaux  
d'égout dans les  
fromageries, les porcheries,  
dans les chantiers, etc.

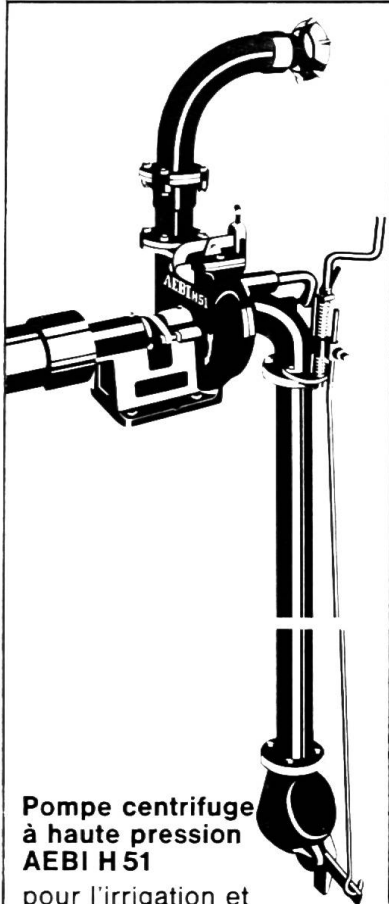

**Pompe centrifuge  
à haute pression  
AEBI H 51**

pour l'irrigation et  
l'arrosage. Pression mano-  
métrique jusqu'à 40 m.  
Avec une douille en bronze  
interchangeable dans  
le presse-étoupe et  
2 paliers à roulements à  
billes, cette pompe est  
construite pour un service  
continu.

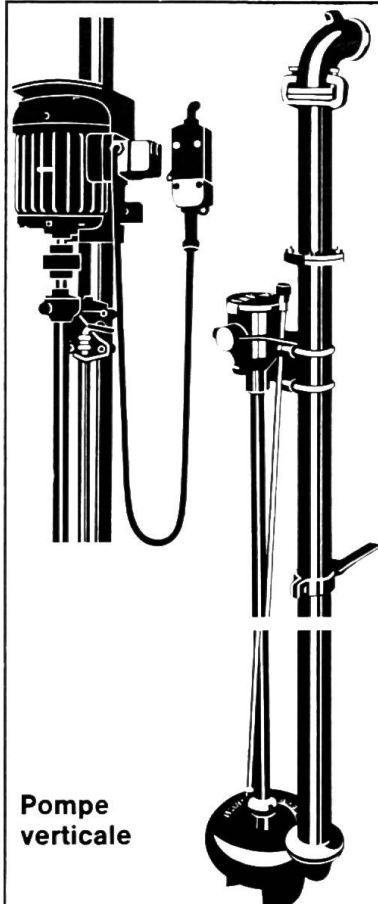

**Pompe  
verticale**

pour le remplissage du  
tonneau; s'amorce  
automatiquement.  
Engrenages coniques pour  
commande par transmission  
ou par moteur électrique  
accouplé directement.  
Hauteur de poulie: 2,00 m,  
2,50 m ou 3,00 m.

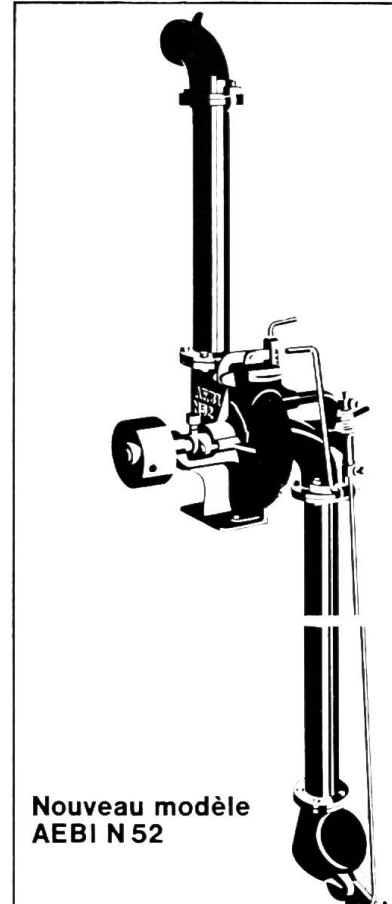

**Nouveau modèle  
AEBI N 52**

pour le remplissage du  
tonneau et pour l'irrigation,  
avec corps de pompe  
bien dimensionné,  
empêchant les obstructions.  
L'arbre cémenté et poli,  
sur roulement à billes,  
assure à la pompe une  
longue durée.

Veillez me faire parvenir  
sans engagement votre  
prospectus et prix courant  
des pompes centrifuges  
AEBI.  
Adresse :

Découper ici et envoyer  
dans enveloppe ouverte,  
affranchie de 5 cts. à  
AEBI & CO SA  
Fabrique de machines  
Burgdorf, Tél. 034 / 2 33 01



12 mois garantie

## MASSEY-FERGUSON à l'avant-garde de la mécanisation agricole

Nous nous ferons un plaisir de vous conseiller sans engagement dans la solution de vos problèmes de mécanisation – comme nous l'avons déjà fait pour des milliers d'agriculteurs suisses.

Le tracteur polyvalent MF 30 s'est fait beaucoup d'amis en peu de temps grâce à ses excellentes performances et qualités. Le tracteur polyvalent pour l'exploitation familiale ainsi que pour les exploitations petites et moyennes. Entraînement latéral de la faucheuse.

**MF 30**



**Vente et stations-service  
avec stock de pièces de rechange  
originales dans toute la Suisse  
et la Principauté de Liechtenstein**

Représentation générale:  
Service Company SA, Dubendorf ZH  
Téléphone 051 85 08 81

Agents régionaux:  
A. Bachmann, Tägerschen TG  
J. Bernet, Schötz LU  
H. Brodard, Sâles FR  
W. Christen, Vouvry VS

M. Cœytaux, Bettens VD  
Comptoir Agricole, Sion VS  
M. Cottier, Missy VD  
Hänni AG, Gassel BE  
J. Hebler, Buttisholz LU  
Mantovani & Pfeleiderer, Adligenswil LU  
Sama SA, Morges VD  
Schibler & Bürgi, Däniken SO  
O. Schmid, Rain LU  
E. Schumacher, Täuffelen BE  
E. Straub, Koppigen BE  
W. Truninger, Herten-Altikon ZH  
K. Vogel, Buchs ZH  
J. Wehrle, Wülflingen ZH

Agents locaux:  
J. Dethurens, Laconnex GE  
R. Flückiger, Wintersingen BL  
C. Porret, Fresens NE  
L. Salgat, Cornol JB  
J. Stofer, Werd-Rottenschwil AG  
M. Stöckli, Berschis SG  
Vögeli & Berger, Hettlingen ZH

Ainsi que Service Company SA  
Dubendorf ZH  
par ses représentants de fabrique

Téléphone 051 85 08 81

## SERVICE COMPANY SA DUBENDORF

# La nouvelle faucheuse **Hürlimann**

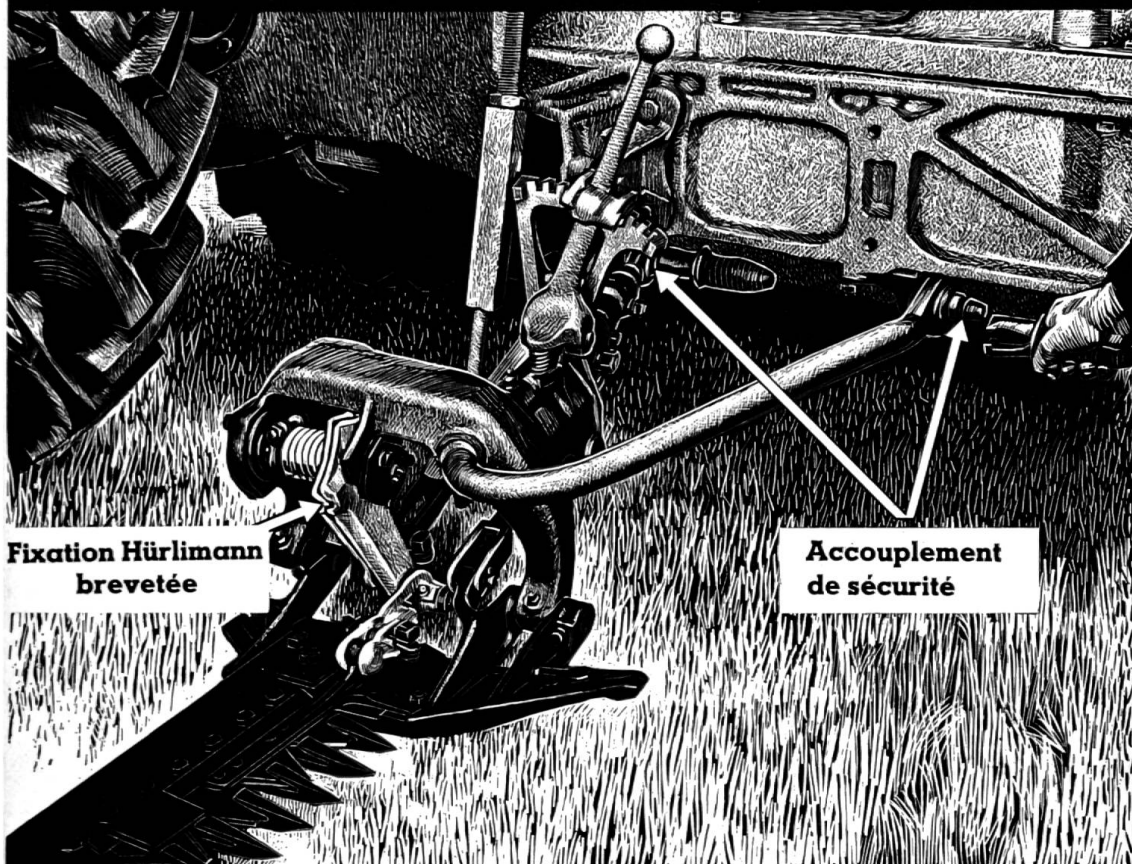

**Fixation Hürlimann  
brevetée**

**Accouplement  
de sécurité**

avec son accouplement automatique de sécurité placé directement devant le couteau-faucheur

Ses avantages  
sont énormes

**Jamais plus** - de doigts de faucheuse abîmés

**Jamais plus** - de couteaux de faucheuse détériorés

**Jamais plus** - de bielle de faucheuse cassée

# SAMRO Spéciale

La machine pour la récolte de pommes de terre et de betteraves à sucre, économique, maniable, à toute épreuve

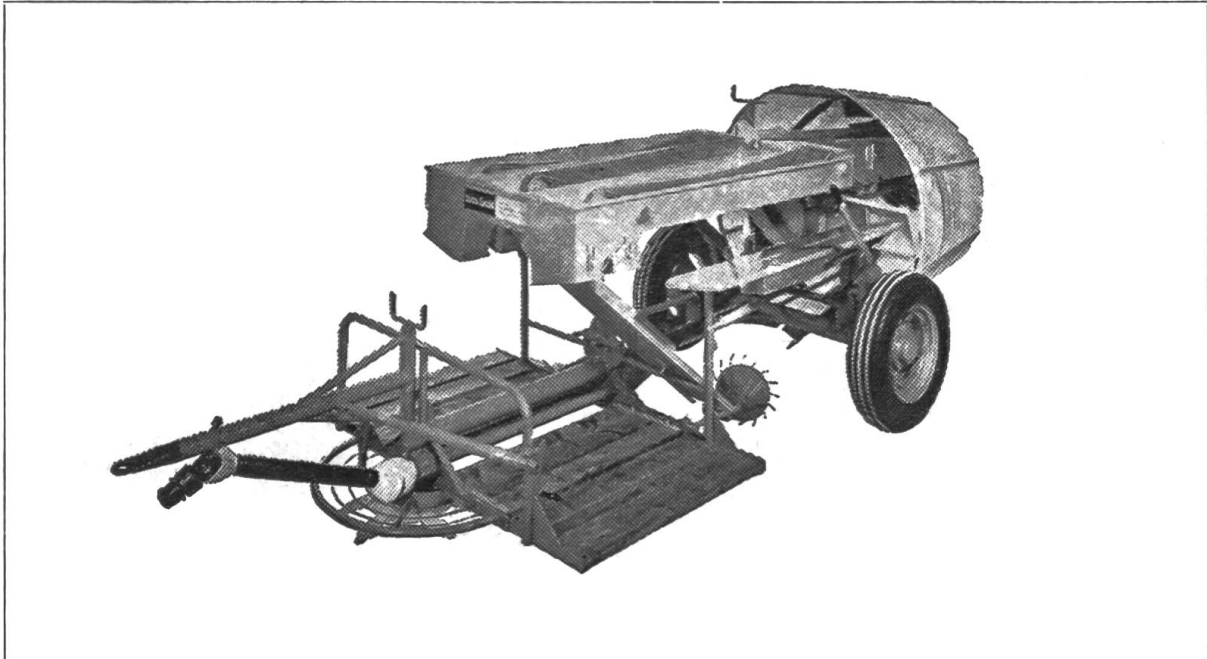

Plus de dix ans d'expérience.

Quelque mille machines en service en Suisse et à l'étranger.

La machine la plus vendue de son genre.

Robuste, ne demandant qu'un entretien minime.

Facile à manœuvrer: travail économique même en terrains réduits.

Mise en service rapide.

Pour la traction, il suffit d'un tracteur d'environ 8—12 CV.

S'adapte pratiquement à tous les terrains.

Ménage les tubercules.

Rendement de triage élevé grâce au personnel assis autour du plateau de triage.

Hauteur des chaînes de triage bien adaptée, afin

qu'on puisse travailler commodément.

Triage facilité par un rouleau réglable de calibrage.

La machine peut livrer de la marchandise prête à la vente.

Avec peu d'accessoires supplémentaires la SAMRO peut être transformée en récolteuse de betteraves à sucre.

**Kunz & Co., Berthoud**  
**Fabrique de machines**  
**Téléphone: (034) 2 55 55**

Suisse romande: Benjamin Burri  
machines agricoles  
Le Mont-sur-Lausanne  
Téléphone (021) 32 03 05

Les tracteurs UMA  
au service de l'exploitation  
agricole évoluée

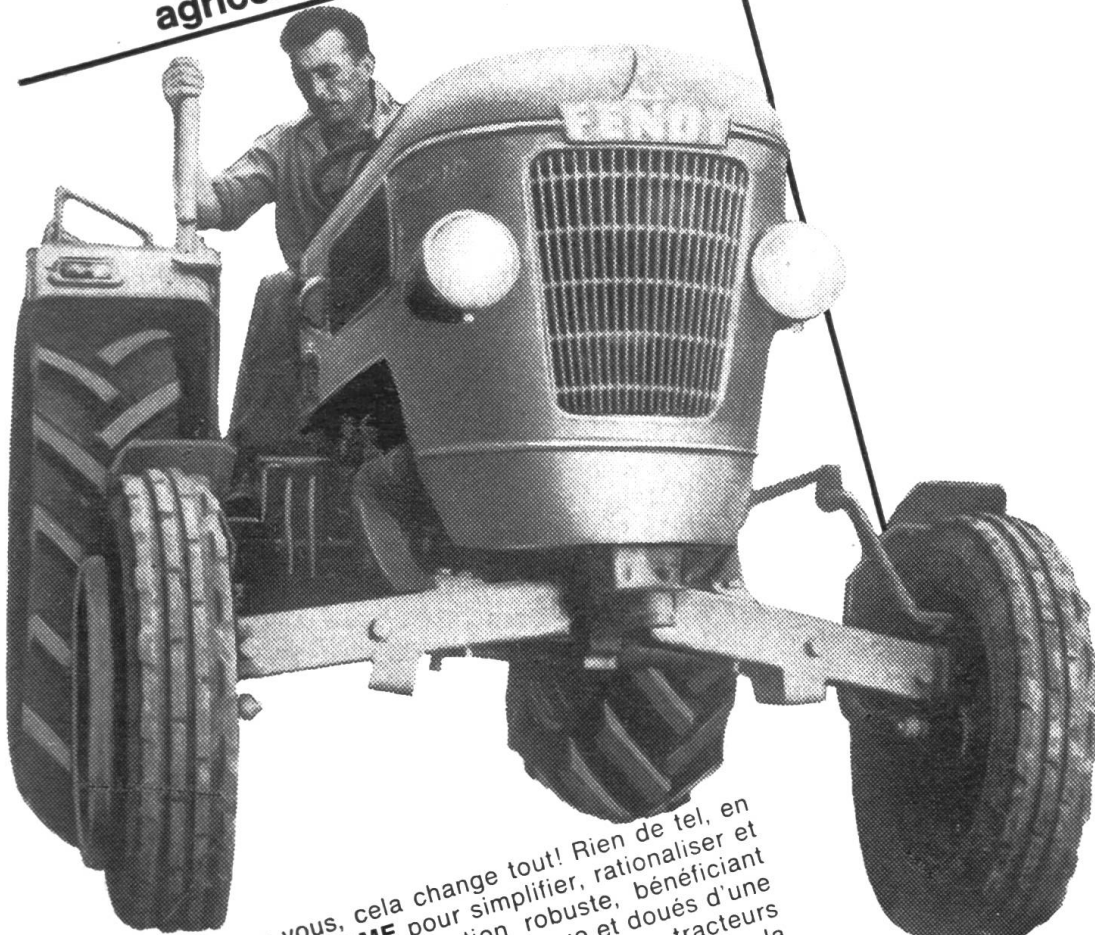

Un tracteur UMA chez vous, cela change tout! Rien de tel, en effet, qu'un **FENDT** ou un **SAME** pour simplifier, rationaliser et accélérer votre travail! De construction robuste, bénéficiant des derniers perfectionnements de la technique et doués d'une force de traction et de levage peu commune, les tracteurs UMA répondent aux plus sévères exigences posées par la gamme infinie des travaux agricoles qui se succèdent du printemps à l'hiver. Les tracteurs **FENDT** et **SAME** sont livrables dans toutes les grandeurs courantes.

**Bon LT**

Veillez remplir ce bon et l'envoyer à votre fédération ou à l'Union suisse des paysans, Brougg/AG

Pour tous renseignements et conseils, prière de vous adresser aux fédérations agricoles compétentes

**UMA**

Union des fédérations agricoles suisses  
pour la machine agricole  
Liste des fournisseurs:  
Union suisse des paysans, Brougg/AG

- Je m'intéresse à
- la visite d'un conseiller des prospectus détaillés
  - Tracteurs FENDT
  - Porte-outils FENDT
  - Tracteurs SAME

Nom et prénom:

Adresse exacte:

UMA 6417



## Un tracteur John Deere pour votre exploitation!

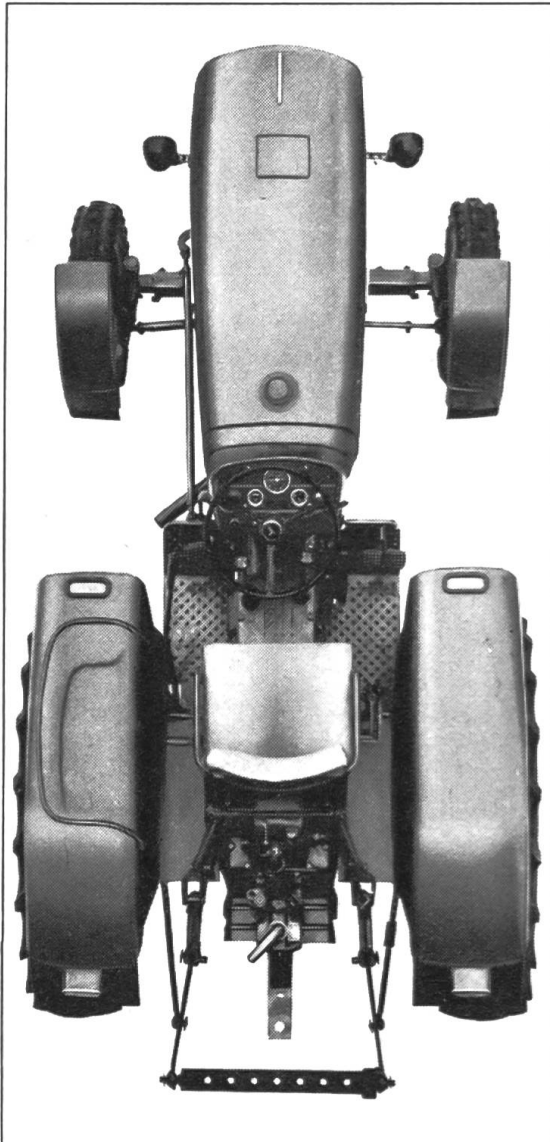

Le riche programme de fabrication John Deere comprend aussi le tracteur qui convient à votre entreprise. Les tracteurs John Deere sont des produits de qualité qui s'adaptent à toute situation et sur lesquels l'on peut compter. Nous vous enverrons gratuitement et sans engagement des prospectus détaillés de chacun des 5 types de tracteurs. Veuillez utiliser le coupon ci-dessous.

Tous les instruments peuvent être surveillés d'un coup d'oeil.

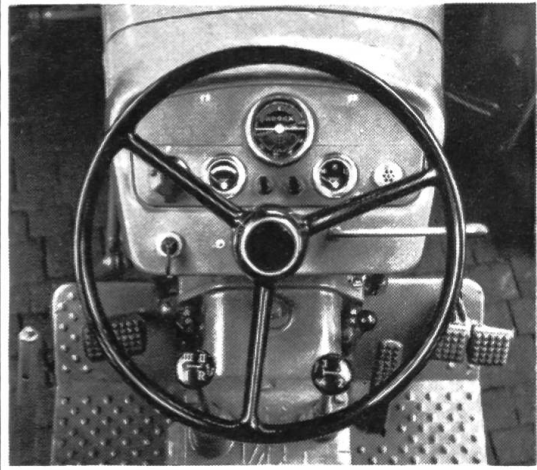

# MATRA ZOLLIKOFEN

Veuillez m'envoyer gratuitement et sans engagement le prospectus «Tracteurs John Deere», types 100 300 500 700 3010 (souligner ce qui convient).

Nom et adresse:

LT

Zollikofen (Berne) Tél. 031/65 01 06  
Yverdon (Vaud) Tél. 024/2 22 73

### Représentations régionales:

Nous pouvons encore céder des représentations régionales à des artisans en machines agricoles sérieux. Les demandes et inscriptions seront examinées sans retard et confidentiellement.



# Dechentreiter

## Remorque auto-chargeuse

**Modèle LW 3**  
sans dispositif d'épandage pour le fumier

**Modèle LW 4**  
avec dispositif d'épandage pour le fumier (2 hérissons horizontaux ou 4 hérissons verticaux)

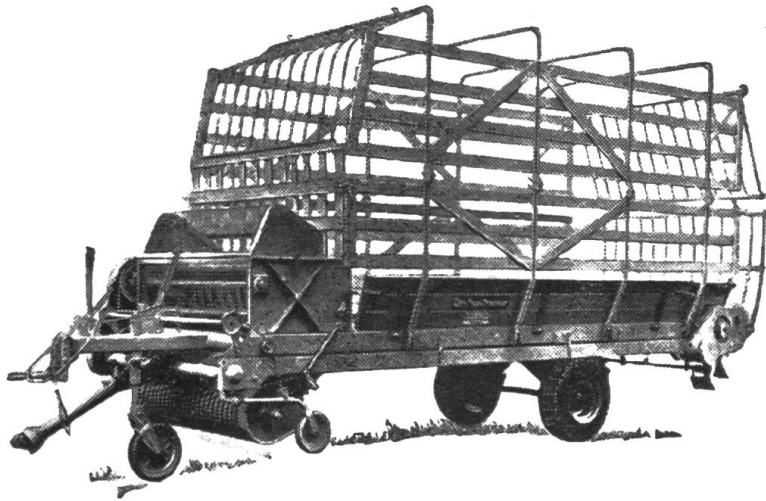

La remorque autochargeuse «Dechentreiter» vous permet de résoudre très facilement tous les problèmes de chargement. Il suffit de quelques manipulations pour en faire une ramasseuse-chargeuse de fourrages secs à grande capacité de réception, une ramasseuse-chargeuse de fourrages verts, une épandeuse de fumier (modèle LW 4) ou une semi-remorque polyvalente.

Un seul homme de service – le conducteur du tracteur – s'avère nécessaire!

Une remorque autochargeuse DECHENTREITER est un auxiliaire de la plus grande utilité dans tous les cas où l'on manque de personnel et où le travail doit être simplifié.

Documentation et renseignements fournis par le représentant général:

**A. Müller, fabrique de machines, Bättwil près Bâle**

Tél. (061) 83 30 37

**Et voici  
le petit  
Pullax!**

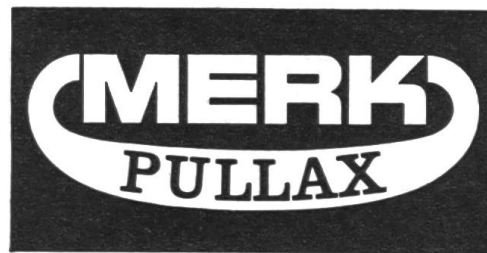

... petit  
mais  
gros travailleur  
– et un prix  
très raisonnable.

**BON**

Faites-moi une offre pour votre petit MERK-PULLAX

Nom.....<sup>IF</sup>

Adresse.....

**HANS MERK Fabrique de machines Dietikon (ZH) Tél. (051) 88 91 21**

Monté en un clin d'œil, sans outils, l'appareil à faucher Bühler que l'on vante tant est instantanément prêt à servir. Il coupe vite et proprement toute herbe, qu'elle soit fortement couchée, serrée ou clairsemée. Rien d'étonnant là — car le tracteur Bühler dispose de trois vitesses de coupe que vous pouvez combiner à volonté avec les 10 marches avant. Pour vos besoins aussi, le Bühler possède exactement les possibilités de combinaison qui vous conviennent.

**BÜHLER** facilite tout!



Fritz Bühler, Fabrique de tracteurs

Hinwil, tél. 051/780961



monté en quelques secondes

Werbeberatung Dubach Wallisellen