

Zeitschrift: Le Tracteur et la machine agricole : revue suisse de technique agricole
Herausgeber: Association suisse pour l'équipement technique de l'agriculture
Band: 26 (1964)
Heft: 6

Titelseiten

Nutzungsbedingungen

Die ETH-Bibliothek ist die Anbieterin der digitalisierten Zeitschriften auf E-Periodica. Sie besitzt keine Urheberrechte an den Zeitschriften und ist nicht verantwortlich für deren Inhalte. Die Rechte liegen in der Regel bei den Herausgebern beziehungsweise den externen Rechteinhabern. Das Veröffentlichen von Bildern in Print- und Online-Publikationen sowie auf Social Media-Kanälen oder Webseiten ist nur mit vorheriger Genehmigung der Rechteinhaber erlaubt. [Mehr erfahren](#)

Conditions d'utilisation

L'ETH Library est le fournisseur des revues numérisées. Elle ne détient aucun droit d'auteur sur les revues et n'est pas responsable de leur contenu. En règle générale, les droits sont détenus par les éditeurs ou les détenteurs de droits externes. La reproduction d'images dans des publications imprimées ou en ligne ainsi que sur des canaux de médias sociaux ou des sites web n'est autorisée qu'avec l'accord préalable des détenteurs des droits. [En savoir plus](#)

Terms of use

The ETH Library is the provider of the digitised journals. It does not own any copyrights to the journals and is not responsible for their content. The rights usually lie with the publishers or the external rights holders. Publishing images in print and online publications, as well as on social media channels or websites, is only permitted with the prior consent of the rights holders. [Find out more](#)

Download PDF: 13.04.2026

ETH-Bibliothek Zürich, E-Periodica, <https://www.e-periodica.ch>

15. Mai 1964

LE TRACTEUR

et la machine agricole

PÉRIODIQUE MENSUEL DE L'ASS. SUISSE DE PROPRIÉTAIRES DE TRACTEURS

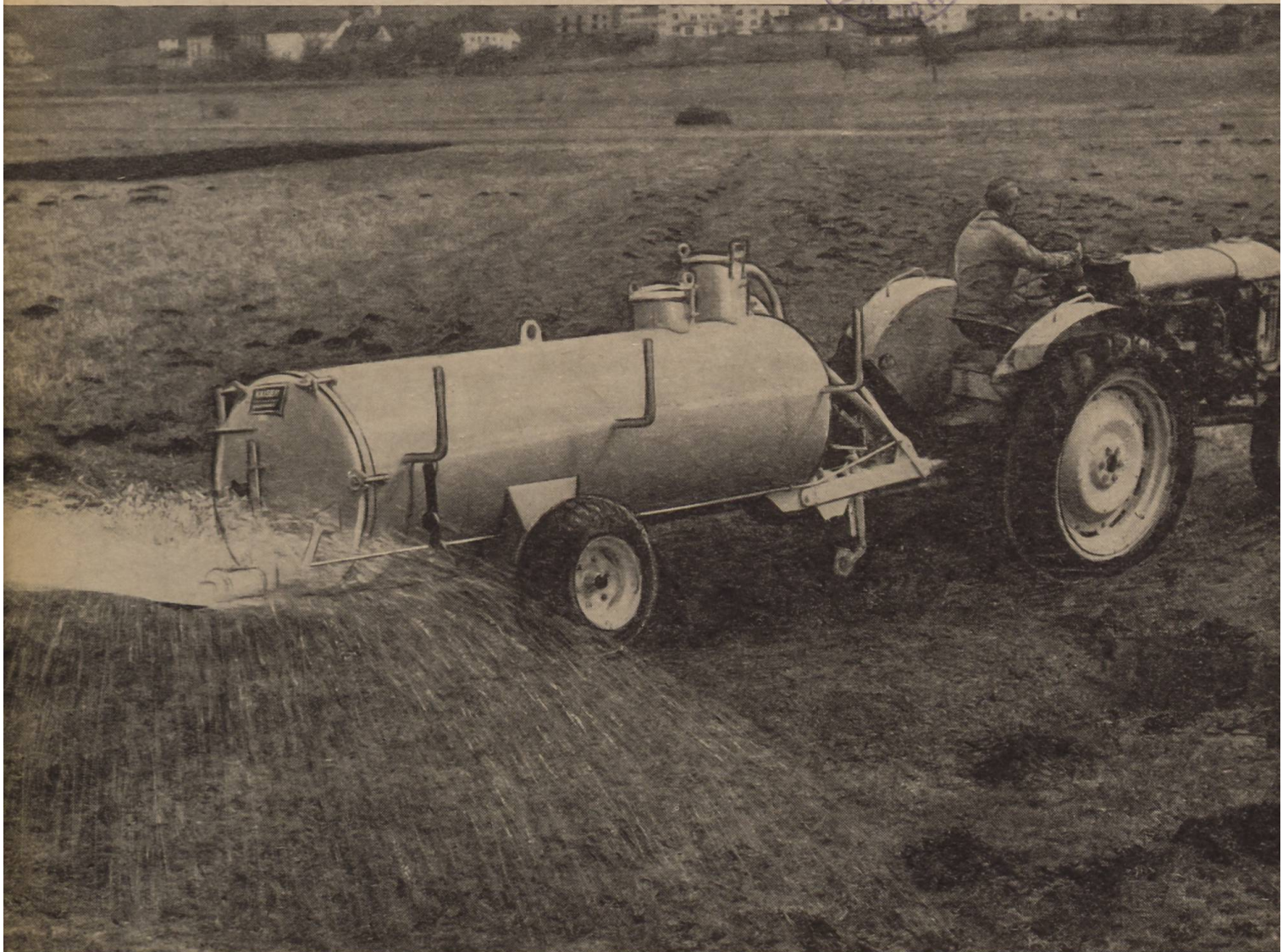

KAISER
Remorque à citerne

(remplissage sous vide et
vidange sous pression)

Texte explicatif à la page 234

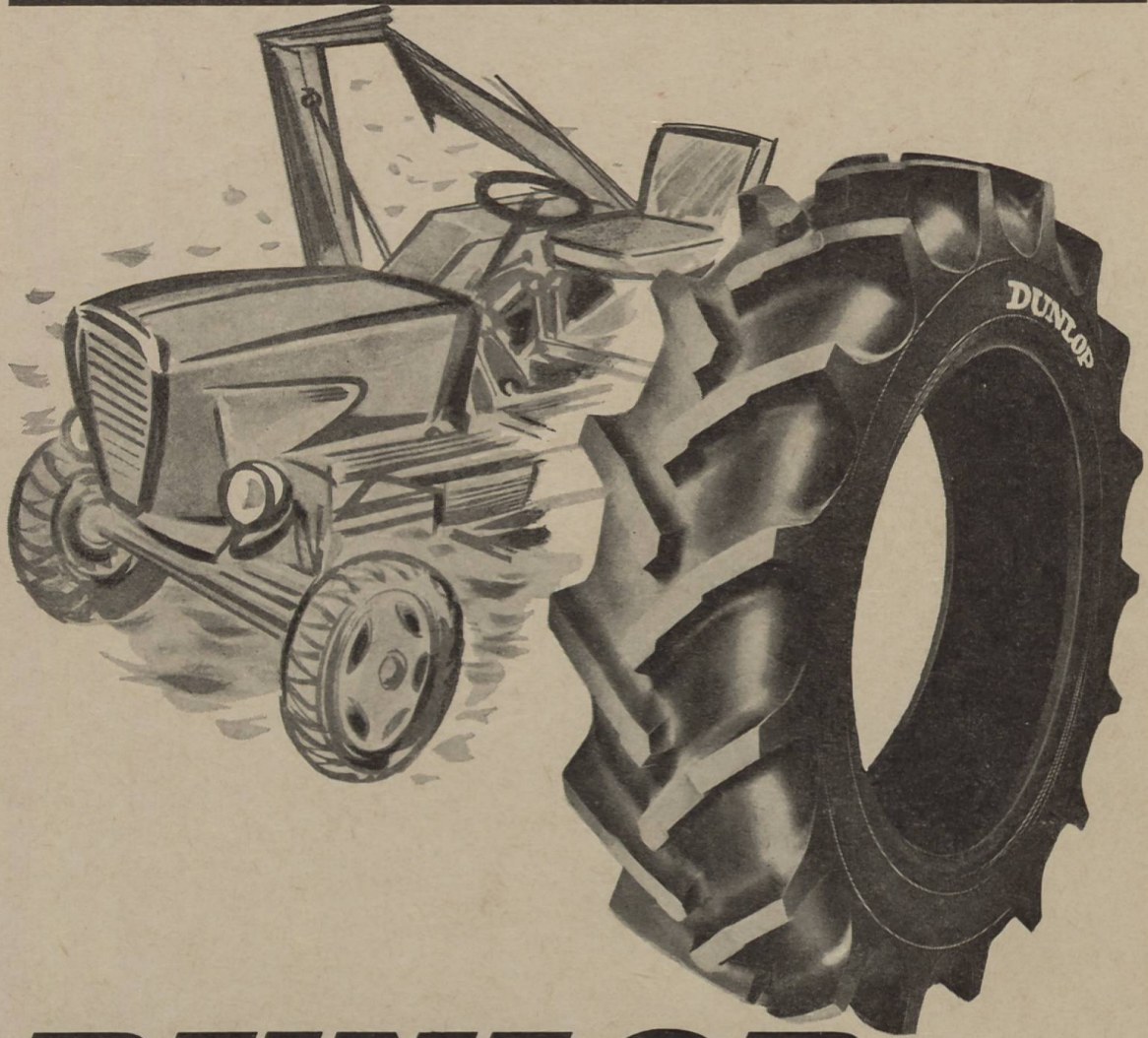

DUNLOP

Le Créateur du pneu agraire...



vous recommande

**LE NOUVEAU
PNEU TRACTEUR RT 40**

qui vous offre les garanties suivantes:

- résistance à l'usure, plus de kilométrage sur route
- grande puissance de traction sur n'importe quel terrain.

PNEU TRACTEUR DUNLOP

Devez-vous

récolter des pommes de terre intactes ?

Arracheuse-aligieuse AEBI
avec courroies trapézoïdales,
réduction de vitesse et gou-
vernail pour les pentes.
Equipement arrache-betteraves
sur 3 raies disponible.

Faites-vous des printanières, des
semenceaux ou des pommes de terre
pour la mise en sachets ? Là où il importe de
récolter les tubercules sans les blesser,
l'arracheuse-aligieuse AEBI aura sa place.
Elle vous offre l'avantage que le contact
des tubercules avec les tringles de criblage
est atténué grâce au mouvement parallèle
des cribles sur leur axe longitudinal.

AEBI



**Veillez m'envoyer sans engagement
prospectus et prix de l'arracheuse-
aligieuse AEBI.
Adresse:**

**Découper ici et envoyer dans enveloppe
ouverte affranchie de 5 cts à
Aebi & Co SA Burgdorf,
téléphone 034 / 2 33 01**

Le pneu de char agricole **Firestone**

C'est à juste titre que la grande majorité des véhicules agricoles sont montés sur pneus. Grâce à ceux-ci, les charges sont plus faciles à transporter et la force de traction économisée peut atteindre jusqu'à 50%.

Avec le pneu Firestone pour char agricole vous circulez avec facilité même dans les conditions de terrain les moins favorables et mettez mieux à profit la force de traction. Il roule avec une grande aisance et se prête aussi à de longs parcours sur route, même si l'on exploite les conditions maximales de vitesse et de charge.

Le pneu de char agricole Firestone s'impose en outre par son prix avantageux et sa longue durée d'utilisation.

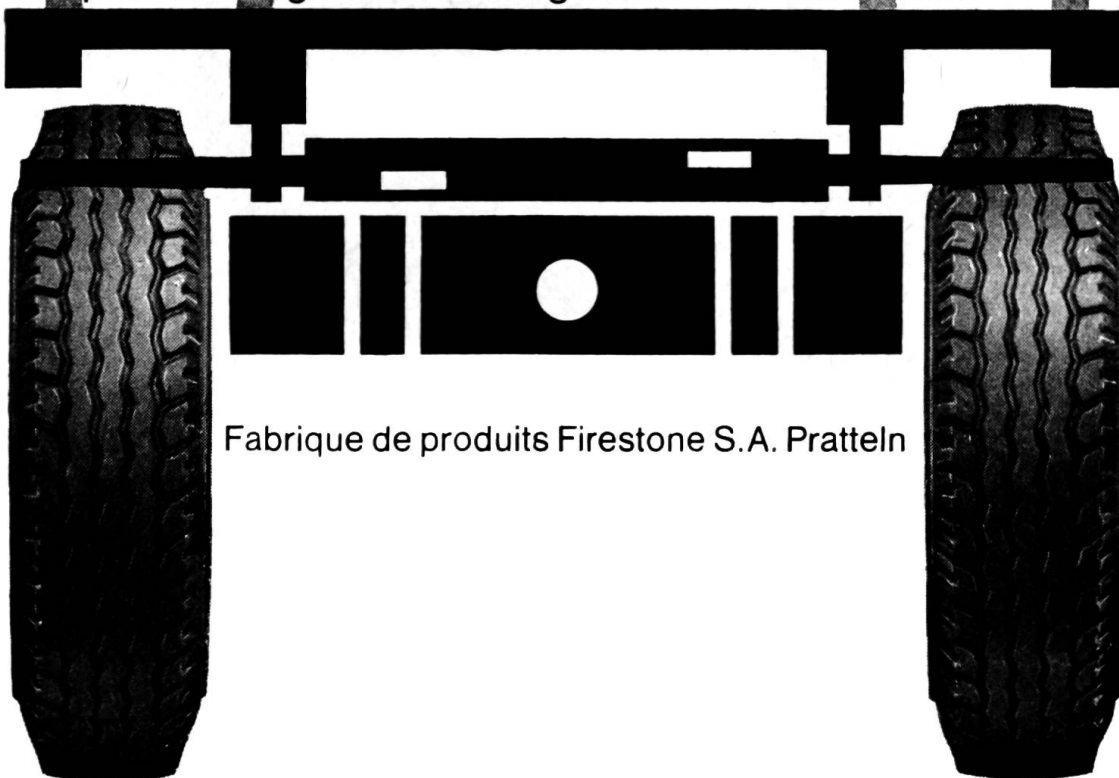

Fabrique de produits Firestone S.A. Pratteln

La nouvelle faucheuse Hürlimann

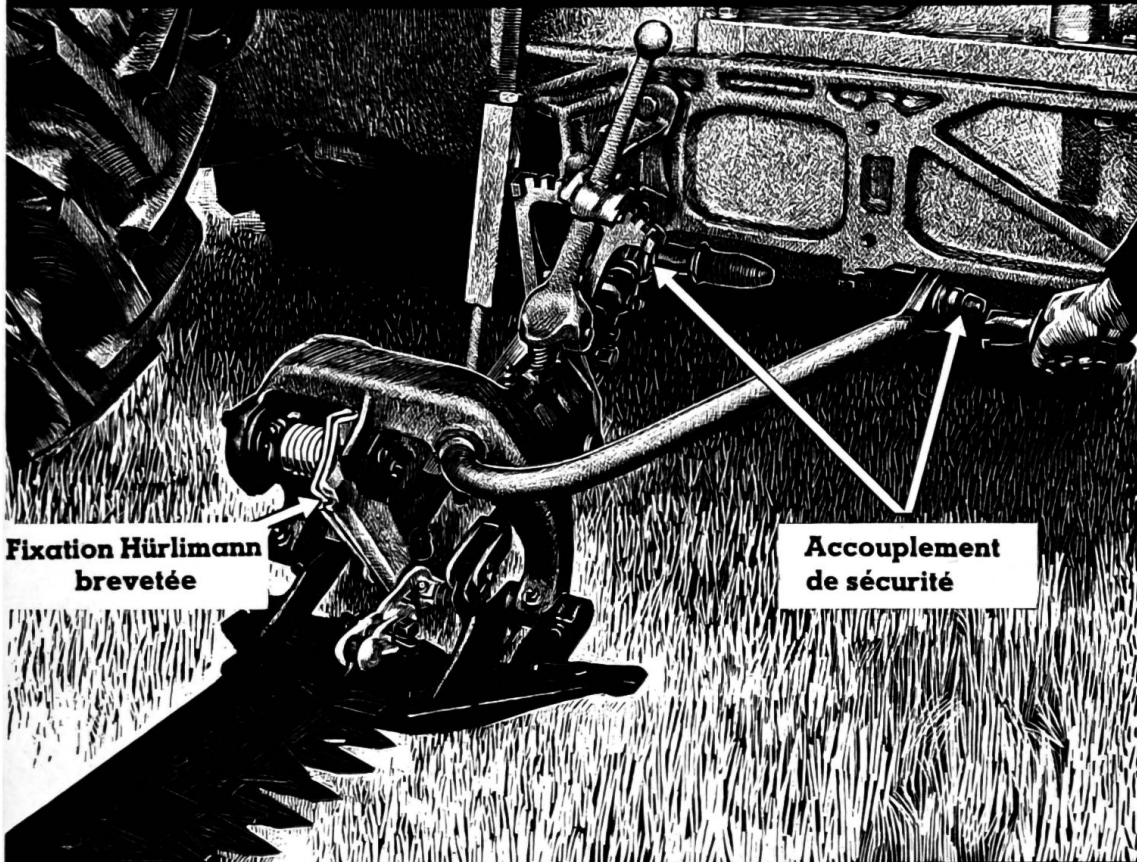

Fixation Hürlimann
brevetée

Accouplement
de sécurité

avec son accouplement automatique de sécurité placé directement devant le couteau-faucheur

Ses avantages
sont énormes

- Jamais plus** - de doigts de faucheuse abîmés
- Jamais plus** - de couteaux de faucheuse détériorés
- Jamais plus** - de bielle de faucheuse cassée

SAMRO Spéciale

La machine pour la récolte de pommes de terre et de betteraves à sucre, économique, maniable, à toute épreuve

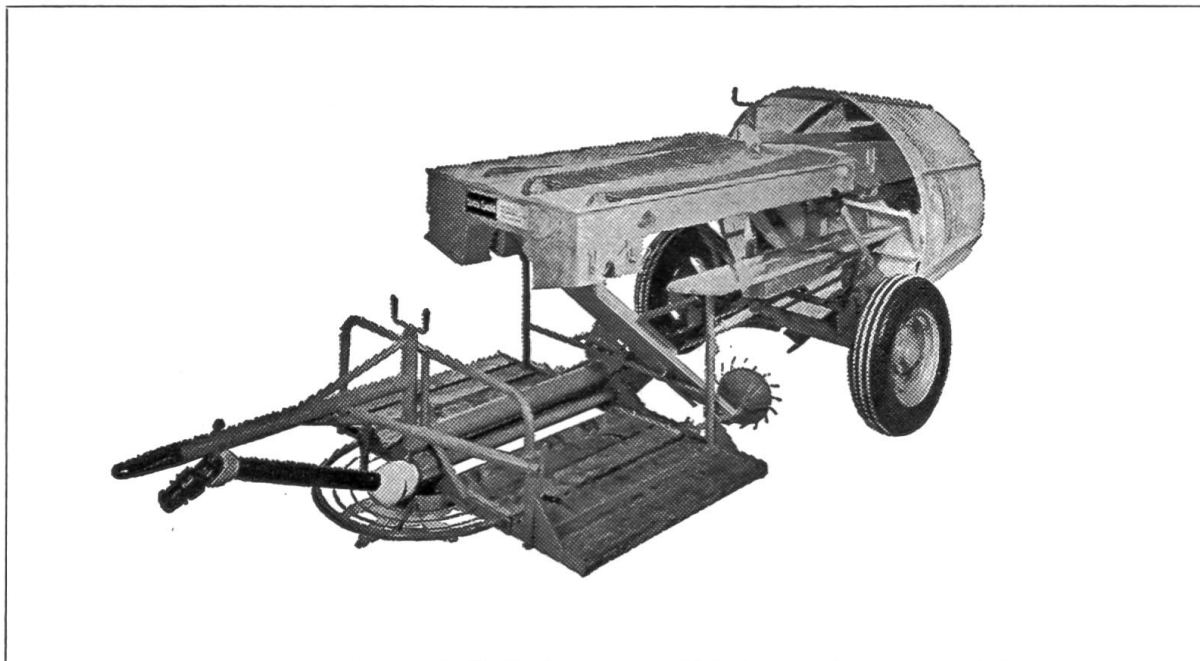

Plus de dix ans d'expérience.

Quelque mille machines en service en Suisse et à l'étranger.

La machine la plus vendue de son genre.

Robuste, ne demandant qu'un entretien minime.

Facile à manœuvrer: travail économique même en terrains réduits.

Mise en service rapide.

Pour la traction, il suffit d'un tracteur d'environ 8—12 CV.

S'adapte pratiquement à tous les terrains.

Ménage les tubercules.

Rendement de triage élevé grâce au personnel assis autour du plateau de triage.

Hauteur des chaînes de triage bien adaptée, afin

qu'on puisse travailler commodément.

Triage facilité par un rouleau réglable de calibre.

La machine peut livrer de la marchandise prête à la vente.

Avec peu d'accessoires supplémentaires la SAMRO peut être transformée en récolteuse de betteraves à sucre.

**Kunz & Co., Berthoud
Fabrique de machines
Téléphone: (034) 2 55 55**

Suisse romande: Benjamin Burri
machines agricoles
Le Mont-sur-Lausanne
Téléphone (021) 32 03 05

KAISER

... fait œuvre de pionnier et représente le progrès!

Les avantages qu'offre la

KAISER Remorque à citerne

sont uniques et convainquants. Remplissage automatique sous vide (1000 litres-minute). Brassage énergique dans la fosse et dans la citerne. Sortie du liquide sous une pression constante. Utilisations multiples.

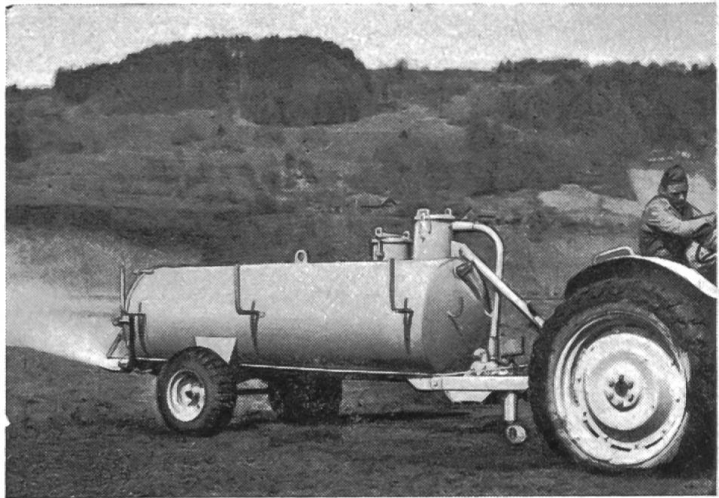

KAISER Remorque à citerne

Construction d'une solidité éprouvée. Emplacement idéal du centre de gravité. Couvercle pivotant. Pompe à grande capacité de travail. Système de brassage pneumatique dans la citerne. Bonne protection contre la corrosion. Equipements de la plus haute qualité. Manœuvre rationnelle.



KAISER Remorque à citerne

Le premier véhicule de ce genre. A fait largement ses preuves en Suisse depuis 6 ans. Seule citerne à remplissage sous vide et vidange sous pression essayée et approuvée par l'IMA.

Enormes avantages!

Fabrication sous licence en Allemagne, France et Italie!

KAISER, fabrique de véhicules, Schaanwald

Téléphone 075 / 3 14 73

(Liechtenstein)

Représentation pour la Suisse romande: H. Hämmerli, mach. agric., **Nyon**/VD, Tél. 022/95859



Moissonneuses-batteuses John Deere-Lanz

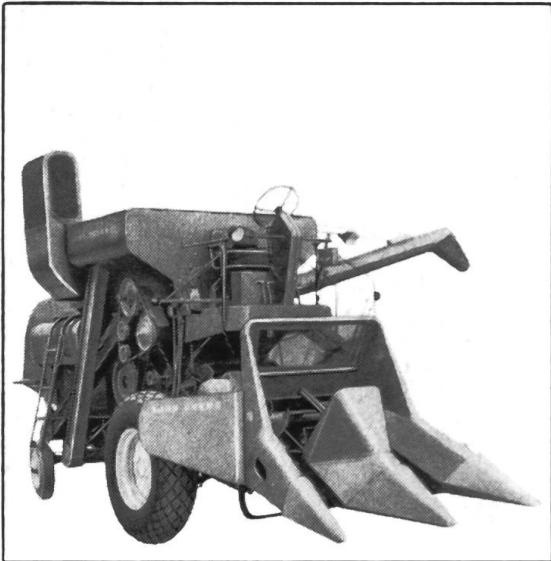
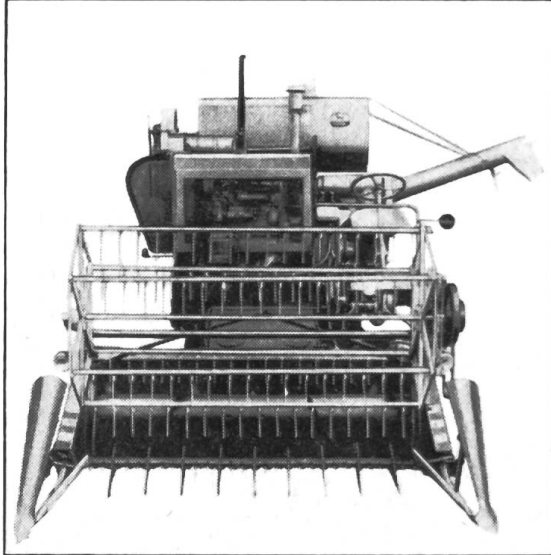

A vous aussi,
les moissonneuses-batteuses
John Deere-Lanz offrent les avantages
de la mise à l'abri moderne des récoltes.
La manipulation facile de tous les leviers,
la bonne vue que l'on a
sur le mécanisme de coupe
et vers l'arrière permettent
une bonne surveillance du travail.
Sans nettoyage ultérieur, vous obtenez,
grâce à un battage propre,
des grains prêts à être vendus.
Les moissonneuses-batteuses
John Deere-Lanz s'adaptent facilement
à toutes les conditions de battage
et à tous les genres de grains et elles
se distinguent par leur grand maniabilité.

La position favorable du centre de gravité
permet aussi un travail irréprochable
sur les pentes.

Les moissonneuses-batteuses
John Deere-Lanz
facilitent les moissons!

MD 150 S largeur de coupe 180 cm
MD 250 S largeur de coupe 240 cm
HILO 95 largeur de coupe 300 cm

Actionnement des outils de coupe
et du dévidoir
(Hilo 95 à commande hydraulique)
par moteur hydraulique,
avec mise en sacs ou réservoir à grains.
Le type Hilo 95
est livrable avec mors à maïs.

MATRA ZOLLIKOFEN

Envoyez-moi sans engagement
votre prospectus:

Zollikofen (Berne) Tél. 031/65 01 06
Yverdon (Vaud) Tél. 024/2 22 73

MD 150 S | MD 250 S | HILO 95

(Marquez d'une croix ce que vous désirez.)

Nom et adresse



LT



Pneus **pour tous tracteurs**



**SURE GRIP
ALL SERVICE**

SUPER RIB

GOOD  **YEAR**

LE PLUS GRAND PRODUCTEUR DE PNEUS DU MONDE



Instrument universel

Herses HARUWY

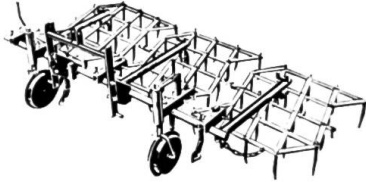

Construction en acier avec dents longues et trempées.

Largeur de travail de 1,98 m à 3,96 m	
Sans porte-outil HARUWY à partir de	frs. 370.-
Porte-outil HARUWY à partir de	frs. 208.-

Outillage betteraves

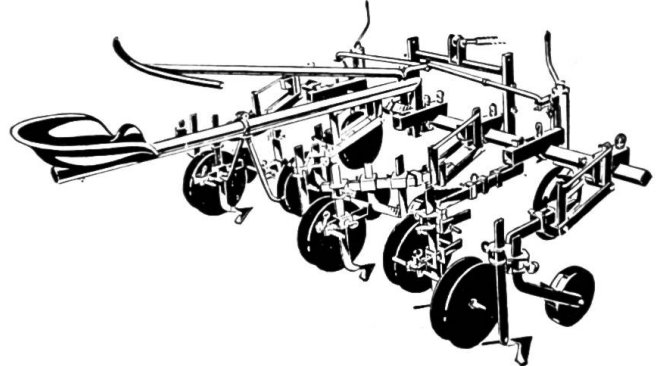

Vibroculteurs HARUWY

Un complément merveilleux monté sur l'instrument universel Haruwy.

Avantage:

Fixation instantanée par groupes indépendants comblant efficacement les traces laissées par le tracteur, quelle que soit la profondeur.

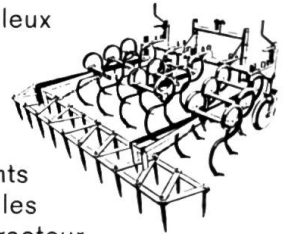

Oh! quelle joie de planter avec ce bijou!

Largeur de travail	1,98 m	2,64 m	3,30 m
Vibroculteur			
sans porte-outil HARUWY	Fr. 354.-	472.-	590.-
Herse arrière	Fr. 180.-	240.-	285.-
Porte-outil Haruwy à partir de	Fr. 260.-	317.-	367.-

Scie circulaire HARUWY



Très grand rendement.
Solidité éprouvée
Travail en forêt ou la ferme

Epandeur d'engrais Boegballe

Gagnez du temps avec l'épandeur d'engrais Boegballe pour attelage 3 points



utilisable pour tous les engrais granulés, rendement de 6 hectares à l'heure, largeur d'épandage: 8-12 mètres.

Prix frs. 540.-

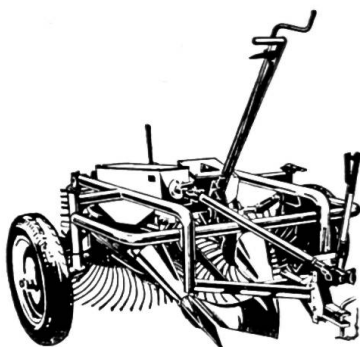

L'arracheuse-aligieuse Kromag très appréciée par ses propriétaires se complète actuellement par l'ensacheuse HARUWY

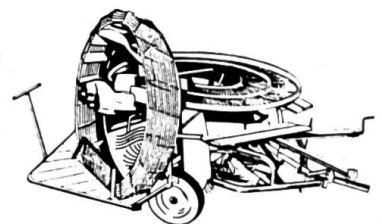

HARUWY



- ▶ Son adaptation instantanée aux cultures les plus diverses
- ▶ Sa construction très robuste
- ▶ Sa simplicité

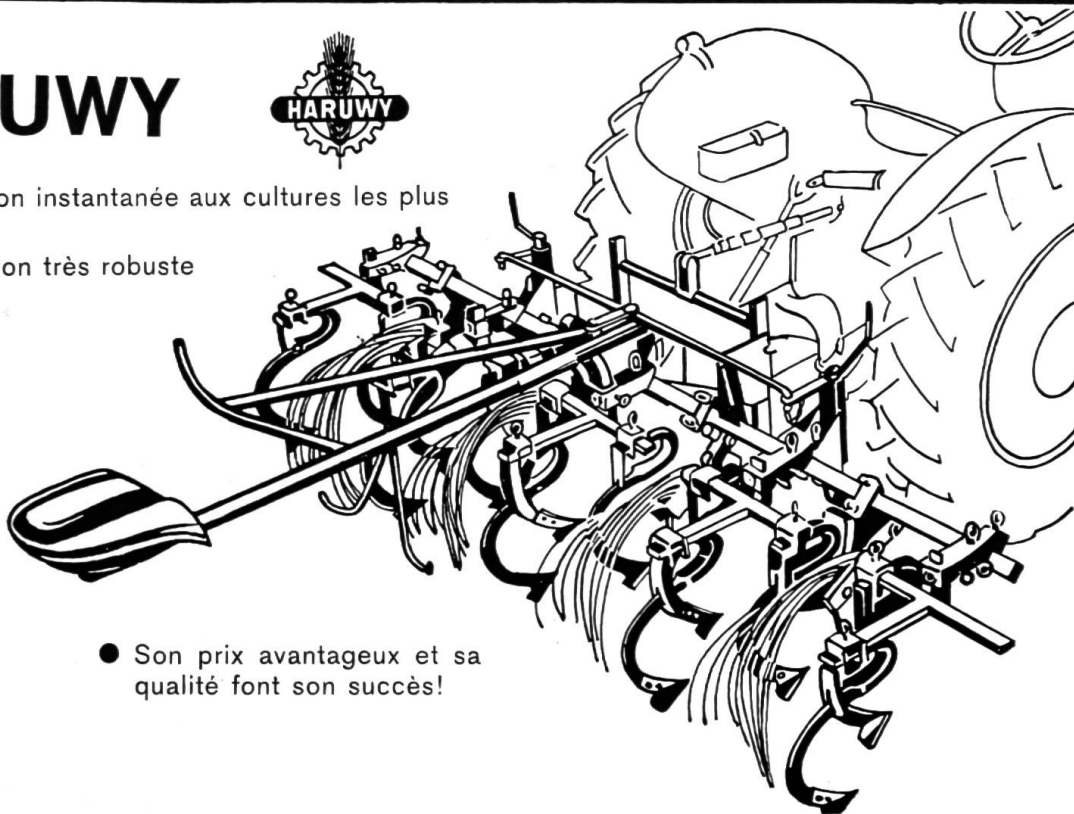

- Son prix avantageux et sa qualité font son succès!

Les usines **NODET** travaillent pour vous!

But pour cette année: plus de **8000 semoirs**

Dans toute l'Europe l'utilisateur apprécie la bienfaisance NODET. Pour les agriculteurs et maraîchers exigeants!

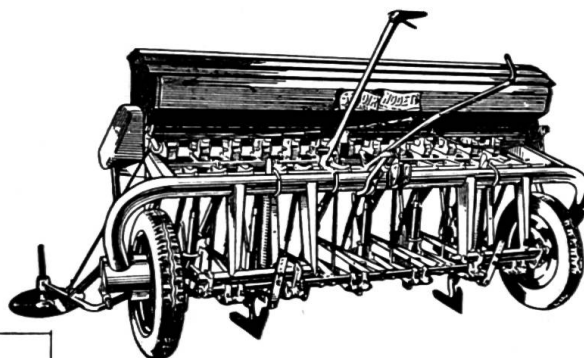

Prix des semoirs avec socs:

Largeur effective	2,47 m	3,08 m
Seulement	Fr. 1997.—	Fr. 2414.—

(dans ces prix sont compris pneus, traceurs, 3-points, griffes fouilleuses, agitateur, manivelle d'essai).

Important: En plus de sa distribution à cannelures hélicoïdales pour petites et grosses graines (sans changement de l'arbre de distribution)

le débit est visible depuis le tracteur

ce qui permet de déceler si l'orifice de distribution est obstrué par une étiquette, ficelle, restant de sac, etc...



H.-R. WYSS, VERNAND s. Lausanne

Constructions mécaniques

Tél. (021) 91 11 41

**F
A
V
O
R
I
T**



ALTHAUS

La charrue quart-de-tour aux avantages marquants

► Modification de la largeur par régulateur continu — Système correcteur de direction

► Travail propre même en pentes inclinées

► Déclencheur de sûreté, élevant soc, coutre et rasette hors du sillon

► Système de retournement pratique, n'exigeant pas de gros effort

► Exécutions différentes pour chaque système de relevage hydraulique au trois-points et contrôle automatique

► Veuillez nous demander notre offre détaillée sans engagement de votre part

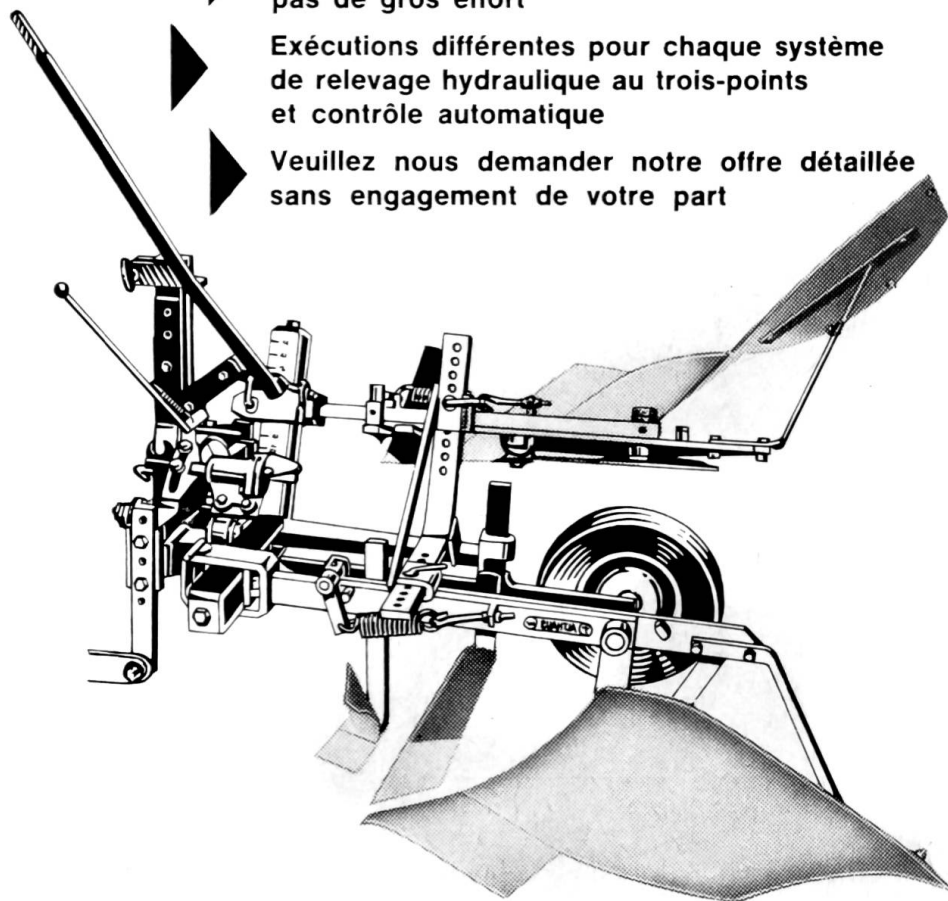

ALTHAUS+CO



ERSIGEN/BE TÉL. (034) 3 21 62 / 63

Agence Payerne:

J. L. Piguet, 29, rue de la Vignette, Payerne

Tél. 037 / 6 15 00

-JF-

**Robustesse
inégalée**

**JF épandeuse à fumier
et remorque universelle**

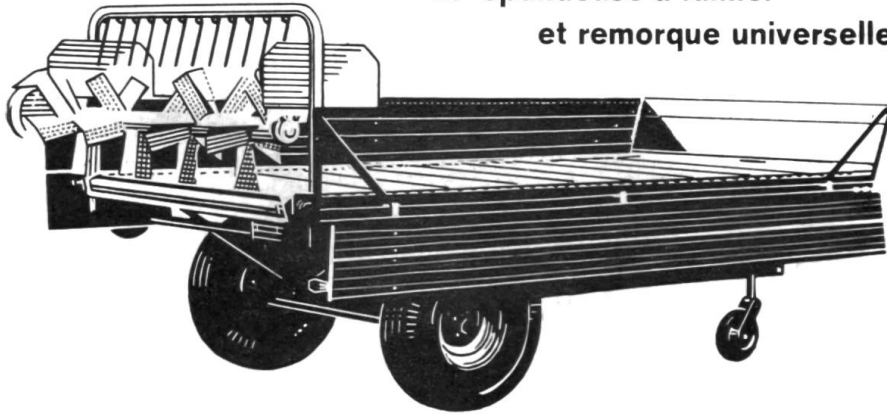

2, 3, 4 T. Prix depuis frs. 3750.—. Garantie 2 ans.

Nouveau prix frs. 2900.—.

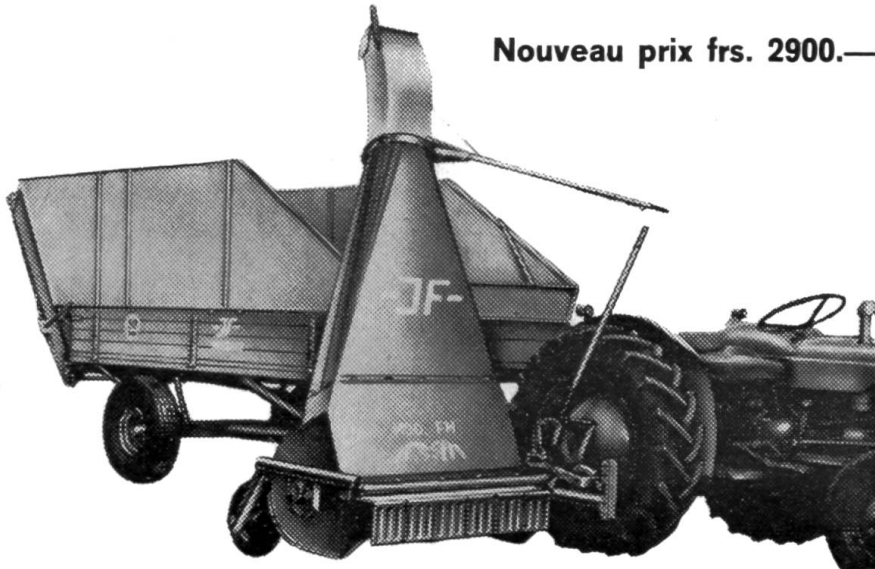

Ensileur JF Lateral. Nouveau prix frs. 2900.—. Possibilité multiple. Grand avantage. Prix exceptionnelle. Construction robuste. Demandez nos prospectus spéciaux et détaillés.

MESSER

Messer SA. Sissach

Bureau de vente Bussigny VD

Succursale MOUDON

Tél. (021) 89 17 05 ou 95 15 74

BUCHER FIAT PROGRAMME

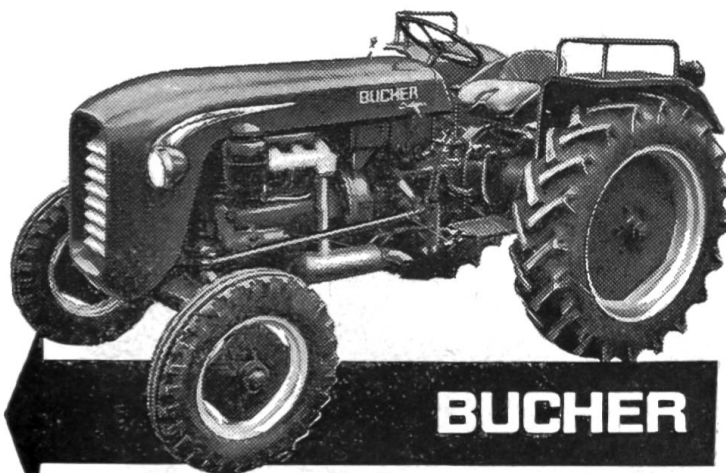

Le programme de vente BUCHER-FIAT comprend des tracteurs allant de 20 à 80 CV. Désirez-vous un vrai tracteur à tout faire possédant une gamme de vitesses bien comprise? Un tracteur lourd et puissant pour faire de gros travaux? Un second tracteur, plus léger et plus maniable, pour doubler celui que vous possédez déjà? Un tracteur à 4 roues motrices ou à 4 roues motrices et directrices pour travailler dans des conditions particulières? Toujours vous trouverez chez nous un modèle adéquat, répondant aux nécessités de votre entreprise.

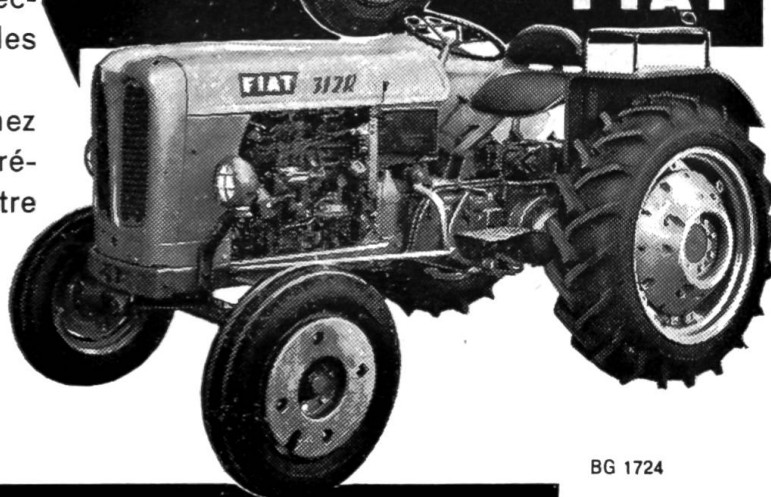

BG 1724

BUCHER-GUYER
Niederweningen Zürich