

Zeitschrift: Le Tracteur et la machine agricole : revue suisse de technique agricole
Herausgeber: Association suisse pour l'équipement technique de l'agriculture
Band: 25 (1963)
Heft: 5

Titelseiten

Nutzungsbedingungen

Die ETH-Bibliothek ist die Anbieterin der digitalisierten Zeitschriften auf E-Periodica. Sie besitzt keine Urheberrechte an den Zeitschriften und ist nicht verantwortlich für deren Inhalte. Die Rechte liegen in der Regel bei den Herausgebern beziehungsweise den externen Rechteinhabern. Das Veröffentlichen von Bildern in Print- und Online-Publikationen sowie auf Social Media-Kanälen oder Webseiten ist nur mit vorheriger Genehmigung der Rechteinhaber erlaubt. [Mehr erfahren](#)

Conditions d'utilisation

L'ETH Library est le fournisseur des revues numérisées. Elle ne détient aucun droit d'auteur sur les revues et n'est pas responsable de leur contenu. En règle générale, les droits sont détenus par les éditeurs ou les détenteurs de droits externes. La reproduction d'images dans des publications imprimées ou en ligne ainsi que sur des canaux de médias sociaux ou des sites web n'est autorisée qu'avec l'accord préalable des détenteurs des droits. [En savoir plus](#)

Terms of use

The ETH Library is the provider of the digitised journals. It does not own any copyrights to the journals and is not responsible for their content. The rights usually lie with the publishers or the external rights holders. Publishing images in print and online publications, as well as on social media channels or websites, is only permitted with the prior consent of the rights holders. [Find out more](#)

Download PDF: 14.12.2025

ETH-Bibliothek Zürich, E-Periodica, <https://www.e-periodica.ch>

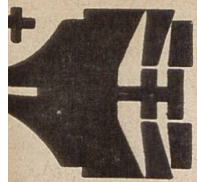

Foire suisse de la machine agricole
du 28 mars au 2 avril 1963 à
Yverdon

25^e année **5** - 1963

LE TRACTEUR

et la machine agricole

PÉRIODIQUE MENSUEL DE L'ASS. SUISSE DE PROPRIÉTAIRES DE TRACTEURS

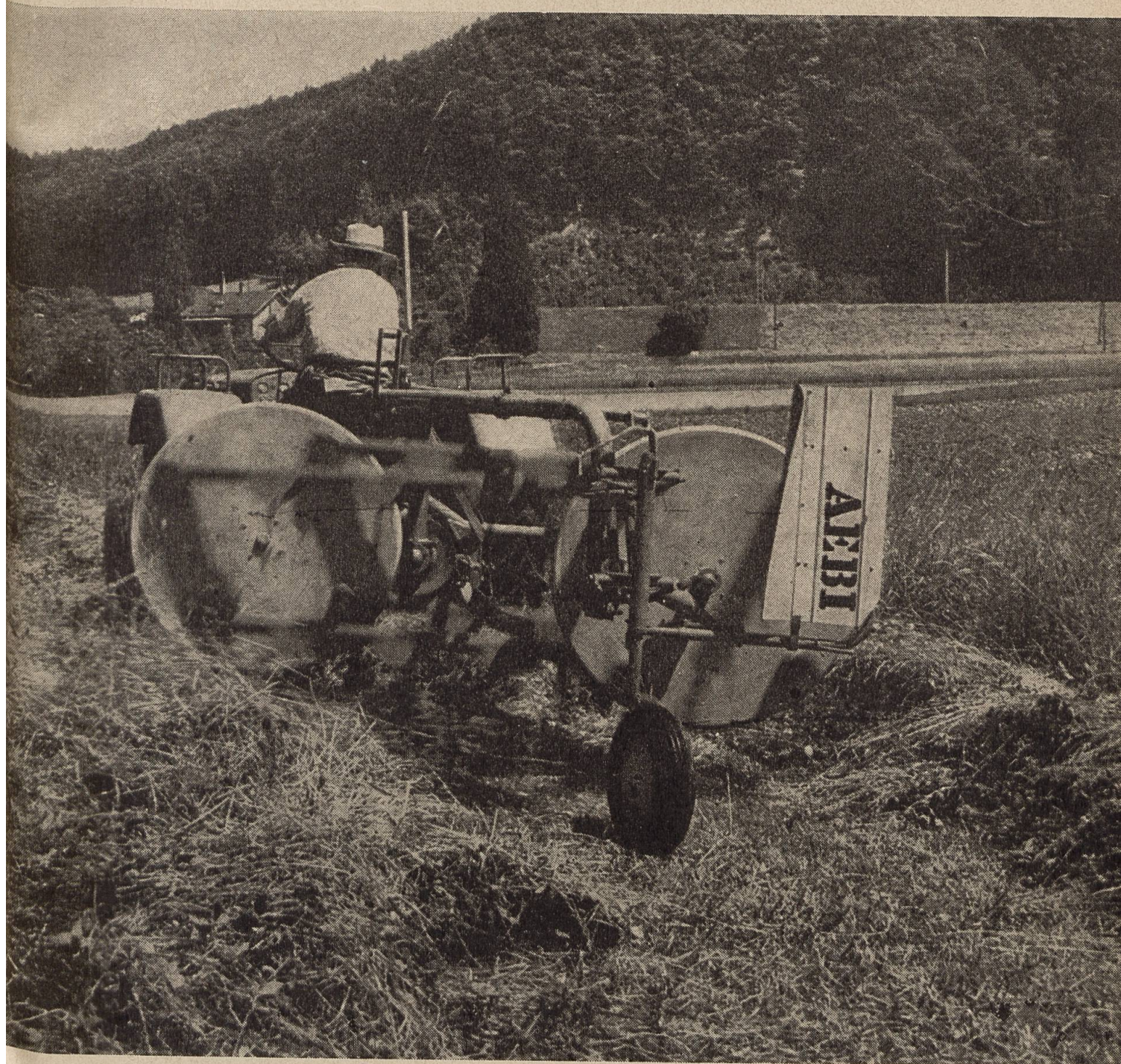

Faneur AEBI pour tracteur: épandeuse, faneuse et râteau faneur



Une seule maison

vous propose une gamme complète de
tracteurs, machines et instruments de travail
pour couvrir tous vos besoins.

McCormick fournit à chaque exploitation le tracteur, la machine ou l'instrument le mieux adapté à ses conditions particulières. Sa réputation, établie depuis des dizaines d'années, garantit la qualité irréprochable de ses produits.

MCCORMICK INTERNATIONAL

Tracteurs: D-219/19 ch, D-326/26 ch, D-432/32 ch, D-439/39 ch

Machines: Semoirs, épandeurs de fumier, râteliers faneurs et andaineurs, essoreuses de fourrages, ramasseuses-presses, moissonneuses-lieuses, moissonneuses-batteuses, récolteuses de fourrages

Instruments: Cultivateurs, pulvérisateurs, déchaumeuses à disques, herses diverses, instruments universels, distributeurs d'engrais, râteliers ramasseurs portés

Nos prospectus vous seront volontiers envoyés sans engagement

INTERNATIONAL HARVESTER COMPANY S.A.

Hohlstrasse 100

Zurich 4/26

Tél. (051) 23 57 40

Foire suisse de la machine agricole, Yverdon, Halle 2, Stand 218

Ce travail de qualité est à votre portée avec

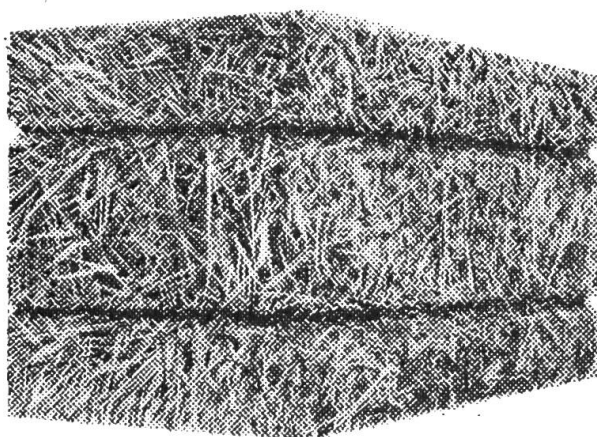

AEBI

Allis-Chalmers

Les balles de la presse ALLIS-CHALMERS sont d'une forme si parfaite qu'elles ressemblent à des briques. Et comme celles-ci, elles se laissent empiler sur le char et dans la grange.

La pression est vraiment à haute densité et les ficelles encastrées (exclusivité ALLIS-CHALMERS) ne peuvent glisser. Les balles sont d'une telle solidité

qu'aucune manœuvre brusque ou maladroite ne peut les déformer.

La presse à haute densité ALLIS-CHALMERS offre des avantages que vous devez connaître avant tout achat d'une botteleuse. Veuillez nous demander le prospectus ou laissez-vous donner les explications par notre voyageur.

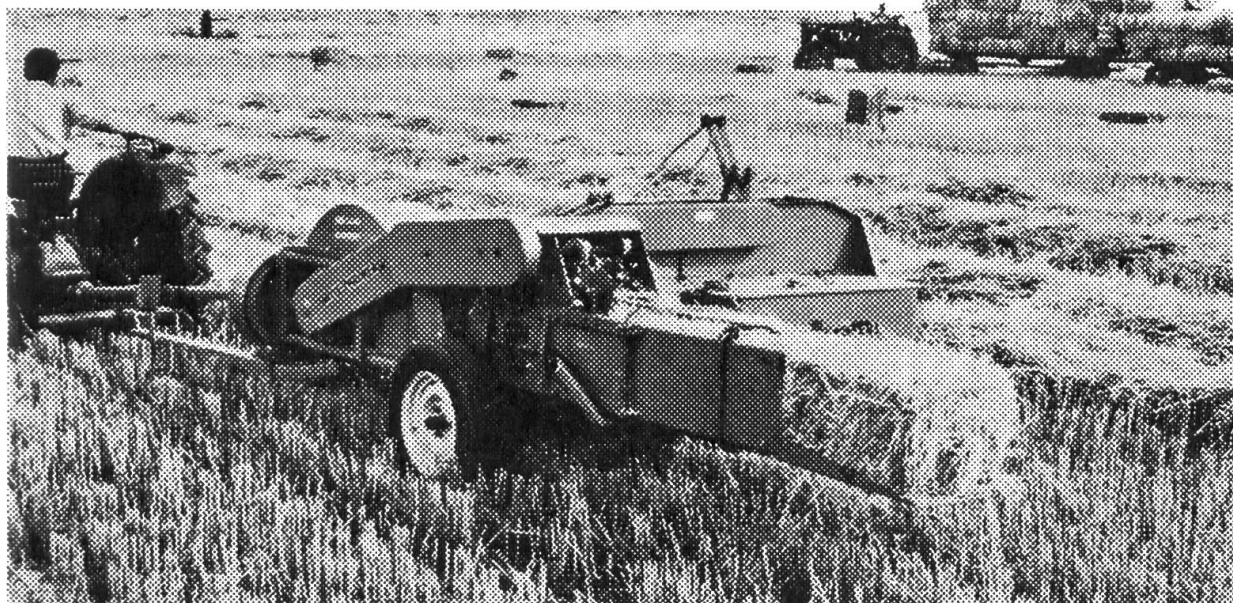

Veuillez m'envoyer sans engagement prospectus et prix concernant la presse Allis-Chalmers à haute pression.

Adresse:

Découper et envoyer dans enveloppe ouverte affranchie de 5 cts à Aebi & Co SA fabrique de machines, Burgdorf 034/2 33 01

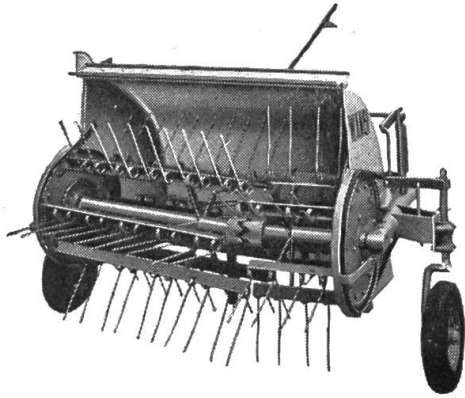

Epandeuse d'herbe «Wängi»

Lorsque le fourrage est lourd et long, on ne peut effectuer un travail propre et précis qu'avec une épandeuse d'herbe. Les épanduses «Wängi», grâce à leur tambour à six râteaux et à leur clapet de réglage à la sortie de l'auge, accomplissent un travail irréprochable, même dans des conditions défavorables.

Faneuse à prise de force «Wängi»

Munie d'un dispositif pour l'épandage des andains, cette machine est connue pour effectuer, dans n'importe quel fourrage, un excellent travail. Elle ménage le fourrage et le dépose très relâché.

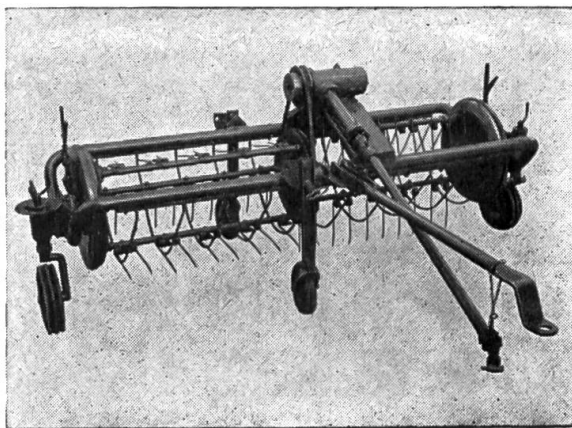
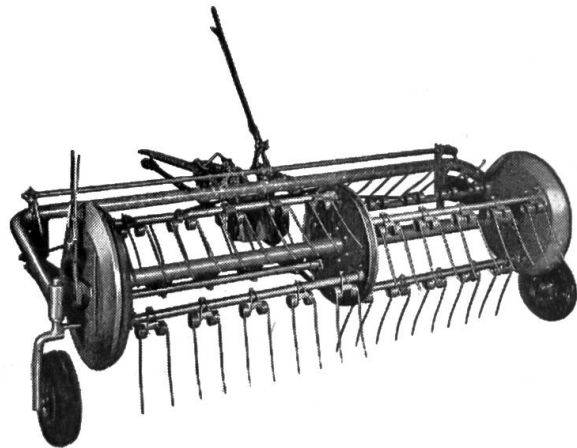

Faneuse combinée «Wängi»

Epandre après fauchage-faner-râtelier défaire les andains

Partout où une machine à usages multiples est utile pour les foins, la faneuse combinée «Wängi» est la machine idéale. Elle ménage le fourrage et ne le tresse pas. Elle est aussi facile à manier qu'à régler.

Les matériels agricoles «Wängi» pour tracteurs sont robustes. Ils travaillent d'une façon souple et silencieuse grâce à leur système de commande éprouvé à courroie trapézoïdale. Choisissez donc les machines «Wängi» et vous en serez toujours satisfaits.

Demandez-nous s.v.p. prospectus et prix courant.

Fabrique de machines Wängi S.A., Wängi TG

Téléphone (054) 9 52 02

Blitz



la nouvelle faucheuse «éclair» **Hürlimann**

dont la construction est bien en avant du progrès. Elle se monte en 40 secondes et s'enlève en 25 secondes, sans l'aide de n'importe quel outil. Accouplement breveté à encliquetage de sécurité monté directement en tête de la commande du couteau, les lames et les doigts ne peuvent donc plus jamais se casser d'où avantage énorme pour l'agriculteur.

Blitz

la nouvelle faucheuse «éclair» Hürlimann,
unique en son genre sur le marché mondial.

Moissonneuses-batteuses John Deere-LANZ



pour toutes les exigences

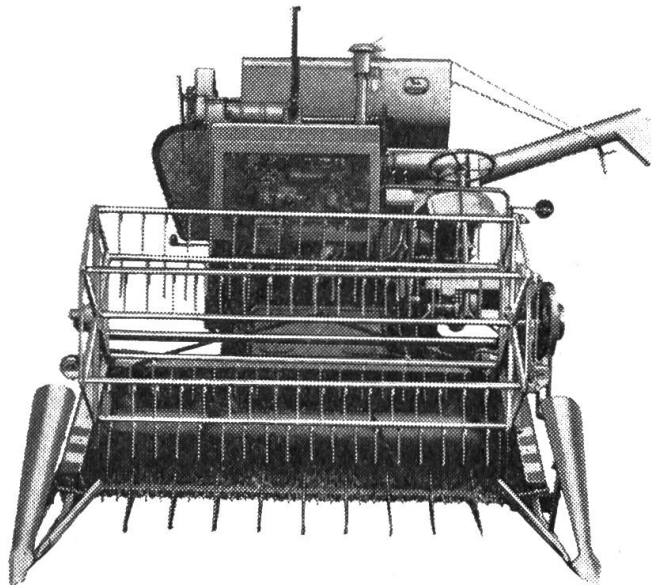

«Je ne mettrai jamais mon nom sur une machine qui ne renferme pas ce que je peux donner de meilleur». Ce principe du forgeron américain John Deere, décédé en 1886, fait encore loi pour ses successeurs qui dirigent 15 usines comprenant 22 000 collaborateurs. 1000 personnes sont occupées exclusivement dans le centre de recherches des usines John Deere.

✕

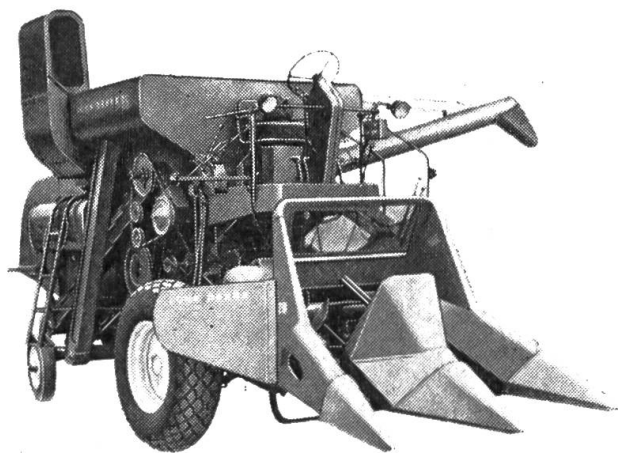

MD 150 S largeur de coupe 180 cm
MD 250 S largeur de coupe 240 cm
HILO 55 largeur de coupe 300 cm
HILO 95 largeur de coupe 300 cm
Actionnement des outils de coupe et du dévidoir (HILO 95 à commande hydraulique) par moteur hydraulique, avec mise en sacs ou réservoir à grains. Les types HILO 55 et HILO 95 sont livrables avec mors à maïs.

MATRA ZOLLIKOFEN

Zollikofen (Berne) ☎ 031/65 0106

Yverdon (Vaud) ☎ 024/2 2273

Passez à notre Stand 217, halle II de l'Exposition suisse de machines agricoles à Yverdon du 28 mars au 2 avril.

A Matra, Zollikofen/Berne: envoyez moi sans engagement votre prospectus

MD 150 S

MD 250 S

HILO 55

HILO 95

Marquez d'une croix ce que vous désirez.

Nom :

Adresse :

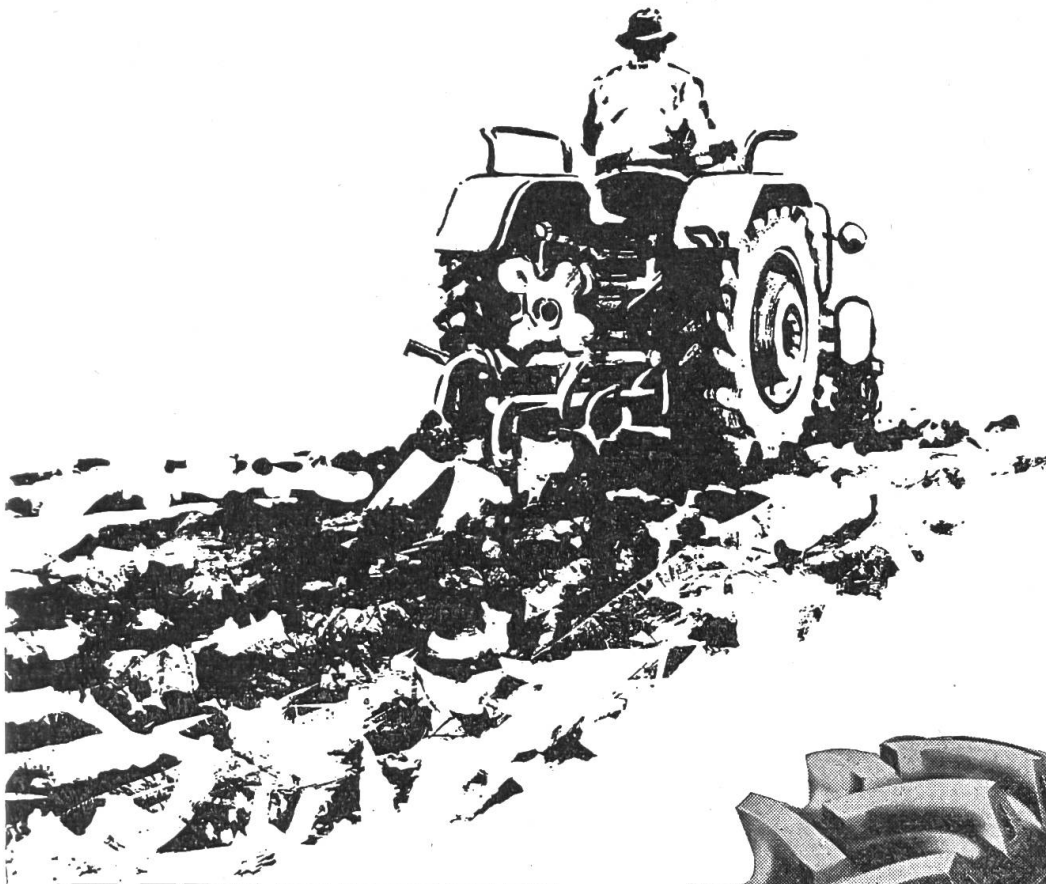

VEITH AGRAR

Les pneus de tracteurs
universellement connus
réunissent les avantages
décisifs tels que
crampons plus larges
et solidement ancrés
grands épaulements
larges surfaces d'attaque
meilleure transmission
de la force de traction
réduction du glissement
auto-nettoyage accru
meilleur rendement



PNEU VEITH SA. PAYERNE

la faneuse-Rotor P. Z. travaille 3 andains

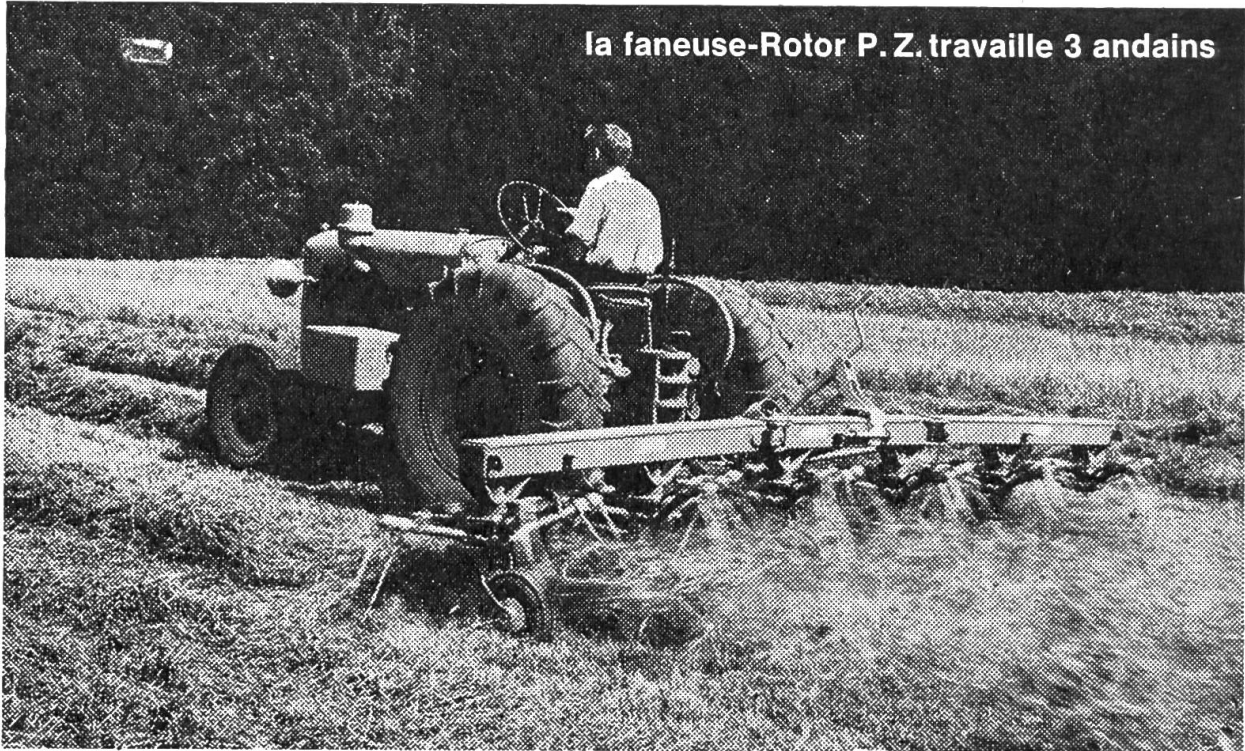

La faneuse-Rotor PZ

La faneuse-tourneuse avec les plus grands avantages

Suspension indépendante des dents à ressort

Largeurs réglable

entretien minime, craces au bain d'huile

Disques changeables de 2 à 4 ou à 6, ou de 6 à 4 ou 2

ne roule pas sur le fourrage

la faneuse-Rotor P. Z. travaille 3 andains, 3 modèles

à 1.60 m, 3.40 m, 5.20 m

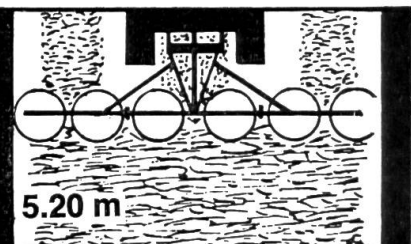
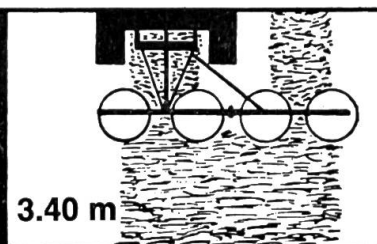
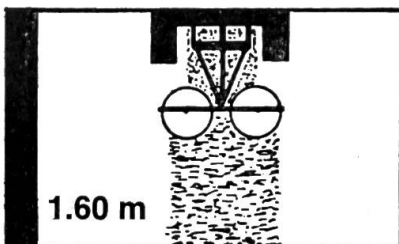

Bureau de Vente
Bussigny/Vd.

tél. 021/4 37 05

Prière de m'envoyer offre et catalogue illustré sur
la Faneuse Rotor P. Z.

Nom: _____

Adresse: _____

MESSER

Ernst Messer SA
Machines agricoles, Sissach, BL
Tel. 061 - 85 23 21

AGROMOBILE MEILI



Ce nouveau véhicule utilitaire à usages multiples de grande capacité, avec ses accessoires construits spécialement pour lui, facilite à l'agriculteur d'une manière efficace la rationalisation de son exploitation. Informez-vous sur le système Agromobile, avec ses méthodes de travail économisant votre temps et votre argent. (Photo du haut: épandage du fumier)

Meili-Agromobile avec bossette à purin en matière synthétique, 2000 lt, poids à vide 100 kg

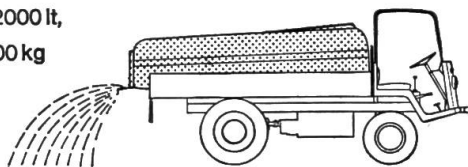

Meili-Agromobile avec relevage hydraulique à suspension en trois-points et avec charrue

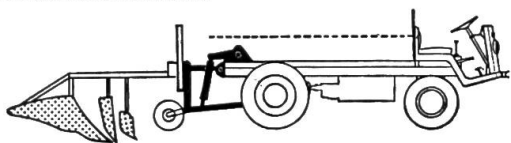

Meili-Agromobile avec pont basculant hydraulique 300 x 160 cm

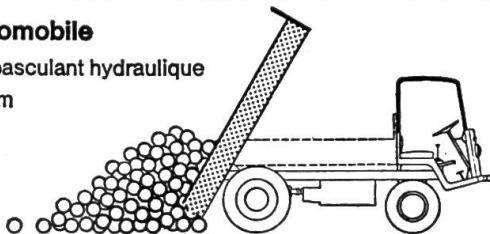

Données techniques importantes de l'Agromobile Meili: moteur à refroidissement à air de 30 CV, boîte à vitesses entièrement synchronisées, blocage du différentiel, prise de force, freins hydrauliques sur les 4 roues, charge utile 2000 kg, excellent tous-terrains.

TRACTEURS MEILI



Les tracteurs Meili, ayant fait leurs preuves, vous offrent un maximum de puissance, d'économie, de sûreté de marche et de longévité! A chaque exploitation s'adapte un tracteur Meili. — Le double-embrayage, la boîte à 12 vitesses, la prise de force normalisée, le blocage du différentiel, la carrosserie en matière synthétique etc., font preuve d'un équipement moderne.

Meili DM 25, 30 CV,
moteur MWM-Diesel
à refroidissement à air

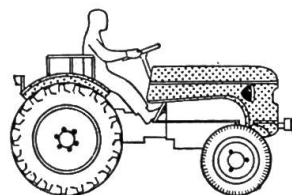

Meili DM 36, 40 CV,
moteur MWM-Diesel
à refroidissement à air

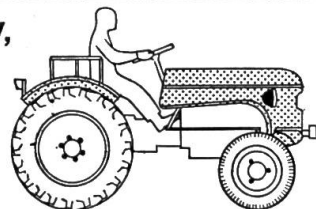

Meili DM 48, 50 CV,
moteur MWM-Diesel,
à refroidissement
à air

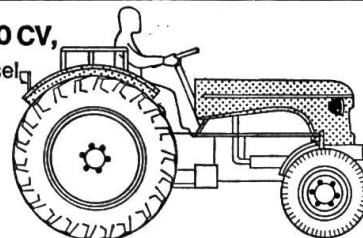

**E. Meili, fabrique de tracteurs
et véhicules à moteur spéciaux,
Schaffhouse, tél. (053) 5 76 41/42**

Venez nous rendre visite à l'exposition des machines agricoles à Yverdon du 28.3. au 2.4.63.

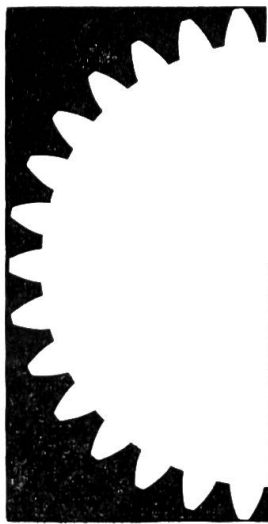

UMA

vous offre

Tracteur **SAME-PULEDRO** 35 CV

SAME-250 45 CV

SAME-360 62 CV

avec traction sur deux ou quatre roues

système hydraulique avec station de contrôle automatique et triple prise de remorquage normalisée.

Hacheuse **ESTERER**
«Piccolo» et «Triumph»
Essayé par l'IMA

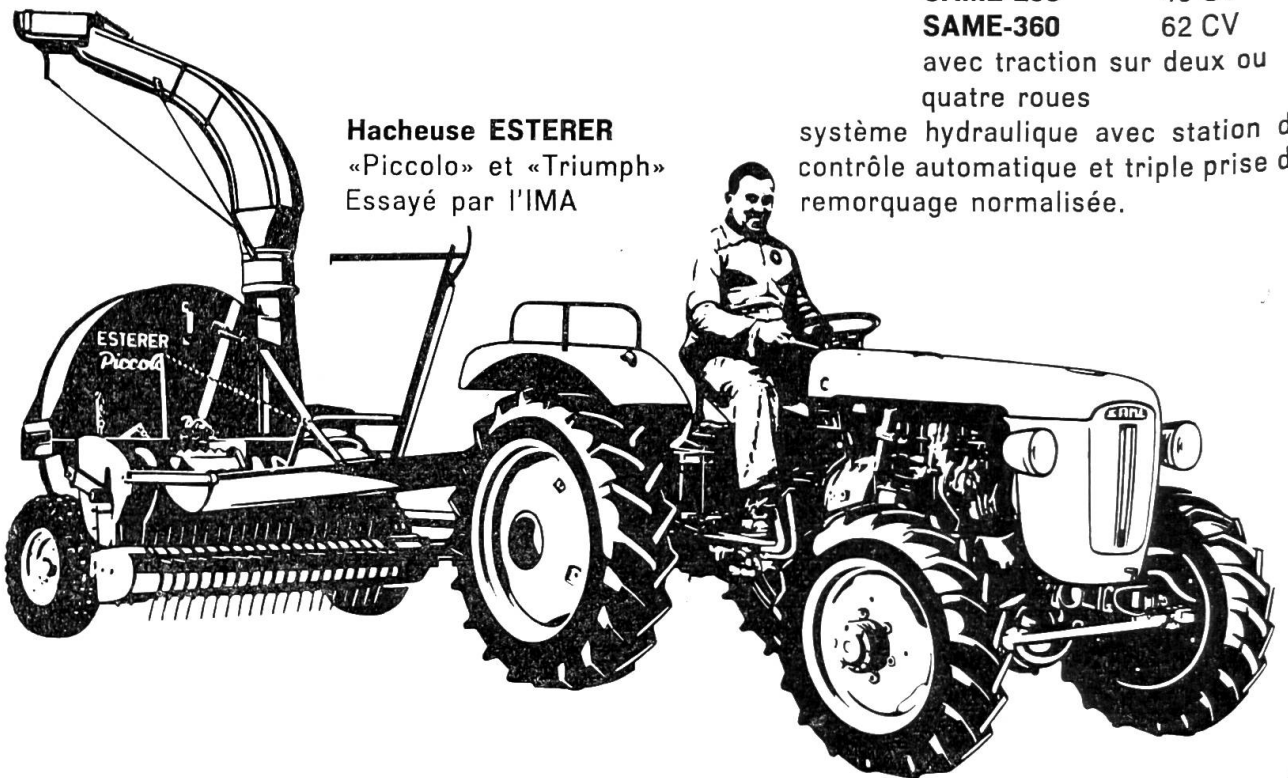

Enfin, nous vous recommandons aussi **BURCO**, l'épandeur d'engrais à haut rendement, avec ou sans pare-vent.
Essayé par l'IMA

Semoir **HASSIA**
Essayé par l'IMA

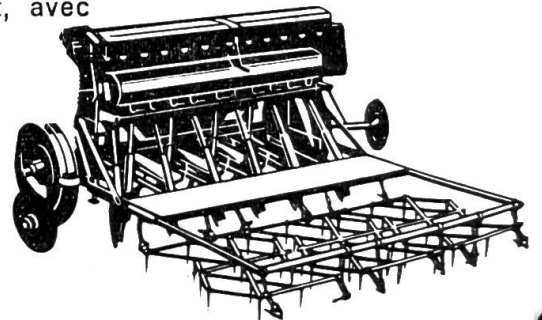

de très sérieux avantages en
mettant à votre portée diverses
solutions combinées conçues
pour faciliter votre travail quoti-
dien.

Quelques machines tirées de notre programme:

La machine à usages multiples **RAU** est
appelée à vous rendre de précieux ser-
vices non seulement pour les travaux
d'entretien, mais également pour le traite-
ment du sol et l'ensemencement des
couches.

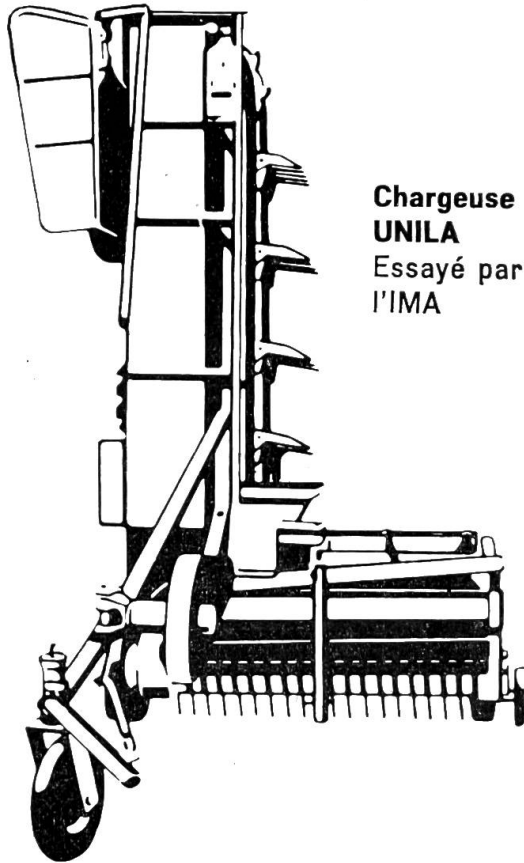
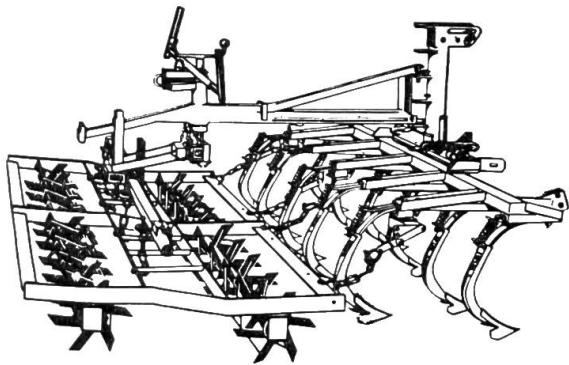

Chargeuse
UNILA
Essayé par
l'IMA

UMA

Union des fédérations agricoles suisses
pour la machine agricole

Bon

LT 63.03, S 9

Nom et Prénom:

Adresse exacte:

Je m'intéresse à

- visite d'un conseiller technique
 prospectus détaillés

- | | |
|----------------------------------|---------------------------------|
| <input type="checkbox"/> SAME | <input type="checkbox"/> HASSIA |
| <input type="checkbox"/> ESTERER | <input type="checkbox"/> RAU |
| <input type="checkbox"/> UNILA | <input type="checkbox"/> BURCO |

indiquer par X ce qui vous intéresse)

Pour tous renseignements s'adresser à: UMA c/o Union suisse des paysans Brougg AG



Au STAND 413
à l'Exposition Suisse de machines agricoles Yverdon
du 28 mars au 2 avril 1963 vous verrez

Nos nouvelles charrues
«RASEMOTTES» type 3P 62 semi-automatiques
«Bisocs» pour 3 points, de conception nouvelle

Tracteurs FORDSON
Chargeuse hydr. SEGALA
Chargeuse-ensileuse TAARUP
Presse-ramasseuse WELGER

Nos représentants se feront un plaisir de vous documenter sur toutes les machines
susceptibles de vous intéresser.

PAUL HENRIOD S.à r.l., ECHALLENS VD Tél. (021) 4 14 14 / 15

Atelier de construction et distributeur de tracteurs FORD-FORDSON

**Et voici
le petit
Pullax!**

**MERK
PULLAX**



... petit
mais
gros travailleur
— et un prix
très raisonnable.

BON

Faites-moi une offre pour votre petit MERK-PULLAX^{TF}

Nom.....

Adresse.....

HANS MERK Fabrique de machines Dietikon (ZH) Tél. (051) 88 91 21

Le semoir porté BOTSCH pour attelage 3-points

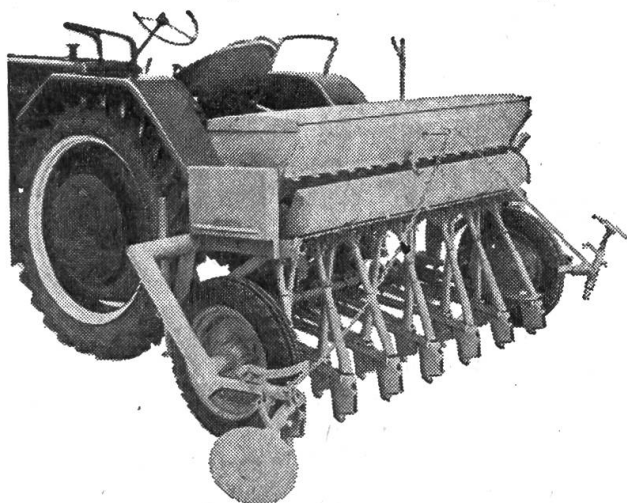

Voie: 2 m - 2 m 25 - 2 m 50

- Roues à roulements à billes, pneus 4.00-15
- Grande trémie, avec regard
- Coutres d'enterrage ordinaires ou circulaires.

vous offre tous les avantages, et notamment les suivants:

- 1) Absence de graisseurs à l'articulation des coutres d'enterrage.
- 2) Les coutres d'enterrage ne peuvent avoir de jeu, car ils sont adaptés à des broches coniques et un ressort les maintient automatiquement en position correcte.
- 3) Divers réglages peuvent être effectués sans se salir les mains, grâce au jeu de pignons prévu à cet effet.
- 4) Les orifices de secours des coutres d'enterrage permettent aux graines de tomber en terre malgré les obstructions.
- 5) Les solides traceurs laissent derrière eux une ligne de repère très visible, même dans les terres lourdes.
- 6) Afin que le semoir puisse bien s'adapter aux dénivellations, les deux points d'attache inférieurs ont été prévus mobiles, dans le sens vertical.

Seuls les semoirs BOTSCH présentent tous ces avantages réunis!

A. Müller, Fabrique de machines, Bättwil p. Bâle Tél. (061) 83 30 37

Foire suisse de la machine agricole - Yverdon (28 mars - 2 avril) Stand 120



Regommage de tous les pneus

TRACTEURS

Voitures - Camions et Génie civil

TYVALUG S.A.

Anciennement TYRESOLES + VACU-LUG

VEVEY

Tél. 021 / 51 49 61

Il existe une presse-ramasseuse
BAMFORDS pour chaque
bourse, convenant à tous
les emplois

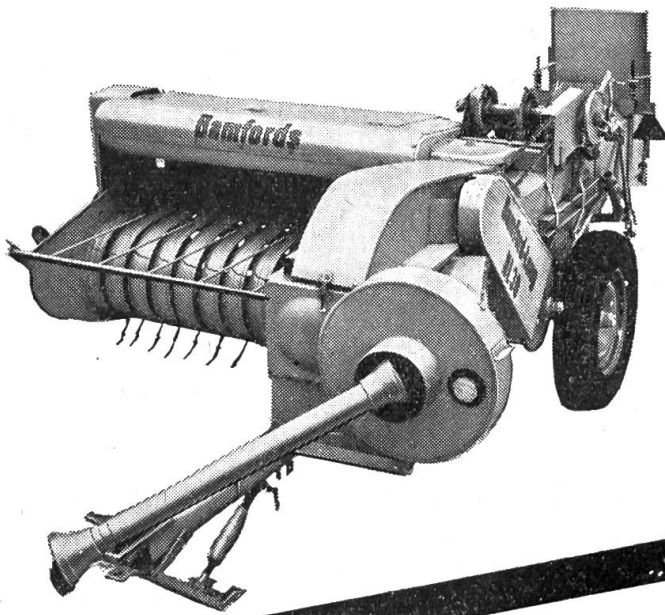

BAMFORDS BL 30

La petite machine très robuste, à grand rendement, n'exigeant qu'une puissance réduite et d'un prix particulièrement avantageux.

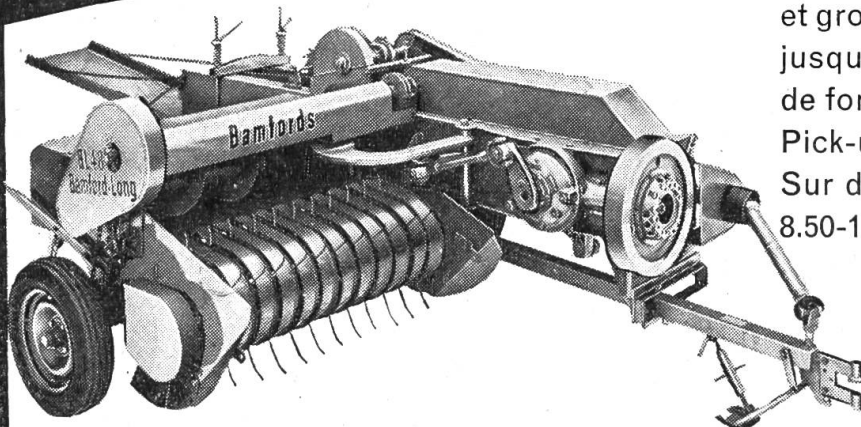

BAMFORDS BL 48

La presse idéale pour la moyenne et grosse exploitation. Rendement jusqu'à 8 tonnes/heures, à prise de force ou avec moteur auxiliaire. Pick-up de 147 cm de largeur. Sur demande équipée de pneus 8.50-12 respectivement 7.00-12.

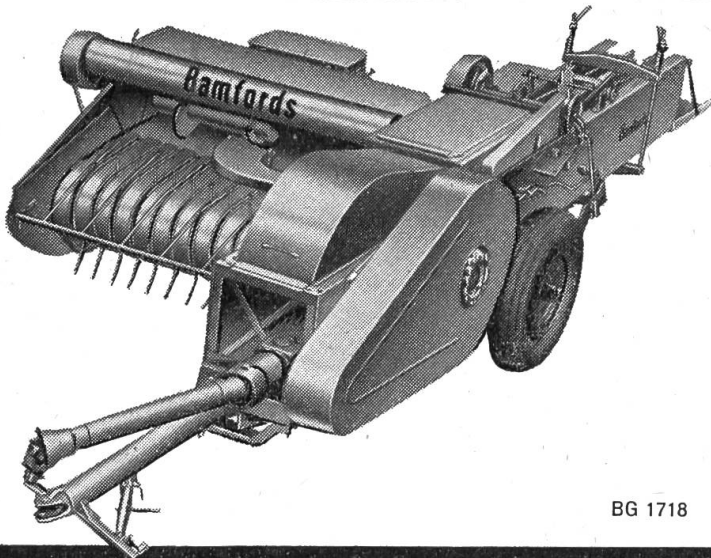

BAMFORDS BL 62

d'un rendement jusqu'à 13 tonnes/heure, pour la grande exploitation ou l'entrepreneur.

Toutes les BAMFORDS ont le piston monté sur galets à roulements à billes et sont dotées d'embrayages de sécurité empêchant tout dommage en cas de surcharge.

BG 1718

BUCHER-GUYER

Niederweningen Zurich

Demandez-nous le catalogue de
BAMFORDS avant d'acheter une
presse-ramasseuse!