

Zeitschrift: Le Tracteur et la machine agricole : revue suisse de technique agricole
Herausgeber: Association suisse pour l'équipement technique de l'agriculture
Band: 21 (1959)
Heft: 9

Titelseiten

Nutzungsbedingungen

Die ETH-Bibliothek ist die Anbieterin der digitalisierten Zeitschriften auf E-Periodica. Sie besitzt keine Urheberrechte an den Zeitschriften und ist nicht verantwortlich für deren Inhalte. Die Rechte liegen in der Regel bei den Herausgebern beziehungsweise den externen Rechteinhabern. Das Veröffentlichen von Bildern in Print- und Online-Publikationen sowie auf Social Media-Kanälen oder Webseiten ist nur mit vorheriger Genehmigung der Rechteinhaber erlaubt. [Mehr erfahren](#)

Conditions d'utilisation

L'ETH Library est le fournisseur des revues numérisées. Elle ne détient aucun droit d'auteur sur les revues et n'est pas responsable de leur contenu. En règle générale, les droits sont détenus par les éditeurs ou les détenteurs de droits externes. La reproduction d'images dans des publications imprimées ou en ligne ainsi que sur des canaux de médias sociaux ou des sites web n'est autorisée qu'avec l'accord préalable des détenteurs des droits. [En savoir plus](#)

Terms of use

The ETH Library is the provider of the digitised journals. It does not own any copyrights to the journals and is not responsible for their content. The rights usually lie with the publishers or the external rights holders. Publishing images in print and online publications, as well as on social media channels or websites, is only permitted with the prior consent of the rights holders. [Find out more](#)

Download PDF: 12.04.2026

ETH-Bibliothek Zürich, E-Periodica, <https://www.e-periodica.ch>

LE TRACTEUR

et la machine agricole

PÉRIODIQUE MENSUEL DE L'ASS. SUISSE DE PROPRIÉTAIRES DE TRACTEURS



**La charrue
portée
Baltensperger**

à 3 points ou avec relevage automatique, garantie un labourage irréprochable, également dans des conditions difficiles — pénètre le plus vite à sa profondeur et la conserve le plus régulièrement — retourne et appuie mieux la terre, ce qui facilite le hersage et empêche les sillons de se dessécher. Les agriculteurs expérimentés apprécient de telles qualités à leurs juste valeur. Plus de 1000 excellentes références!

Ed. Baltensperger, Brüttisellen/ZH

Walter Baur, Lausanne, rue du Tunnel 17, tél. 021/22 31 02

GOODYEAR

le pneu le plus vendu dans le monde —
depuis 40 ans



Pour votre tracteur exigez le pneu avec la
grande traction qui se nettoie de lui-même

GOODYEAR

SUPER SURE GRIP

GOODYEAR, Pneu-Import S.A., Zurich, Utoquai 29, Tél. (051) 34 56 56

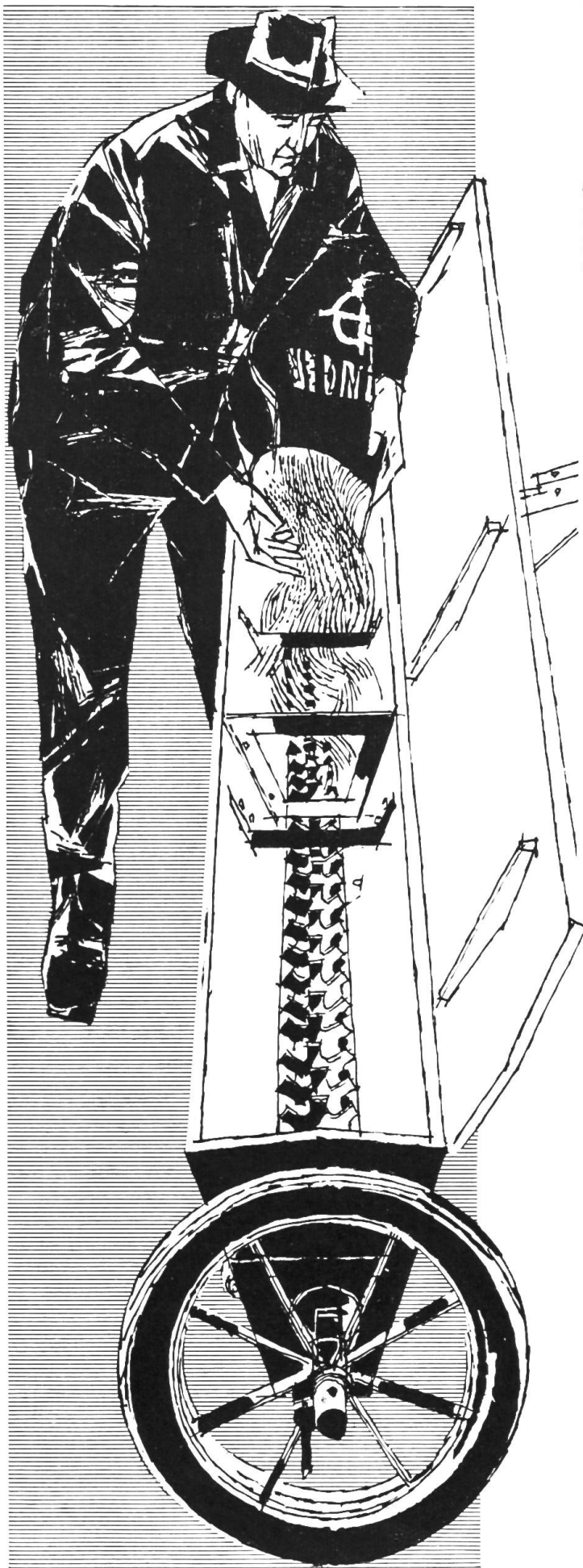

Nouveau distributeur d'engrais **AEBI**

adapté aux exigences de l'exploitation individuelle, tant au point de vue prix que construction.

Cette machine, dont le débit peut se régler de façon remarquable, garantit un épandage uniforme des engrais, granulés ou en poudre, sur toute la largeur de travail. L'arbre distributeur est en deux parties, dont chacune est actionnée séparément. Les échancrures des disques baladeurs défont l'engrais durci pendant le stockage. Le nettoyage, si important pour un semoir d'engrais, est facilité ici par le fait que l'arbre distributeur peut être sorti de la trémie.

Le nouveau distributeur d'engrais AEBI est livrable avec limonières, avec cadre pour le 3 points du tracteur ou avec timon pour le tracteur.

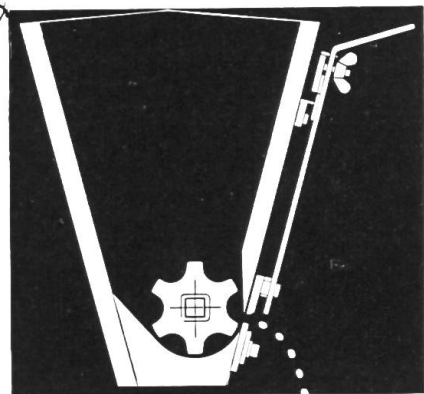

Découper s.v.p. et envoyer dans enveloppe ouverte affranchie de 5 ct. à

AEBI & Co SA
Fabrique de machines
Berthoud Tél. 034/2 33 01

Veuillez m'envoyer sans engagement prospectus et prix de votre nouveau distributeur d'engrais.

Nom et adresse.....

.....

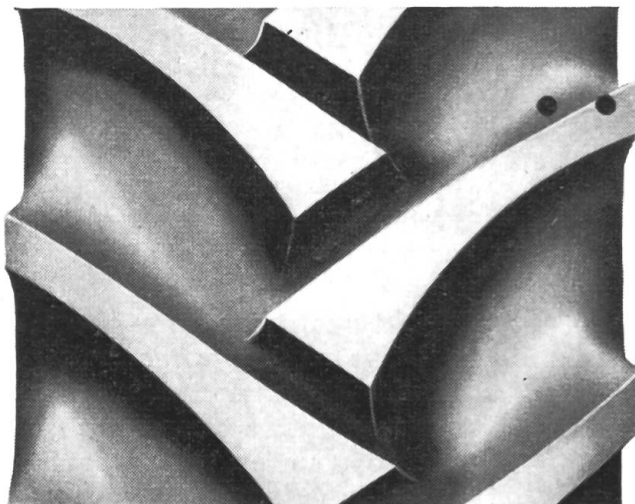

• Farmer rend le tracteur plus puissant

... grâce à sa puissance de traction plus élevée et son auto-nettoyage plus efficace!

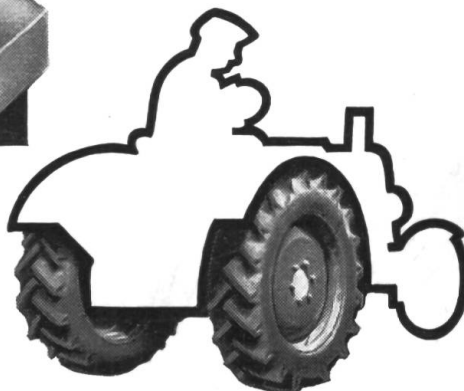

La grande puissance de traction du pneu Continental «Farmer» ne se base pas uniquement sur l'apport de blocs trapézoïdaux robustes mais se manifeste surtout dans l'efficacité auto-nettoyante du pneu Farmer. Le pneu conserve, en effet, sa force d'agrippage considérable même pendant roulement sur sol instable. Sur sol argileux mouillé p.e., la majoration de force de traction par rapport à l'ancien modèle peut atteindre 20%. Etant donné que les tracteurs doivent accomplir en général 50% de leurs parcours sur les routes, le zénith de la bande de roulement est spécialement renforcé de qualités de caoutchouc de tout premier ordre. Si l'on exige d'un pneu pour tracteur une grande résistance à l'usure, adhérence marquée et auto-nettoyage efficace, on doit choisir le pneu Continental.

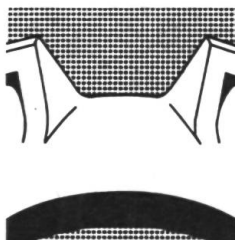

flancs de profil en biais et fond arrondi repoussent obstructions et conservent au pneu son adhérence et efficacité



de la terre collante ne peut pas s'agripper aux flancs trapézoïdaux du profil et se détache facilement dès que la partie correspondante du pneu quitte le sol



A.G. für den Verkauf von Continental Gummiwaren Zurich, Utoquai 31, Tél.: 051/344436
Dépôts à Zurich, Bâle, Berne, Biel, Chur, Genève, Lausanne, Lugano, Olten, Samedan, Schlieren, Vaduz et Winterthur.

Continental



Les résultats de l'expertise sont encore SUPÉRIEURS

Dans le catalogue
Hürlimann le D 70 donne
42 CV, alors que l'experte
certifie une puissance
continue de 43,5 CV

SCHLEPPER-PRÜFFELD DARMSTADT
BISHER SCHLEPPERPRÜFFELD MARBURG
KURATORIUM FÜR TECHNIK IN DER LANDWIRTSCHAFT

Hürlimann D 70

Expertise No. 162

Puissance Nm CV	Régime n T/min	Couple moteur kgm	Consommation		Temp. moyenne		Pression barométr. mm Hg
			B kg/h	b g/CVh	Eau °C	Air °C	
43,5	2025	15,38	176	90	26	746	
34,9	2090	11,96	174	85	24	746	
16,4	2121	6,25	174	80	24	746	

Consommation continue : 176 g/CVh et 43 CV
 Puissance continue : 85 % de la puissance nominale
 Puissance nominale : 40 % de la puissance nominale
 Consommation optimale en charge partielle et à pleins tours du régulateur : 171 g/CVh et 43 CV
 Consommation optimale en pleine charge et avec régime réduit : 176 g/CVh et 45 CV
 Consommation en marche au ralenti du moteur : 0,43 kg/h

VARIATION DU COUPLE À PLEINE CHARGE DU MOTEUR

Régime du mot. T/min	Régime en % du régime nominal	2025	2000	1900	1800	1700	1600	1500	1400	1300	1200
Couple moteur en % de celui de la puissance continue	101,2	100	95	90	85	80	75	70	65	60	
Couple moteur (kgm)	100	101,0	102,8	103,4	103,4	102,8	101,0	99,5	97,8	95,5	
Couple moteur	15,38	15,55	15,80	15,90	15,90	15,80	15,55	15,30	15,05	14,70	

Couple moteur maximum : 16,0 kgm à n = 1800 T/min
 l'accroissement du couple est de 3,4 %
 Changement constant du régime commandé par le régulateur entre le régime supérieur à vide et celui avec pleine charge : 4,8 %

PUISANCE CONTINUE À LA POULIE

Puissance Nm CV	Régime n T/min	Classement de la courroie %	Consommation		Temp. moyenne		Pression barométr. mm Hg
			B kg/h	b g/CVh	Eau °C	Air °C	
40,5	2017	1,0	191	84	21	753	

Puissance à la poulie recalculée pour l'état normal : 40,9 CV

1 - 9 -

La consommation spécifique indiquée par le catalogue est de 179 g/CVh, tandis que l'expertise ne contrôle que 171 g/CVh

Hürlimann Diesel

D70

Arracheuse-Aligneuse KROMAG

Différents modèles depuis Fr. 1996.— à Fr. 2880.—

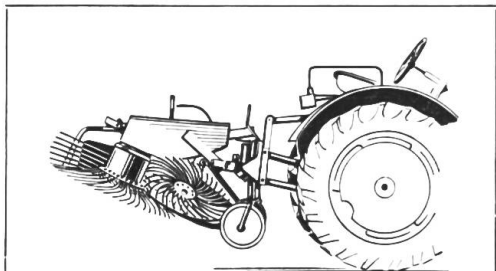

- évite les pertes par recouvrement
- évite les tubercules blessés
- machine rotative; donc peu d'usure

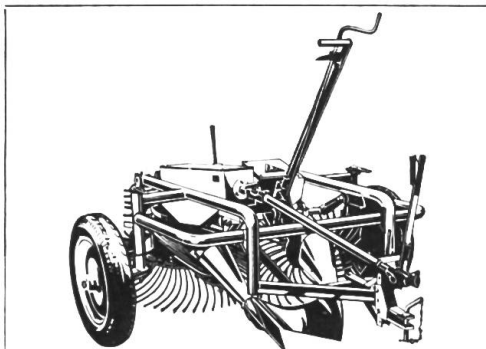

- n'exige pas de vitesse rampante

Simplifiez le travail de préparation du sol!

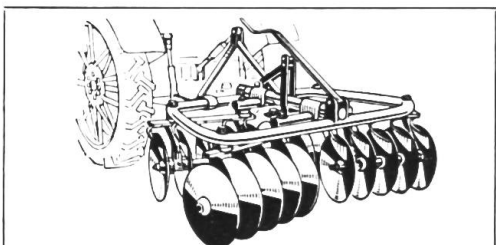

- Herses à disques** trainées et portées
- choix important
 - avec disques lisses ou dentelés
 - commande de l'inclinaison des disques depuis le siège du tracteur

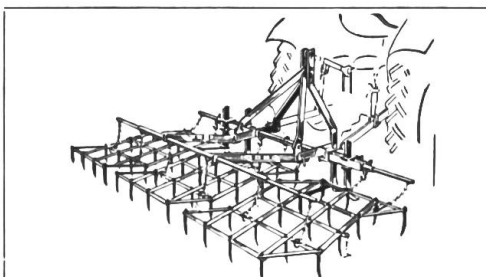

- Herses portées**
se montant également sur l'instrument universel HARUWY.
Largeurs diverses de 1,75 m à 4,2 m, avec ou sans griffes fouilleuses.

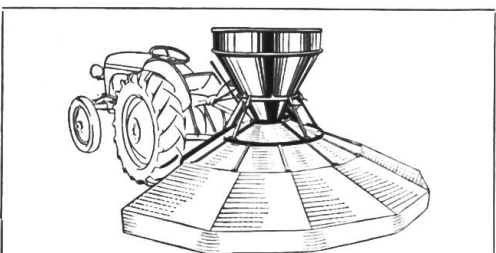

Le distributeur d'engrais BOGBALLE

est une merveille, car il épand les engrais granulés sur une largeur de 8 à 12 mètres.
Bogballe est livrable avec paravent pour les engrais en poudre.
sans paravent Fr. 464.— paravent Fr. 197.—

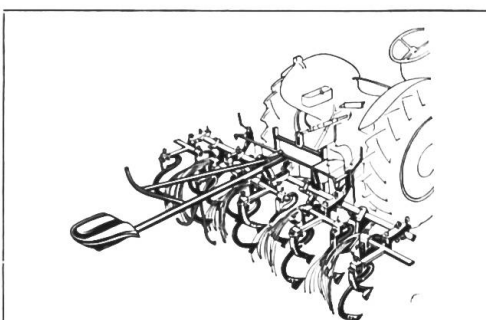

Instrument universel HARUWY

Construction très solide. Peut être utilisé comme cultivateur ou canadien.

H.-R. WYSS

Constructions mécaniques



VERNAND

s/Lausanne, Tél. (021) 4 61 30

Voilà... le nouveau **FERGUSON**

... Ferguson 35 des années en avance!



Jamais encore un tracteur n'a réuni tous ces avantages, ces améliorations dont vous avez un besoin urgent. Essence et Diesel.

NOUVEAU Nouveau système hydraulique. Levage avec arrêt précis dans toutes les positions intermédiaires. Débit de la pompe réglable. Réglage de profondeur de travail automatique avec présélecteur. Dispositif de surcharge variable et automatique.

NOUVEAU 2 nouvelles prises de force **indépendantes** combinées en une seule. Couplage avec moteur et couplage avec arbre de transmission.

NOUVEAU Nouveau moteur diesel 35 CV. à haut rendement. Grand couple à vitesse réduite. Réserve de puissance élevée. Pompe à injection rotative très économique.

Visitez notre exposition permanente à Dübendorf ou bien exigez une démonstration sans engagement sur votre propre domaine.

Envoyez-nous aujourd'hui le bon ci-joint. Vous recevrez gratuitement toutes informations sur les nouveaux MASSEY-FERGUSON 35 et 65

Plus d'un million de FERGUSON vendus.

SERVICE COMPANY S.A. DÜBENDORF/ZÜRICH
MASSEY-FERGUSON • ROTAVATOR • RAU

NOUVEAU Nouvelle boîte de vitesses à 6 vitesses avant et 2 vitesses arrière régulièrement espacées. Vitesse de 0,5 km/h. à 20 km/h.

NOUVEAU Nouveaux freins indépendants auto-actionnés, tous deux disposés d'un côté, le pied gauche restant libre pour l'embrayage.

NOUVEAU A part tout cela, vous avez encore: Embrayage à deux étages pour tracteur et prise de force. Compteur d'heures avec compte-tours, compteur de vitesse et compte-tours de prise de force. Siège rembourré. Capot facilement accessible. Réservoir de carburant plus grand. Démarreur de sécurité. Direction insensible aux à-coups. Transmission protégée.

Tous ces avantages vous rendent le FERGUSON FE 35 indispensable. Augmentation de vos possibilités, moins d'heures de travail. Une marge bénéficiaire plus importante.

Service Company S.A., Dübendorf. Tél. (051) 9673 27

Information svp: Tracteur 35 Moissonneuse
 Tracteur 65 batteuse

Nom:

Prénom:

Rue ou ferme:

Lieu/Canton: TR 9/59

**B
O
N**

CHARRUE PORTÉE OTT

réglage très simple
travail supérieur
différents modèles
s'adaptant à tous
les terrains
Demandez-nous
des prospectus!

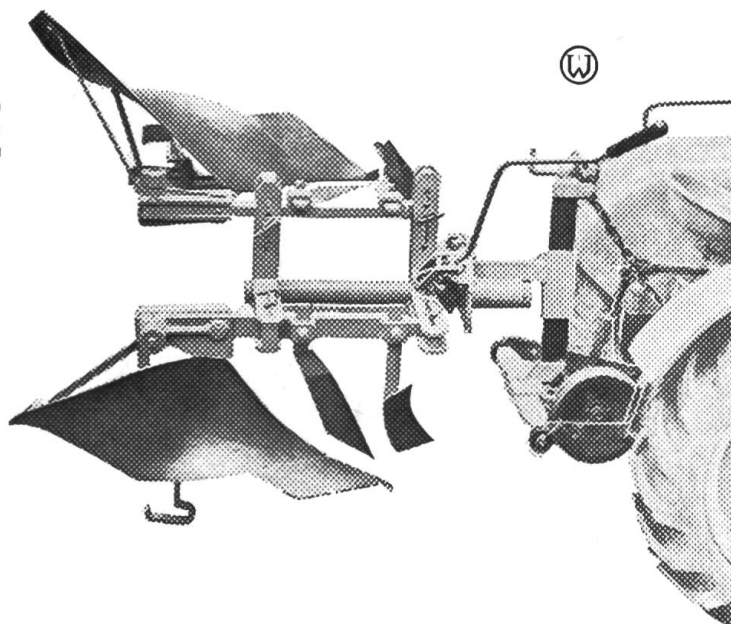

OTT FRÈRES SA.
FABRIQUE DE MACHINES, WORB / BE

Tél. (031) 67 28 75

Pour la mise en marche de vos tracteurs, utilisez

la batterie **LECLANCHÉ «DYNAMIC»**



- grand pouvoir de démarrage, même à basse température,
- longue durée de service,
- très résistante aux surcharges

LECLANCHÉ S. A. YVERDON
DÉPARTEMENT ACCUMULATEURS

PNEUS VEITH
PROFIL AGRAIRE



Crampons plus larges et
solidement ancrés
Grands épaulements
Larges surfaces d'attaque

meilleure transmission de
la force de traction
réduction du glissement
donc
meilleur rendement

PNEU VEITH S.A. PAYERNE

FAHR

D 177

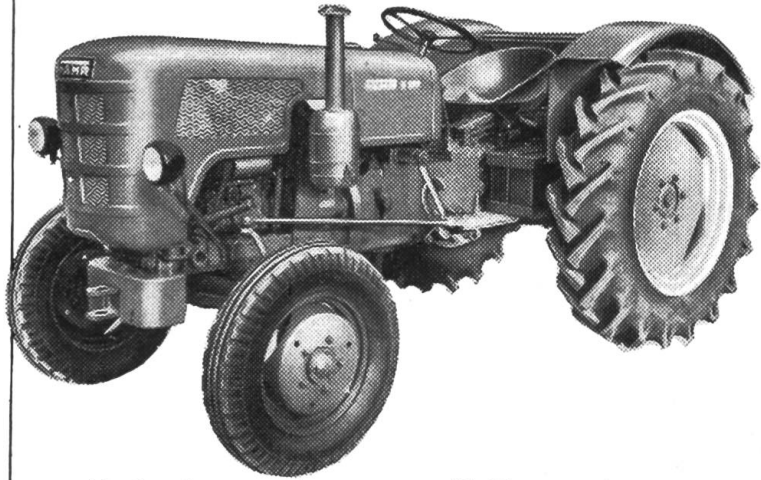

Un tracteur moderne avec d'intéressantes nouveautés; moteur Diesel 4 cylindres de 34 CV; 8 vitesses avant, 4 vitesses arrière, avec servomatic, prise de force indépendante et dépendante des vitesses et relevage hydraulique indépendant de l'embrayage

Les vitesses 1-4 peuvent être enclenchées directement vers l'avant ou vers l'arrière. Ceci est un grand avantage pour le travail en navette nécessaire lors de l'emploi d'un chargeur.

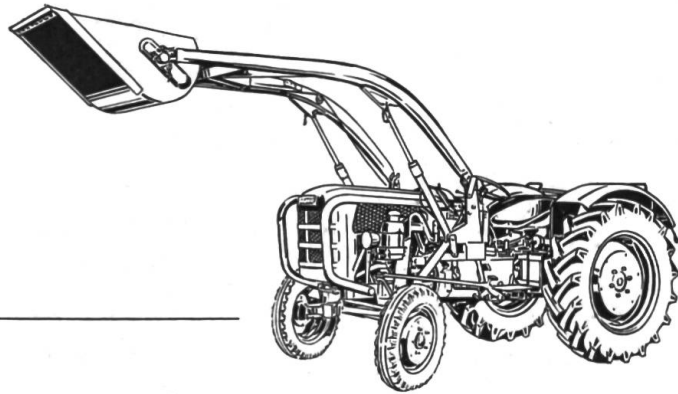

Le D 177 avec la moissonneuse-andaineuse. Là aussi, les vitesses arrière rapides et un simple dispositif supplémentaire facilitent le travail avec la machine portée.

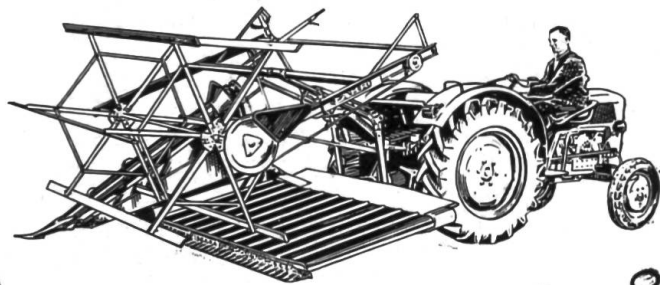

BUCHER-GUYER
Niederweningen Zürich

Bucher-Guyer, Niederweningen

Veuillez m'envoyer le prospectus du tracteur FAHR D 177

Nom

Adresse

BG 1625