

Zeitschrift: Le Tracteur et la machine agricole : revue suisse de technique agricole
Herausgeber: Association suisse pour l'équipement technique de l'agriculture
Band: 21 (1959)
Heft: 8

Werbung

Nutzungsbedingungen

Die ETH-Bibliothek ist die Anbieterin der digitalisierten Zeitschriften auf E-Periodica. Sie besitzt keine Urheberrechte an den Zeitschriften und ist nicht verantwortlich für deren Inhalte. Die Rechte liegen in der Regel bei den Herausgebern beziehungsweise den externen Rechteinhabern. Das Veröffentlichen von Bildern in Print- und Online-Publikationen sowie auf Social Media-Kanälen oder Webseiten ist nur mit vorheriger Genehmigung der Rechteinhaber erlaubt. [Mehr erfahren](#)

Conditions d'utilisation

L'ETH Library est le fournisseur des revues numérisées. Elle ne détient aucun droit d'auteur sur les revues et n'est pas responsable de leur contenu. En règle générale, les droits sont détenus par les éditeurs ou les détenteurs de droits externes. La reproduction d'images dans des publications imprimées ou en ligne ainsi que sur des canaux de médias sociaux ou des sites web n'est autorisée qu'avec l'accord préalable des détenteurs des droits. [En savoir plus](#)

Terms of use

The ETH Library is the provider of the digitised journals. It does not own any copyrights to the journals and is not responsible for their content. The rights usually lie with the publishers or the external rights holders. Publishing images in print and online publications, as well as on social media channels or websites, is only permitted with the prior consent of the rights holders. [Find out more](#)

Download PDF: 15.04.2026

ETH-Bibliothek Zürich, E-Periodica, <https://www.e-periodica.ch>

Huile Rugal meilleure protection



Qu'il fasse une chaleur torride ou un froid glacial, ses qualités lubrifiantes demeurent entières. Elle protège le moteur aussi bien dans le go-and-stop que dans les conditions de service les plus dures.

Vente directe
à des prix avantageux par



W. Blaser & Co. Hasle-Rüegsau, 034/35855

Pour les plus hautes performances, choisissez les

Batteries Sántis



Joh. Göldi, Rüthi (Rheintal) SG
« S A N T I S » fabrique de
piles sèches et d'accumulateurs
tél. 071 / 7 92 12

Dépôt Genève: Av. du Mall 20 / tél. (022) 24 48 62

Dépôt Lausanne: Av. de Morges 70 / tél. (021) 25 79 92



- 1 Utilisable de suite après rénovation, sans stockage
- 2 Toutes dimensions
- 3 Tous profils
- 4 Même usage que pour le pneu neuf
- 5 Prix: 60% du neuf env.

VACU-LUG TRACTORS PNEUS S.A.

FABRIQUE A

LA TOUR-DE-PEILZ VD

*pour la rénovation
de vos pneus usés*

Approuvé par l'IMA en 1955

Repr. p. la Suisse romande:
H. Clerc, Voltaire 9, Lausanne

Comptoir Suisse: Plein air, Stand 2142

Birchmeier présente :

le dernier maillon de son programme
de nouvelles constructions, la

BIMOTO-DUAL

**Pompe à deux pistons à haute
pression 40 l/min 50 à 60 atm.**

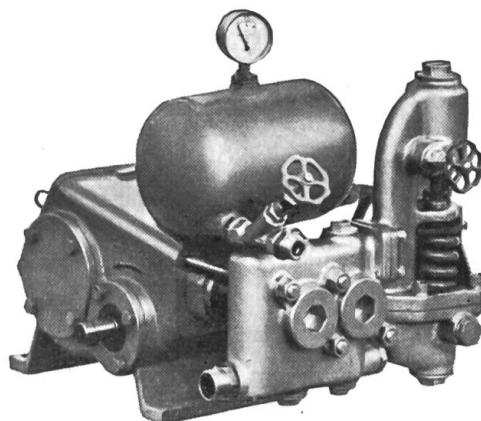

BIRCHMEIER livre des châssis-remorques adaptés à vos besoins avec les pompes à prise de force à votre choix.

BIMOTO - Titan BH-II 90	60 atm. — 90 l/min
BIMOTO - Titan 75	60 atm. — 75 l/min
BIMOTO - Zenith BC - IV A	60 atm. — 55 l/min
BIMOTO - Dual AD	50 atm. — 40 l/min
BIMOTO - Dual AS	40 atm. — 40 l/min
BIMOTO - BA - XX	40 atm. — 34 l/min
BIMOTO - Météor II	40 atm. — 25 l/min

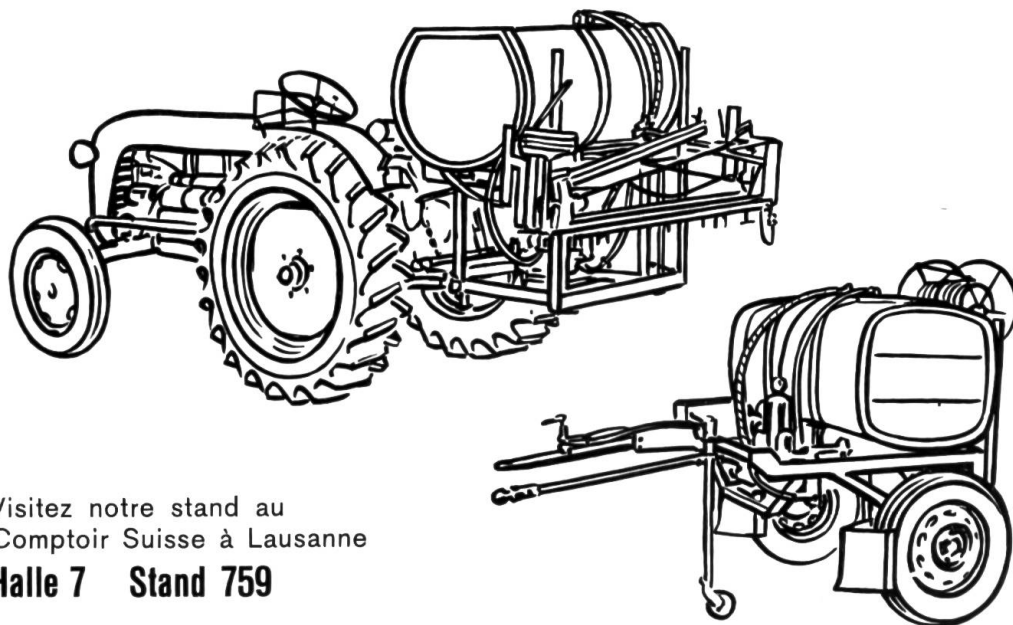

Visitez notre stand au
Comptoir Suisse à Lausanne

Halle 7 Stand 759

Démonstration des pompes BIMOTO
sans engagement



BIRCHMEIER & CIE. S.A. KÜNTEN AG

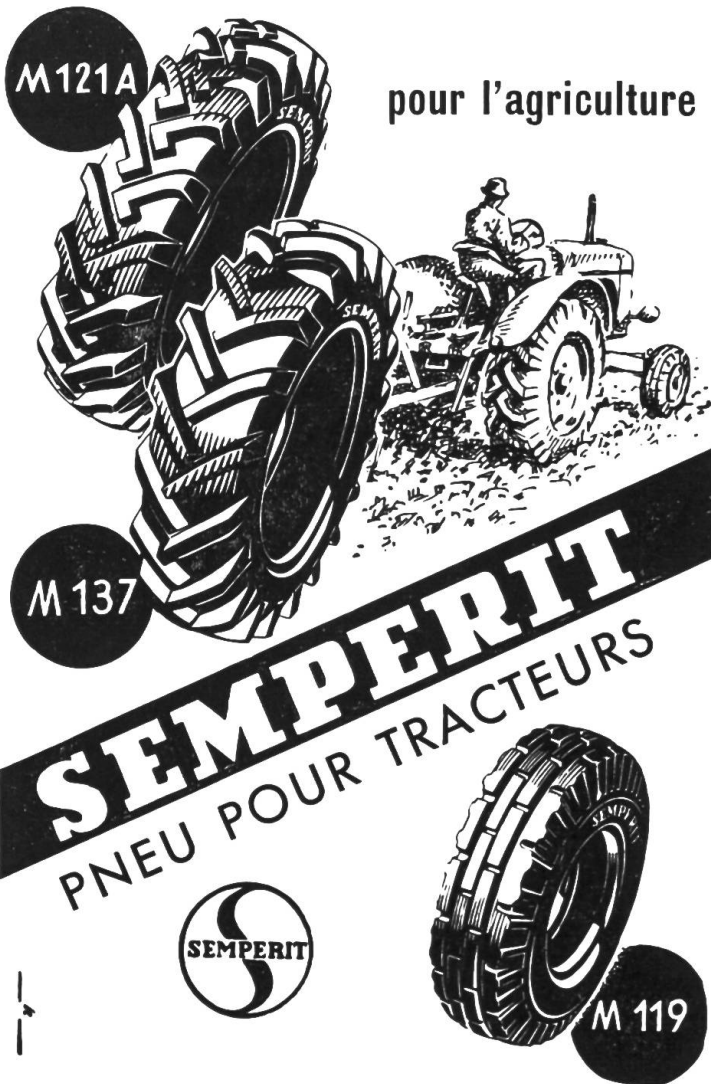

pour l'agriculture

"SEMPERIT"

livrable dans toutes les
dimensions et exécutions
courantes !

SEMPERIT
PNEUMATIQUES SA.
ZURICH 26

Hohlstrasse 35 / Kollerhof
téléphone (051) 23 49 50

Dépôts à :
Bâle, Berne, Courtételle,
Genève et Lausanne

Agences dans toute la Suisse



bien conseillé - bien assuré

Contrat de faveur avec l'Association suisse
de propriétaires de tracteurs

Mutuelle vaudoise accidents

LA CHARRUE ALLAMAND
CERES
VOUS DONNERA
DANS LES CONDITIONS
LES PLUS DIFFICILES
ENTIÈRE SATISFACTION

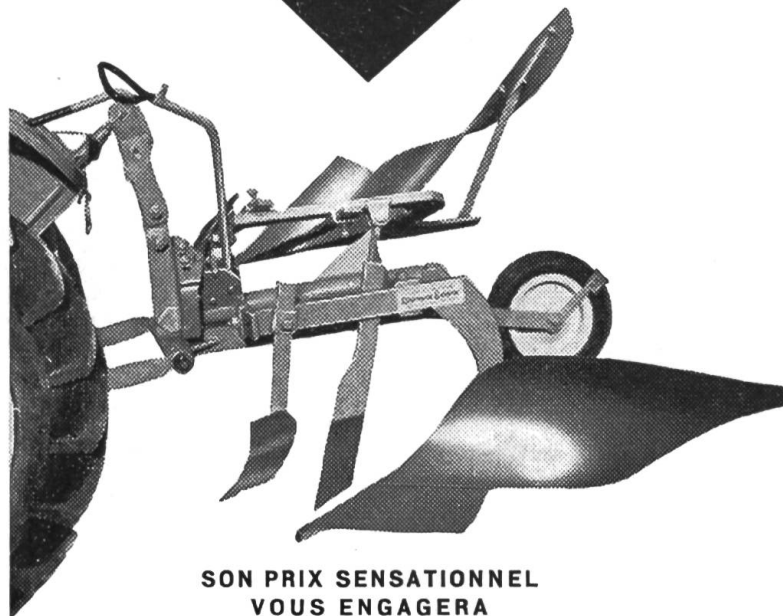

SON PRIX SENSATIONNEL
VOUS ENGAGERA
A DEMANDER UN ESSAI

Allamand s.a. Ballens

Entretien des tracteurs

Pour répondre à de nombreuses demandes, nous nous sommes décidés à publier les deux brochures 3a et 3b également en langue italienne. Elles sont intitulées comme suit:

- 3a — Manutenzione dei trattori con motore a carburatore
- 3b — Manutenzione dei trattori con motore Diesel

Chacune de ces deux publications coûte fr. 1.50 et peut être obtenue auprès de l'Association suisse de propriétaires de tracteurs, à Brougg, contre versement anticipé (compte de chèques postaux VIII 32608 Zurich).

ALTHAUS

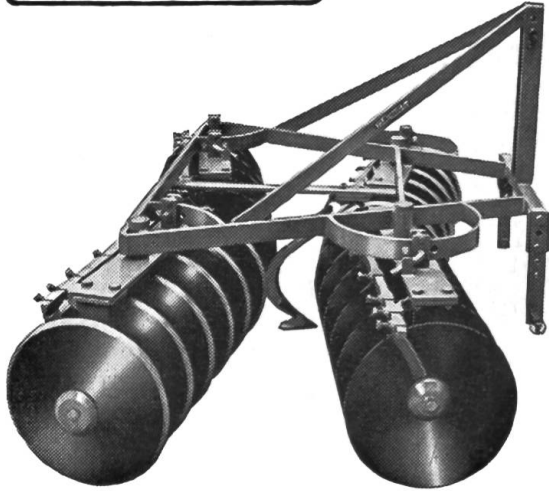

◀ PULVERISEURS

Instruments de culture polyvalents qui ont fait leurs preuves pour déchaumer, émottes et ameublir finement. Livrés actuellement aussi pour attelage trois points.

CULTIVATEURS ▶

Indispensables pour la culture rationnelle des champs. Divers types de dents et de socs.

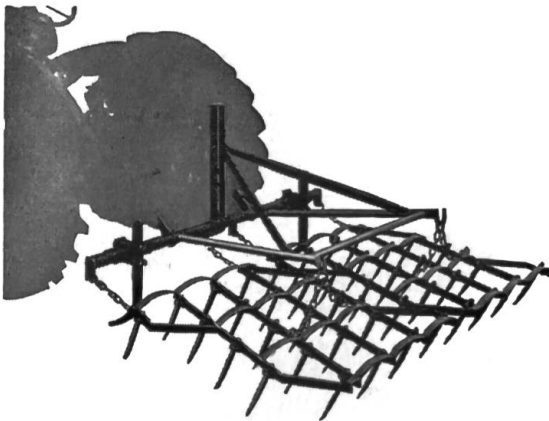
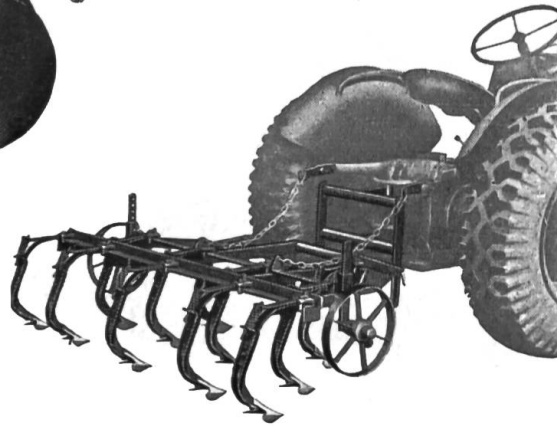

◀ HERSES A LABOURS

Fabrications nouvelles brevetées.

Dents en acier trempé.

Largeurs de travail de 2 à 3 m.

Pensez aux pièces de rechange qu'il vous faudra ultérieurement et donnez la préférence à un produit suisse!

Demandez-nous des prospectus en vous servant du coupon ci-dessous.

A affranchir avec un timbre de 5 cts et à adresser sous pli ouvert à:

ALTHAUS+CO



FABRIQUE DE CHARRUES ERSIGEN (BERNE) TÉLÉPHONE (034) 321 63

Veuillez m'envoyer, sans engagement de ma part, des prospectus et des prix courants concernant vos herSES à labours, vos pulvérisateurs et vos cultivateurs.

Nom:

Rue ou domaine:

Localité: TR