

Zeitschrift: Le Tracteur et la machine agricole : revue suisse de technique agricole
Herausgeber: Association suisse pour l'équipement technique de l'agriculture
Band: 18 (1956)
Heft: 10

Werbung

Nutzungsbedingungen

Die ETH-Bibliothek ist die Anbieterin der digitalisierten Zeitschriften auf E-Periodica. Sie besitzt keine Urheberrechte an den Zeitschriften und ist nicht verantwortlich für deren Inhalte. Die Rechte liegen in der Regel bei den Herausgebern beziehungsweise den externen Rechteinhabern. Das Veröffentlichen von Bildern in Print- und Online-Publikationen sowie auf Social Media-Kanälen oder Webseiten ist nur mit vorheriger Genehmigung der Rechteinhaber erlaubt. [Mehr erfahren](#)

Conditions d'utilisation

L'ETH Library est le fournisseur des revues numérisées. Elle ne détient aucun droit d'auteur sur les revues et n'est pas responsable de leur contenu. En règle générale, les droits sont détenus par les éditeurs ou les détenteurs de droits externes. La reproduction d'images dans des publications imprimées ou en ligne ainsi que sur des canaux de médias sociaux ou des sites web n'est autorisée qu'avec l'accord préalable des détenteurs des droits. [En savoir plus](#)

Terms of use

The ETH Library is the provider of the digitised journals. It does not own any copyrights to the journals and is not responsible for their content. The rights usually lie with the publishers or the external rights holders. Publishing images in print and online publications, as well as on social media channels or websites, is only permitted with the prior consent of the rights holders. [Find out more](#)

Download PDF: 13.04.2026

ETH-Bibliothek Zürich, E-Periodica, <https://www.e-periodica.ch>

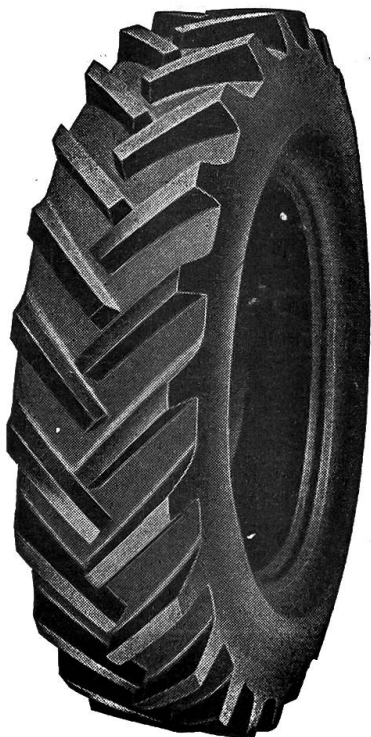

Agriculteurs, profitez de l'hiver pour faire rénover vos pneus de tracteurs selon le procédé

TYRESOLES

l'organisation de rénovation la plus vaste du monde. - Utilisation immédiate du pneu.

Demandez prix-courant ou visite du représentant.

Tél. Vevey: (021) 5 49 61

Glattbrugg: (051) 93 69 33

Zurich: (051) 25 68 40

TYRESOLES

(Suisse) S. A. **VEVEY**
GLATTBRUGG-ZH.

Pour la mise en marche de vos tracteurs, utilisez

la batterie **LECLANCHÉ «DYNAMIC»**



- grand pouvoir de démarrage, même à basse température,
- longue durée de service,
- très résistante aux surcharges

LECLANCHÉ S. A. YVERDON

DÉPARTEMENT ACCUMULATEURS

Perkins
DIESELS

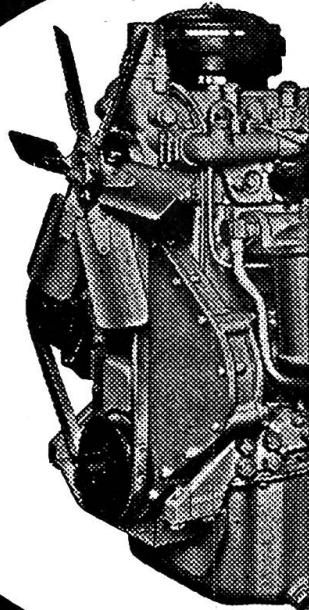

Moteurs Diesel pour tracteurs, jeeps et landrovers

Si le moteur à carburateur de votre tracteur ou de votre jeep nécessite une révision, vous pouvez le remplacer rapidement et avantageusement par un moteur Diesel PERKINS. Ce faisant, vous épargnerez de l'argent et des peines. Nous vendons des moteurs prêts à être montés, aussi bien pour la plupart des types de tracteurs que pour les jeeps et les landrovers.

Nous vous conseillerons volontiers sur vos problèmes de montage et de transformation. Demandez-nous prospectus et prix sans engagement pour vous.

Coupon :

Veuillez m'envoyer, sans engagement de ma part, les prospectus et prix concernant les moteurs Diesel PERKINS pour jeeps / landrovers / tracteurs / *)

Nom :

Adresse :

Coupon à découper et à envoyer sous enveloppe ouverte affranchie à 5 cts. à

PROMOT S.A. - SAFENWIL / Argovie

*) Biffer ce qui ne convient pas (et compléter éventuellement)

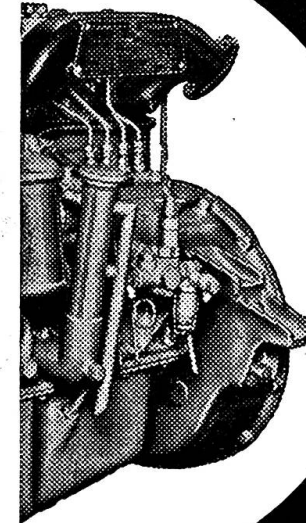

Generalvertretung, Service und
Ersatzteile für Perkins Diesel:

PROMOT

Aktiengesellschaft für Motoren und
techn. Artikel

Safenwil / AG - Tel. (062) 6 22 41

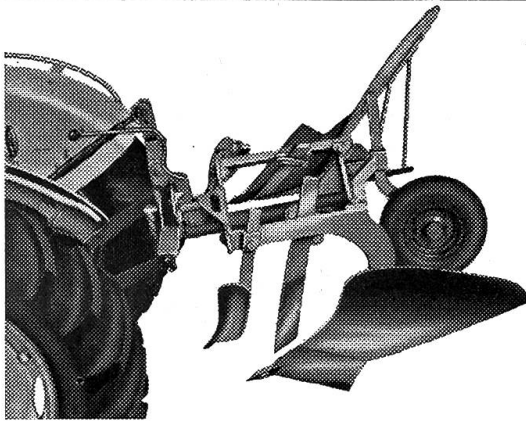

Connaissez-vous déjà les possibilités de la nouvelle charrue HENRIOD ?

Un essai avec le «Rasemottes» 3 P. 55 vous assure un travail impeccable.

Henriod Frères S.à r.l.
Echallens (VD) Tél. 021/41414

Exclusivités de vente pour :

Ferguson: Service Company LTD Dübendorf-Zurich

Hürlimann: Jean Honegger, Garage, Echallens

Vevey: Traktorenfabrik A-G., Vevey

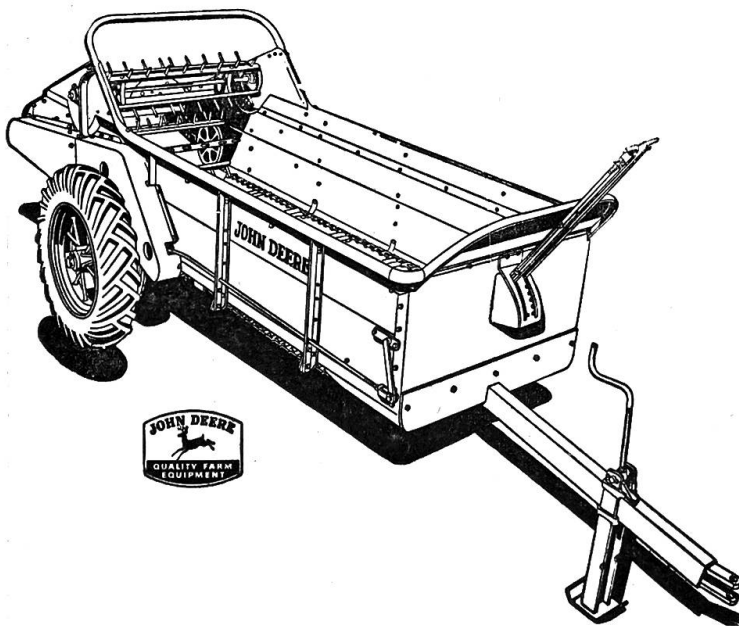

Epandeur à fumier **John Deere**

livrable en 3 modèles

1. pour traction à deux chevaux, capacité 1,75 m³.
2. pour traction mécanique et commande depuis la roue; capacité 1,75 m³.
3. pour traction mécanique et commande par prise de force; capacité 3 m³.

U. AMMANN Ateliers de Construction S.A. Langenthal
 Tél. (063) 2 27 02

Contrat de faveur avec l'Ass. suisse de propriétaires de tracteurs

**Bien
 conseillé**



**Bien
 assuré**

Pl. Benjamin-Constant 2 Lausanne

Renseignements par 16 agences générales dans toute la Suisse

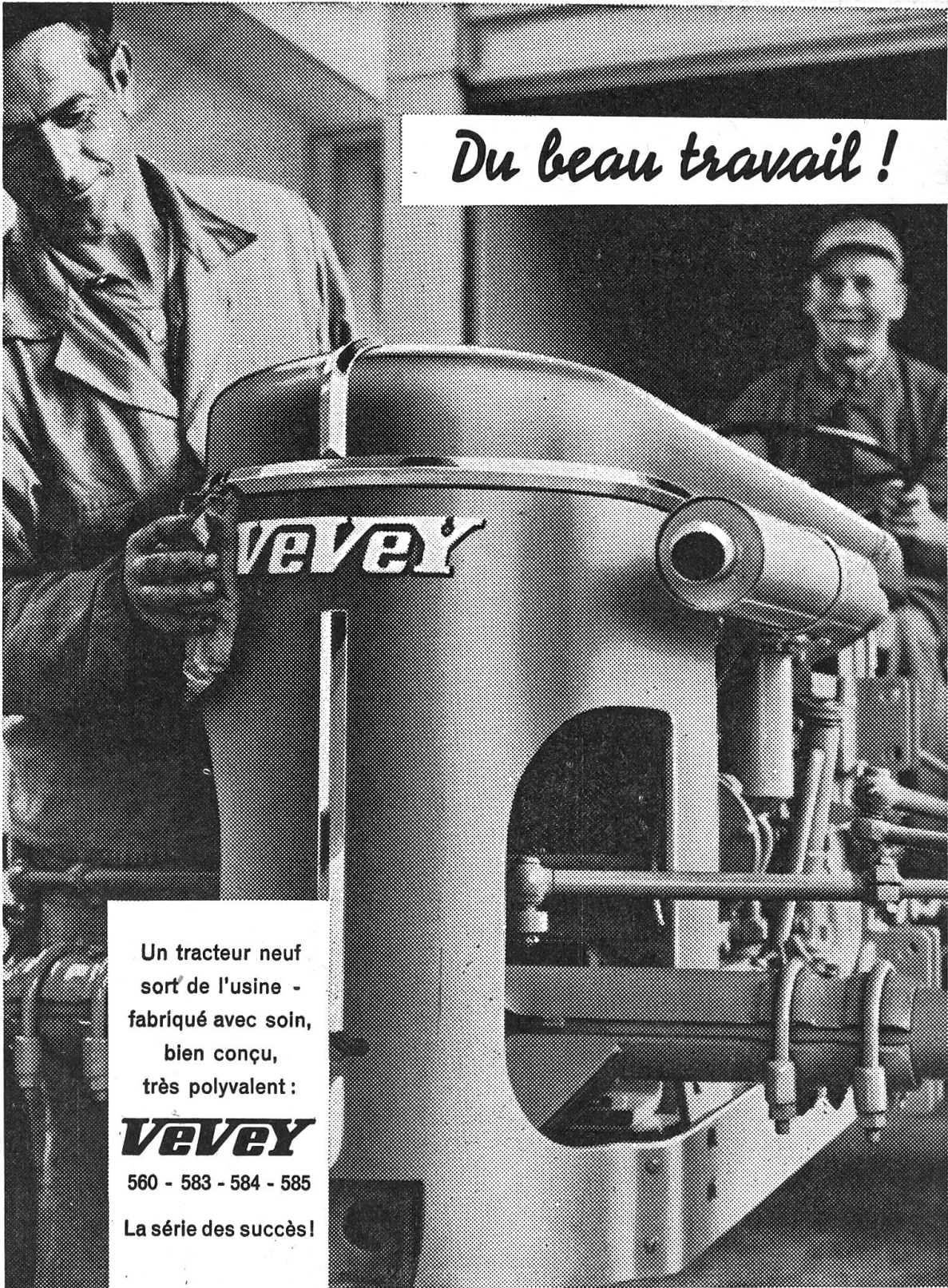

Du beau travail !

Un tracteur neuf
sort de l'usine -
fabriqué avec soin,
bien conçu,
très polyvalent :

VEVEY

560 - 583 - 584 - 585

La série des succès !

DISTRIBUTEURS RÉGIONAUX DANS TOUS LES CANTONS

Vous obtiendrez, sans engagement de votre part,
une documentation complète sur ces tracteurs et
leurs accessoires, en adressant ce coupon aux
Ateliers de Constructions Mécaniques de Vevey S.A.

Usine fondée en 1842

Nom et prénom :

Rue ou campagne :

Lieu : 1461 If

OLMA, ST. GALLEN



Appel aux possesseurs de

TRACTEURS PORSCHE resp. Allgaier

Nous avons repris la représentation pour la Suisse des tracteurs PORSCHE et désirons assurer, dans la mesure du possible, le service des pièces de rechange également pour les tracteurs livrés antérieurement. A cet effet, nous prions tous les possesseurs de tracteurs PORSCHE, respectivement Allgaier, de nous communiquer leur adresse, le type et l'année de livraison de leur tracteur.

Prière de nous écrire immédiatement.

AEBI + CO FABRIQUES DE MACHINES BERTHOUD

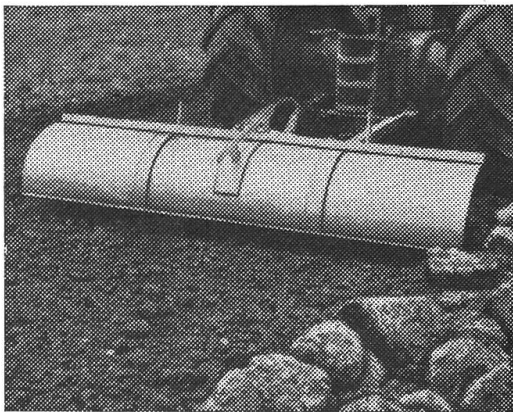

HAKO-Spéciale

Pour faire du bon travail, il faut d'abord **essayer** une machine avant de l'acheter. Demandez-nous une démonstration de la HAKO Spéciale et vous verrez alors qu'elle tient ses promesses. Vous ne regretterez jamais les 1180 frs. qu'elle vous aura coûtés.

A. Bürgi & W. Bachmann, Gachnang/TG
Fabrication de hermes à moteur, Tél. 054/9 42 59
Relevage à main, si absence de relevage hydraulique. Construite par W. Bachmann, inventeur de la HAKO.

Ne pas confondre avec les imitations !

De bonnes bougies sont plus importantes que vous ne croyez!

Plus d'un agriculteur a des difficultés avec son tracteur ou sa motofaucheuse et cela ne provient très souvent que des bougies. Pour que le moteur d'un tracteur agricole puisse supporter les fortes contraintes auxquelles il est soumis, il faut des bougies de tout premier ordre.

Grâce à leurs électrodes spéciales, argentées, et à leur isolant sintox, unique en son genre,

les bougies **LODGE**

peuvent subir les sollicitations les plus sévères. Sur les motofaucheuses, en particulier, la qualité des bougies Lodge pour moteurs à deux temps est insurpassable.

Nous vous conseillerons volontiers au sujet du type de bougie convenant pour votre machine. Il suffit de nous envoyer une carte postale.

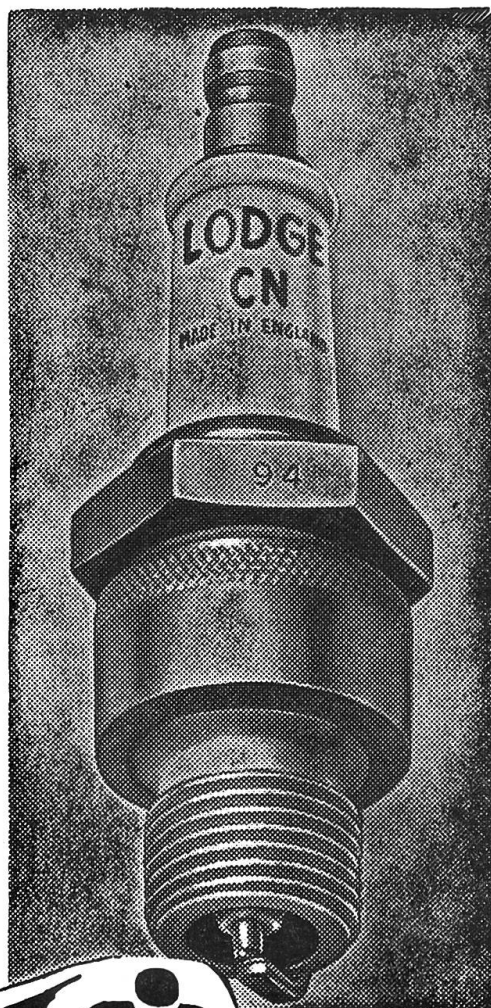

FIBAG
Zurich 4
Véhicules et fournitures
industrielles S.A.
Stauffacherquai 58

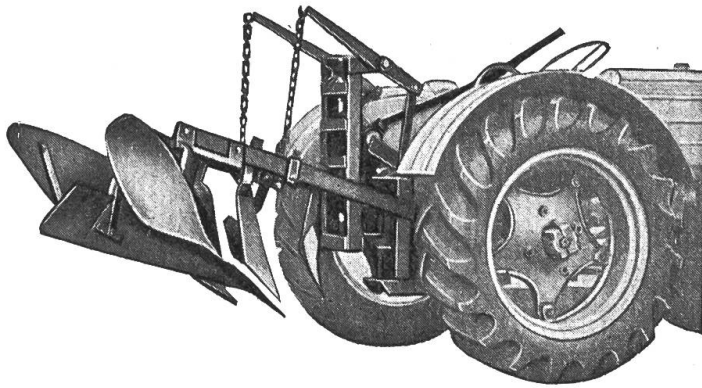

Charrues à tracteurs

Allamand

pour toutes marques de tracteurs

■ **Charrue portée alternative** avec déclenchement automatique ou à goupille de sûreté, actionnée par relevage hydraulique ou relevage à main.

■ **Charrue réversible** pour attelage à 3 points avec déclenchement automatique. Prospectus, offres et documentation par le constructeur:

Allamand s.a. Ballens
machines agricoles - tracteurs

Désinfection des semences

PROSATTM

contre les maladies des céréales

BELSAT

contre les maladies des céréales et les vers fil de fer

DR. R. MAAG S.A., DIELSDORF / ZH

(MERK) pour engins de levage

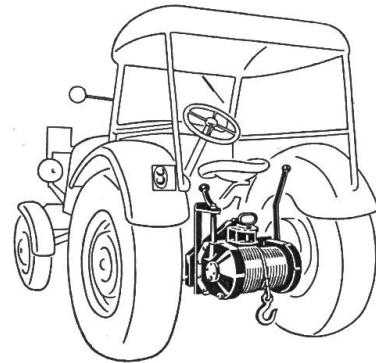

TREUILS sur tracteurs,
camions et véhicules tout-terrain.
Modèles pour des forces de traction
de 2000 à 5000 kg

TREUILS à 2 tambours
pour charger les longs bois, pour des
forces de traction de 2500 à 4000 kg

HANS MERK Tél. (051) 91 91 21 DIETIKON-ZH
Fabrique d'engins de levage

LE TRACTEUR et la machine agricole

Rédaction: R. Piller, Brougg/Argovie.

Administration: Secrétariat central de l'Association suisse de Propriétaires de Tracteurs, Hauptstr. 12, Brougg/Arg.,
Téléphone (056) 4 20 22. Compte postal VIII 32608 (Zurich).

Régie des annonces: Annonces Hofmann, Steinmaur/Zch., Téléphone (051) 94 11 69.

Prix d'abonnement: frs. 7.- par an Gratuit pour les membres de l'Association Paraît tous les mois
Droit de reproduction réservé. Imprimerie: Schill & Cie., Lucerne.

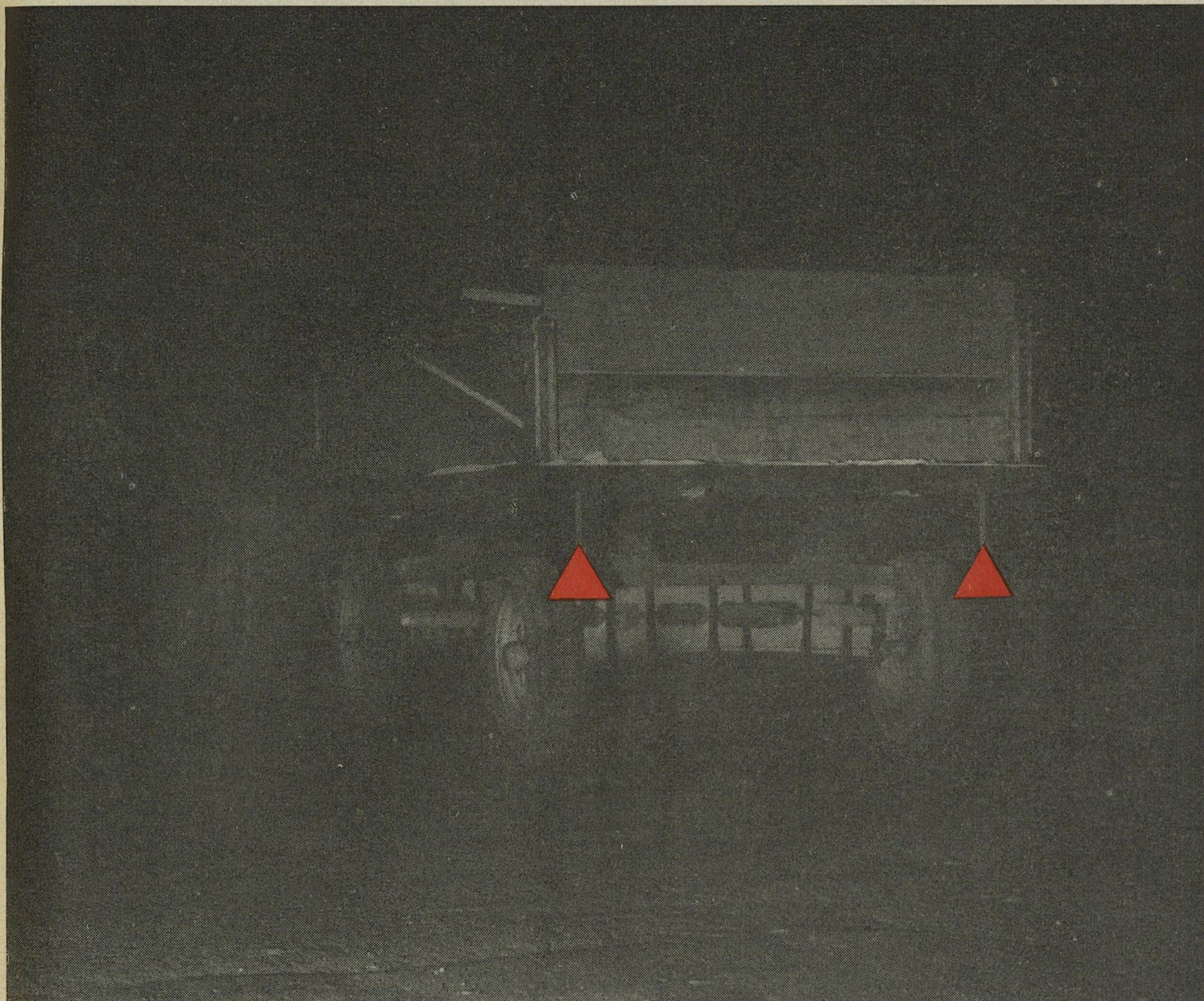

Voilà comment les nouvelles plaques SCOTCHLITE signalent les véhicules !

Passez vos commandes

au syndicat agricole de votre région ou directement au Secrétariat de l'Association suisse de propriétaires de tracteurs à Brougg, case postale 145.

Pneus MICHELIN pour l'agriculture



SOCIÉTÉ ANONYME DES PNEUMATIQUES

MICHELIN

GENÈVE

LAUSANNE

42-44, rue Prévost-Martin, Tél. (022) 24 52 18

Rue de Sébeillon, Tél. (021) 24 24 77