

Objekttyp: **Advertising**

Zeitschrift: **Die Schweiz = Suisse = Svizzera = Switzerland : offizielle Reisezeitschrift der Schweiz. Verkehrszentrale, der Schweizerischen Bundesbahnen, Privatbahnen ... [et al.]**

Band (Jahr): **35 (1962)**

Heft 11

PDF erstellt am: **21.09.2024**

### **Nutzungsbedingungen**

Die ETH-Bibliothek ist Anbieterin der digitalisierten Zeitschriften. Sie besitzt keine Urheberrechte an den Inhalten der Zeitschriften. Die Rechte liegen in der Regel bei den Herausgebern.

Die auf der Plattform e-periodica veröffentlichten Dokumente stehen für nicht-kommerzielle Zwecke in Lehre und Forschung sowie für die private Nutzung frei zur Verfügung. Einzelne Dateien oder Ausdrucke aus diesem Angebot können zusammen mit diesen Nutzungsbedingungen und den korrekten Herkunftsbezeichnungen weitergegeben werden.

Das Veröffentlichen von Bildern in Print- und Online-Publikationen ist nur mit vorheriger Genehmigung der Rechteinhaber erlaubt. Die systematische Speicherung von Teilen des elektronischen Angebots auf anderen Servern bedarf ebenfalls des schriftlichen Einverständnisses der Rechteinhaber.

### **Haftungsausschluss**

Alle Angaben erfolgen ohne Gewähr für Vollständigkeit oder Richtigkeit. Es wird keine Haftung übernommen für Schäden durch die Verwendung von Informationen aus diesem Online-Angebot oder durch das Fehlen von Informationen. Dies gilt auch für Inhalte Dritter, die über dieses Angebot zugänglich sind.

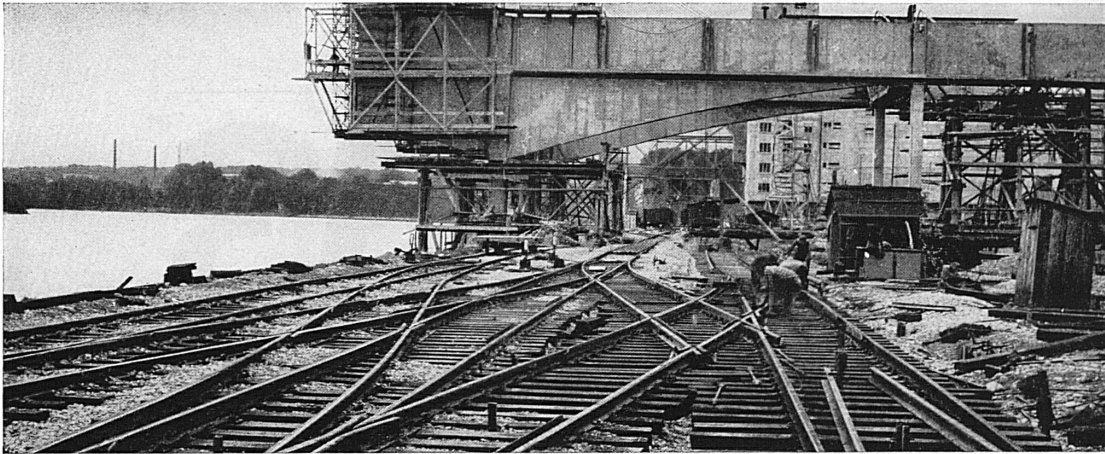

Auhafen Muttenz

**Jakob Weber  
Geleisebau —  
Unternehmung**

Muttenz: Im Gstrüpf 29  
Telefon 53 17 25  
Filiale Basel Telefon 33 82 47

**Muttenz  
und Basel**

Bekannt für Qualität

## W.Koch Optik AG Zürich

### Meteorologische Instrumente

Barometer, Thermometer, Hygrometer sind unentbehrliche Instrumente, um die lokale Wettersituation vorzusehen — ein faszinierendes Hobby für jedermann. Wir beraten Sie gerne über alle Geräte von der einfachsten Ausführung bis zum vollständigen Instrumentarium.

Bahnhofstrasse 17  
Telefon 051 / 25 53 50

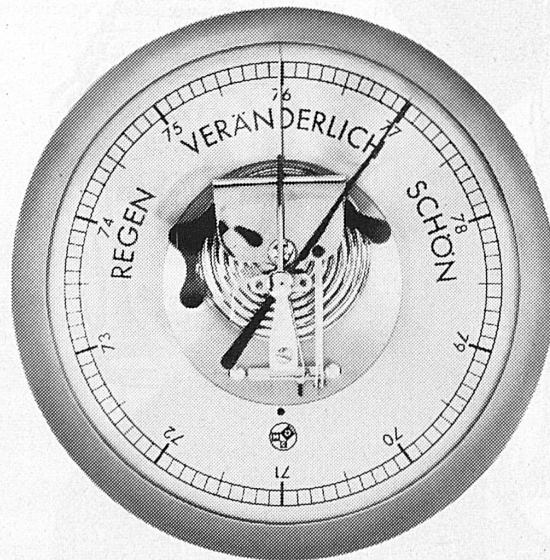
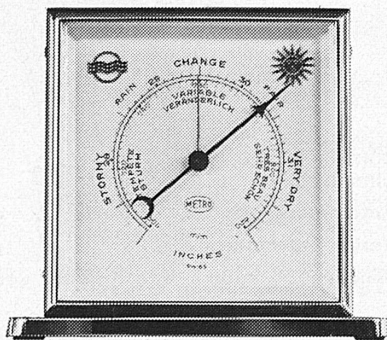

Optik Mikro Foto Kino

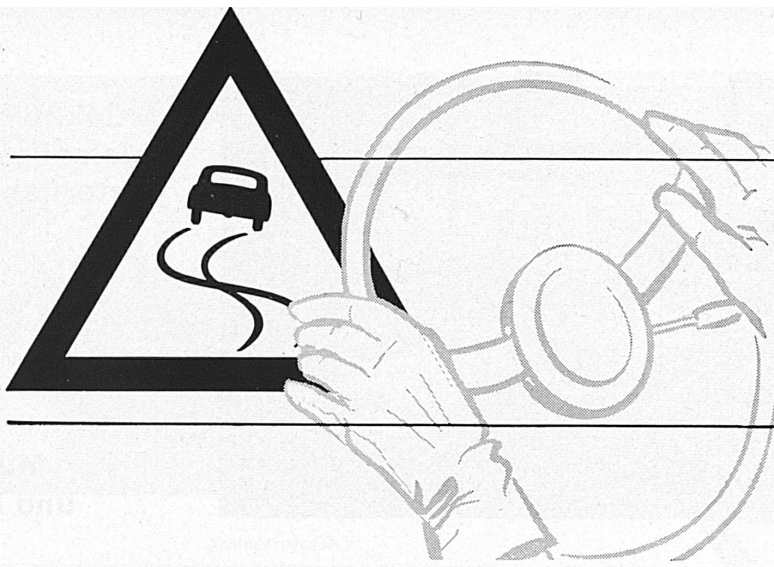

Téléphone N°  
Telephon Nr.

# 163

Strassenzustand  
Etat des routes

**ALB. CAMENZIND'S  
WITWEAG.  
STEINEN**  
KIRSCHDESTILLATION — SPIRITUOSEN  
GEGR. 1879



EDEL UND GEHALTVOLL  
EIN LABSAL FÜR JEDEN GAUMEN

FÜR DEN FEINSCHMECKER  
DER KLASSISCHE KIRSCH VON STEINEN  
FÜR SIE IM SPEISEWAGEN BEREIT!



Blanker

Einsatzstahl  
Automatenstahl  
Vergütungsstahl  
Maschinenbaustahl

gezogen  
geschält  
geschliffen

**MECH. EISENWARENFABRIK AG. KEMPTEN ZH**  
Zieherei    Schrauben    Décolletage    Telephon (051) 77 09 44

## Nie war Feuerspenden vorteilhafter

Das neue KW-classic-Feuerzeug mit Brenndispositiv - ohne Watte, ohne Docht - zündet länger als 2 Monate mit ein paar Fingerhütchen Feuerzeugbenzin. Seine klassisch-elegante Form und seine reine Flamme machen KW-classic zum Feuerzeug für Raucher, die mit Geschmack und Verstand zu wählen wissen.

Als Damen-, Herren- oder Tischmodell ab Fr. 22.- in guten Fachgeschäften.

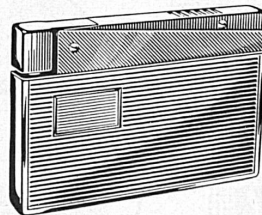

*Schenk' einem Raucher*

**KW classic**

Alleinvertrieb für die Schweiz: Lüscher & Co., Winterthur

## Schon am Modell Beleuchtung planen

Ein sehr wesentliches Element eines jeden Gebäudes ist das Licht. Es ist ein ebenso integrierender Teil des Ganzen wie etwa Wände, Fenster, Türen etc. und muss zusammen mit diesen organisch eingeplant werden. Optimale Lichtverhältnisse sind nur dort zu erzielen, wo sich der Lichttechniker allein nach lichtphysiologischen Erfordernissen richten kann, und nicht bereits festgelegte Installationen oder andere Bauelemente und Einrichtungen beachten muss. Es ist deshalb aus lichttechnischen und wirtschaftlichen Gründen wichtig, dass die Beleuchtungsfrage möglichst frühzeitig von Fachleuten studiert werden kann.

Philips-Lichttechniker sind auf der ganzen Welt als anerkannte Fachleute am Aufbau der modernen Lichttechnik beteiligt. Das lichttechnische Büro von PHILIPS steht Ihnen für die unverbindliche und kostenlose Projektierung von Beleuchtungsanlagen zur Verfügung.

### Lampen

Fluoreszenzlampen, Quecksilberlampen  
Quecksilber-Leuchtstofflampen  
Mischlichtlampen, Natriumlampen  
Wassergekühlte Quecksilberlampen  
Analyselampen, Xenonlampen  
Stroboskoplampen, Spektrallampen  
Bakterientötende Lampen  
Ozonisatoren für Luftreinigung  
Infrarot-Trockenstrahler  
Heizstrahler  
Lichtpauslampen, Reprolampen  
Blau-aktinische Lampen  
Neon-Spannungsanzeiger

### Leuchten

Leuchten für Handel, Industrie und Gewerbe, für Strassenbeleuchtung, Sportplätze, Flutlichtanlagen, Bahnbetrieb usw.

### Zubehör

Vorschaltgeräte, Fassungen, Starter  
Störschutzfilter, Kondensatoren

# PHILIPS

Philips AG., Abt. Philora, Zürich 3  
Edenstr. 20, Tel. 051/25 86 10 u. 27 04 91





# LICHT

## GESTERN

Mit einer Bogenlampe, einem elektrischen »Leuchtapparat«, wie man damals sagte, begann es:

Im Jahre 1862 nahm das Haus Siemens erstmals die Leuchtenherstellung in sein Programm auf. Schlag auf Schlag folgten Verbesserungen und Erfindungen. Wissenschaftler und Ingenieure unseres Hauses erschlossen der elektrischen Beleuchtung immer neue Anwendungsgebiete.

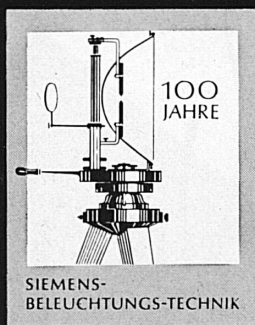

62/192

## UND HEUTE

Wenn heute in Athen und Teheran, Mailand oder Bangkok die Straßen in helles Licht getaucht sind,  
wenn sich heute im neuen Salzburger Festspielhaus der Vorhang hebt und das Geschehen auf der Bühne durch automatisch gesteuerte Lichteffekte gesteigert wird,  
wenn im Stadion von Kairo Flutlichtscheinwerfer oder wenn auf dem Bahnhofplatz in Stuttgart Großflächen-Spiegelleuchten die Nacht zum Tag machen,  
wenn in tausend und aber tausend Büros und Werkstätten der Mensch am Schreibtisch oder an der Maschine das richtige »Lichtklima« hat, dann spiegelt sich hier und in ungezählten Anlagen überall auf der Welt die reiche Erfahrung des Hauses Siemens auf allen Gebieten der Licht- und Beleuchtungstechnik.

*Das Haus Siemens - Ihr erfahrener Partner in allen Fragen  
der Beleuchtungs-Technik*

Siemens  
Zürich

Bern

Elektrizitätserzeugnisse AG  
Lausanne



## Wenn Sie Teppiche wählen

sind Name Erfahrung und Leistung des Fabrikanten und seine fachlich zuverlässige Beratung für Sie von primärer Bedeutung. Wir zeigen Ihnen in unserem Showroom: die Farben, die Sie suchen – die Struktur, die Sie vorziehen – die Qualität, die Sie benötigen.



**ENNENDA macht den richtigen Teppich für jeden Zweck**  
Verlangen Sie unsere reich illustrierte Broschüre «Wie man Teppiche wählt»

**Textilwerk AG Zürich**

**Showroom: Beethovenstraße 48, Zürich**



Qualität + preisgünstig

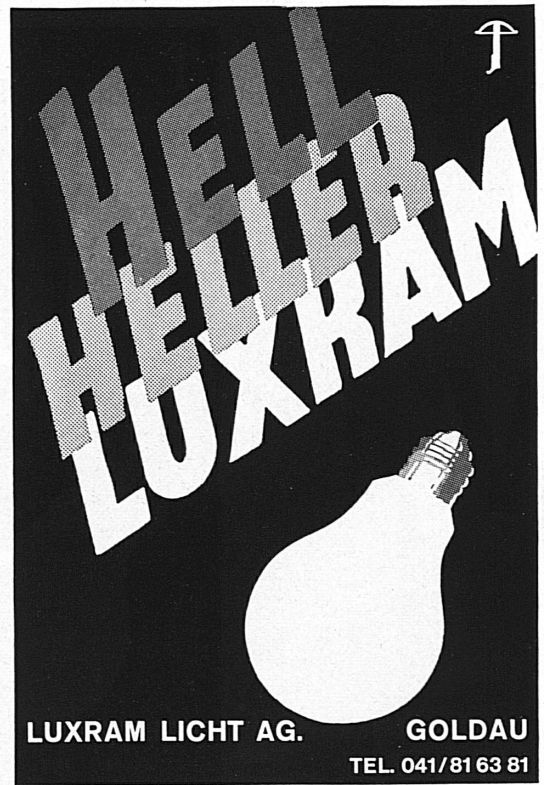

# WIRZ

# WE-LA-KI

Das neue Transportsystem ohne Wartezeit

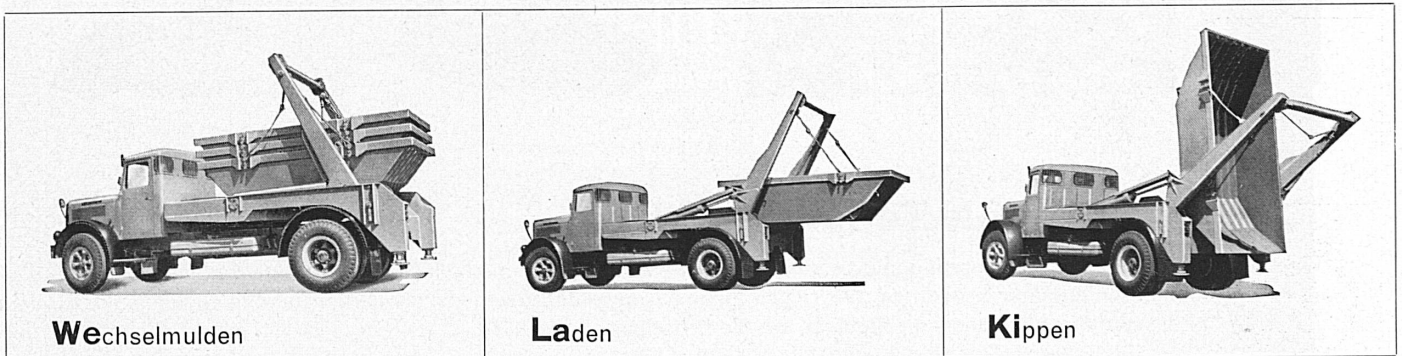

Ein Lastwagen arbeitet ► mit 10 bis 20 Behältern und bietet dadurch größte Wirtschaftlichkeit

**E. WIRZ, UETIKON** am Zürichsee



Kipper- und Maschinenfabrik  
Telefon (051) 74 15 31

# SULZER

# 5000 Webmaschinen

In der verhältnismäßig kurzen Zeit von zehn Jahren hat unser Werk in Solothurn 5000 Sulzer-Webmaschinen fertiggestellt. In 28 Ländern der Welt sind unsere Anlagen eingerichtet, deren größte mit 576 Baumwoll-Webmaschinen sich in Deutschland befindet. Ihr Ansehen in der inter-

nationalen Textilindustrie verdankt die technisch neuartige Sulzer-Webmaschine sowohl den webtechnischen und mechanischen Qualitäten als auch Ihrer Wirtschaftlichkeit. Sulzer-Webmaschinen bewähren sich heute — sie verdienen Vertrauen auch für die Zukunft.

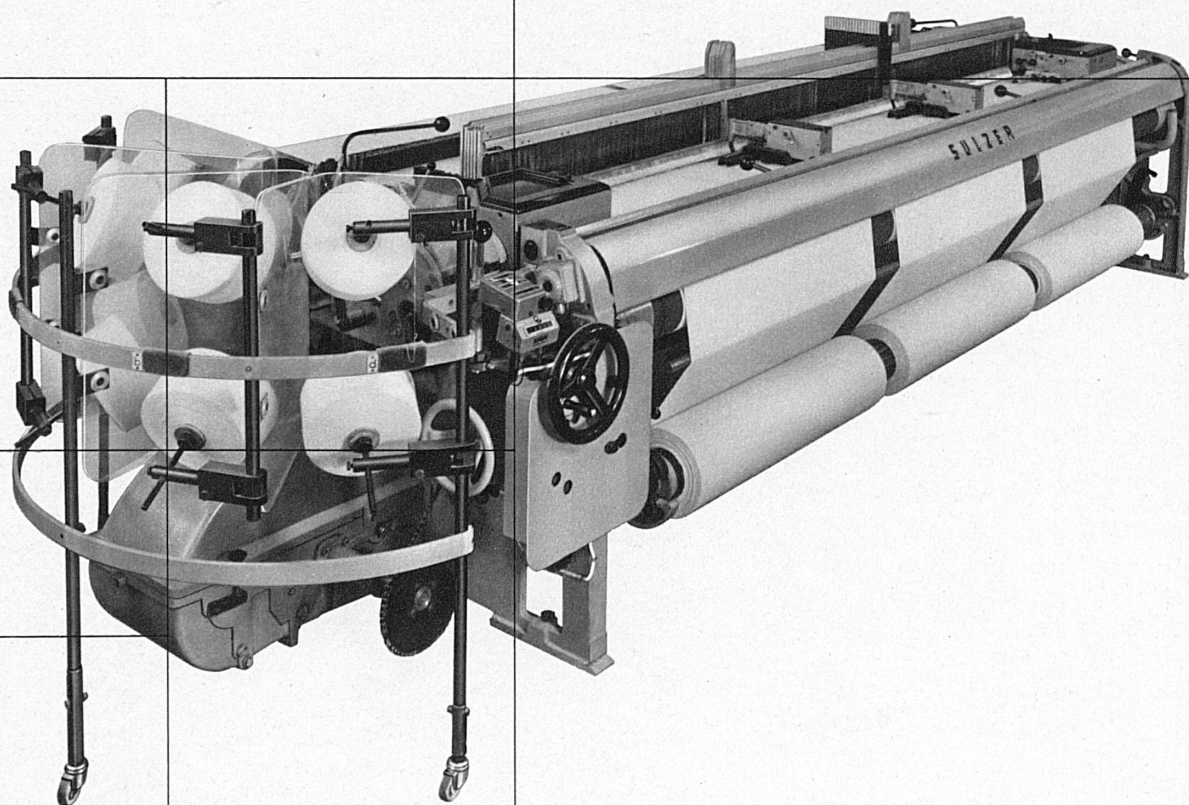

Die Genauigkeit und Qualität der Schweizer Uhr ist sprichwörtlich. Wissen Sie aber auch, daß unsere Erzeugnisse im Maschinenbau im Verhältnis zu ihrer Größe den gleichen Genauigkeitsgrad aufweisen wie die Schweizer Uhr? Zum Beispiel Teile der hier gezeigten Sulzer-Webmaschine sind teilweise mit einer Genauigkeit von  $\frac{1}{100}$  mm bearbeitet.

Spitzenleistungen werden nur erzielt durch unermüdliche Forschung und Entwicklung sowie durch qualifiziertes berufliches Können der Belegschaft.

Schenken Sie Ihr Vertrauen, genau wie der Schweizer Uhr, auch unseren Erzeugnissen. Wir orientieren Sie gerne über unser vielseitiges Fabrikationsprogramm.

Gebrüder Sulzer  
Aktiengesellschaft  
Winterthur



Ah... die Neue  
mit der aparten  
Mandelfüllung



vom **Suchard** drum so guet!

Milka - die weltberühmte Milkschokolade





Schweiz  
Suisse  
Svizzera  
Switzerland

D



Dezember N° 12 1962

Herausgeber / Editeur / Editore  
Schweizerische Verkehrszentrale  
Office national suisse du tourisme  
Ufficio nazionale svizzero del turismo



Zu den Drei Königen - Gasthausschild aus Wassen im Kanton Uri, 18. Jahrhundert.  
Heute im Historischen Museum Altdorf.  
Aux Trois-Rois - Enseigne d'une auberge de Wassen (Uri). XVIII<sup>e</sup> siècle.  
Ai Tre Re - Insegna di locanda del XVIII secolo, un tempo a Wassen (Canton Uri).

**POUR SES 25 ANS**

**LA LOTERIE ROMANDE**

*offrira le 22 décembre*



**660'000 fr.**

**dont un gros lot  
de 100'000 fr.**

*et pour la première fois  
200 lots de 1'000 francs*



*o. Monnet*

LAUSANNE, place Bel-Air 4, téléphone (021) 23 61 36-37, chèques postaux II 7500; FRIBOURG, avenue de Pérolles 8, téléphone (037) 2 16 12, chèques postaux II a 1600; SION, La Planta, téléphone (027) 2 17 27, chèques postaux II c 1800; NEUCHÂTEL, faubourg du Lac 2, téléphone (038) 5 48 20, chèques postaux IV 2002; GENÈVE, passage Terraillet 20, téléphone (022) 25 46 00, chèques postaux I 222

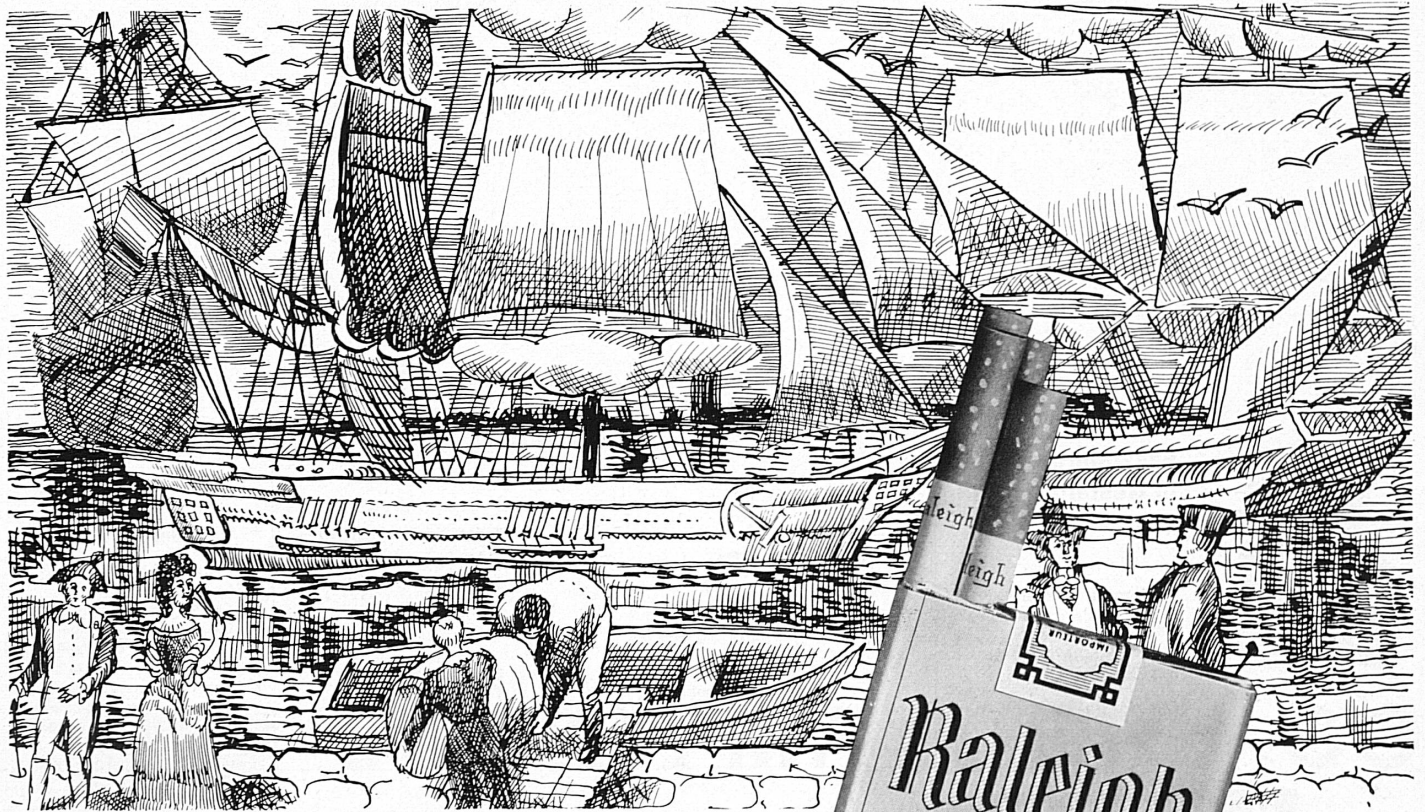

20/1.80

*Sir Walter*

# Raleigh

**Die Original USA-Cigarette mit Filter und Kingsize-Format**

**Cigarette américaine originale, de format Kingsize, avec filtre**

**The genuine american king-size filter cigarette**



Sir Walter Raleigh, berühmter Seefahrer, gründete 1584 an der Ostküste Amerikas die Kolonie Virginia. Er war es auch, der am englischen Hof das Rauchen einführte. Erst durch ihn wurde diese vorher als unschicklich empfundene Sitte gesellschaftsfähig. Und da er hoch in der Gunst der englischen Königin Elisabeth I. stand, gehörte das Rauchen bald zum guten Ton.

Darum steht die Sir Walter Raleigh als Inbegriff für eine Cigarette der Extraklasse



Célèbre navigateur, Sir Walter Raleigh a fondé, en 1584, sur la côte orientale de l'Amérique du Nord, la colonie de Virginie. C'est lui qui a introduit l'usage du tabac à la Cour d'Angleterre. C'est grâce à lui que cette coutume, considérée auparavant comme déplacée, fut admise par la société. Et, comme la reine Elisabeth I<sup>re</sup> le tenait en haute estime, il fut bientôt de bon ton de fumer dans le Royaume.

Voilà pourquoi la Sir Walter Raleigh personifie la cigarette de haute classe

Sir Walter Raleigh, a famous sailor, established in 1584 on the East coast of America, the colony of Virginia. He also introduced smoking at the English court. Thanks to him, this custom hitherto regarded as improper became accepted in society. And as he stood high in the favour of the English Queen, Elisabeth I, smoking soon became fashionable.

The name Sir Walter Raleigh has become associated with a first class cigarette



**Faszinierend  
in Gestaltung und  
Darbietung**

Modernste Konzerthalle  
Täglich Konzert-  
und Schauprogramm  
mit Dancing  
Bar Boule-Spiel

**KURSAAL  
BERN**



**Rôtisserie «Dufour»  
Bâle**  
Foyer - Bar

**Am Aeschenplatz, Basel**  
Haus Zentralbank

Gusti Berner-Ranolder  
Telefon (061) 24 33 33  
Sonntags geschlossen  
Fermé le dimanche

**Spécialités du Patron!**

Cannelloni alla nizzarda  
Spaghetti alle vongole  
Scampi à la vénitienne  
Les grenouilles Räblus  
Médailles de chevreuil, chasseur  
Selle de chevreuil à la broche  
Rable de lièvre, rôtisseur  
Le steak de veau aux morilles  
Le soufflé au kirsch de Bâle

im Foyer... Teller-Lunch ab Fr.3.—

**Wir freuen uns auf Ihren Besuch in Basel**

Trinken Sie täglich  
zu Hause, im Restaurant und in der Bar  
den milden, guten Aperitif



**Weisflog**

pur oder gespritzt

Im Speisewagen und Bahnhofbuffet  
für Sie bereit



**Hotel Krebs garni  
Bern**

Genfergasse 8  
1 Minute vom Bahnhof

Das gepflegte Passantenhaus - Letzter Komfort  
Telefon (031) 2 49 42

**Handels- und Verkehrsschule  
und Arztgehilfenschule Bern**

Schwanengasse 11 Gegr. 1907 ☎ (031) 9 22 76

**Kursbeginn: April und Oktober**

für Arzt- und Zahnarztgehilfen  
für Handel, Verwaltung, Sekretariat, Hotel  
für Laborant.- und Hausbeaminnenschulen  
für Bahn-, Post-, Telefon- und Zollexamen

**Biel-Bienne**

Die interessante, zweisprachige, quicklebendige Stadt  
ein ideales Ausflugszentrum:

**See  
Jura  
Wandern**

Ihr Standquartier: Das moderne, ruhige, neue

**Hotel  
Continental**

Leistung ▲ Preis ▼ Tel. (032) 2 32 55 J.-J. Droz, Dir.



**Hotel Bristol Bern**

Schauplatzgasse 10 / Spitalgasse 21  
Jos. P. Genelin Telefon 2 01 01

100 Betten - Jeder Komfort - Kleinere und größere Säle für  
Anlässe und Sitzungen - Im Stadrestaurant eine gepflegte  
Küche mit pikanten Spezialitäten



**Buchs SG  
Hotel Bahnhof**

Spezialitäten-Restaurant  
Spécialités de cuisine française

Fritz Gantenbein  
Telefon (085) 6 13 77



- Das gutgeführte Restaurant mit den vorteilhaften Preisen
- Zwei Gehminuten vom Hauptbahnhof im Zentrum der Bundesstadt
- Salmenbräu-Bier



**Luzern  
beim Bahnhof**

70 Betten, Zimmer mit Telefon und Radio, Bad oder Dusche und WC. Zimmer mit Frühstück ab 12.—, alles inbegr. Restaurant (Mahlzeiten ab 5.—). Verpflegung von Gesellschaften, Konferenz- und Ausstellungsräume.