

Objektyp: **Advertising**

Zeitschrift: **The Swiss observer : the journal of the Federation of Swiss Societies in the UK**

Band (Jahr): - **(1974)**

Heft 1690

PDF erstellt am: **26.09.2024**

Nutzungsbedingungen

Die ETH-Bibliothek ist Anbieterin der digitalisierten Zeitschriften. Sie besitzt keine Urheberrechte an den Inhalten der Zeitschriften. Die Rechte liegen in der Regel bei den Herausgebern. Die auf der Plattform e-periodica veröffentlichten Dokumente stehen für nicht-kommerzielle Zwecke in Lehre und Forschung sowie für die private Nutzung frei zur Verfügung. Einzelne Dateien oder Ausdrucke aus diesem Angebot können zusammen mit diesen Nutzungsbedingungen und den korrekten Herkunftsbezeichnungen weitergegeben werden. Das Veröffentlichen von Bildern in Print- und Online-Publikationen ist nur mit vorheriger Genehmigung der Rechteinhaber erlaubt. Die systematische Speicherung von Teilen des elektronischen Angebots auf anderen Servern bedarf ebenfalls des schriftlichen Einverständnisses der Rechteinhaber.

Haftungsausschluss

Alle Angaben erfolgen ohne Gewähr für Vollständigkeit oder Richtigkeit. Es wird keine Haftung übernommen für Schäden durch die Verwendung von Informationen aus diesem Online-Angebot oder durch das Fehlen von Informationen. Dies gilt auch für Inhalte Dritter, die über dieses Angebot zugänglich sind.

Ein Dienst der *ETH-Bibliothek*
ETH Zürich, Rämistrasse 101, 8092 Zürich, Schweiz, www.library.ethz.ch

<http://www.e-periodica.ch>

your home your office your factory

Sulzer's international experience solves heating problems in Britain

Sulzer's services range from industrial heating and ventilating contracts to a unique thermostatic radiator valve for use in domestic central heating systems. This valve, which is helping British families to get more economy and comfort from their central heating, is called Temset. Set it to the temperature you want — and from then on it keeps the room at that level of heat. Temset even makes adjustments to compensate for the number of people in the room and changes in the weather.

Sulzer Bros./London/Ltd., Bainbridge House, Bainbridge Street, London WC1A 1HS

SULZER

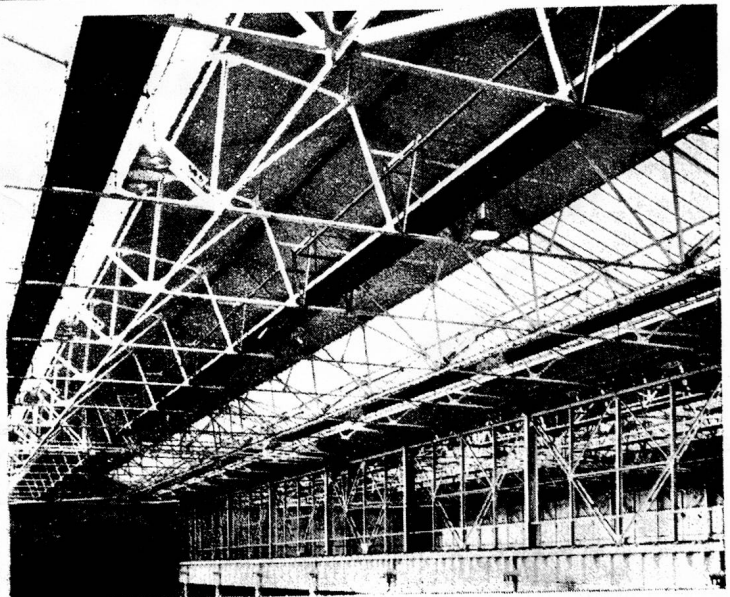
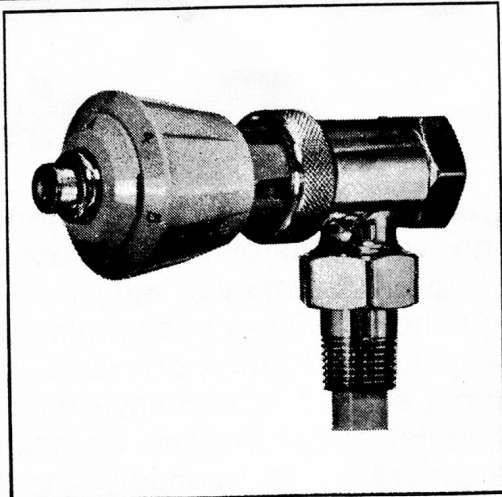

TEMSET

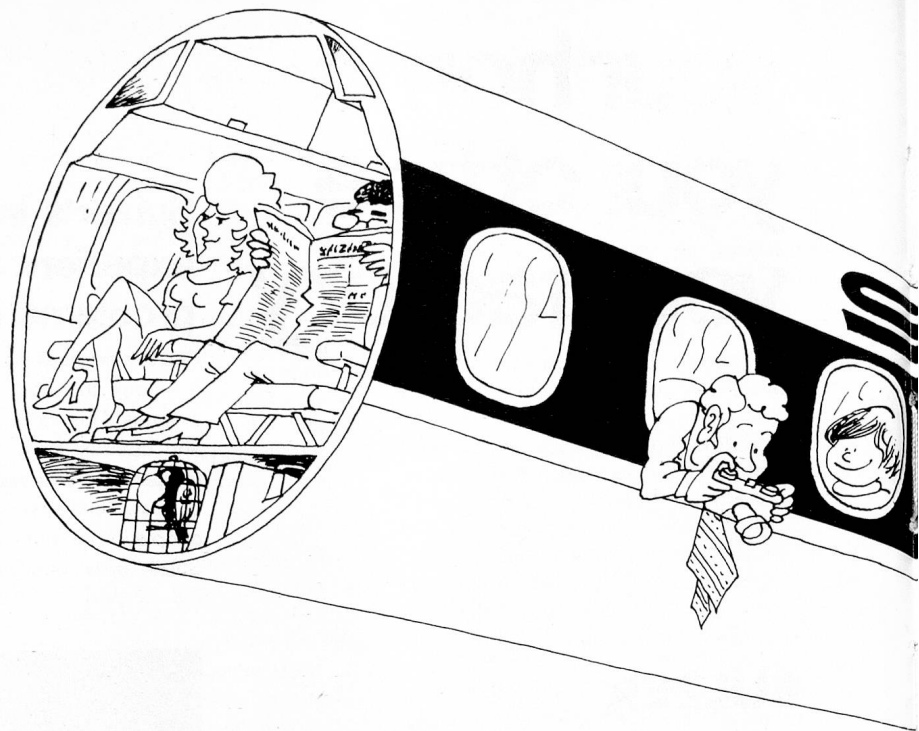

By popular demand the number of First Class Thanks even

On its European short-range aircraft, the DC-9, Swissair has now increased the number of seats in the First Class section from eight to twelve. This is our response to a tendency that is becoming more and more evident, at least for Swissair: the number of passengers wanting First Class tickets even for short hops is on the rise.

One reason for this upward trend, admittedly, may be that Swissair, unlike some other airlines, makes no class distinctions between

long and short flights. (On some airlines you can go First Class only to or from Europe, not in Europe, pay what you will.)

Anyhow, Swissair passengers who want an even pleasanter and more comfortable flight, though a short one, can have their way. Intercontinental and European Swissair networks alike provide both Economy and First Class bookings everywhere. Fly from one European city to another or one continent to another,

of a Swissair DC-9.

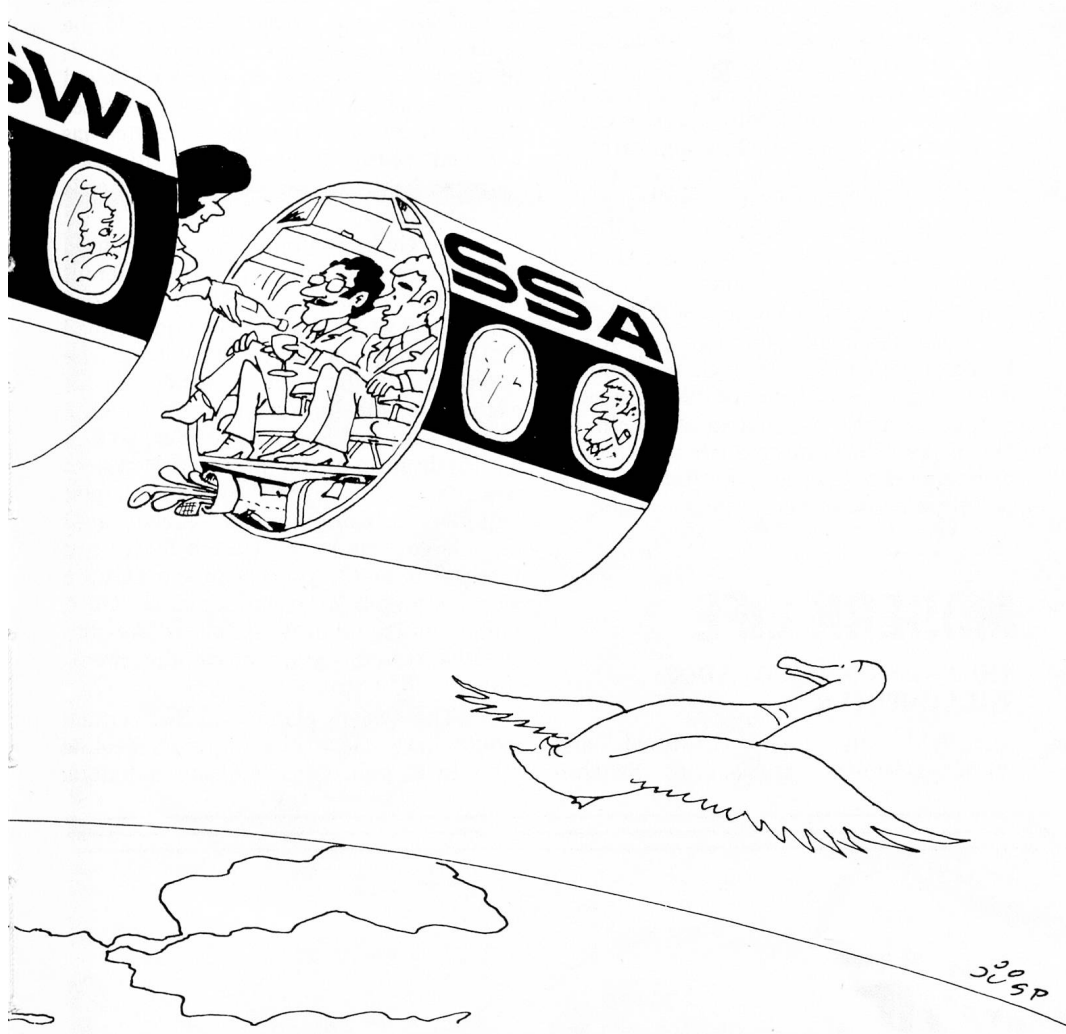

**and we've increased
seats on our DC-9s by 50%.
er so much.**

Swissair doesn't mind: If you like, the champagne will bubble as free between Rome and Zurich as between Zurich and New York; you are as much comfortable between Bombay and Athens as you are between Athens and Geneva.

So, when you fly back from overseas to Europe, you needn't change your habits; Swissair will fly you both ways First Class, from departure to destination.

