

Zeitschrift: Schweizer Soldat : Monatszeitschrift für Armee und Kader mit FHD-Zeitung
Herausgeber: Verlagsgenossenschaft Schweizer Soldat
Band: 37 (1961-1962)
Heft: 3

Werbung

Nutzungsbedingungen

Die ETH-Bibliothek ist die Anbieterin der digitalisierten Zeitschriften auf E-Periodica. Sie besitzt keine Urheberrechte an den Zeitschriften und ist nicht verantwortlich für deren Inhalte. Die Rechte liegen in der Regel bei den Herausgebern beziehungsweise den externen Rechteinhabern. Das Veröffentlichen von Bildern in Print- und Online-Publikationen sowie auf Social Media-Kanälen oder Webseiten ist nur mit vorheriger Genehmigung der Rechteinhaber erlaubt. [Mehr erfahren](#)

Conditions d'utilisation

L'ETH Library est le fournisseur des revues numérisées. Elle ne détient aucun droit d'auteur sur les revues et n'est pas responsable de leur contenu. En règle générale, les droits sont détenus par les éditeurs ou les détenteurs de droits externes. La reproduction d'images dans des publications imprimées ou en ligne ainsi que sur des canaux de médias sociaux ou des sites web n'est autorisée qu'avec l'accord préalable des détenteurs des droits. [En savoir plus](#)

Terms of use

The ETH Library is the provider of the digitised journals. It does not own any copyrights to the journals and is not responsible for their content. The rights usually lie with the publishers or the external rights holders. Publishing images in print and online publications, as well as on social media channels or websites, is only permitted with the prior consent of the rights holders. [Find out more](#)

Download PDF: 30.04.2026

ETH-Bibliothek Zürich, E-Periodica, <https://www.e-periodica.ch>

SULZER ein weltweiter Begriff



Sulzer-Werke, Oberwinterthur

Auf allen Gebieten des modernen Maschinenbaues, einschließlich Kernenergie-technik und Düsen-Triebwerkbau, besteht bei uns Gelegenheit zu vielseitiger und ausbaufähiger Tätigkeit

Unsere Personalabteilung erteilt jederzeit gerne darüber Auskunft

GEBRÜDER SULZER, AKTIENGESELLSCHAFT WINTERTHUR, SCHWEIZ

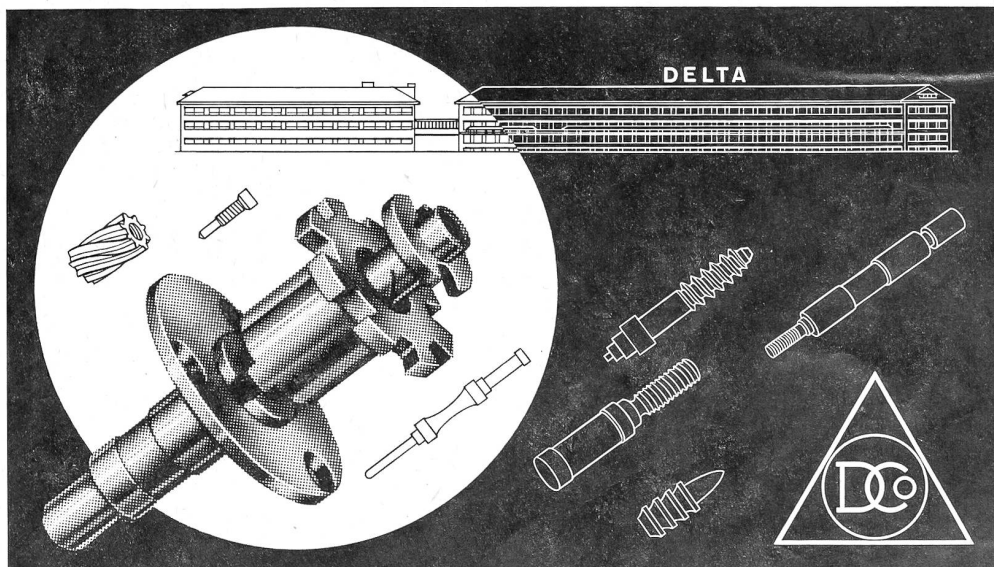

DELTA CO. AG. SOLOTHURN (SCHWEIZ)
SCHRAUBEN, MUTTERN, DREHTEILE, ZAHNRÄDER

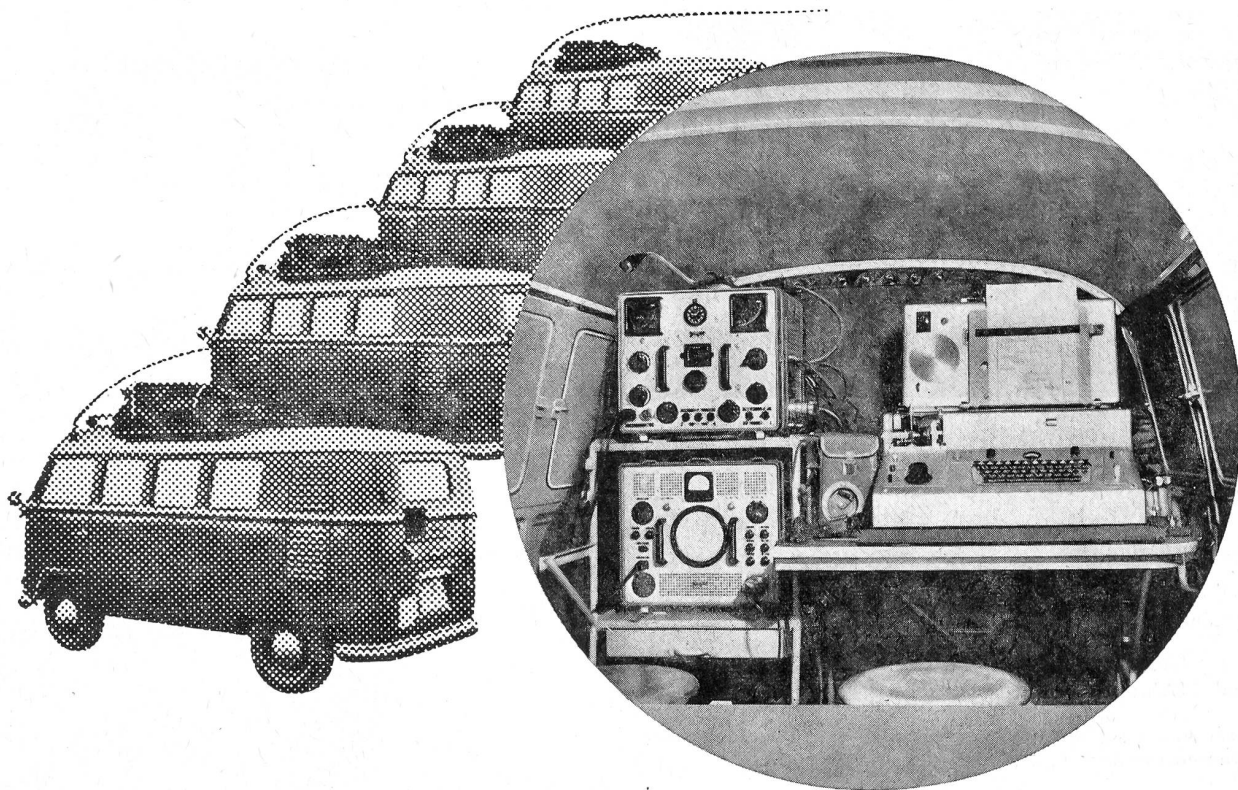

Drahtlose Fernschreiberübermittlung mit dem Funk-Fernschreiber und der leichten Einseitenband-Funkstation

Leichte, mobile **Ausrüstung** für den Feldgebrauch.

Fabrikanten:

ZELLWEGER AG.

APPARATE- UND MASCHINENFABRIKEN USTER

USTER ZH

GRETAG AG.

ELEKTROMECHANIK UND ELEKTRONIK

ZÜRICH 8

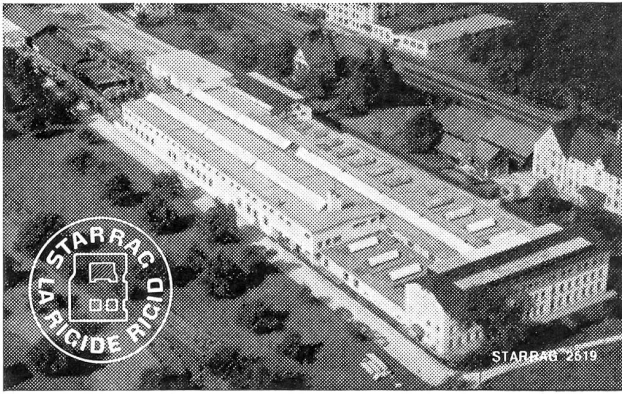

Starrfräsmaschinen AG, Rorschacherberg

Fabrikationsprogramm:

Original STARR-Konsol-Fräsmaschinen
(Horizontal-Vertikal-Universal)

Original STARR-Bett-Fräsmaschinen (Horizontal-Vertikal)
Original STARR-Portal-Fräsmaschinen

Alle diese Maschinen können auch mit Hydrokopiereinrichtungen versehen werden

Original STARR-Hydrokopier-FRÄSAUTOMATEN

Original STARR-Spezial-Fräsmaschinen für:
Turbinenschaufeln, -füße, Impeller, Düsenringe, Schiffspropeller,
Rotornuten, Flugzeugflügelbleche, -holmen, Langgewinde,
Zahnstangen, Keilwellen, Zahnwalzen,
Schreibmaschinensegmente, Textilmaschinenschilder,
Keilnuten, Pleuelstangen, Nocken- und Kurbelwellen,
Weichenzungen, -herzstücke, Lokomotivrahmen usw.

•• Zeitgewinn •• Größere Genauigkeit

Beim **gleichzeitigen** Kopierfräsen beider Gesenkhälften von ein und derselben Schablone (spiegelbildlich)

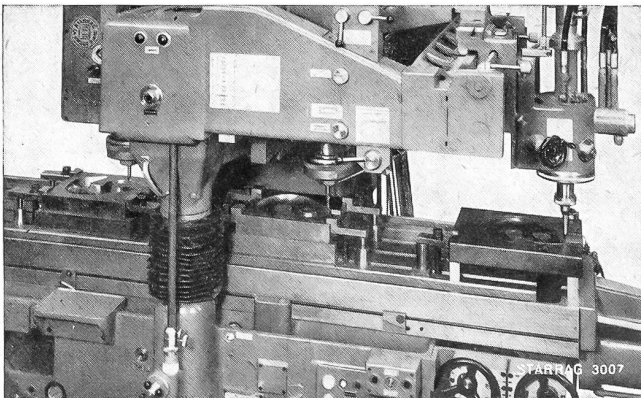

auf STARR-Hydrokopier-Fräsmaschine KA-200/2

Verkauf:

Pestalozzi & Co. Zürich 22

Drehbänke 102

mit den Bearbeitungseinheiten...

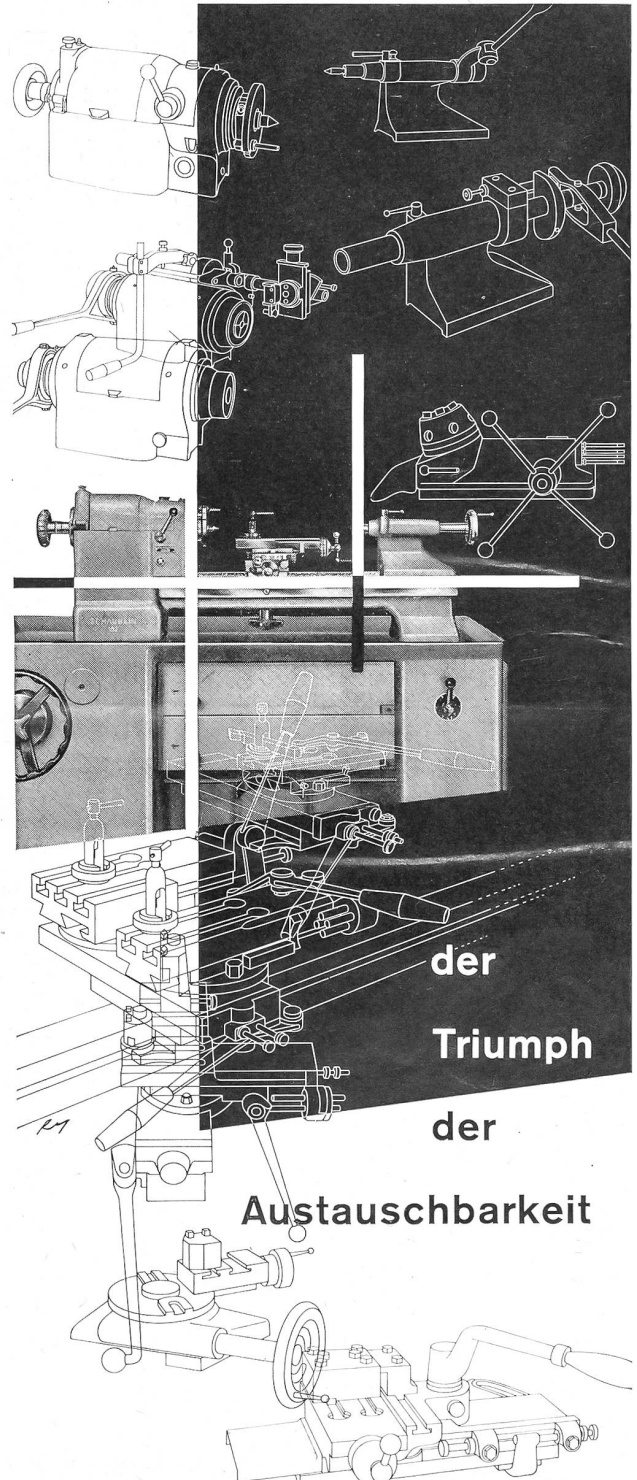

SCHAUBLIN

SCHAUBLIN S.A. fabrique de machines Bévillard / Suisse



G 482

Ghielmetti & Cie. AG.

Fabrik elektrischer Schaltapparate
 Solothurn (Schweiz) · Tel. (065) 24341

GHIELMETTI

Schaltuhren Schaltschütze
 Fernschalter Kontaktwerke
 Zeitrelais Temperaturregler
 Fern- und Zentralsteuerungen

Spezial-Handschalter für elektrische
 Antriebe und alle Schaltkombinationen

Steuer-Druckknöpfe
 Fuß-Schalter
 Endschalter

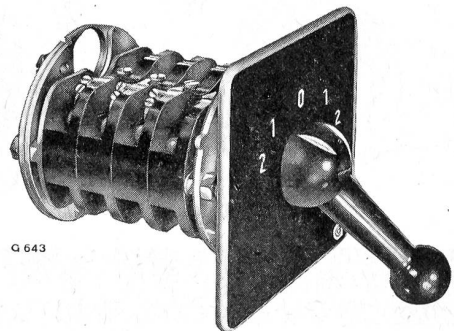

G 643



UNIMOG-S-Pionierwagen

Bei einer Feuerwehr-Übung hatte der UNIMOG mit seiner vorderen Seilwinde dieses Flugzeugwrack (Übungsobjekt) zu bergen. Eine Arbeit, die er in kürzester Zeit und ohne eine Spur zu weichen erledigte.

Als was der UNIMOG auch eingesetzt wird — ob Löschfahrzeug, Pionier- oder Sanitätswagen —, immer löst er mit seiner Kraft und Geländegängigkeit die schwierigsten Aufgaben einwandfrei.



UNIMOG

Robert Aebi AG Zürich

MENZIKEN



Gesenkgeschmiedete Teile aus Leichtmetall

besitzen große Maßhaltigkeit und Oberflächengüte

Beste Festigkeitseigenschaften zufolge günstigen Faserverlaufes
Die glatte Oberfläche erübrigt weitgehend eine Bearbeitung
Beanspruchen Sie bitte unverbindlich unsere technische Beratung

Weitere
Erzeugnisse:

Bleche, Bänder,
Ronden, Profile,
Rohre, Draht,
Sand- und
Kokillenguß
in allen
Aluminium-
Legierungen

Telefon 064.61621

ALUMINIUM AG. MENZIKEN

OERLIKON- CONTRAVES

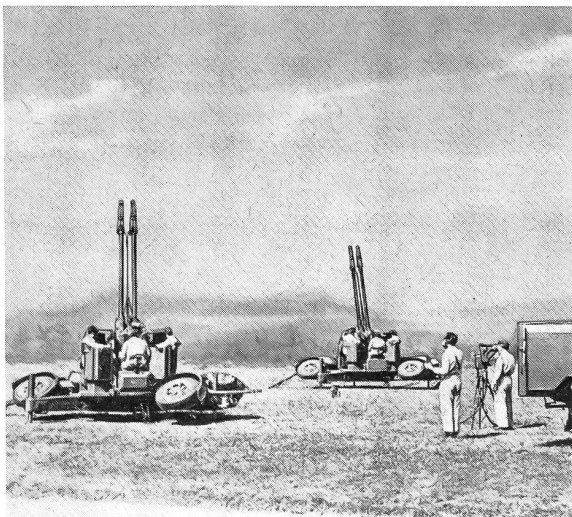

Ein Spitzenprodukt der Firmen
**WERKZEUGMASCHINENFABRIK
OERLIKON, Bührle & Co.**
und
CONTRAVES AG, Zürich



Als Mittelkaliber das
**35 mm Zwillinge - Flab-
Geschütz,**

vollautomatisch, radargesteuert
durch das

**Feuerleitgerät
SUPER-FLEDERMAUS**

Diese Batterie ist in
ausländischen Staaten
bereits eingeführt



VEREINIGTE FÄRBEREIEN & APPRETUR AG

Betrieb Thalwil

Garnfärberei
Strumpffärberei
Stoffdruckerei
Beschichtung von Geweben
(Imprägnierung für Regenschutz)

Betrieb Zürich

Stückfärberei Appretur
Erschwerung von Naturseiden-
geweben
Spezialausrüstung von
Fallschirmgeweben



In der Armee bewährt...

Hermes-Media ist die offizielle Schreibmaschine unserer Armee. In allen Einheiten, Stäben, Schulen und Kursen hat sich die einheimische Qualitäts-Schreibmaschine HERMES seit vielen Jahren bestens bewährt. Ihre sprichwörtliche Widerstandsfähigkeit ist durch die harten Anforderungen der Armee eindrücklich unter Beweis gestellt worden.

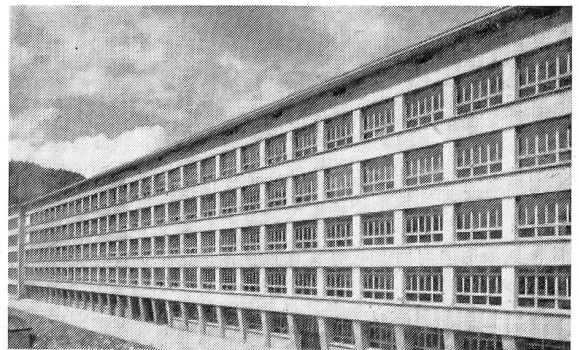

Teilansicht der Paillard-Werke



Hermag

Hermes-Schreibmaschinen AG, Zürich 1
Waisenhausstr. 2 Tel. 051 / 25 66 98
Generalvertretung für die
deutschsprachige Schweiz / Vertreter
für alle Kantone

**Die Armee:
Die Division
ihre Führung - ihr Einsatz**

**Der Zivilschutz:
Ist er auch jederzeit
einsatzfähig?**

Für den Betriebsschutz, für Sanitätshilfsstellen,
für die Obdachlosenhilfe und andern
Sparten des Zivilschutzes



liefern wir Ausrüstungsmaterial aus eigener
Produktion, wie Tragbahnen,
Notbetten, Sanitätsschränke, Transportwagen,
Tische, Stühle etc

**Apparatebau AG.
Trübbach SG**

Leichtmetall-, Stahlrohr- und Eisenbau

Telephon (085) 8 22 88



Charakter

**Typen
rauchen
die
Zigarre
mit
Charakter**

Blauband

**Sie ist leichter
als manche glauben!**

Toscanelli
seit 100 Jahren
FABBRICA TABACCHI IN BRISSAGO

Homelite

tragbare
Notstromgruppen
Auch bei der Schweizer
Armee bestens bewährt

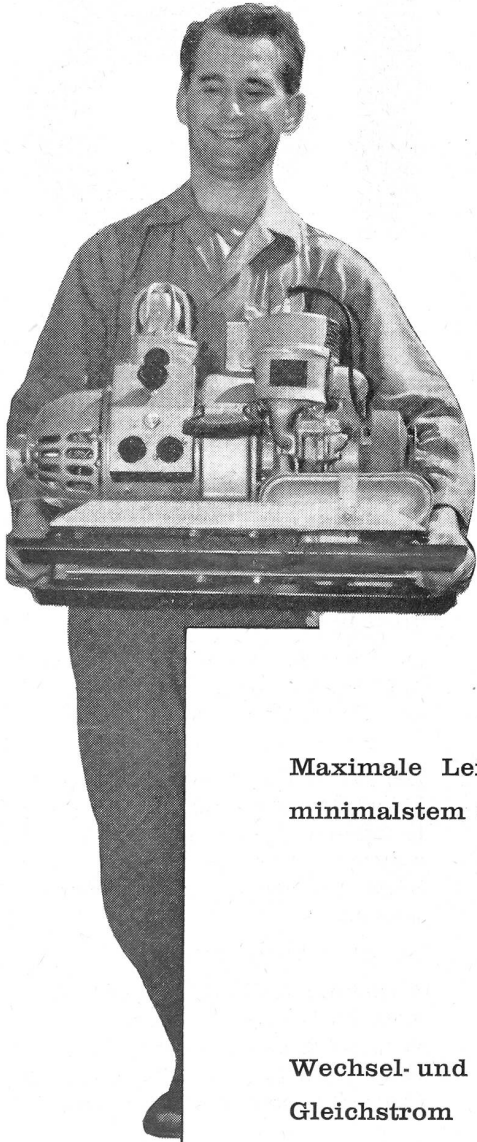

Maximale Leistung bei
minimalstem Gewicht

Wechsel- und
Gleichstrom
500-5000 Watt

Panelectra AG

Dreikönigstraße 35
Zürich 2
Tel. (051) 25 79 48

MOSQUITO

Drahtgelenkte Einmann-Panzerabwehrrakete



Mit der MOSQUITO werden gepanzerte Ziele in Distanzen von 400 bis 2000 m bekämpft. Der Hohlladungskopf durchschlägt Panzerplatten von über 500 mm.



Die MOSQUITO wird ohne Abschussgestell direkt vom Boden gestartet, und der Schütze lenkt sie mittels eines Lenkknüppels über elektrische Signaldrähte ins Ziel. Für Übungsschossen wird der Kriegskopf durch einen Übungs-Fallschirmkopf ersetzt, womit die Rakete nach erfolgtem Fluge zurückgewonnen werden kann.



Geländefahrzeug mit 4 startbereiten MOSQUITOS und 4 Reserve-Raketen in Tragbehältern an der Hinterseite des Wagens.



CONTRAVES AG

ZÜRICH

SCHAFFHAUSERSTRASSE 580

Rasch sichere
Verbindung mit

SE 18

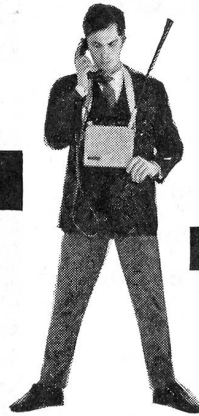

Das Kleinfunkgerät SE 18 der Autophon ist leicht, handlich, leistungsfähig. Es wiegt nur 2,6 kg. Es ist nur 19,8 cm breit, 16,6 cm hoch und 5,5 cm dick: etwa halb so gross wie ein Telefonbuch.

Die Reichweite beträgt in offenem Gelände bis 20 km, im Innern von Ortschaften oder in hügeligem Terrain noch gute 3 km.

Der Nickel-Cadmium Akkumulator liefert Strom für 110 Stunden reine Empfangszeit oder 25 Betriebsstunden mit 10% Sendezeit. Er kann leicht und beliebig oft aufgeladen werden.

SE 18 Kleinfunkgerät

Ausführungen mit 1...4 oder 1...6 Kanälen; eingerichtet für Wechselsprechen oder bedingtes Gegensprechen. Auf Wunsch Prospekte oder Vorführungen.

AUTOPHON

Zürich: Lerchenstrasse 18, Telefon 051 / 27 44 55
Basel: Peter-Merian-Str. 54, Telefon 061 / 348585
Bern: Belpstrasse 14, Telefon 031 / 2 61 66
St. Gallen: Schützengasse 2, Telefon 071 / 233533
Fabrik in Solothurn