

Zeitschrift: Schweizer Soldat : Monatszeitschrift für Armee und Kader mit FHD-Zeitung
Herausgeber: Verlagsgenossenschaft Schweizer Soldat
Band: 32 (1956-1957)
Heft: 22

Werbung

Nutzungsbedingungen

Die ETH-Bibliothek ist die Anbieterin der digitalisierten Zeitschriften auf E-Periodica. Sie besitzt keine Urheberrechte an den Zeitschriften und ist nicht verantwortlich für deren Inhalte. Die Rechte liegen in der Regel bei den Herausgebern beziehungsweise den externen Rechteinhabern. Das Veröffentlichen von Bildern in Print- und Online-Publikationen sowie auf Social Media-Kanälen oder Webseiten ist nur mit vorheriger Genehmigung der Rechteinhaber erlaubt. [Mehr erfahren](#)

Conditions d'utilisation

L'ETH Library est le fournisseur des revues numérisées. Elle ne détient aucun droit d'auteur sur les revues et n'est pas responsable de leur contenu. En règle générale, les droits sont détenus par les éditeurs ou les détenteurs de droits externes. La reproduction d'images dans des publications imprimées ou en ligne ainsi que sur des canaux de médias sociaux ou des sites web n'est autorisée qu'avec l'accord préalable des détenteurs des droits. [En savoir plus](#)

Terms of use

The ETH Library is the provider of the digitised journals. It does not own any copyrights to the journals and is not responsible for their content. The rights usually lie with the publishers or the external rights holders. Publishing images in print and online publications, as well as on social media channels or websites, is only permitted with the prior consent of the rights holders. [Find out more](#)

Download PDF: 02.05.2026

ETH-Bibliothek Zürich, E-Periodica, <https://www.e-periodica.ch>

Ein Problem findet seine ideale Lösung

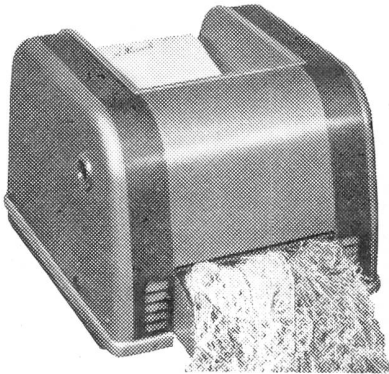

Der neue Aktenvernichter

TAIFUN

-Tischmodell

wahrt

Ihre Betriebsgeheimnisse und verwandelt

Altpapier in wertvolle Papierwolle. Form und Leistung werden Sie begeistern.

TAIFUN

darf in keinem Betrieb fehlen.



seit 80 Jahren
LEISTUNG
QUALITÄT

Verlangen Sie unverbindliches Angebot und Vorführung!

Schweizerische Generalvertretung

A. MESSERLI

ZÜRICH 2 Lavaterstraße 61

Telephon (051) 27 12 33 (6 Linien)

Metallum Pratteln AG.

Pratteln

Reinzinn, Lötzinn und Lagermetalle, Kupfer in Barren und Anoden, Phosphorkupfer, Hüttenweichblei, Hartblei, Antimon, Reinnickel und Nickelanoden, Zink, Cadmium in Stangen und Anoden etc.

Ankauf von Buntmetallrückständen

GEBR. LAUBSCHER

& Cie. AG

TÄUFFELEN

Gegründet 1846

Älteste Fabrik der Schweiz für Präzisionsschrauben und Drehteile von 0,5-25 mm Ø

Fabrikationsprogramm:

Schrauben für Uhren, optische und Musikinstrumente, elektrische und photographische Apparate, Schreibmaschinen, Näh- und Rechenmaschinen, **Grammophon-nadeln** in gedrehter Präzisionsausführung, Zirkelnadeln, Schneidstichel zum Schneiden von Selbstaufnahmeplatten usw.



Seit über 25 Jahren

spezialisiert auf Flugmotoren. Moderner Prüfstand. Grosse Auswahl in einbaubereiten Austausch Continental-Motoren für günstigen Aufpreis. Assortiertes Ersatzteillager. Überzeugen Sie sich durch einen Besuch meiner Werkstätten.

G. NAEF

Flug-Mechanik

FISCHENTHAL-ZCH.

SANDVIK STAHL

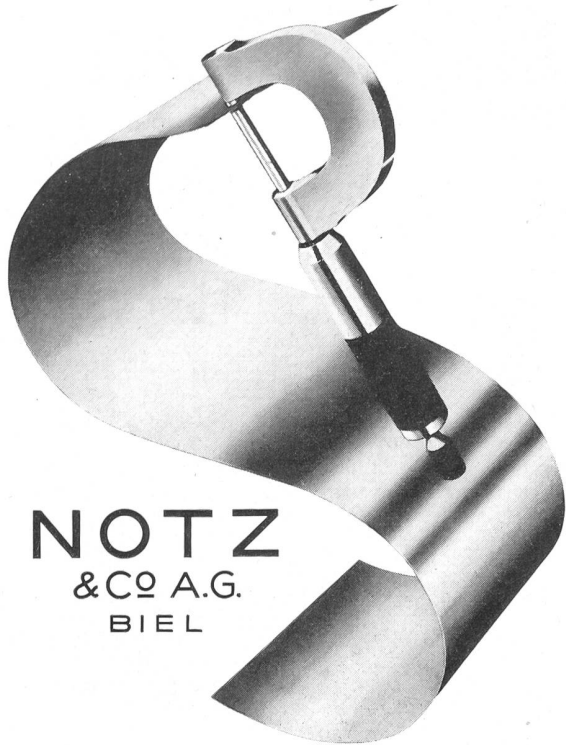

NOTZ
& CO A.G.
BIEL



Wenn Sie
Räumprobleme
haben,
immer erst
O KEY anfragen

O KEY AG ZÜRICH

Rümlangstrasse 59

Telephon (051) 46 77 46

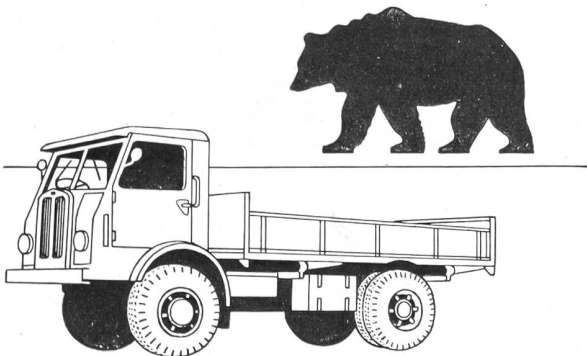

*Zäh und stark
wie sein Markenzeichen:*

Das macht die BERN-Fahrzeuge so ausdauernd,
betriebssicher und auf lange Dauer so rentabel.

BERNA

MOTORWAGENFABRIK BERNA AG. OLTEN

Leclanché S.A.
YVERDON

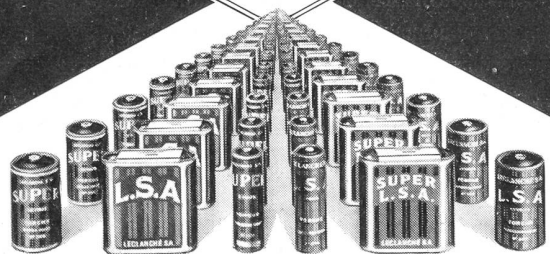

Bequemlichkeit und Ersparnis

bringt Ihnen jede auf dem ALLEGRO geschärft Klinge, denn damit können Sie sich sammetweich und schmerzlos rasieren ohne die Haut zu verletzen. Zudem hält eine gute Klinge ein Jahr lang.

Sie werden **den ganzen Tag** ein frisches, sauberes und gepflegtes Gesicht haben, ein sympathisches Gesicht, ein Gesicht, das Vertrauen erweckt, das Gesicht des erfolgreichen Herrn.

Und wenn Sie das Maximum des angenehmen Rasierens erreichen wollen, dann verwenden Sie die Rasier-Creme-Seife CHICMAN Paris.

In allen einschlägigen Geschäften.

Schleifapparat für Rasierklingen: Fr. 15.60 und 18.70

Streichriemen für Rasiermesser: Fr. 7.80, 12.50 und 15.60

Rasier-Creme-Seife CHICMAN: Fr. 3.50



Allegro



Neues Modell:

mit regulierbarer Federspannung,
welche ermöglicht, den Druck den
Klingen (dünne oder dicke) anzupassen

Industrie AG. ALLEGRO Emmenbrücke 151 (LU)

Elektrische Handlampe Oerlikon



mit Stahlakkumulatoren leistet gute Dienste im alpinen Rettungsdienst, kann aber auch bei Feuer- und Wasser- not vorteilhaft eingesetzt werden.

Diese Lampen können durch einfache Ladegeräte dauernd in betriebsbereitem Zustand gehalten werden.

**Accumulatoren-Fabrik Oerlikon
Zürich 50**

mit Bureaux und Werkstätten in
Lausanne Genf Lugano St. Gallen Luzern

Seit 1911

Herkenrath-Metallspritz-Verfahren

Das Prinzip: Von einem Metalldraht wird fortwährend ein Tropfen abgeschmolzen, zerstäubt und aufgeschleudert.

Die Ausführung erfolgt mit
HERKENRATH-Metallspritz-Apparat
HEAG

Das Resultat: Metallüberzüge auf Metall, Holz,
Stein, Glas usw.

FRANZ HERKENRATH AG.

Physikalische Werkstätten

Zürich 11 / Gujerstraße 1

Telephon: (051) 46 79 78 / Bahnstation: Zürich-Oerlikon
Tramlinie Nr. 14 (Zürich-Seebach) / Haltestelle: «Eisfeld»



Wer Zephyr auf dem Pinsel hat,
rasiert sich sauber, rasch und glatt.

ZR 4111

RIVELLA



Golden funkeln,
Herrlich schäumend,
Löscht im Nu
den größten
Durst
Kältet nicht

PASST ZU JEDER SPEISE



Industrie-Lacke

Druckfarben für alle Druckverfahren

VERNICOLOR AG MEILEN-ZÜRICH Lack- und Druckfarbenfabrik Telefon 051/92 77 55



Mit Silva-Bilderscheck

Sack- & Kistenkarren



Plattformwagen
Hubwagen
Stapelaufzüge
Förderanlagen

Kempf & Co. Herisau 2
Aktiengesellschaft

Die ideale Sammelmappe

für einen Jahrgang

„Schweizer Soldat“

kostet inkl. Wust und Versandkosten nur Fr. 6.—. Bestellen Sie per Postkarte oder auf der Rückseite eines Einzahlungsscheines.

Aschmann & Scheller AG. Zürich 25

Postkonto VIII 1545

Telephon (051) 32 71 64

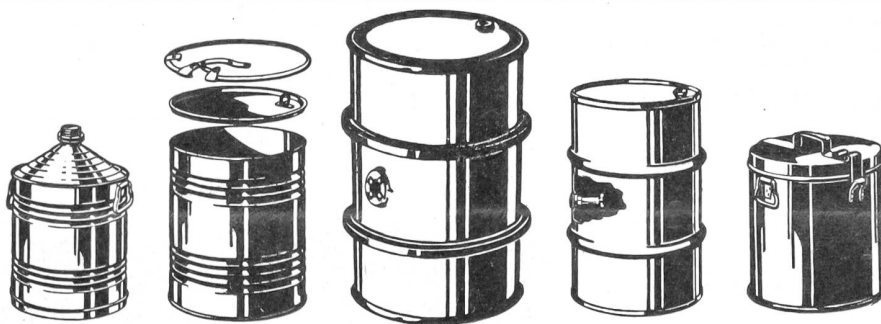

Ernst Müller AG. Blechwarenfabrik, Münchenstein

Druckfarbenfabrik

Gebr. Hartmann AG. Zürich-Oerlikon



Telephon 33 20 55

Uniformen-, Teppich- und Steppdecken-Reinigung

FILIALEN:

Rosengasse 7 Tel. 32 41 48
Werdstraße 56 » 23 33 61
Kreuzplatz 5a » 24 78 32
Gotthardstr. 67 » 25 73 76
Zweierstr. 166 » 33 20 82
Albisstraße 71 » 45 01 58
Oerlikonerstr. 1 » 26 62 70

Kauft Waren stets mit Garantie... ...an einer Plombe kennt man sie!

Verlangen Sie Gratismuster von der
Plombenfabrik in Horn (Thurgau) · Tel. (071) 4 28 22

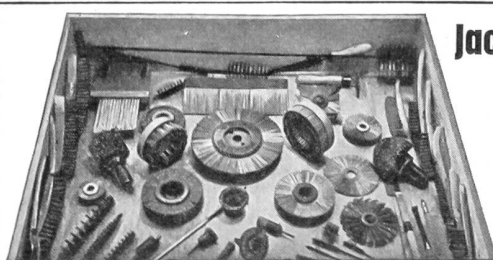

Jacq. Thoma
AG.

Winterthur

Drahtbürsten-
fabrik

Telephon
(052) 2 67 73

STÄHLI & CO.

SCHRAUBENFABRIK SELZACH

Schrauben, Muttern — Fassonteile
in allen Metallen von 1—35 mm.

Spezialartikel: Schienenstecker, Schirmspitzen,
Velopumpenschläuche, Schlauch-
verbinder und -kupplungen.

Sadexan

erfrischt u. stärkt zugleich!
Verlangen Sie bitte Gratismuster SADEC AG., Rüti ZH

SPIESS *Spezialitäten*
für das PICNIC
Konserven, Stückwürste
Dauerwürste

ALBERT SPIESS & CO
Großmetzgerei & Fleischwarenfabrik
SCHIERS/GR



Wer *Qualität* wünscht
kauft

Bettini
Teigwaren

AL. BETTINI + SOHN TEIGWARENFABRIK
TELEFON (051) 24 57 50 ZUERICH 8

**Notstrombeleuchtungs-
Anlagen**

für
Luftschutzräume
Stollenbauten
Weekendhäuser
usw.

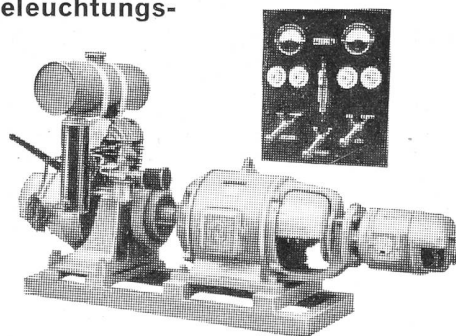

FERRIER, GUEDEL & Co
OBERGRUND 42 LUZERN TELEFON 22211

6128

Fahnen
Flaggen

Hutmacher-Schalch AG
Fahnenfabrik
Bern Telefon 224 11

eckert

TOGGENBURGER
ALPENMILCH-
TEIGWAREN

mit größtem Nährwert
sehr **ausgiebig**

schindler

BAUUNTERNEHMUNG AG LUZERN

Schwanenplatz 8

Telephon 217 22

Wir führen aus:

- Tiefbau
- Straßenbau
- Wohnbau und Industriebau
- Ing. Holzbau
- Stahlbau
- Umbau- und Reparaturarbeiten



«ZÜRICH»
Versicherungs-Gesellschaft

Direktion: Zürich, Mythenquai 2, Telephon (051) 27 36 10
Vertretungen in allen grösseren Ortschaften der Schweiz
Eigene Filialen in allen Ländern Westeuropas sowie in
Nordafrika und Nordamerika

**Versicherungszweige: Unfall, Haftpflicht, Motorfahr-
zeuge, Kasko, Landwirtschaft, Einbruchdiebstahl,
Baugarantie, Kaution, Veruntreuung, Kinderlähmung**