

Zeitschrift: Schweizer Soldat : Monatszeitschrift für Armee und Kader mit FHD-Zeitung
Herausgeber: Verlagsgenossenschaft Schweizer Soldat
Band: 31 (1955-1956)
Heft: 22

Werbung

Nutzungsbedingungen

Die ETH-Bibliothek ist die Anbieterin der digitalisierten Zeitschriften auf E-Periodica. Sie besitzt keine Urheberrechte an den Zeitschriften und ist nicht verantwortlich für deren Inhalte. Die Rechte liegen in der Regel bei den Herausgebern beziehungsweise den externen Rechteinhabern. Das Veröffentlichen von Bildern in Print- und Online-Publikationen sowie auf Social Media-Kanälen oder Webseiten ist nur mit vorheriger Genehmigung der Rechteinhaber erlaubt. [Mehr erfahren](#)

Conditions d'utilisation

L'ETH Library est le fournisseur des revues numérisées. Elle ne détient aucun droit d'auteur sur les revues et n'est pas responsable de leur contenu. En règle générale, les droits sont détenus par les éditeurs ou les détenteurs de droits externes. La reproduction d'images dans des publications imprimées ou en ligne ainsi que sur des canaux de médias sociaux ou des sites web n'est autorisée qu'avec l'accord préalable des détenteurs des droits. [En savoir plus](#)

Terms of use

The ETH Library is the provider of the digitised journals. It does not own any copyrights to the journals and is not responsible for their content. The rights usually lie with the publishers or the external rights holders. Publishing images in print and online publications, as well as on social media channels or websites, is only permitted with the prior consent of the rights holders. [Find out more](#)

Download PDF: 02.05.2026

ETH-Bibliothek Zürich, E-Periodica, <https://www.e-periodica.ch>

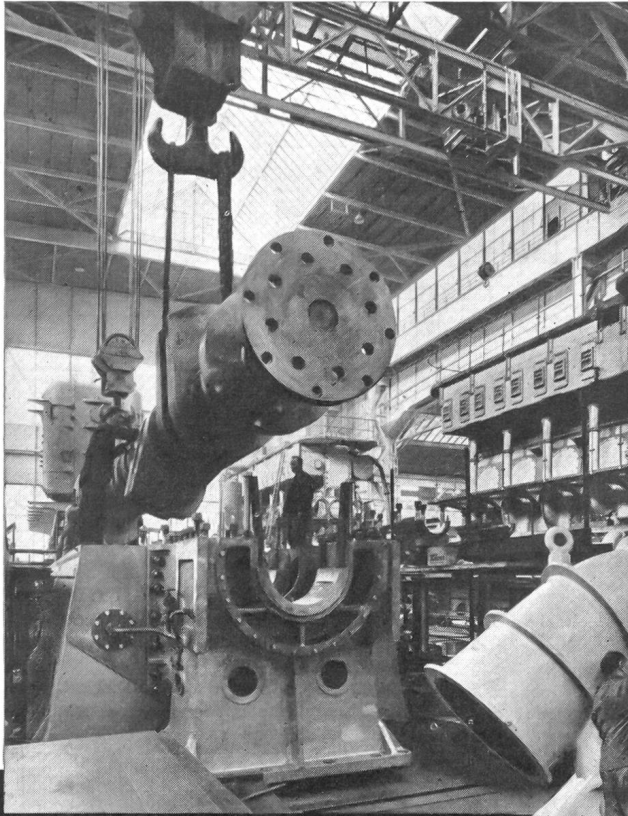

GEBRÜDER SULZER, AKTIENGESELLSCHAFT, WINTERTHUR (SCHWEIZ)

SULZER

Dieselmotoren für Schiffe, Kraftzentralen und Schienenfahrzeuge · Dampferzeuger-Anlagen für Industrie- und Dampfkraftwerke · Gasturbinen-Anlagen · Gegendruck-Dampfturbinen · Kälteanlagen Axiale und radiale Turboverdichter · Wärmepumpen Kolbenkompressoren · Ventilatoren · Kreiselpumpen Druckleitungen für hydraulische Kraftwerke Wärme- und lufttechnische Anlagen · Apparatebau Webmaschinen-Anlagen · Gießerei-Erzeugnisse

79022

Vorbeugen ist besser als heilen!

Wir wollen die Zukunft nicht schwarz in schwarz malen, aber sicher werden die Folgen bei militärischen Auseinandersetzungen für die Zivilbevölkerung ungleich schwerer sein, als dies die Menschen wahr haben wollen. Sich vorsehen ist deshalb das Gebot der Stunde. Dieser Ansicht sind heute alle Organisationen, welche sich mit dem Schutz der Zivilbevölkerung im Kriegsfall befassen. Unterstützen Sie diese Bestrebungen durch eigene Initiative. Zwei unerlässliche Helfer sind:

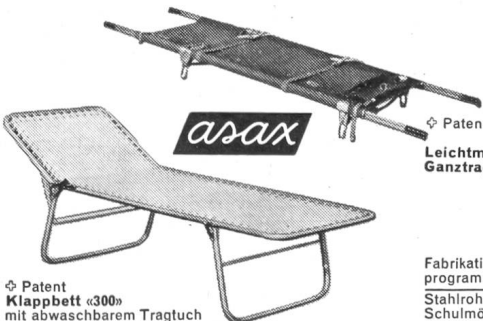

asax

◆ Patent
Leichtmetall-Ganztragbähre «107»

◆ Patent
Klappbett «300» mit abwaschbarem Tragtuch aus Stamoïd, auf Wunsch auch mit wärmeisolierendem Tragtuch lieferbar

Fabrikationsprogramm:
Stahlrohrmöbel
Schulmöbel
Sanitäts-Feldbetten
Leichtmetall-Tragbahren

Wir stehen jederzeit mit Ratschlägen und Offerten zu Ihrer Verfügung.

Apparatebau AG Trübbach SG

Telephon (085) 8 22 88

1055



Bohrer und Gewindebohrer

Drehteile jeder Art bis 45 mm ϕ

gedrehte Holzschrauben

Präzisions-Metallschrauben

SPHINX

Sphinxwerke Müller & Cie AG Solothurn



+GF+

**Giessereierzeugnisse und Maschinen
von höchster Qualität**

Fittings, Temperguss,
Elektro-Stahlguss, Grauguss, Leichtmetallguss,
Räder für Luftbereifung, Werkzeugmaschinen,
Giessereimaschinen und Webstuhl-Automaten

**Georg Fischer Aktiengesellschaft
Schaffhausen**

Telephon: (053) 5 60 31 / 5 70 31

P 311/1a

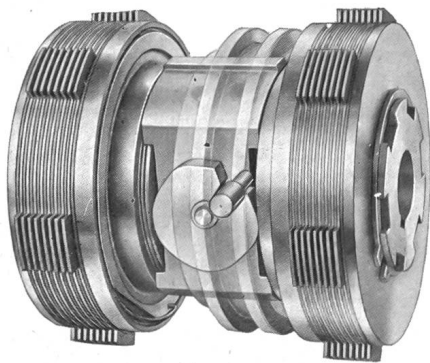

SKAG-Lamellen-Kupplungen Typ 51

eignen sich zum Einbau in:

Werkzeugmaschinen, Bau- und Druckereimaschinen
Tubenpressen usw.
Textilmaschinen
Maschinen für spanlose Formung
(Exzenter- und Ziehpressen)
Motorfahrzeuge (Lastwagen, Traktoren usw.)
Motorschiffe
(für Schiffswendegetriebe und Seilwinden auf
Motorschiffen, z. B. für Rheinschiffahrt)

Wir lösen jedes Kupplungsproblem

Verlangen Sie bitte unseren neuen Katalog SKAG-51

SKAG STEUERUNGEN UND KUPPLUNGEN AG
ZÜRICH 50 OERLIKON

TELEFON (051) 46 74 46
ANDREASSTRASSE 17



WOERTZ-KABEL-ABZWEIGDOSEN

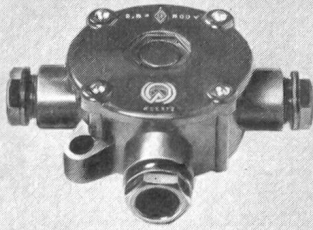

Bakelitdose mit Stopfbuchsen für Kabel bis 4 x 2,5 mm²

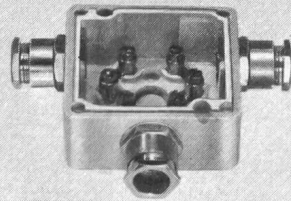

Wasserdichte Steatit-Dose mit Messing-vernickelten Stopfbuchsen

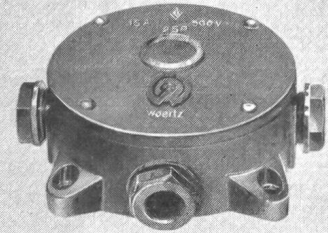

Diese Bakelitdose kann auch als Decken- und Wandarmatur oder Pendelleuchte ergänzt werden

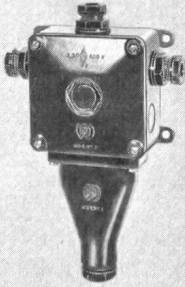

Bakelitdose mit angebautem, druckfestem Endverschluss

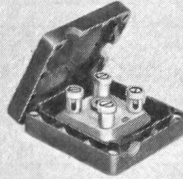

Tdc Kabeldose für trockene Räume, 1,5 mm²

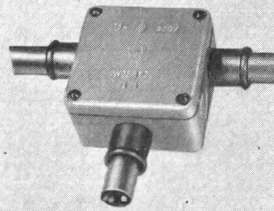

Staubdichte Steatitdose mit Thermoplast-Stutzen für Isolierrohre

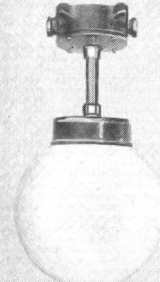

Obige Bakelit-Dose als Pendelleuchte



OSKAR WOERTZ BASEL TEL. (061) 34 55 50



15 Länder 1 Benzin

Welchen Automobilisten würde es nicht beruhigen, zu vernehmen, dass er auf seiner Ferientour in sozusagen jedem Land Europas das gleich gute Benzin tanken kann wie in der Schweiz?

Ob Sie nun einen Abstecher nach Island unternehmen, oder die Moscheen von Istanbul besichtigen: die unten genannten Länder stellen Ihnen Hunderte von grünen BP Tankstellen zur Verfügung. Dazu mit dem sprichwörtlich guten und fachmännischen BP Service, den man auf Auslandsreisen besonders schätzt. Selbstverständlich bietet Ihnen auch jede dieser Tankstellen die reiche Auswahl der hervorragenden BP ENERGOL Motoreneole.

In Italien empfehlen wir das bekannte Superbenzin «Supercortemaggiore» an den AGIP Tankstellen.

1 Benzin für 15 Länder! Und was für ein Benzin fließt heraus! Ihr Motor braucht sich nicht umzustellen. Er kann seine volle Leistung bewahren. Wenn das Wort Super seine ursprüngliche Bedeutung verdient, dann beim BP Super + BP 08!

Denn: BP Super + BP 08 ist die Verbindung hochoktaniger Treibstoff + Additiv.

Nur diese Verbindung garantiert volle Leistung des Motors und beseitigt die Ursachen des Leistungsverlustes. Schonen Sie Ihren Motor auch auf der Auslandsreise. Geben Sie ihm das Beste: BP Super + BP 08 als Treibstoff, BP Special ENERGOL visco-static als Schmierstoff.

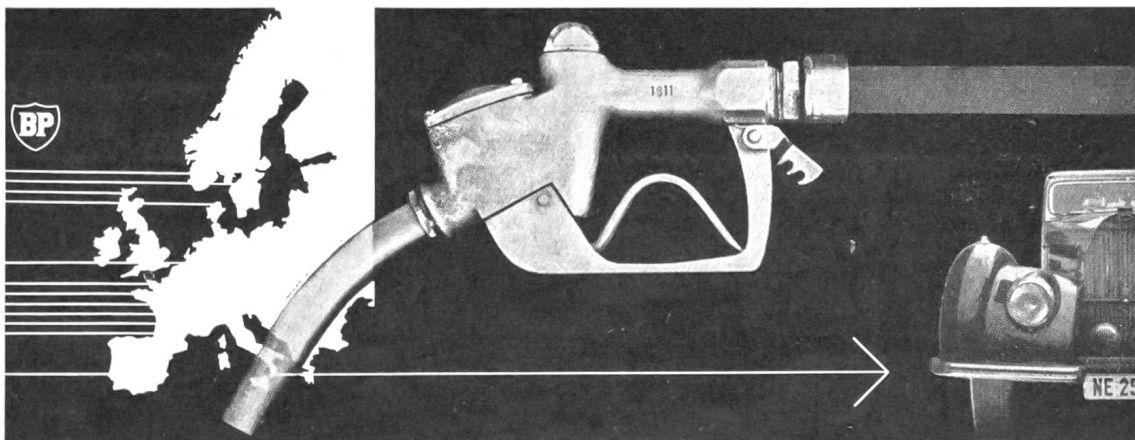

Belgien	Grossbritannien	Oesterreich
Dänemark	Holland	Portugal
Deutschland	Island	Schweden
Frankreich	Luxemburg	Schweiz
Griechenland	Norwegen	Turkei

BP Super + BP 08 leistet mehr