

Zeitschrift: Schweizer Soldat : Monatszeitschrift für Armee und Kader mit FHD-Zeitung
Herausgeber: Verlagsgenossenschaft Schweizer Soldat
Band: 27 (1951-1952)
Heft: 14

Werbung

Nutzungsbedingungen

Die ETH-Bibliothek ist die Anbieterin der digitalisierten Zeitschriften auf E-Periodica. Sie besitzt keine Urheberrechte an den Zeitschriften und ist nicht verantwortlich für deren Inhalte. Die Rechte liegen in der Regel bei den Herausgebern beziehungsweise den externen Rechteinhabern. Das Veröffentlichen von Bildern in Print- und Online-Publikationen sowie auf Social Media-Kanälen oder Webseiten ist nur mit vorheriger Genehmigung der Rechteinhaber erlaubt. [Mehr erfahren](#)

Conditions d'utilisation

L'ETH Library est le fournisseur des revues numérisées. Elle ne détient aucun droit d'auteur sur les revues et n'est pas responsable de leur contenu. En règle générale, les droits sont détenus par les éditeurs ou les détenteurs de droits externes. La reproduction d'images dans des publications imprimées ou en ligne ainsi que sur des canaux de médias sociaux ou des sites web n'est autorisée qu'avec l'accord préalable des détenteurs des droits. [En savoir plus](#)

Terms of use

The ETH Library is the provider of the digitised journals. It does not own any copyrights to the journals and is not responsible for their content. The rights usually lie with the publishers or the external rights holders. Publishing images in print and online publications, as well as on social media channels or websites, is only permitted with the prior consent of the rights holders. [Find out more](#)

Download PDF: 03.05.2026

ETH-Bibliothek Zürich, E-Periodica, <https://www.e-periodica.ch>

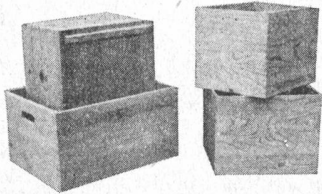

Transport-, Magazin- Kisten

beziehen Sie für alle Industriezweige
sehr vorteilhaft von der

Kistenfabrik Aadorf AG.

Telephon (052) 4 73 59

Metall-Schilder für Maschinen und Apparate

A LOXYD A.G. Biel
Tel (032) 27481



ATELIERS D'OUTILLAGE ET MECANIQUE DE PRECISION S. A. TRAMELAN

Feinmechanische Serienteile
hergestellt nach dem Aus-
tauschverfahren

Kleine Werkzeugmaschinen
Apparate
Greifer für Nähmaschinen

*Bohrarbeiten
Dreharbeiten
Fräsarbeiten
Hobelarbeiten
Revolvarbeiten
Schleifarbeiten
Stofarbeiten*

Jeep

Kompletes Lager von
Original JEEP.

Ersatzteilen

für Military Jeep
Universal Jeep
Jeep Truck
Jeep Station Wagen
Jeepster

Generalvertretung für die Schweiz
FRATELLI AMBROSOLI
ZÜRICH 1

Telephon (051) 23 67 82 (6 Linien)
Postfach Hauptpost Prompter Eilversand

Gebr. E. u. H. Schlittler, Näfels

KORKEN- UND KUNSTKORK-FABRIK
TELEPHON (058) 4 41 50

PRESSKORK Platten von max. 1000×500×100 mm
Rollen von 1000 mm Breite (max. 3 mm dick)

Preßkorkplatten kaschiert mit Stoff, Harz und Parafinpapier usw. (Auflage oder Zwischenlage)

Preßkork verarbeitet zu Dichtungsscheiben und -Ringen,
Streifen, Hülsen und anderen Façonartikeln



... für gute Clichés zu *Pesavento*

R. Pesavento Söhne, Clichéanstalt
Zürich 2, Bluntschlisteg 1
Tel. (051) 23 76 50

DIE FORMSCHÖNE UNIFORMMÜTZE

eine Spezialität der

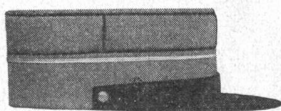

KRESSCO AG.
MÜTZENFABRIK

BERN

MONRIJOUSTR. 103
TELEPHON (31) 55 797

Camirada

Militärartikel

Militärstraße 2 **ZÜRICH** Tel. (051) 23 55 63
Ordonnanz-Hemd nach amtlicher Vorschrift . . Fr. 16.50
Offiziers-Hemden, Popeline, mit weichem Kragen Fr. 25.50
Offiziers-Hemden, Popeline, m. halbsteif. Kragen Fr. 26.50

Taschenkalender für schweizerische Wehrmänner 1952

Solid in Leinwand gebunden, mit Bleistift. Preis nur Fr. 3.95

Eine kleine Heereskunde / Das Wichtigste aus der Bürgerkunde / Die neue Truppenordnung / Mit den neuen Uniform- und Abzeichentabellen. — Es ist nicht übertrieben, zu sagen, daß der Wehrmannskalender die momentan vollständigste Übersicht über unser Wehrwesen nach neuer Ordnung enthält (Allgem. Schweiz. Militär-Zeitschrift).

In allen Buchhandlungen, Papeterien und Militärgeschäften.

VERLAG HUBER & CO. AG., FRAUENFELD

Reinigung von schmutzigen und Lieferung von neuen

Putztüchern, Putzfäden und Putzlappen

besorgt vorteilhaft, gut u. prompt Tel. Aarau (064) 2 24 12

Friedrich Schmid & Co., Suhr Aargau

Putzfädenfabrik und Reinigungsanstalt für schmutzige Putztextilien

In Zürich am Bahnhof

Restaurant

Tel. 27 78 78 / 27 80 66

Edoardo

und sein Tea-Room **ROYAL**

Tel. 27 80 66

Alles für den Herrn



Fein-Keller & Co.

Bahnhofstr. 84 **ZÜRICH** Sihlporte-Talstr. 82

Gleiches Haus **BASEL** Gerbergasse 48

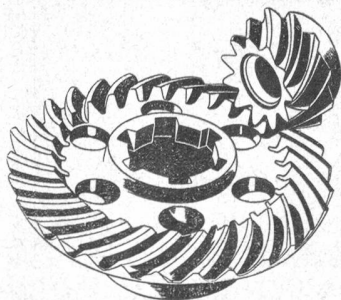

Kegelräder

mit Spiralverzahnung für normale und achsversetzte Getriebe

Sauter, Bachmann & Cie.
Netstal

Tel. (058) 51 444

Gesucht

tüchtigen Schreiner

als Stütze des Meisters. Bedingung Un eroffizier.

Offerten sind erbeten an:

O. Looser, Präsident des UOV. Grenchen
Tunneistraße 8, Grenchen

SCHAFFHAUSER WOLLE



Färberei Wädenswil

Chem. Reinigungs-AG., Wädenswil-Zch. Tel. 95 60 58

Filialen in Zürich empfiehlt sich für die

Badenerstr. 60,
Tel. 25 20 41

Forchstr. 92, Tel. 32 67 11

Pflege Ihrer Uniformen

BLECHEMBALLAGEN

BLANK · LACKIERT · BEDRUCKT

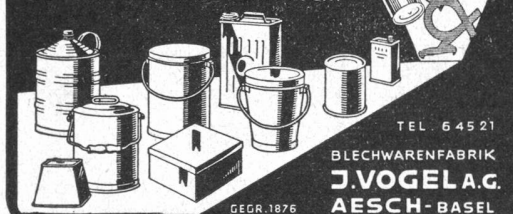

TEL. 6 45 21

BLECHWARENFABRIK

J. VOGEL AG.

AESCH-BASEL

GEGR. 1876

Fenzel

reinigt
färbt und
bügelt

Telephon 33 20 55

Uniformen-, Teppich- und Steppdecken-Reinigung

FILIALEN:

Rosengasse 7	Tel. 32 41 48
Straufacherstr. 28	23 33 61
Kreuzplatz 5a	24 78 32
Gotthardstr. 67	25 73 76
Schmiede Wied	33 20 82
Albistraße 71	45 01 58



Präzisionschrauben
und Feinwerkerei
MÜLLER & STUDER
Blöschhorn Tel. 3 11 42



CIGARETTES **PREFERITA** 70
cts.

emballage américain - bonne qualité

PAG

MESSUHREN

Metrisch: $\frac{1}{100}$, $\frac{1}{400}$, $\frac{1}{500}$, $\frac{1}{1000}$ mm
Engl. Zoll: $\frac{1}{1000}$ "', $\frac{1}{10000}$ "'

Spezialität:
Uhren mit 15 und 30 mm Meßweg

Meßuhr - Geräte

Horizontal- und Vertikal-Meßfüße,
Universal-Meßständer und Tische,
Rundlaufkontroll-Apparate, Innen-
und Tiefen-Meßgeräte.

Präzisions-Apparatebau

A. FLURY AG., GRENCHEN

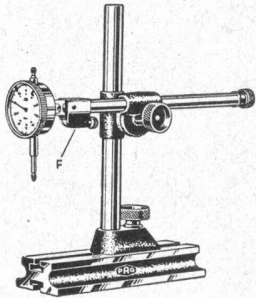

Seit 1911

Herkenrath Metallspritz-Verfahren

Das Prinzip: Von einem Metalldraht wird fortwährend ein Tropfen abgeschmolzen, zerstäubt und aufgeschleudert.

Die Ausführung erfolgt mit
HERKENRATH-Metallspritz-Apparat
HEAG

Das Resultat: Metallüberzüge auf Metall, Holz,
Stein, Glas usw.

FRANZ HERKENRATH AG.

Physikalische Werkstätten
Zürich 11 / Gujerstraße 1

Telephon: (051) 46 79 78 / Bahnstation: Zürich-Oerlikon
Tramlinie Nr. 14 (Zürich-Seebach) / Haltestelle: „Eisfeld“



FTL

Wellen-Abdichtungen für den gesamten
Maschinen- und Fahrzeugbau in allen Grö-
ßen prompt lieferbar. Schweizerfabrikat.

SR0 Kugellager-Verkaufsbureau Zürich

der Kugellagerwerke J. Schmid-Roost AG. Nachf. Schmid & Co.
BLEICHERWEG 7 TELEPHON (051) 258966

Alleinverkauf für Westschweiz, Kantone Bern und Solothurn:

SAFIA GENÈVE, Av. Pictet de Rochemont, Tel. (022) 48336
SAFIA BERN Monbijoustraße 21, Telephon (031) 23340

Maßtabelle und Preisliste stehen zur Verfügung

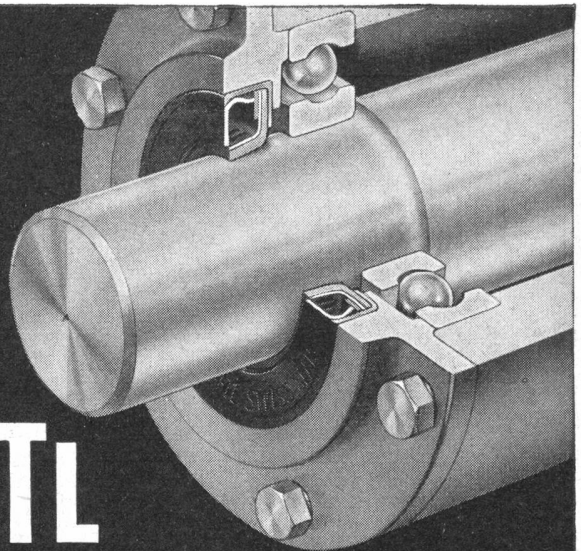

DELTA CO SOLOTHURN



SCHWEIZERISCHE PRÄZISIONS-SCHRAUBENFABRIK UND FASSONDREHEREI

FRICO AG., BRUGG

Lack- und Farbenfabrik



Empfehl ihre bewährten Fabrikate wie

FRICO-MINERALFARBEN Avittanol-Farbenbindemittel
Flüssiges Aluminium FRICO **Hamfa-Hammerschlagfarbe**
Sorte „hitzebeständig“ und „wetterfest“ die Qualitäts-Rostschutzfarbe
HONSALIN-Hartglasur **MUROL-Isolieranstrich**
chlor-, säure- und laugebeständig für feuchte Wände und Decken
HYALIT-Glasur, säurefest und diverse
Spezial-Anstrichmaterialien für Industrie und Gewerbe



Hydr. 3-Seiten-Kipper

Normal-Anhänger

Kipp-Anhänger

Spezial-Anhänger

100 % Eigenfabrikat

BURKHARDT & C^{IE} / BURGDORF

Karosserie - Kipper - Anhängerbau

Luftseilbahnen

Umlauf-, Personen- u. Materialeilbahnen
Skilifte



Willy Habegger, dipl. M.
Maschinenfabrik Thun

Seit 48 Jahren kennzeichnen sich die Berna-Fahrzeuge durch ihre hervorragende Anpassung an die Bedürfnisse des schweizerischen Straßenverkehrs und durch ihre außerordentliche Lebensdauer und gewährleisten dadurch die denkbar beste Rentabilität.

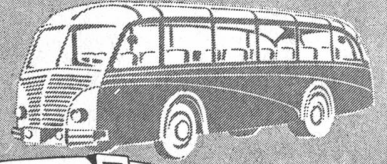
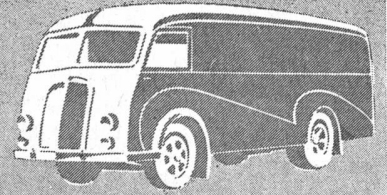

Berna



Alle Straßenfahrzeuge
von 2 bis 7 Tonnen Nutzlast

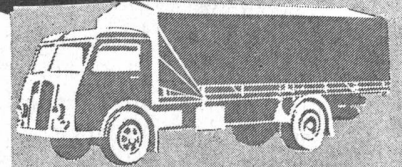

**MOTORWAGENFABRIK
BERNA AG. OLTEN**

DAVERIO & CIE. AG. ZÜRICH

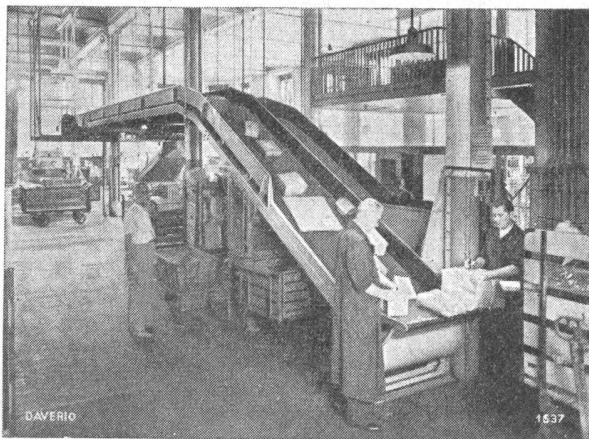

Teilansicht einer Paketförderanlage

Transport-Anlagen
Getreide-Mühlen
Getreide-, Malz- und Kohlen-Silos
Brech- und Sortieranlagen für Kohle und Koks
Kesselbeschickungsanlagen
Ölwalzwerke, Schlagmühlen

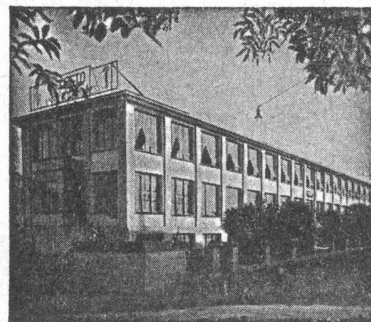

Präzisions-
Schrauben- und
Drehteilefabrik

LORETO AG. SOLOTHURN

Serien-Anfertigung
von gedrehten, ge-
bohrten u. gefrästen

Präzisions-Drehteilen von 0,60 bis 20,00 mm Durchm.
Spezialitäten:
gedrehte Präzisions-Holzschrauben mit gefrästem Gewinde
Selbstspitzender Füllstift „Autopic pat.“
Kreidehalter „Solo“ mit Druckknopf
Nähapparat „Napa“ — Schraubenzieher „SLS“

